

# 国立国語研究所学術情報リポジトリ

『マイペンライ』：  
タイ人の言語行動を特徴づける言葉とその文化的背景  
についての考察 その1

メタデータ	言語: jpn 出版者: 公開日: 2016-06-15 キーワード (Ja): キーワード (En): 作成者: 国立国語研究所, The National Language Research Institute メールアドレス: 所属:
URL	<a href="https://doi.org/10.15084/00001353">https://doi.org/10.15084/00001353</a>

日本語と外国語との対照研究 II

『マイペンライ』

—タイ人の言語行動を特徴づける言葉と  
その文化的背景についての考察 その1—

## 日本語と外国語との対照研究 II

# 『マイペンライ』

—タイ人の言語行動を特徴づける言葉と  
その文化的背景についての考察— その1—

## 刊行のことは

国立国語研究所日本語研究センター第三研究室においては、日本語と東南アジア地域の言語との対照研究を行なっている。同研究室で「日本語とタイ語との対照言語学的研究」が始められたのは、1990（平成2）年度からである。

タイと日本との様々な分野での関係が日を追って緊密になり、日本語教育もその重要度を増してきている今日、日本語教育関係者にとって日本語を学習しようとするタイ人の文化・習慣・価値観等について十分理解しておく必要も生じてきている。そのため、当研究所では次の者が調査研究に当たっている。

堀江・インカピロム・ブリヤー　国立国語研究所日本語教育センター主任研究官

本研究は、まったくといっていいほど先行研究のないタイ人の言語行動を特徴づける言葉についてのほぼ3年にわたる調査研究の成果であり、タイ人に日本語を教える者に、効果的教授法を試みるための基礎資料としても利用できる可能性も見いだせよう。また、それ以前に、日本語を学習しようとするタイ人の社会的・文化的背景を理解するにも有効な基礎研究ともいえる。

この報告書が、タイ人に日本語を教える者に大いに参考になることはもとより、タイ人と接するより広い分野の日本人にとっても、タイ人理解のための多くの示唆を与える資料となることを願っている。

平成7年3月  
国立国語研究所長  
水谷 修

## 目 次

1. 研究の目的 .....	1
2. 研究の方法 .....	2
(1) インタビュー .....	2
(2) アンケート .....	3
3. 調査：インタビューとアンケート .....	3
(1) インタビュー その1 .....	3
(2) インタビュー その2 「マイペンライ」の実例 .....	35
(3) 「マイペンライ」の17の実例からわかること .....	46
①共通点 .....	46
②人間関係 .....	46
③「マイペンライ」の意味の範疇 .....	46
④価値観 .....	47
⑤時間の概念 .....	47
⑥責任と許しあい .....	47
⑦メンツ .....	47
(4) 「マイペンライ」のアンケート結果について .....	47
4. 調査の結果と分析 .....	56
(1) 礼を言われたときの「マイペンライ」 .....	56
(2) 謝罪されたときの「マイペンライ」 .....	58
(3) 遠慮の「マイペンライ」 .....	58
(4) 提供の申し出に対する礼儀の「マイペンライ」 .....	58
①飲食物の誘いに対する断わり .....	58
②人の厚意を断わってみせる .....	59
(5) 被害を被ったときの慰めの「マイペンライ」 .....	60
①物を壊された、なくされた .....	60
②希望を失った・失敗した .....	61
③不安・心配 .....	65
④人間関係の喪失 .....	65
(6) 二度と取り戻せないものの喪失 .....	65
(7) 事情を説明する「マイペンライ」 .....	66

(8) 商売上手の「マイペンライ」.....	66
(9) 相手に対する配慮の「マイペンライ」.....	66
(10) 緊張を緩和する「マイペンライ」.....	67
5. 調査による「マイペンライ」の使われ方 .....	66
(1) 「マイペンライ」の使われ方 .....	67
① 謝礼に対する答礼 .....	67
② 謝罪に対する容赦 .....	68
③ 恥をかいた現場から急いで逃げるため .....	68
④ 飲食の誘いに対する断わり .....	69
⑤ 申し出に対する断わり .....	69
⑥ 慰め .....	69
⑦ 不本意の承諾 .....	70
⑧ 一方的な配慮 .....	70
⑨ 相互の配慮 .....	70
(2) 「マイペンライ」の代わりにの微笑みについて .....	70
① 謝礼の微笑み .....	71
② 謝罪の微笑み .....	71
③ 同意の微笑み .....	71
④ 挨拶の微笑み .....	72
⑤ 歓迎の微笑み .....	72
⑥ 敵ではないことの表明の微笑み .....	72
⑦ 叱られたときの微笑み .....	72
(3) 「マイペンライ」の使い方の範疇 .....	72
6. 結論と今後の課題 .....	73
(1) 結論 .....	73
(2) 今後の課題 .....	73
参考文献 .....	74
「マイペンライ」インタビュー項目 .....	75
「マイペンライ」インタビュー集計 .....	95
「マイペンライ」の実例 .....	139
「マイペンライ」のアンケート・フォーム .....	149
「マイペンライ」のアンケート集計 .....	156

# 「マイペンライ」

ータイ人の言語行動を特徴づける言葉とその文化的背景についての考察 その1ー

国立国語研究所日本語教育センター

堀江・インカピロム・プリヤー

## 1. 研究の目的

タイ人と接した経験のある多くの日本人は、タイ人の言語行動の特徴の一つとして「マイペンライ」をあげてきた。「マイペンライ」は一般的に「気にしない」あるいは「構わない」などと解釈されている。日本人がこの解釈に基づいてタイ人の「マイペンライ」に接するために、しばしば不快な思いをしたり、タイ人との間に摩擦を起こしたりしているように思われる。

安田 (1988 p.176-78) は、タイで行なわれた1986年の「全国日本語スピーチ・コンテスト」において優勝したチェンマイの日本語学校の学生が、日本人は「マイペンライ」という言葉を誤解している、というスピーチをしたことを紹介している。

「マイペンライ」は「どういたしまして」とか「ご心配なく」といった、やさしくしかも美しい言葉なのに、日本人はとかく「気にしない」とか「なるようになるさ」という意味にとっている。「タイはマイペンライの国」というイメージで捉えられるのは心外だ。これが、チェンマイの日本語学校で学ぶ学生の主張であった。

確かに本当の意味は「どういたしまして」であろう。お礼を言われたときの返事であり、他人への思い遣りの気持ちを表す表現である。しかし、基本になる意味と実際に使われているときの意味は、必ずしも一致しない。残念ながら、通常元の意味ではない使われ方のほうが圧倒的に多い。

「マイペンライ」という言葉を初めて聞いたのは、秘書が小さい失敗をしたときであった。ミス指摘したときに返ってきたのが「マイペンライ」であった。こんなミスなんて気にする必要ないわよ、といたそうでもあった。いささかショックであった。しかし、その後も同じ言葉に悩まされることになった。車をぶつけられたあとをチェックしていると、ぶつけた本人が「マイペンライ」、買おうとした品物の傷に気づき、注意すると売り子の言葉が「マイペンライ」。

ミスはだれにでもあることだ。秘書がミスしたとき、彼女が「コートー・カッ (ご

めんなさい」といったら「マイペンライ（気にしなくてもいいよ）」とってやろう。そう思っていたのに、「マイペンライ」は彼女のことばであった。自動車の傷が小さかったら、気にしなくてもいいよというのは、ぶつけられた車の持ち主の言葉ではないのか。こうした使われ方にはあきらかに「どういたしまして」という優しさはない。「このくらいミス、どうでもいいではないか」という、自分への弁解の言葉でしかない。美しいはずの言葉で人を傷つけているのではないか。（中略）日本人が誤解しているというより、使われ方が元の意味を失いはじめているというべきではないか。

ここには、タイ人と日本人との「マイペンライ」についての解釈の違いが明確に表われているといえる。これは、日・タイ双方の人々の「マイペンライ」についての典型的な解釈の違いであり、このような理解のズレによって、しばしば、誤解が生じ、摩擦が起きていると考えられる。

そこで、なぜ、日・タイ間でこのような解釈の違いが生じてくるのかという疑問が生まれてきた。タイ人が、優しく、しかも美しい言葉だという「マイペンライ」が、なぜ、日本人には同様な良い印象を与えないのか。

このような疑問に基づいて、本論では、まず、様々な状況において使われている「マイペンライ」の意味はどのようなものであるのか、つぎに、実際の「マイペンライ」の使われ方に規則性があるのか、ないのか、さらに、様々な場面で使われる「マイペンライ」はそれぞれ相手にどのような影響を与えるのか、また、それぞれの「マイペンライ」にはタイ人の社会・文化・価値観がどのように表われているのか等について調査し、分析してみたいと考える。

前述のように「マイペンライ」には日・タイ双方の解釈が違い、ひとことで言い換えられる適当な日本語がないのではないかと予測できるので、本論においては「マイペンライ」を日本語に置き換えることなく、そのまま「マイペンライ」と表記することにする。

## 2. 研究の方法

「マイペンライ」の使い方についてのまとまった先行研究はないが、"A Preliminary Investigation of Thai and Japanese Formulaic Expressions"（堀江、1985）においては、「マイペンライ」の使い方を6種類に分類した。同論においては、とくに「マイペンライ」の使い方には焦点を当てて調査を行なったわけではなく、タイ人によって日常的に使われた「マイ



### 3. 調査：インタビューとアンケート

ペンライ」の使い方をまとめた。

#### (1) インタビュー

本論のための調査においては、前回の分類も念頭に置きつつ、タイの小説中に使われた「マイペンライ」をも参考にしながら、インタビュー項目を設定し、38人のバンコク在住のタイ人に対するインタビュー調査の結果を得た。

インタビューの回答者は、社会人で、部下を持つ者と上司を持つ者の双方を選んだ。その理由は、社会的な上下の立場の違いによって「マイペンライ」の使い方が変わってくるのではないかという推論に基づくものである。また、性別もなるべく片寄らないようにし、出身地についてはとくに指定しなかった。

インタビューの方法はグループ・インタビューとし、回答者の了解のもとに、インタビューの過程をすべてテープに収録した。まず、質問を全員にしてから、一人ずつ回答してもらったが、一方的に質問をし、回答を得るという方法はなるべく避けて、質問者も含めた全員で意見交換をしながら進めた。

回答者は38人で、1回当たり5人から7人のグループに分けて、1回当たり4時間から5時間かけた。

#### (2) アンケート

前述インタビューの結果を検討し、さらに詳しく、あるいは別の角度から調べてみたいことも加えて17項目のアンケートをタイの会員制雑誌 "Phûan Năngsǔu" (『読書の友』) に掲載し、タイ全国から310人の回答を得た。これらの結果により、「マイペンライ」を中心としたタイ人の言語行動について分析してまとめた。

### 3. 調査：インタビューとアンケート

#### (1) インタビュー その1

インタビューは、バンコク在住の10代から30代までの男性16名、女性22名、計38名に対して行なった。(デモグラフィックなデータ等については95ページ参照)

インタビューを通じて、「マイペンライ」が実際にどのように使われているか、相手との距離、社会的地位の違い、目上・目下等によってどう変わってくるか、また、タイ人の間における「マイペンライ」の使われかたに一定の原則があるかどうか、さらに、「マイペンライ」の果たす役割にはどのようなものがあるかについて明らかにすることを目的とした。

## マイペンライ

そのため、まず、一般にタイ人が「マイペンライ」をよく使う場面や状況を設定して、それぞれの場面や状況でどう使うかを聞いた。また、どのような場面や状況で「マイペンライ」を使うように意識しているか、さらに、誰かから「マイペンライ」を使われた場合、どう感じるか、についても調べた。

私は、11年間の日米における留学生活の後、1985年8月から88年10月までタイに戻ったときに、タイ人の使う「マイペンライ」に違和感を覚えた体験により、「マイペンライ」の使い方について記録を取ってきた。また、1988年11月から92年12月まで、日本とタイで集めた「マイペンライ」の使い方についても記録を取った。

1993年1月、タイにおいて、いくつかの実例による場面や状況での「マイペンライ」の使い方について、タイ人がどう考えるかについても意見聴取を行なった。

インタビュー項目1から4においては、借りたカメラを壊してしまった場面を設定して、カメラを借りた相手との距離や上下関係がちがうと、「マイペンライ」の使い方が変わってくるかどうかについて調べた。

まず、項目1では「あなたが親しい友人から借りたカメラを壊してしまい、その友人にあなたが謝ったとき、その友人から期待する言葉は何ですか」と聞いた。38人中26人は「マイペンライ」のみを期待すると答え、12人は「マイペンライ」とその他の言葉を期待すると答えた。つまり、この場合、38人全員が「マイペンライ」を期待することになるといえる。

この場合、なぜ、「マイペンライ」あるいは「マイペンライ」とその他の言葉を期待するかとの質問に対しては、共通して最も多かった答は、11人が「マイペンライ」を聞く「気が楽になる」あるいは「ほっとする」、「プレッシャーが軽くなる」というものであった。その他では、「マイペンライ」を使うことは「友人の気持ちを大事にする」(3人)、「私の気持ちを大事にする」(1人)、「失敗した者を責めるべきでないから」(3人)、「許してくれる」(2人)、「怒らない」(2人)と答えた。また、(こちらが)たとえ修理に行くと約束しても、あるいは壊した理由を説明したとしても、「やはり『マイペンライ』を聞きたい」という意見の者(2人)もいた。

つぎに、「マイペンライ」とその他の言葉を期待する12人の中の答は、「修理しに行けばいい」(9人)、「相手の本当の気持ちを聞きたい」(3人)であった。

### 3. 調査：インタビューとアンケート

項目2では、「あなたがそれほど親しくない友人から借りたカメラをこわしてしまい、その友人にあなたが謝ったとき、その友人から期待する言葉は何ですか」と聞いた。

38人中30人が「マイペンライ」のみを期待すると答えたが、8人は「マイペンライ」を聞きたくない、と答えた。つまり、それほど親しくない友人から借りたカメラを壊してしまったときには、やはり多くの者が「マイペンライ」を期待するが、「マイペンライ」とその他の言葉を期待する者はなく、さらに、約2割の者は「マイペンライ」を聞きたくないと答えた。

項目1と2を見ると、相手が親しい友人の場合には全員が「マイペンライ」を期待するが、それほど親しくない友人の場合には、「マイペンライ」を期待する者も多い一方、逆に「マイペンライ」を聞きたくないという者もいることがわかった。

項目2において、「マイペンライ」を期待する理由は、「聞けば気持ち良くなる」(10人)、「それほど怒っていないことがわかるから」(6人)、「気が楽になる」(2人)、「私を理解していることがわかるから」(2人)、「プレッシャーが少なくなる」(1人)などであった。

また、「マイペンライ」を聞きたくない理由は、「親しくないから言ってくれても本当の気持ちはわからないから。」「『マイペンライ』は、おそらくたんに礼儀として使うのだから」(3人)、「本当の気持ちか口先だけかわからないから」(1人)、「どうすればいいのかわかり言っしてほしいから」(1人)などであった。

項目3では、「あなたが後輩あるいは目下から借りたカメラを壊してしまい、その相手に謝ったとき、その相手から期待する言葉は何ですか」という質問に対する答は、「マイペンライ」のみ(30人)、「マイペンライ」を聞きたくない(8人)であった。項目3は、「マイペンライ」の使い方に項目2と似た傾向が見られる。

「マイペンライ」を聞きたい理由は、「気が楽になる」(8人)、「気持ち良くなる」(7人)、「真心を示すから」(5人)、「先輩の気持ちを大事にしていることがわかるから」(5人)、「思い遣りを示すから」(2人)、「礼儀があるから」(2人)などであった。

「マイペンライ」を聞きたくない理由は、「はっきり言っほしいから」(4人)、「単なる礼儀だから」(2人)などであった。

項目4では、「あなたが先輩あるいは目上から借りたカメラを壊してしまい、その相手に謝ったとき、その相手から期待する言葉は何ですか」とたずねた。これに対し、「マイペンライ」のみ(36人)、「マイペンライ」を聞きたくない(2人)であった。項目4と2、3との違いは、「マイペンライ」を聞きたくないと答えた者が少なくなったことである。

「マイペンライ」を聞きたい理由は、「気が楽になる」(16人)、「気持ちよくなる」(4人)、「プレッシャーが軽くなる」(3人)などであり、聞きたくない理由は、「責任を取りたいから」「賠償したいから」(各1人)であった。

項目5では、「タイの社会では一般に、親しい友人が何かの理由で落ち込んだり、失望しているとき、「マイペンライ」という言葉をかけますか」と聞いたところ、38人全員が「『マイペンライ』という言葉をかける」と答え、うち1人が「マイペンライ」のみ、37人が「『マイペンライ』とその他の言葉をかける」と答えた。

しかし、項目6で、「あなたは、親しい友人が何かの理由で落ち込んだり、失望しているとき、「『マイペンライ』という言葉をかけますか」と聞いたところ、「『マイペンライ』という言葉をかける」(25人)に対し、「かけない」(9人)、「どちらともいえない」(2人)、「状況によって」(2人)であった。

この場合、なぜ「マイペンライ」のみを使うのかというと、「『マイペンライ』は、そのことはもう済んだのだから余り考えなくて、という意味だから」(2人)、「親しい友人の肩を手で触れて、『マイペンライ』と言えば、私の同情が十分伝わるから」(1人)、「親しい友人なら『マイペンライ』を使っても分かってくれるから」(1人)という意見であった。

いっぽう、「マイペンライ」と「その他の言葉」を使う者(21人)は、「マイペンライ」のみだと、決まり文句で、そっけないという共通の考えがあるにもかかわらず、必ず「マイペンライ」を言って、それに加えて、その状況にふさわしいと考える慰める言葉を使う。

たとえば、親しい友人がお金をなくした場合、「マイペンライ。このくらい、なくしても、今度、もっと良いことがあるかもしれないから」と言えば元気になる。あるいは、親しい友人が試験ができないで落ち込んでいる場合、「マイペンライ。また、つぎの機会にやり直せばいいから」と言う。

また、「マイペンライ」という言葉を「かけない」(9人)と答えた者は、その理由は、「マイペンライ」という言葉の本来の意味「気にしないで」にこだわり、なるべくそれを

### 3. 調査：インタビューとアンケート

使わずに、別の表現を使うように心がけている。とくに、深刻な問題であったり、相手が落ち込んでいる場合には「マイペンライ」を使わないという共通な考えが見られる。

もし、「マイペンライ」を使うと、「真心がないし、口先だけで、相手との距離がある」、あるいは「適当に言うなら誰だって「マイペンライ」と言える」、親しい友人に「マイペンライ」を使っても慰めることにはならないで、かえって同情していないととられてしまう恐れがあるなどと考えられている。

項目6のインタビュー項目と関連して、その他のコメントを求めたところ、「親しい友人が落ち込んだり、失望している」原因についてわかったことは、何かを失ったことがその原因である場合には、つぎのように要約できるということである。

①「マイペンライ」を使える：代替のきくものを失った場合、あるいは回復可能なものを失った場合

精神的打撃：婚約解消、失恋

物質的打撃：貴重品、火事

②「マイペンライ」を使えない：かけがいのないものを失った場合

精神的打撃：人が死んだ場合

つまり、物をなくした場合は、慰めや助言と共に「マイペンライ」を使っても構わないと、38人中、全員が考えている。また、火事の場合なら「マイペンライ」に何か加えて言ってもいいと考える者（7人）もいるし、「マイペンライ」を言わないほうがいいと考える者（4人）もいる。

婚約解消の場合、「マイペンライ」に何か加えて言ってもいい、それも巡り合わせだから（20人）、失恋の場合は「マイペンライ」に何か加えて言ってもいい、普通の出来事だから（11人）と答えた。

しかし、失ったものが二度と戻って来ない場合や、かけがいのないものであった場合には絶対に使えない。たとえば生命が失われた場合は、「マイペンライ」を使うのはたいへん失礼になり不適切であるという考えを38人全員が持っていた。

一般に「マイペンライ」の使い方には、一見、ルールがないように思われがちであるが、人々の意見を聞いてみると、タイ人の間では絶対的なルールがあり、それに基づいて使っていることに改めて気づいた。

項目7では、「タイの社会では一般に、親しい先輩または目上が何かの理由で落ち込んだり、失望しているとき、「マイペンライ」という言葉をかけますか」という問に対して、「かける」(29人)、「かけない」(9人)、「どちらともいえない」(9人)と答えた。「かける」の29人全員が「マイペンライとその他の言葉」をかけると答えた。

項目8では、「あなたは、親しい先輩または目上が何かの理由で落ち込んだり、失望しているとき、「マイペンライ」という言葉をかけますか」という質問に対し、「かける」(29人)のうち全員が、「マイペンライとその他の言葉」をかけると答えた。また、「かけない」(8人)、「どちらともいえない」(1人)であった。

項目7において、「タイの社会では一般に」とたずねた場合と項目8で「あなたは」とたずねた場合とでは、ほぼ同じ答であった。

「かける」のうち29人全員が、「マイペンライとその他の言葉」をかけると答えた理由は、「先輩であっても親しければ『マイペンライ』を使っても構わない」(12人)、親しみを示すために使う(5人)、あるいは「もっと気楽になってほしいから」(7人)、「もっと元気になってほしいから」(3人)などであった。

「かけない」理由は、「目上だから」(3人)、「『マイペンライ』は対等な立場でしか使わない」、「先輩に対して使うのは不適切」、「尊敬している人には使わない」、「いくら親しくても目上に使うのはふさわしくない」などであった。

ここで、多数の者が「『マイペンライ』を使うと言っているのにもかかわらず、なお約2割の者は「『マイペンライ』は目上には使わない」と答えているのは興味深い。

項目9においては、「タイの社会では一般に、それほど親しくない先輩または目上が何かの理由で落ち込んだり、失望しているとき、「マイペンライ」という言葉をかけますか」という質問に対して、「かける」(10人)、「かけない」(18人)、「わからない」(10人)と答えた。

項目10においては、「あなたは、それほど親しくない先輩または目上が何かの理由で落ち込んだり、失望しているとき、「マイペンライ」という言葉をかけますか」と聞いたのに対し、「かける」(12人)のうち全員が「マイペンライとその他の言葉」を使うと答えた。

その理由は、「同情を表すため」(3人)、「もっと気楽にさせるため」(3人)、「気を遣っていることを示すため」(3人)、「元気づけるため」(2人)などであった。

### 3. 調査：インタビューとアンケート

また、「かけない」（23人）理由は、「先輩であり親しくないから」（11人）、「適切ではない」（8人）、「親しくなければ『マイペンライ』を使ってもどうにもならない」（1人）、「親しくなければ知らん顔した方がいい」（1人）などであった。

項目9と10とを比較すると、「タイの社会では一般に」とたずねた場合と「あなたは」とたずねた場合との答えかたには似たような傾向が見られる。また、それほど親しくない先輩または目上が相手の場合は、相手への同情、気遣い、気楽にさせたいという心遣いで「マイペンライ」を使っているといえる。さらに、使わない理由は、それほど親しくない先輩に「マイペンライ」を使っても、適切ではなく、どうにもならないと考えていることがわかった。

項目11においては「タイの社会では一般に、それほど親しくない後輩または目下が何かの理由で落ち込んだり、失望しているとき、『マイペンライ』という言葉をかけますか」と聞いた。これに対し、「かける」（35人）、うち全員が「マイペンライ」とその他の言葉をかけると答え、「かけない」は3人であった。

項目12においては、「あなたは、それほど親しくない後輩または目下が何かの理由で落ち込んだり、失望しているとき、『マイペンライ』という言葉をかけますか」と聞いたのに対し、「かける」（35人）のうち「マイペンライ」とその他の言葉（35人）であった。

その理由は、「慰めるため」（9人）、「慣れているから、考えずに『マイペンライ』が出てしまう」（7人）、「自信を持たせるため」（5人）、「希望を与えるため」（5人）、「気楽にさせるため」（5人）などであった。

また、「かけない」（3人）理由は「親しくないから」であった。

項目11と12とでは、「タイの社会では一般に」と聞いた場合と、「あなたは」と聞いた場合との答えはまったく同じであった。

ここでひとつわかったのは、親しくない相手でも、自分が先輩または目上であれば、何か慰めたり自信を持たせたりしようとする傾向があるように思われることである。

項目13においては、「タイの社会では一般に、親しい後輩または目下が何かの理由で落ち込んだり、失望しているとき、『マイペンライ』という言葉をかけますか」と聞いたのに対し、全員が「かける」、それは「マイペンライ」とその他の言葉であると答えた。

## マイペンライ

項目14においては、「あなたは、親しい後輩または目下が何かの理由で落ち込んだり、失望しているとき、「マイペンライ」という言葉をかけますか」と聞いた。これに対し、「かける」(30人)、そのうち全員が「マイペンライ」とその他の言葉をかけると答えた。

その理由は、「『マイペンライ』を加えないと本気で慰めていないと取られてしまう」(10人)、「『マイペンライ』だけで慰める言葉がないと何となく変に聞こえる」(8人)、「『マイペンライ』を加えて使わないと真心でないように聞こえる」(7人)、「『マイペンライ』だけだといいい加減に言っていると取られてしまう」(5人)であった。

また、「かけない」(8人)理由は、「真心でないように見える」(2人)、「いい加減に言っていると取られる」(2人)、「軽すぎる」(2人)などであった。

つまり、ここで「かける」と答えた者30人のうち、13人は、「マイペンライ」に加えて何か慰める言葉などを使わないと、変に聞こえたり、いい加減に言っていると取られてしまうと考えている。しかし、また、「かける」と答えた者のうち17人は、慰める言葉だけで「マイペンライ」を加えないと、本気で慰めていないと取られる、あるいは、真心でないように聞こえる、と考えている。

いっぽう、「かけない」と答えた8人の理由は、「かける」と答えた者の考えと似ていて、「マイペンライ」だけだと真心でない、いい加減、軽すぎると思われるのを避けるために、慰める言葉だけを使うべきだと考えている。

ここでわかることは、「マイペンライ」は、一方では、①軽すぎる、②いい加減に思われる、③真心ではないように思われる、と考えられているにもかかわらず、他方では「マイペンライ」を加えないと、本気や真心でないように取られると考えられているということである。

項目15では、「タイの社会では一般に、父親が何かの理由で落ち込んだり、失望しているとき、「マイペンライ」という言葉をかけますか」と聞いたのに対し、「かける」(24人)、「かけない」(10人)、「どちらともいえない」(3人)などであった。

項目16では、「あなたは、父親が何かの理由で落ち込んだり、失望しているとき、「マイペンライ」という言葉をかけますか」と質問したのに対し、「かける」(24人)で、全員が「マイペンライ」のみを使うと答えた。

その理由は、「『マイペンライ』は親しみを表すので」(12人)、「『マイペンライ』は



### 3. 調査：インタビューとアンケート

父親の気持ちを大切にすることから」（8人）、「『マイペンライ』は、慰めと励ましの意味を含む」から（4人）と答えた。

また、「かけない」（10人）理由は、「怖いから」（2人）、「父親に『マイペンライ』と言うと口先だけで言っているように聞こえるから」（2人）、「父親を立てるためには『マイペンライ』を使わない」（1人）などであった。

さらに、「どちらともいえない」（3人）で、そのうち、「『マイペンライ』は誰に対しても使う言葉ではない」（2人）などの答があった。

項目17では、「タイの社会では一般に、母親が何かの理由で落ち込んだり、失望しているとき、『マイペンライ』という言葉をかけますか」と聞いたのに対し、「かける」（22人）、「かけない」（16人）であった。

項目18では、「あなたは、母親が何かの理由で落ち込んだり、失望しているとき、『マイペンライ』という言葉をかけますか」と聞いたのに対し、「かける」（22人）、そのうち全員が「マイペンライ」とその他の言葉かけると答えた。

その理由は、「親しいから」（17人）、「励ましたいから」（5人）と答えた。

いっぽう、「かけない」（16人）理由は、「親しくないから」（3人）、「怖いから」（3人）、「母親に『マイペンライ』を使うべきでないから」（3人）などであった。

項目15から18までに共通して見られるのは、相手が父親でも母親でも、自分と親しい場合には「マイペンライ」を使い、親しくない場合には使わないという傾向である。相手が親の場合には、社会的な礼儀として使うか使わないかは関係なく、親しさが問題となることがわかる。

項目19においては、「タイの社会では一般に、弟が何かの理由で落ち込んだり、失望しているとき、『マイペンライ』という言葉をかけますか」という質問に対し、「かける」（28人）、「かけない」（10人）であった。

項目20においては、「あなたは、弟が何かの理由で落ち込んだり、失望しているとき、『マイペンライ』という言葉をかけますか」という質問に対し、「かける」（34人）、そのうち「マイペンライのみ」（6人）、「マイペンライ」とその他の言葉（28人）で、その理由は、どちらも「親しいから」（34人）であった。

いっぽう、「かけない」は（1人）であった。

## マイペンライ

項目19と20とでいえることは、「タイの社会では一般に」と聞いた場合より、自分のこととなると、弟が親しい存在であるという実感があるために「マイペンライ」という言葉をかけると答えた者が多いのではないかと推測できるということである。

項目21においては、「タイの社会では一般に、姉が何かの理由で落ち込んだり、失望しているとき、『マイペンライ』という言葉をかけますか」と聞いたのに対し、「かける」(27人)、「かけない」(11人)であった。

項目22においては、「あなたは、姉が何かの理由で落ち込んだり、失望しているとき、『マイペンライ』という言葉をかけますか」という質問に対し、「かける」(27人)、そのうち「マイペンライのみ」(6人)理由は「親しいから」であった。

また、「マイペンライ」とその他の言葉(21人)の理由は、「気が楽になるように」(11人)、「元気になるように」(6人)などであった。

いっぽう、「かけない」(5人)理由は、「親しくないから」(2人)、「恐いから」(1人)、「干渉したくないから」(1人)、「ふさわしくないから」(1人)などであった。

項目23においては、「タイの社会では一般に、兄が何かの理由で落ち込んだり、失望しているとき、『マイペンライ』という言葉をかけますか」という質問に対し、「かける」(26人)、「かけない」(12人)であった。

項目24においては、「あなたは、兄が何かの理由で落ち込んだり、失望しているとき、『マイペンライ』という言葉をかけますか」という質問に対し、「かける」(24人)、そのうち全員が「マイペンライ」とその他の言葉をかけると答えた。

その理由は、「親しいから」(12人)、「好きだから」(10人)、「大したことではなければ、兄を慰める」(2人)であった。

いっぽう、「かけない」(11人)理由は、「適切ではない」(7)、「私より経験があるから」(2人)、「親しくないから」(1人)などであった。

項目21から24まででいえることは、相手が姉の場合には、「マイペンライ」という言葉をかけるのは「親しさ」がポイントになっているといえるが、相手が兄の場合には、「かける」理由はやはり「親しさ」や「好き」であることがポイントであり、「かけない」

### 3. 調査：インタビューとアンケート

理由には「適切ではない」ということがあげられているのが姉の場合とちがうということである。

項目 25 においては、「タイの社会では一般に、親しくない友人が何かの理由で落ち込んだり、失望しているとき、『マイペンライ』という言葉をかけますか」と聞いたのに対し、「かける」(26人)、「かけない」(12人)であった。

項目 26 においては、「あなたは、親しくない友人が何かの理由で落ち込んだり、失望しているとき、『マイペンライ』という言葉をかけますか」という質問に対し、「かける」(26人)、そのうち全員が「マイペンライ」と慰めの言葉を使うと答えた。

その理由は、「『マイペンライ』は相手が落ち込んでいるときに使うべき標準的な言葉だと思うから」(5人)、「『マイペンライ』と慰めの言葉を使うことは、誰かが落ち込んでいるときの一つのエチケットだから」(5人)、「親しくないので、『マイペンライ』と慰めの言葉を使う」(5人)、「相手に思い遣りがあることを示すから」(4人)、「互いの気持ちを大切にするので」(3人)、「相手が落ち込むとき、必ず何かを言う」(2人)、「相手に関心を持っていることを示すから」(2人)であった。

また、「かけない」(12人)理由は、「巻き込まれたくないから」(10人)、「事情を聞けばかえって相手が落ち込むから」(2人)であった。

項目 25 と 26 からいえることは、親しくない友人であっても、まず、社会的なエチケットとして「マイペンライ」と慰めの言葉を言うべきであると考えている人が多いが、それに加えて、これらの言葉を使うことは相手への思い遣りや関心を示すという要素もあると考えている者も多いということである。

項目 27 においては、「あなたが、何かの理由で落ち込んだり、失望していて、親しい友人にそのことを打ち明けたとき『マイペンライ』という言葉を期待しますか」と質問したのに対し、「期待する」(10人)理由は「理解してくれたことがわかるから」(7人)、「気が楽になるから」(3人)であった。

また、「期待しない」(10人)理由は、「あまり影響がないから」(4人)、「聞いてほしいだけで、別に「マイペンライ」を言わなくても構わない」(2人)などであった。

ところが、「その他」(18人)のうち、「マイペンライと慰めの言葉」(10人)を期待していると過半数の者が答え、その理由は、「『マイペンライと慰めの言葉』を聞けば、

親友が理解してくれているとわかるから」ということであった。

さらに、この18人のうちには、「慰めの言葉」のみを期待する者がいて、その理由は「深刻な問題があったときに『マイペンライ』は聞きたくない」（8人）がという答であった。

項目28において、「あなたが、何かの理由で落ち込んだり、失望しているとき、それほど親しくない友人にそのことを打ち明けたとき『マイペンライ』という言葉を期待しますか」と聞いたところ、「期待する」（20人）、「慰めてくれるのは礼儀だ思うから」（10人）、「友だちだから」（5人）、「気が楽になるから」（4人）、「元気になるから」（1人）であった。

また、「期待しない」（18人）理由は、「親しくないから」（10人）、「別に何も良くなるから」（3人）、「黙って聞いてくれるだけで十分」（3人）、「気が晴れないから」（2人）であった。

項目27と28とでわかることは、まず、親しい友人から「マイペンライ」を期待する者は、親しくない友人から「マイペンライ」を期待する者の半数であり、この場合、「マイペンライ」を期待する者の半数は、親しくない相手から「マイペンライ」を聞けば、礼儀だと考えるということである。つぎに、親しくない友人から「マイペンライ」を期待しない者は、「マイペンライ」を言うのは礼儀だから聞いてもしかたがないと考えているということである。

項目29においては、「あなたが、何かの理由で落ち込んだり、失望していて、親しい先輩にそのことを打ち明けたとき「マイペンライ」という言葉を期待しますか」と質問したのに対して、「期待する」（15人）と答えた者のうち、その理由は、「親しいから」（8人）、「親しくて、尊敬しているから」（4人）、「気が楽になりたいから」（3人）であった。

また、「期待しない」（23人）と答えた者のうち、その理由は、「慰めの言葉がほしい」（15）、「指導あるいはどうすればいいのかを聞きたい」（4人）、「事情を聞いてほしい」（4人）であった。

項目30においては、「あなたが、何かの理由で落ち込んだり、失望していて、それほど親しくない先輩にそのことを打ち明けたとき「マイペンライ」という言葉を期待しますか」と聞いたのに対し、「期待する」（3人）と答えた者のうち、その理由は「慰めの言葉

### 3. 調査：インタビューとアンケート

がほしいから」(2人)、「気が楽になりたいから」(1人)であった。

また、「期待しない」(30人)と答えた者のうち、その理由は、「親しくないから、自分のことを聞かせない」(20人)、「親しくないから、話す必要がない」(8人)、「別に何も期待していない」(2人)などであった。

項目29と30とを比較すると、親しい先輩の場合には、「マイペンライ」を期待するよりも、「慰めの言葉」や「指導」を期待する者のほうが多い。しかし、それほど親しくない先輩が相手のときは、「マイペンライ」を期待するどころか、悩みを打ち明けないと答えた者が非常に多いことがわかった。

項目31においては、「あなたが、何かの理由で落ち込んだり、失望していて、親しい後輩または目下にそのことを打ち明けたとき「マイペンライ」という言葉を期待しますか」と質問したのに対して、「期待する」(23人)と答えた者のうち、その理由は、「気が楽になるから」(10人)、「「マイペンライ」を使うことによって、後輩が私のことに関心を持っていることがわかるから」(8人)、「元気になるから」(5人)などであった。

また、「期待しない」(15人)と答えた者のうち、その理由は、「聞いてほしいだけ」(13人)、「「マイペンライ」を言ってくれても、どうにもならないから」(2人)であった。

項目32においては、「あなたが、何かの理由で落ち込んだり、失望していて、それほど親しくない後輩にそのことを打ち明けたとき「マイペンライ」という言葉を期待しますか」と聞いたのに対して、「期待する」(1人)、「期待しない」(30人)であった。「期待しない」理由は、「聞いてほしいだけ」(27)、「干渉になり、適切ではない」(3人)で、また、「それほど親しくないから、どちらでもいい」(7人)であった。

項目31と32とを比較すると、親しくない後輩ならば相手に「マイペンライ」を期待する者はほとんどいないのに対して、親しい後輩ならば、「マイペンライ」を聞くと気が楽になったり元気になったりすることがわかる。さらに、「マイペンライ」の使い方によって親しい後輩が自分に関心をもっているか、どんな気持ちをもっているか、あるいは、どのくらい共感してくれるかがわかると思っている。

いっぽう、「マイペンライ」を期待しないと答えた者は、親しい後輩が相手の場合は親しくない後輩が相手である場合の半数である。しかし、「期待しない」理由は、どちらも、

## マイペンライ

後輩だから、ただ聞いてくれれば良いということである。

項目 3 3 においては、「あなたが、何かの理由で落ち込んだり、失望していて、父親にそのことを打ち明けたとき『マイペンライ』という言葉に期待しますか」という質問に対して、「期待する」(27人)と答えた者のうち、「慰めの言葉なら、『マイペンライ』でも、何でも良い」(10人)、「『マイペンライ』でも構わないが、何か言ってほしい」(4人)、「『マイペンライ』を使ってもいいが、慰めの言葉がほしい」(4人)、「『マイペンライ』という愛情のこもった言葉がほしい」(3人)、「何かなくした場合には『マイペンライ』という言葉を知りたい」(3人)、「『マイペンライ』と慰めの言葉がほしい」(2人)と答えた。

また、「期待しない」(6人)理由は「親しくないから」(3人)、「話を聞かせたことがない」(2人)、「恐いから話を聞かせない」(1人)であった。

「その他」では、「『マイペンライ』ではなくてもいいが、父親からの指導がほしい」(2人)、「『マイペンライ』であってもなくても構わないが、慰めの言葉がほしい」(2人)という答えであった。

項目 3 4 においては、「あなたが、何かの理由で落ち込んだり、失望していて、母親にそのことを打ち明けたとき『マイペンライ』という言葉に期待しますか」という質問に対し、「期待する」(27人)と答えた者のうち、その理由は、「親しいから、『マイペンライ』という慰めの言葉を知りたい」(12人)、「母親と親しくて、大好きだから」(5人)、「母親と親しいから」(5人)、「母親から『マイペンライ』という励ましの言葉がほしい」(3人)、「『マイペンライ』を使っても使わなくても構わないが、慰めの言葉がほしい」(2人)であった。

また、「期待しない」(8人)と答えた者の理由は、「話を聞かせたことがない」(5人)、「親しくないから話さない」(2人)、「気が晴れない話は母親に聞かせない」(1人)であった。

項目 3 3 と 3 4 とを見ていえることは、どちらの場合も「マイペンライ」を期待する多くの者にとって、「マイペンライ」は「慰めの言葉」ともなり「励ましの言葉」ともなり得るが、何人かの者は「マイペンライ」は「慰めの言葉」とは別のものであると解釈しているということである。

### 3. 調査：インタビューとアンケート

項目 3 5 においては、「あなたが、何かの理由で落ち込んだり、失望していて、弟にそのことを打ち明けたとき『マイペンライ』という言葉を期待しますか」という質問に対して、「期待する」（23人）と答えた者の理由は、全員、「『マイペンライ』あるいは慰めの言葉を聞きたい」ということであった。

また、「期待しない」（14人）理由は、「兄のことに関心を持っていないから」（4人）、「聞かせただけ」（4人）、「聞かせてもわからない」（2人）、「経験として聞いてほしいだけで、慰めの言葉はいらない」（2人）、「聞かせてもどうにもならない」（2人）であった。

項目 3 6 においては、「あなたが、何かの理由で落ち込んだり、失望していて、妹にそのことを打ち明けたとき『マイペンライ』という言葉を期待しますか」という問に対して、「期待する」（16人）と答えた者のうち、その理由は、「親しいから」（12人）、「好きだから」（2人）などであった。

また、「期待しない」（18人）と答えた者のうち、その理由は、「兄は妹に自分の話を聞かせると恥ずかしいから」（4人）、「あまり接していないので」（4人）、「妹が兄を慰めるのは不適切だから」（2人）、「兄の立場がなくなる」（2人）、「話してもどうにもならない」（2人）、「兄は気が晴れないことを妹に聞くべきではない」（2人）、「親しくないから」（2人）であった。

項目 3 5 と 3 6 とでいえることは、兄姉が人生経験の少ない弟に自分の悩みを打ち明けても、わからないし、どうにもならないと考えている者が多く、一方、男性の場合、相手が妹であるならば、恥ずかしい、立場がなくなる、不適切、どうにもならない、などといった考え方が見られるということである。

項目 3 7 においては、「あなたが、何かの理由で落ち込んだり、失望していて、姉にそのことを打ち明けたとき『マイペンライ』という言葉を期待しますか」という質問に対し、「期待する」（10人）と答えた者の理由は、「励ましてほしいから」（5人）、「気が楽になるから」（4人）、「心配してくれているのがわかるから」（1人）であった。

また、「期待しない」（5人）と答えた者の理由は、「男は姉にプライベートな話を聞かせない」（3人）、「弟は姉に自分のことを聞かせないから」（1人）、「姉と親しいが、何かあるときは兄に話す」（1人）であった。

さらに、「その他」（20人）のうち、「慰めの言葉がほしい」（15人）、「指導がほしい」

## マイペンライ

(4人)、「励ましてほしい」(1人)であった。

項目38においては、「あなたが、何かの理由で落ち込んだり、失望していて、兄にそのことを打ち明けたとき『マイペンライ』という言葉を期待しますか」という質問に対し、「期待する」(10人)と答えた者の理由は、「親しいから」(5人)、「妹に対する思い遣りだと思うから」(3人)などであった。

また、「期待しない」(20人)と答えた者の理由は、「親しくないから、話さない」(8人)、「恐いから、事情を聞かせたら叱られるので、話さない」(5人)、「妹のことに關心を持っていないから、話さない」(3人)などであった。

項目37と38を見ると、相手が姉であれば、「マイペンライ」を期待しない者は少ない。しかし、相手が兄の場合は期待しない者の人数が姉の場合の4倍に増える。また、弟は姉には悩みを話さない傾向が強く、弟も妹も兄にはいずれにせよ悩みを話さない傾向が見られる。その話さない理由は、兄は恐い、親しくない、というイメージが強いからであるように思える。

項目39においては、「あなたが親しい友人が落ち込んだり、失望しているときにかけた言葉によって、その友人が元気になったり、希望を持ったと感じたことがありますか」という質問に対して、「感じたことがある」(38人)と答えた。そう感じた理由は、「気が楽になったから」(20人)、「元気になったから」(5人)、「本当に心配だから、親しい友人に通じたと思う」(5人)、「親しい友人は、あきらめがついたから」(3人)、「反応を見ればわかったから」(2人)、「真心から励ましたいと思っていることは、親しい友人にもわかったと思うから」(2人)などであった。

この場合、親しい友人を慰めるときの言葉は、「マイペンライとその他の慰める言葉」(18人)、「『マイペンライ』を使うときもあるし、使わないときもあるが、必ず慰めの言葉を加える」(10人)、「『マイペンライ』と良い解決法を言う」(5人)、「『マイペンライ』を使っても、使わなくても別に変わらないが、親しい友人に何か指導をする」(3人)、「マイペンライ、大したことではないから、と慰める」(2人)であった。

この質問項目は、インタビューを受ける者が、落ち込んだり、失望している親しい友人にかけた言葉とそれによる反応が実際にどのようなであったかをたずねて、この項目より前に答えてきたこととの関連を見る意図で設けた。一般的にいえることは、親しい者を慰め



### 3. 調査：インタビューとアンケート

たり励ましたりする場合、実際にどのような場面でも「マイペンライ」と何か慰めたり励ます言葉を使っていることがほとんどであって、「マイペンライ」のみ単独で使われることはないという、この項目より前の質問に対する答が事実であることが裏づけられた。

項目40においては、「あなたが家族と食事中に、あなたの妹の友人が訪ねて来ました。この妹の友人はあなたとも親しい人です。あなたは妹の友人と一緒に食べないかと誘いますか」という質問に対して、全員が「誘う」と答えた。「もし妹の友人の返事がつぎのようであったなら、どう感じますか」と聞いたところ、その妹の友人が「マイペンライ」と答えたら「遠慮深い」(21人)、「礼儀正しい」(13人)、「適切」(8人)、「とくに何も感じない」(7人)と回答した。

また、「マイペンライ、今、食べてきたばかりです」と答えたら、「遠慮深い」(30人)、「礼儀正しい」(11人)、「普通」(8人)と感じるという。

つぎに、「どうもありがとう」と答えたら、「礼儀正しい」(31人)、「遠慮深い」(30人)と感じ、「ああ、よかった、ちょうどお腹すいていたんです」と答えたら、「儀礼的ではなく、本当に誘ったので、とてもうれしい」(20人)、「率直に言ってくれて、良い」(18人)、「誠実」(6人)、「親しみやすい」(4人)、「遠慮ない」(3人)、「あまり礼儀がない」(3人)、「あまり良くない」(3人)、「大胆」(2人)、「交際したくない」(1人)と感ずると答えた。(複数回答)

項目41においては、「あなたが家族と食事中に、あなたの妹の友人が訪ねて来ました。この妹の友人はあなたとは初めて会いました。あなたは妹の友人と一緒に食べないかと誘いますか」と質問したところ、答は、「誘う」(36人)、「どちらともいえない」(2人)であった。

また、「もし、妹の友人の返事がつぎのようであったなら、どう感じますか」という質問に対して、「マイペンライ」と答えたら、「遠慮深い」(28人)、「礼儀正しい」(20人)、「とくに何も感じない」(6人)ということであった。

つぎに、「マイペンライ、今、食べてきたばかりです」と答えたら、「遠慮深い」(20人)、「適切」(11人)、「礼儀正しい」(10人)、「とくに何も感じない」(6人)と感じ、「どうもありがとう」と答えたら、「遠慮深い」(20人)、「礼儀正しい」(13人)、「とくに何も感じない」(8人)という。

さらに、「ああ、よかった、ちょうどお腹すいていたんです」と答えたら、「率直に遠

## マイペンライ

慮なく言ってくれて良い」(17人)、「気楽に食べてほしい」(12人)、「誠実」(6人)、「あまり良くない」(4人)、「遠慮なく一緒に食べられる」(4人)、「大胆」(3人)、「あまり礼儀がない」(3人)、「親しみやすい」(3人)、「はっきりと自分の気持ちを言ってくれたから、誠実な人だと思う」(2人)、「程度をこえて、言いすぎだと思う」(2人)、「よくそんなことが言えるものだと驚く」(1人) ということであった。(複数回答)

項目42においては、「あなたが家族と食事中に、あなたの親しい友人が訪ねて来ました。あなたはその友人と一緒に食べないかと誘いますか」という質問に対し、「誘う」(36人)、「どちらともいえない」(2人) と答えた。

また、「もし友人の返事がつぎのようであったなら、どう感じますか」という質問に対し、「マイペンライ」と答えたら、「遠慮深い」(38人)、普通(5人)、「とくに何も感じない」(2人)、「よそよそしい」(2人) と答えた。

つぎに、「マイペンライ、今、食べてきたばかりだから」と答えたら、「おそらく遠慮しているのだから、もう一度確認のために誘う」(20人)、「本当にお腹がすいていないだろう」(10人)、「よそよそしい」(5人) と感じると答え、「どうもありがとう」と答えたら、「遠慮深い」(16人)、「よそよそしい」(15人)、「儀礼的な返事」(10人)、「遠慮深いから好きではない」(10人) と感じるという。なお、タイ語では、この場合の「どうもありがとう」は、あいまいで、タイ語ではどちらかという遠慮して断わっているニュアンスが強い。

さらに、「ああ、よかった、ちょうどお腹すいていたんだ」と答えたら、「遠慮なく一緒に食べられる」(25人)、「率直に答えてくれて、うれしい」(20人)、「親近感のある人」(18人) と感じるという。(複数回答)

項目40から42までを見てわかるのは、たとえ相手が親しくなくても率直に言ってくれる者に好感をいだき、親しい相手であれば、遠慮なく率直であることが当然であると考える者が圧倒的に多いことである。もちろん、中には、初対面の者が率直であることにマイナスの印象を持つ者もいるが少数である。

項目43においては、「あなたのそれほど親しくない友人あるいは知り合いに親切心からタイプの仕事を手伝ってあげようとして、相手がそれを断わるときに、相手がつぎのように断わったらあなたはどう感じますか」という質問に対し、相手が「マイペンライ」と断わったら、「遠慮深い」(38人)、「よそよそしい」(8人)、「普通」(5人)、「私に頼む

### 3. 調査：インタビューとアンケート

勇気がない」(4人)、「丁寧」(3人)と感じると答えた。(複数回答)

つぎに、「マイペンライ、もうすぐ終わりますから」と断わったら、「遠慮深い」(36人)、「本当にもうすぐ終わるのかもしれない」(6人)、「私を安心させようとしている」(5人)、「少しぶっきらぼう」(3人)、「丁寧ではない」(2人)と感じると答えた。(複数回答)

また、「もうすぐ終わりますから」と断わったら、「遠慮深い」(20人)、「本当の気持は手伝ってほしくない」(10人)、「私とかかわりたくないのだな」(10人)、「相手の気配りを無視する返事」(5人)、「手伝ってほしくないのだな」(4)、「悪くはない」(4人)、「普通」(3人)、「ぶっきらぼうすぎる」(3人)と感じると答えた。(複数回答)

さらに、「自分でやりますから」と断わったら、「よくない」(12人)、「私にかかわりたくないのだな」(10人)、「失礼な人」(10人)、「他の人がやれると信じていない」(8人)、「よそよそしくて、親近感がない」(8人)、「人の厚意を軽くみる」(5人)、「人の厚意を大事にしない」(4人)、「遠慮深い」(4人)、「遠慮深くて、人にやってほしくない」(3人)、「ちょっと傷つけられる」(3人)と感じると答えた。(複数回答)

項目43について、ここで簡単にまとめれば、「マイペンライ」のみ使う場合は、全員が「遠慮深い」と感じ、そのうち、「よそよそしい」と感じる者もいる。また、「もうすぐ終わりますから」のみ使う場合は、「遠慮深い」と感じる者が多いことに加えて、「本当の気持ちは手伝ってほしくない」「私とかかわりたくないのだな」など、マイナスのイメージをいだく者がかなりいることがわかる。さらに、「自分でやりますから」と答えた場合には、「遠慮深い」という少数の意見以外は、「失礼な人」「よくない」「よそよそしい」など、すべてマイナスのイメージである。ところが、「マイペンライ、もうすぐ終わりますから」と答えた場合には、マイナスのイメージをもつ者も少数はいるが、大部分は「遠慮深い」と感じる。

したがって、一般のタイ人がそれほど親しくない者から断られる場合、「マイペンライ」のみか、「マイペンライ」に何かを加えて言われないと悪い印象をもつということがわかる。

項目44においては、「あなたのそれほど親しくない友人あるいは知り合いからタイプ

## マイペンライ

の仕事を手伝ってくれると申し出があつて、あなたがそれを断わる時、つぎのような断わり方をすればあなた自身はどう思いますか」という質問に対し、「マイペンライ」と断わる時、「丁寧ではない」(29人)、「ぶっきらぼうすぎる」(17人)、「適切」(10人)と思うと答えた。(複数回答)

また、「マイペンライ、もうすぐ終わりますから」と断わる時、「相手に遠慮をする」(30人)、「丁寧でいい」(29人)、「相手の能力を信じない」(12人)と思うと答えた。(複数回答)

つぎに、「もうすぐ終わりますから」と断わる時、「干渉してほしくない」(21人)、「丁寧ではない」(19人)、「あまり感じが良くない」(15人)と思うと答えた。(複数回答)

さらに、「自分でやりますから」と断わる時、「もっと丁寧に答えたほうがいい」(38人)、「あまり耳ざわりがよくない」(20人)と思うと答えた。(複数回答)

項目44からいえることは、まず、「マイペンライ」のみ使って断わる場合は「丁寧ではない」「ぶっきらぼうすぎる」というマイナスのイメージをもつ者が「適切」と答えた者よりずっと多いということである。つぎに、項目43と比べると、人から「マイペンライ」のみを使って断われたとしても、それは「遠慮深い」という解釈だが、項目44では、自分が断わる時に「マイペンライ」のみ使うとマイナスの印象を与える恐れがあると考える者が多いことがわかる。

項目45において、「あなたの親しい友人に親切心からタイプの仕事を手伝ってあげようとして、相手がそれを断わる時、友人がつぎのように断わったらあなたはどうか感じますか」と質問したのに対し、「マイペンライ」と断わった時、「別に構わない」(38人)、「普通」(38人)、「悪くはない」(38人)と感じると答えた。(複数回答)

また、「マイペンライ、もうすぐ終わりますから」と断わる時、「良い」(38人)、「普通」(38人)、「特別に何も感じない」(38人)、「適切」(20人)と感じると答えた。(複数回答)

つぎに、「もうすぐ終わりますから」と断わったら、「別に構わない」(35人)、「普通」(29人)、「率直に言ってくれるのがいい」(12人)と感じると答えた。(複数回答)

さらに、「自分でやりますから」と断わったら、「許される」(30人)、「普通」(27人)、

### 3. 調査：インタビューとアンケート

「私に遠慮しないでほしいと思う」(12人)、「率直に言ってくれていると思う」(12人)と感じると答えた。(複数回答)

項目46においては、「あなたの親しい友人からタイプの仕事を手伝ってくれると申し出があって、あなたがそれを断わるとき、どのように断わりますか」という質問に対し、「マイペンライ。ありがとう、もうすぐ終わるから」(19人)、「マイペンライ。もうすぐ終わるから」(13人)、「マイペンライ。自分でやるから」(12人)、「自分でやるから」(11人)、「いいです。自分でやるから」(3人)と断わると答えた。(複数回答)

つまり、項目45と46とを比較してみるとつぎのことがいえる。

まず、項目45からわかることは、親しい間柄なら、「マイペンライ」のみでも、「マイペンライ」に何か加えても、あるいは、「マイペンライ」を使わず、直接断わっても構わないし、失礼ではない、と誰もが考えている。

さらに、項目46によりわかることは、「マイペンライと謝辞と断わる理由」、「マイペンライと断わる理由」あるいは「理由」のみでも構わないし、失礼ではない、と誰もが考えているということである。

親しい友人の場合と親しくない者の場合とでは、なぜ、このようにちがうのが質問したところ、「親友なら、どういう言い方をしても構わない。親しいから、互いに理解できるから。親友が遠慮して言ってくれても別に気にしないし、また、率直にいやだと返事してくれても構わない」という意見が10人から出された。

項目47においては、「あなたの目上に親切心からタイプの仕事を手伝ってあげようとして、相手がそれを断わるとき、相手がつぎのように断わったらあなたはどう感じますか」という質問に対し、「マイペンライ」と断わったら、「とくに何も感じない」(38人)、「普通」(38人)、「適切」(35人)と感じると答えた。(複数回答)

また、「マイペンライ、もうすぐ終わりますから」と断わったら、「とくに何も感じない」(38人)、「普通」(38人)、「適切」(35人)と感じると答えた。(複数回答)

つぎに、「もうすぐ終わりますから」と断わったら、「とくに何も感じない」(38人)、「普通」(38人)、「適切」(35人)と感じると答えた。(複数回答)

さらに、「自分でやりますから」と断わったら、「関わる勇気がない」(30人)、「その

## マイペンライ

目上になるべく近づかないほうがいい」(8人)、「一番良い答は『マイペンライ。もうすぐ終わりますから』。だが、目上なら言わなくても構わない。どういう言い方をしても認められる」(3人)と答えた。(複数回答)

項目48において、目上からタイプの仕事を手伝ってくれると申し出があって、あなたがそれを断わる時、どのように断わりますか」という質問に対し、「ありがとうございます。マイペンライ。もうすぐ終わりますから」(29人)、「マイペンライ。もうすぐ終わりますから。ありがとうございます」(20人)、「ありがとうございます。もうすぐ終わりますから」(15人)と答えた。

項目48でいえることは、目上に断わる時には必ず「謝辞」と「理由」を入れることと、多くの人は「マイペンライ」を入れるべきだと考えているということである。

項目49においては、「知り合いの結婚披露パーティーに行くのに、あなたと同じ会社でかなり親しい後輩または目下が、あなたを車で家に迎えに来ると言いました。あなたは遠慮して断わろうとします。その場合、断わる言葉の中にあなたは『マイペンライ』を使いますか」と質問したのに対し、38人全員が「『マイペンライ』を使う」しかも「『マイペンライ』のみならず『感謝の言葉』と『断わる理由』を加えると答えた。しかし、「ありがとう、自分で行けるから」(28人)、「ありがとう、友達が迎えに来てくれるから」(9人)などと言うかもしれないとも答えている。

項目50においては、「後輩または目下が知り合いの結婚披露パーティーに行くのに、あなたは車でその人の家に迎えに行つてあげると言いました。その人は遠慮して断わろうとします。その場合、その人が断わる時に『マイペンライ』を使うべきだと思いますか」と質問したのに対し、全員が「使うべき」だと思い、その理由は「親しいから」(38人)、「親しくない場合は『マイペンライ』だけではなく、一緒に行けない理由を言うべき」(30人)と答えた。(複数回答)

項目49と50とでいえることは、自分が遠慮して断わる時は、「マイペンライ」、「謝辞」と「理由」を併せて言うが、相手から断わられるときは、親しい相手なら「マイペンライ」を使うべきで、また、親しくない場合は「マイペンライ」に加えて「断わる理由」を言うべきだと考えている。

項目51において、「知り合いの結婚披露パーティーに行くのに親しい友人があなたを

### 3. 調査：インタビューとアンケート

車で家に迎えに来ると言いました。あなたは遠慮して断わろうとします。その場合、断わる言葉の中にあなたは「マイペンライ」を使いますか」と質問したのに対し、全員が「『マイペンライ』を使う」と答え、しかも「『マイペンライ』と『断わる理由』を言う」と答えた。その理由は全員、「親しいから」であった。

項目52において、「親しい友人が知り合いの結婚披露パーティーに行くのにあなたは車で友人の家に迎えに行つてあげると言いました。親しい友人は遠慮して断わろうとします。その場合、その友人が断わるときに「マイペンライ」を使うべきだと思いますか」との質問に対し、「使うべき」（31人）で、その全員が「『マイペンライ』と『断る理由』を言うべきであると答えた。その理由は、「親友の場合は『マイペンライ』を使っても使わなくても構わないが、親友の儀礼的な断わりの文句は聞きたくない」（8人）、「『マイペンライ』を聞くよりも、理由を聞きたい」（8人）、「どちらでも構わないが、本当の理由を聞きたい」（7人）、「理由を言ってほしい」（5人）などであった。

また、「どちらでもいい」（7人）という答もあった。

項目52を見ると、「マイペンライ」を一般には使うべきだと考える者が多いことには変わりはないものの、実際には親しい友人の場合には「マイペンライ」を使っても使わなくても構わないが、断わる理由を言うべきだと考えていることがわかる。

項目53においては「知り合いの結婚披露パーティーに行くのに近所の目上の知り合いがあなたを車で家に迎えに来ると言いました。あなたは遠慮して断わろうとします。その場合、断わる言葉の中にあなたは「マイペンライ」を使いますか」との質問に対し、「『マイペンライ』を使う」（35人）、そのうち全員が「『マイペンライ』と『その他の言葉』を使うべきだと答えた。その理由は、「『マイペンライ』、『感謝の言葉』と『断る理由』はいちばん丁寧だと思う」（18人）、「目上の心遣いに感謝するために、『感謝の言葉』、『マイペンライ』と『断る理由』を言うべき」（14人）、「『マイペンライ』を使うかどうかわからないが、『感謝の言葉』と『断る理由』を言うべき」（3人）などであった。

項目53でいえることは、断わる相手が目上のときは、多くの者が「マイペンライ」と「感謝の言葉」と「断る理由」との三つの言葉を重ねて使うのが最も良いと考えているが、これらの三つの言葉のうちから「マイペンライ」が抜け落ちても必ずしも失礼であるとは

考えていないということである。しかし、「マイペンライ」単独では決して使えないと考えていることがわかる。

項目 5 4 においては、「近所の目上の知り合い」が知り合いの結婚披露パーティーに行くのにあなたは車で近所の目上の知り合いの家に迎えに行ってくださいと言いました。近所の目上の知り合いは遠慮して断わろうとします。その場合、その知り合いが断わるときに「『マイペンライ』を使うべきだと思いますか」との質問に対し、「使うべき」(8人)、「どちらでもいい」(28人)などであった。その理由は、「目上だからどう答えてもいい」(28人)、「尊敬すべき目上は、目下に『マイペンライと感謝の言葉』を使うべき」(8人)などであった。

項目 5 4 でわかることは、相手が目上の場合、すべて目上のすることに任せ、目下からあれこれ要求する立場ではない、と考える者が圧倒的に多いことである。

項目 5 5 においては、「知り合いの結婚披露パーティーに行くのにそれほど親しくない友人」があなたを車で家に迎えに来ると言いました。あなたは遠慮して断わろうとします。その場合、断わる言葉の中に、あなたは「『マイペンライ』を使いますか」との質問に対し、「使う」(34人)のうち全員が「『マイペンライ』と『その他の言葉』」を使うと答えた。また、「使わない」(2人)と答えた者も少数いた。

項目 5 6 においては、「それほど親しくない友人」が知り合いの結婚披露パーティーに行くのにあなたは車でそれほど親しくない友人の家に迎えに行ってくださいと言いました。それほど親しくない友人は遠慮して断わろうとします。その場合、その親しくない友人が断わるときに「『マイペンライ』を使うべきだと思いますか」との質問に対し、「使うべき」(25人)理由は、「あまり親しくないから、儀礼的に『マイペンライ』を使うだろう。私も別に詳しい理由を追求するつもりはない」(17人)、「礼儀として『マイペンライ』を使う」(7人)などであった。「その他」(13人)の理由は、「まずこちらにお礼を言うから、『マイペンライ』を使ってほしい」であった。

項目 5 6 でわかるのは、親しくない友人であれば、断わるときに礼儀として「マイペンライ」を使うべきだと考える者が圧倒的に多く、また、謝辞を加えるべきだと考える者もいることである。



### 3. 調査：インタビューとアンケート

項目57においては、「あなたは目上から旅行の土産物を受けました。あなたがお礼を言ったときに相手から『マイペンライ』という返事を期待しますか」との質問に対し、「期待する」(2人)理由は、「私を可愛いがっていてくれることの表明として、『マイペンライ』を聞きたい」であった。

いっぽう、「期待しない」(28人)理由は、「私は喜んで土産物を受け取るのだし、そのことを心からお礼を言うのだから、目上はその気持ちを受け入れてくれれば、それでいいのだから」(13人)、「私が『どうもありがとう』と言えば、十分うれしい気持を表わしてと思うので、もし、『マイペンライ』という返事を返してくれると、目上が押しつけがましいように受け取れるから、おかしい」(5人)、「目上が『マイペンライ』を使うと、目下が目上に何か迷惑をかけてるように聞こえるから、何かを言うよりも目上の笑顔を見たい」(5人)、「ただ目上の笑顔を見たい」(3人)、「目上は目下に言う必要がない」(2人)であった。

「どちらともいえない」(8人)理由は、「目上が返事してくれてもいいし、しなくても構わない。というのは、目上は目下に『マイペンライ』という返事をする必要がないから」であった。

ここでいえることは、目下が目上から物を受け取ったときには、目下が謝辞を述べるだけで、目上がそれに対して「マイペンライ」という言葉を返すことは多くの者が期待していないし、また、この場合、目上が目下に「マイペンライ」を言うことはかえって押しつけがましく、不必要で、おかしく思うということである。むしろ、「マイペンライ」と返事するよりも笑顔を見たいという考えの者もいる。

さらに、「そのとき、もし、目上が『マイペンライ』を言わなかったら、あなたはどのように感じますか」と重ねて聞いたところ、「別に何も感じない」(20人)、「目上ならどうしても構わない」(18人)という答であった。

項目58において、「あなたは目上に旅行の土産物をあげました。目上がお礼を言ったときにあなたは『マイペンライ』という返事をしますか」という質問に対し、「『マイペンライ』を言う」(28人)理由は、「真心から目下が目上に土産物をあげたいということを表すから」(10人)、「本当は『マイペンライ』を使うべきではないが、つい無意識に口をついて出てしまうから」(10人)、「礼儀として『マイペンライ』を言うべきで、大したことをしたのではないと言う」(5人)、「目上が目下にお礼を言ったときには、目下

## マイペンライ

は必ず「マイペンライ」を言うのが礼儀だ」(3人)であった。

また、「『マイペンライ』を言わない」(10人)理由は、「目上で親しくないから」(4人)、「丁寧ではないから」(2人)、「言うとは何となく目上を尊敬していないような気がする」(2人)、「目上だから」(1人)、「互いの会話はちょうど終わりなので、言う必要がない」(1人)であった。

さらに、「そのとき、もし、あなたが『マイペンライ』を言わなかったら、目上はどう感じると思いますか」と聞いたところ、「失礼で丁寧ではない」(10人)と答えたほかは、「目上が目下にお礼を言うとき、目下はかならず『マイペンライ』と返事をすべき」(11人)、「目下が目上への尊敬の気持ちを表すために、『マイペンライ』を言うべき」(7人)と、目上がどう思うかよりも、このような場合は目下から目上に「マイペンライ」を言うべきであるとのみ答えた。

項目58でわかることは、この場合、目上に「マイペンライ」を言うべきだと考える者は、言わないと考える者の3倍近く多く、真心や礼儀を表すと考えていて、言わないと考える者は「マイペンライ」は親しくない者に言うべきでない、あるいは、「マイペンライ」を言うとは丁寧ではない、尊敬していないように思えるから、などと考えていることである。

ここでいえることは、目上が目下に礼を言ったときに、目下が「マイペンライ」を言うべきかどうかについて、タイ人の間でも意見が分かれるということである。

項目59においては、「あなたは親しい友人から旅行の土産物をもらいました。あなたがお礼を言ったときに相手から『マイペンライ』という返事を期待しますか」との質問に対して、「期待する」(25人)理由は、「きっと口先だけで『マイペンライ』を言うと思う」(17人)、「『マイペンライ』を使う」(8人)であった。

また、「どちらでもいい」(13人)との答もあった。

さらに、「そのとき、もし、相手が『マイペンライ』を言わなかったら、あなたはどうか感じますか」と重ねて聞いたところ、38人全員が「別に何も感じない」と答え、その理由は、「親しいから」ということであった。

項目59でわかることは、「マイペンライ」の使い方に相手との「親しさ」が大きく関係しているということで、親しい友人が「口先だけで」「マイペンライ」を言うか、あるいは友人が「マイペンライ」を使うだろうということまでわかっている、ということである。

### 3. 調査：インタビューとアンケート

項目60において、「あなたは親しい友人に旅行の土産物をあげました。親しい友人がお礼を言ったときにあなたは『マイペンライ』という返事をしますか」と質問したのに対し、「『マイペンライ』を言う」（11人）理由は、「たいした物でなく、また、親しいから」（5人）、「私が真心で買ってきたことがわかれば、親しい友人が気楽になるから」（6人）であった。

また、「『マイペンライ』を言わない」（12人）理由は、「親しくて、互いのことをわかっているから」であった。

「どちらでもいい」（15人）理由は、「『マイペンライ』を言っても言わなくても同じだから」（10人）、「『マイペンライ』を言うときもあるし言わないときもある。そのときの気分によるから」（5人）であった。

さらに、「そのとき、もし、あなたが『マイペンライ』を言わなかったら、相手はどう感じると思いますか」と聞いたところ、「別に何も感じないと思う」（26人）ということで、その理由は「互いによく知っているから、こだわらないと思う」（12人）であった。

項目60でいえることは、相手が親しい友人であれば、「マイペンライ」を使っても使わなくてもまったく問題にはならない、ということである。

項目61において、「あなたは両親から旅行の土産物をもらいました。あなたがお礼を言ったときに両親から『マイペンライ』という返事を期待しますか」との質問に対して、38人全員が「期待しない」と答えた。その理由は、「同じ家に住んでいるから、『マイペンライ』を言う必要はない」（11人）、「自分の両親だから、『マイペンライ』はいらない」（10人）、「両親から『マイペンライ』を聞きたくない」（5人）、「もし両親が『マイペンライ』を言うなら、何となく真心で買ったのではない気がする」（4人）、「両親が『マイペンライ』を言うと、無理して買ってくれたように感じる」（4人）、「他人ではないから、言うべきではない」（4人）であった。

さらに、「そのとき、もし、両親が『マイペンライ』を言わなかったら、あなたはどのように感じますか」と重ねて聞いたところ、38人全員が「別に何も感じない」、その理由は「別に聞きたくもないし、必要がない」と答えた。

項目61でいえることは、両親とは親しく、かつ、目上であるので、両親が「マイペン

ライ」を使う必要はまったくない、と誰もが考えているということである。

項目62において、「あなたは両親に旅行の土産物をあげました。両親がお礼を言ったときにあなたは「マイペンライ」という返事をしますか」との質問に対し、「『マイペンライ』を言う」(1人)と答えた者の理由は、「おそらく無意識に使うと思う。口先の言葉だから」。

また、「『マイペンライ』を言わない」(30人)と答えた者の理由は、「土産物についての意見を聞くが、『マイペンライ』を言わない。必要がないから」(20人)、「言う必要がない。そのかわり、気に入ってくれたかどうかを聞く」(10人)であった。

つぎに、「何ともいえない。状況による」(7人)と答えた者の理由は、「土産物を買って来たことが無駄遣いだと両親が思うなら、両親の気を楽にするために「マイペンライ」を言うかもしれない」ということであった。

さらに、「そのとき、もし、あなたが『マイペンライ』を言わなかったら、両親はどう感じると思いますか」と聞いたところ、38人全員が「別に何にも感じないと思う」と答え、その理由は「自分の両親だから理解してくれると思う」ということであった。

項目62でわかることは、自分の両親には「マイペンライ」を言わない者が圧倒的に多いことである。というのは項目61同様、相手は他人ではなく両親なので使わないということである。

項目63において、「あなたは後輩から旅行の土産物をもらいました。あなたがお礼を言ったときに後輩から「マイペンライ」という返事を期待しますか」との質問に対し、「期待する」(25人)理由は、「後輩だから先輩に『マイペンライ』と返事するのが常識」ということであった。

また、「期待しない」(10人)理由は、「後輩は先輩に『マイペンライ』を使うべきではない」(8人)、「こちらが後輩より年上だから、先輩に『マイペンライ』を使うのが適切ではない」(2人)であった。

さらに、「そのとき、もし、後輩が『マイペンライ』を言わなかったら、あなたはどのように感じますか」と重ねて聞いたところ、「ちょっと失礼だと感じる」(25人)、「特別な感じはしない」(5人)、「人によってちがうかもしれないが、私にとっては場合によって意味のある言葉だと思うし、場合によってはとくに意味のないこともある」(5人)、「『マイ

### 3. 調査：インタビューとアンケート

ペンライ』は口先の言葉だから、あまり考えていない」(3人)であった。

項目63でいえることは、相手が目上か目下かによって、「マイペンライ」に対する期待の程度が変わるということである。

項目64において、「あなたは後輩に旅行の土産物をあげました。後輩がお礼を言ったときにあなたは『マイペンライ』という返事をしますか」との質問に対し、「『マイペンライ』を言う」(34人)理由は、「先輩だから必ず『マイペンライ』を使う」(34人)であった。

また、「『マイペンライ』を言わない」(4人)理由は、「後輩より年上だから、『マイペンライ』を使う必要はない」(4人)であった。

さらに、「そのとき、もし、あなたが『マイペンライ』を言わなかったら、後輩はどう感じると思いますか」と聞いたところ、「私が『マイペンライ』を使わない理由が適切であることを後輩は理解できると思う」(4人)ということであった。

項目64でいえることは、後輩に礼を言われたときに「マイペンライ」と返事するという者が圧倒的に多いが、項目57では逆に自分が目上に礼を言ったときに「マイペンライ」という返事を期待しない者がかなり多かったということである。

項目65において、「あなたの会社のメイドさんから旅行の土産物をもらいました。あなたがお礼を言ったときにメイドさんから『マイペンライ』という返事を期待しますか」という質問に対し、「期待する」(17人)理由は、「思い遣りと親しみを示す」(7人)、「親しいから『マイペンライ』の返事を聞きたい」(4人)、「『マイペンライ』を使えば、メイドさんが真心で買ってくれたということになる」(3人)、「メイドさんの真心を示す」(2人)、「『マイペンライ』を使えば、メイドさんが私に対する思い遣りがあるとわかる」(1人)であった。

また、「『マイペンライ』を期待しない」(15人)と答えた理由は、「『マイペンライ』以外の返事なら、どんな返事でも構わない」(11人)、「『マイペンライ』を聞くとあまり良い感じではないから」(4人)であった。

つぎに、「どちらでもいい」(6人)と答えた理由は、「『マイペンライ』について特別な感じを持っていないから」であった。

さらに、「そのとき、もし、メイドさんが『マイペンライ』を言わなかったら、あなた

## マイペンライ

はどう感じますか」と重ねて聞いたところ、「ちょっと変な気持ちがある」(17人)理由は、「真心のしるしとして、『マイペンライ』を使ってほしい」(8人)、「親しみを表すために『マイペンライ』を言ってほしい」(5人)、「礼儀だから、せめて、『マイペンライ』を言ってほしい」(4人)であった。

項目65でいえることは、社会的身分がちがうと見なされている者に対しては、「マイペンライ」の使い方への期待も人によって分かれているということである。

項目66においては、「あなたは会社のメイドさんに旅行の土産物をあげました。メイドさんがお礼を言ったときにあなたは『マイペンライ』という返事をしますか」という質問に対し、「『マイペンライ』を言う」(30人)理由は、「メイドさんを気楽にさせたいから」(8人)、「口先の言葉だから、必ず言うと思う」(7人)、「本当にあげたかったから」(6人)、「一つの礼儀だから言う」(5人)、「親しみのために言う」(4人)であった。

また、「『マイペンライ』を言わない」(6人)理由は、「言う必要がないから」であった。

さらに、「そのとき、もし、あなたが『マイペンライ』を言わなかったら、メイドさんはどう感じると思いますか」と重ねて聞いたところ、「私が威張っているように見られるかもしれない」(14人)、「私がメイドさんに対して距離をおいて威張っていることを示す」(8人)、「私が何となく恩着せがましいとメイドさんが感じるかもしれない」(8人)、「とくに何も感じないと思う」(8人)、「言う必要はない。私からあげたのだから『マイペンライ』を言っても言わなくても私の勝手」(6人)(複数回答)と答えた。

項目66を見てわかることは、項目65において「マイペンライ」を期待すると答えた者の数と比較して、「マイペンライ」を言う者が2倍近くと圧倒的に多いことである。もし、「マイペンライ」を言わないと威張っているように見られる、あるいは恩着せがましいと感じさせるかもしれないなどと考える者がかなり多い。

項目67においては、「あなたはデパートの売り場で買うシャツの色をどれにしようか迷っています。店員は「白いシャツがいいのではないのでしょうか」と勧めますが、あなたはなおも迷っています。そこで店員は「マイペンライ。気に入らなければ後で

### 3. 調査：インタビューとアンケート

他の色に換えてもかまいませんよ」と言います。この場合、この店員の対応は適切であると思いますか」という質問に対し、「適切」（34人）と答えた者の理由は、「理屈に合っている」（7人）、「買う人に自信を与える」（6人）、「よくある商売のやり方」（5人）、「お客への厚意を示そうとしている」（5人）、「買う人をその気にさせる」（4人）、「買う人の気が楽になる」（4人）、「買う人が自信をもって、決心できる」（3人）であった。

また、「適切ではない」（3人）と答えた理由は、「お客が商品を買うか買わないかは、店員が決めるものではない」（2人）、「店員の立場で言っているなので、よくあること」（1人）であった。

つぎに、「別に何も感じない」（1人）という意見もあった。

項目67でいえることは、このような状況で店員が「マイペンライ」を使うことは適切であるとする者が圧倒的に多いということである。

項目68においては、「あなたの弟か妹の友人が家に遊びに来て帰るのが夜遅くなってしまいました。あなたは一人で帰るのは危ないと心配して『もう遅いから車で送ろうか』と言いました。そのとき相手がつぎのように答えたらあなたはどう感じますか」という質問をした。

まず、相手が「マイペンライ」と答えたら、「遠慮深い」（28人）、「礼儀正しい」（17人）などと感じると答えた。（複数回答）

また、「マイペンライ。そんなに遠くないからバスで帰ります」と答えたら、「遠慮深い」（20人）、「礼儀正しい」（9人）、「とくに何も感じない」（6人）、「親しみやすい」（5人）、「率直」（5人）と感じる。（複数回答）

つぎに、「送って下さるんですか。よかった」と答えたら、「勇気がある」（9人）、「親しみやすい」（8人）、「遠慮なしで、率直に言うのが良い」（4人）、「とくに何も感じない」（4人）、「意志が堅固な人で、自分で決心できる」（3人）、「礼儀知らずとはいえない」（3人）と感じる。

項目68でわかることは、このような状況で「マイペンライ」単独、「マイペンライ」とその他の言葉あるいは「マイペンライ」なしで答えたとしても、相手におかしな印象をほとんど与えないということである。

## マイペンライ

項目69において、「あなたの部下が、今日中に手紙をタイプして出すように指示しておいたのに、指示どおりにしないで帰ろうとしたので、なぜ手紙を出さないのかたずねました。すると部下はつぎのように答えました。それぞれについてあなたはどのように感じますか」という質問をした。

まず、部下が「マイペンライ」と答えた場合、「無責任」(6人)、「失礼」(5人)、「不愉快」(5人)、「認められない」(5人)、「言い訳をする」(4人)、「的外れな返事」(4人)、「別に悪くない」(3人)、「適切ではない」(3人)と感じる。

また、「マイペンライ。明日の朝早く仕上げて出しますから」と答えた場合、「言い訳がましい」(10人)、「責任感がある」(6人)、「適切」(4人)、「明確な返事があるから良い」(4人)、「口先でつい言っているのだと思うから、別に気にしない」(4人)、「丁寧」(2人)、「とほけている」(2人)、「『マイペンライ』だけより責任感がある」(2人)、「同情してしまうから、認められる」(1人)という。

つぎに、「明日の朝早く仕上げて出しますから」と答えた場合、「別に悪くはない」(9人)、「責任感がある人。明日出してくれると約束したから」(5人)、「悪いことをしたのに、そんなことを言うのはおかしい」(5人)、「とほけている」(4人)、「悪いかもしれないが、ちゃんと明日、出してくれるから、認められる」(4人)、「失礼」(3人)、「無責任」(3人)、「言い訳をする」(2人)、「だらしない人」(2人)、「命令通りにできない人」(1人)と感じるという答であった。

項目69を見ると、このような状況で「マイペンライ」のみを使うとほとんどの者が否定的な印象を持つが、「マイペンライ」とその他の言葉を使うと半数以上の者が肯定的な印象を持ち、また、「マイペンライ」を使わずに理由だけ言うと否定的な印象を持つ者と良い印象を持つ者とがほぼ同数であることがわかる。

項目70において、「あなたは会社の上司から、明日の朝、出勤する途中、会社に運ばなければならない荷物を取りに上司の家へ寄ってくれないか、と頼まれました。ところが、実はあなたは銀行に立ち寄りなければなりません。しかし、上司の頼み事なので断わるのは悪いし、適切ではないと思い、何とかなると考えて引き受けました。この場合、あなたは上司に何と答えますか」という質問に対し、「いいですよ。マイペンライ」(30人)、「マイペンライ」(5人)、「いいですよ」(3人)と答えた。

また、そのように答える理由は、「礼儀だから」(38人)、「上司に遠慮しているから」



### 3. 調査：インタビューとアンケート

(28人)、「一般のタイ人は遠慮がちだから『マイペンライ』と答えると思う」(12人)、「上司の顔をつぶしたくないから」(10人)、「拒否できない」(5人)、「とりあえず約束してから、あとで何か方法を考えればいいから」(5人)、「上司だから拒否できないから」(4人)、「何とかなると思うから」(3人)、「つい、口先で言ってしまうと思うから」(2人)という答であった。(複数回答)

項目70からいえることは、タイの社会においては上司から頼まれれば、たとえ都合が悪くてできないかもしれないと思っていても、拒否せずに引き受けざるを得ないということと、その場合、ほとんどの者は承諾の言葉と「マイペンライ」または「マイペンライ」のみを使うということである。

#### (2) インタビュー その2 「マイペンライ」の実例

つぎに、1985年から1992年までに集めたタイ人の言語行動のうち「マイペンライ」に関わる実例について、同じ38人のタイ人へのインタビュー調査を行なった。

##### 実例1 (メイドさんのアイロン (1) かけ直し)

メイドさんがアイロンをかけたスカートがあまりきれいには仕上がっていなかったため、雇い主が、これから出かけるからもう一度アイロンをかけ直すように言った。アイロンをかけたスカートをメイドさんが持ってきたが、まだ、あまりきれいに仕上がってはいなかった。

雇い主「このへんのひだが、まだきれいじゃないじゃないの。こんなスカートをどうしてはけるのよ。」

メイド「マイペンライ。もう一度かけ直しますから。」

この実例につき、「このメイドさんの対応のしかたは、タイの社会ではよくあることですか」と質問したところ、「非常によくある」(34人)、「普通」(4人)であった。

また、「このメイドさんの対応のしかたについて、あなたはどのように思いますか」と重ねてきたところ、「非常によくあり、おかしくはない」(34人)、「普通」(4人)であった。

実例2（メイドさんのアイロン（2）よく見なければわからない）

雇い主「ニット（メイドの名）、ほら、このへん、まだ全然アイロンがかかってないじゃないの。ほら、このへんよ。」  
ニット「マイペンライ。よく見なければわからないですよ。」

この実例につき、「このメイドさんの対応のしかたについて、どう思いますか」と質問したところ、もし、長くいるベテランのメイドさんだったら「当たり前」（30人）、「良い」（24人）、「あまり良くないが、認められる」（18人）、「悪くない」（10人）、「再び使うと言いつけになるが、この状況には適切」（5人）、「性格が良い」（4人）、「礼儀正しい」（3人）、「自分の意見も言っているし、心遣いのある人」（3人）、「ややおかしい」（3人）（複数回答）という答であった。これがもし、新米のメイドさんだったら、全員が、「あまり適切でない」という意見であった。

実例1において、メイドさんの対応のしかたについて聞いても「適切」「不適切」という答は誰からも返って来ず、「非常によくある」「普通」という答であったのは、これがきわめて当たり前の返事でべつにおかしくはないと考えられているからであると思われる。しかし、新米のメイドさんだったら、「あまり適切でない」と考えられていて、自分の意見を言うよりもアイロンをかけ直してくれればいい、ということであった。また、実例2においては、多くは、「当たり前」「良い」「悪くない」などという肯定的意見であった。ただ、「ややおかしい」という否定的意見も少数あった。

実例1と2を見てわかることは、「マイペンライ」だけでなく、その後に説明する言葉を加えて答えたので、肯定的に受け止められていると考えられる。

どちらの実例でも、「マイペンライ」のみを使ったらどうかと質問してみたが、全員が、それは、いい加減で無責任なので認められないと答えた。

実例3（熟し過ぎのパイナップル）

お客「おばさん、このパイナップル、熟し過ぎじゃないの。」  
おばさん「そんなことないですよ。ちょうど食べごろですよ。」  
—しばらくして  
お客「おばさん、やっぱりさっきのパイナップル、熟し過ぎて食べられないわよ。信じられなければ、これ、食べてみてよ。」

### 3. 調査：インタビューとアンケート

おばさん（無表情で）「マイペンライ」（と言ってしかたなく新しいパイナップルをお客に渡す。）

この事例につき、「この屋台のおばさんの対応のしかたについて、どう思いますか」と質問したところ、「責任感がある」（34人）、「屋台のおばさんにとってはごく普通の話」（30人）、「別におかしくはない」（30人）、「認められる」（30人）、「失礼ではないし、責任感がある」（23人）、「新しいものと取り替えてくれて、よく気配りのある人」（7人）、「サービスが良い」（4人）、「『マイペンライ』を使うべきではない。『マイペンライ』を使うことによって、買った人のメンツがつぶれてしまって、何となく買った人が屋台のおばさんに迷惑をかけたような気がする」（1人）（複数回答）という答であった。

事例3を見ると、1人を除いて全員が肯定的な意見を持っていることがわかる。インタビューの際に、このケースについて詳しくきいてみた。まず、屋台のおばさんがお客に新しいパイナップルを渡したという行為自体がめずらしいことで、高い評価が下されていることがわかった。また、そのときに使った「マイペンライ」にはつぎの二つの役割があると考えられていることがわかった。一つめは、怒っているお客の気持ちを鎮める効果と、二つめには、お客に謝る気持ちを表明する効果があるということである。

#### 事例4（運転手への伝言）

日本商社の駐在員が、夕方5時に会社の前まで運転手に迎えに来てくれるように伝えてくれとタイ人社員に頼んだ。しかし、タイ社員は運転手にそのことを伝えるのをすっかり忘れた。4時に日本社員はタイ社員に確認のために尋ねた。

日本社員「運転手さんに伝えてくれましたか。」

タイ社員「(びっくりして) あらあ、すっかり忘れてしまいました。マイペンライ、すぐに伝えますから。」

この事例につき、「このタイ社員の対応のしかたについて、どう思いますか」と質問したところ、「普通」（38人）、「認められる」（38人）、「すぐに伝えると言ったので、責任感がある」（23人）、「『マイペンライ』は口先の言葉なので、別に失礼ではない」（2人）、「謝るべき」（2人）（複数回答）という答であった。

## マイペンライ

実例4については、「普通」「認められる」「責任感がある」と答えた者が圧倒的に多い。ここで使われている「マイペンライ」は、謝る機能を果たしていると考える者が多く、また、「すっかり忘れてしまいました」と言うことによって意図的に伝えなかったのではないということを知らせ、つぎに「すぐに伝えますから」と言うことによって、この状況を積極的になんとか良くしようとする意志があることを表明したので肯定的に認められたと考えられる。

### 実例5（コピー）

先週、日本人社員がタイ人社員に月曜日の朝の会議の資料を30部コピーしておいてくれるように頼んだ。当日の朝、日本人社員は頼んでいた資料を取りに行った。

日本人社員「先週、頼んだ資料は出来上がっていますか。」

タイ人社員「(びっくりした顔で) まだ、全然やっていません。Never mind. すぐやります。」

この実例について、「このタイ人社員の対応のしかたについて、どう思いますか」と質問したところ、「別に大したことはない」(33人)、「外国人にとってはややおかしいかもしれないが、タイ人には全然大したことはない」(6人)、「無責任」(3人)、「すぐにやると言っているのだから誠意がある」(5)、「謝るべき」(2人)と答えた。(複数回答)

実例5は、実際には日本人とタイ人の社員が英語で話している。“never mind”は、「マイペンライ」のつもりで使っていると考えられる。

この場合、ほとんどの者は「別に大したことはない」と答えている。実例4と同様、「すぐやります」と答えているので評価されていると考えられる。

### 実例6（映画の約束(1) タクシーで行けば）

友人と映画を観に行く約束をしたが、友人は待ち合わせた時間になっても現われなかった。約束の時間より20分遅れて友人はやっと現われた。映画はもうすぐ始まる。

待たされた友人「(不機嫌な顔で) なんで、こんなに遅れたんだよ。もう、間に合わないじゃないか。」

待たせた友人「(平然とした顔で) マイペンライ。タクシーで行けば5分もかからないよ。」

### 3. 調査：インタビューとアンケート

この事例について、「この待たせた友人の対応のしかたについて、どう思いますか」と質問したところ、「こちらが怒っていることに気を遣ってくれている」(25人)、「よくあることで、慣れている」(15人)、「まったく来ないよりもまだから、別に何も感じない」(10人)、「言い訳になるが、認められる」(6人)、「良い感じはしないが、あきらめている」(5人)、「自分が時間に正確なので好きではないが、ごく普通のことと理解できる」(2人) (複数回答) という答であった。

事例6では、待たされた友人が怒っていて、焦っていることを待たせた友人は察していて、「マイペンライ」を言い、かつ「タクシーで行けば……」という解決法を示した。最も多くの者が「気を遣ってくれている」という答により、「マイペンライ」は相手の気を鎮める効果があると考えられる。

また、その他の「よくあること」「来ないよりもまし」「認められる」「あきらめている」「ごく普通のこと」という回答からは、このような遅刻がありふれたことで、深刻な問題ではないと考えられていることがわかる。

#### 事例7 (映画の約束 (2) ご馳走するから)

友人と映画を観に行く約束をしたが、友人は待ち合わせた時間になっても現われなかった。約束の時間より20分遅れて友人はやっと現われた。映画はもうすぐ始まる。待たされた友人「(ものすごく怒って) どこへ行ってきたんだよ。ずっと待ってたんだぞ。」待たせた友人「(慌てて) マイペンライ。今晚、ご馳走するから。」

この事例について、「この待たせた友人の対応のしかたについて、どう思いますか」と質問したところ、「たった20分しか遅刻していないのだから、大したことではない」(35人)、「あきらめがつく」(30人)、「もう慣れてしまったから、認められる」(15人)、「好きではないが、親友なら認められる」(5人)、「大したことではないから、認められる」(4人) (複数回答) という回答であった。

事例7でも事例6と同様、まず、「マイペンライ」を言い、つぎに「今晚、ご馳走する」という償いの方法を示した。ここでも、「マイペンライ」は相手に謝罪し、なだめる効果を持っていて、併せて償いの条件を提示することで、待たされた友人は待たせた友人をしかたなく認めることになると考えられる。

また、「たった20分しか遅刻していないのだから」「あきらめがつく」「慣れてしまっ

た」「大したことではない」という回答によって、約束の時間に遅れるということがタイ人にとってはよくあることで、大したことはないというあきらめが一般的にあることがわかる。

#### 実例 8（頼まれた荷物）

お客さんの店に寄って荷物を取って来てくれるように同僚に頼んだ。しかし同僚は忘れてしまった。

同僚「あっ、忘れちゃった。でも、マイペンライ。後で取りに行つてあげるよ。」

この実例について「この忘れた同僚の対応のしかたについて、どう思いますか」と質問したところ、「普通」（35人）、「忘れていたのにやってくれるから、思い遣りがある」（21人）、「取りに行ってくれるから、責任感がある」（20人）「人間だからときどきミスすることもある」（16人）、「『マイペンライ』を言ったから、こちらの怒りを鎮めることができる」（13人）、「『マイペンライ』を使ってほしくない」（2人）（複数回答）と答えた。

実例 8 については、人に頼まれたことをうっかり忘れても、「マイペンライ」を言い、また、後ですると約束すれば、「普通」「思い遣りがある」「責任感がある」などと答えている。「マイペンライ」を使うことに否定的な意見は 2 人のみで、ほとんどの者は、頼まれたことを忘れた同僚の反応を肯定的に見ている。

ここで使われた「マイペンライ」の役割は、まず、うっかり忘れたことについて悪かったと思っている気持ちの表明と、相手が落胆したり怒ったりしているかもしれないので相手の気を鎮めるためであると考えられる。

#### 実例 9（デパートの店員とお客）

お客「このワイシャツ、袖口のところがちょっと汚れているけど……。」

店員「おそらく、ほこりだと思いますけど……。少したたけば取れると思います。」

（たいたいても汚れが取れないので、店員は洗剤をつけてブラシで洗い、アイロンをかける。店員は出来上がったシャツをお客に見せる。お客は、さっきよりはきれいになったが、まだ、なんとなくしみがついているので、友達にプレゼントするには、ちょっと気になっている。しかし、店員が一生懸命きれいにしてくれたので、どう

### 3. 調査：インタビューとアンケート

しようか迷っている。)

お客「(遠慮がちに) あのう、まだ、ちょっと汚れが……。」

店員「マイペンライ。このくらいの汚れなら見えませんよ。洗えばすぐに取れてしまいます。」

この事例について「この店員の対応のしかたについて、どう思いますか」と質問したところ、「普通」(30人)、「別に失礼ではなく、認められる」(17人)、「決心するのはこちらだから、別に損害を受けたわけでもない」(10人)、「適切」(5人)、「店員は店員なりの役割をした」(4人)、「大したことではない」(1人)、「無理やり売ろうとしている」(1人)、「認められない」(1人)、「不愉快」(1人)、「良くない」(1人)(複数回答)と答えた。

事例9については、デパートの店員の反応に対して、ほとんどの者が、「普通」または肯定的な印象を持っていて、否定的な印象を持つ者はわずかであることがわかった。

ここで店員が使っている「マイペンライ」は、お客がまだシミを気にして買おうかどうか迷っていることがわかったため、お客にそれほど深刻な汚れでなく、ほとんどわからないシミで、洗えば取れることを納得させるために使っている。店員は汚れの付いた商品をお客に無理やり売ろうとしているという解釈もあるが、多くのタイ人は、そのようにはとらずに、この店員の態度は普通のこと、あるいは、認められると考えている。

#### 事例10 (交通事故)

車と車が接触事故を起こした。ぶつけた人とぶつけられた人は、すぐに車から降りて接触箇所を見て損害の程度を調べにかかった。

ぶつけた人「マイペンライ。バンパーがへこんだだけだから、何でもなし。キズも何もなかったよ。」

(ぶつけられた人は、自分の車の被害の程度を真剣に調べたが、ぶつけた人の言うとおりであった。)

ぶつけられた人「もう少し、注意してくれよ。バンパーだけだったから良かったけど……。」

この事例について「このぶつけた人の対応のしかたについて、どう思いますか」ときいたところ、「普通の話」(36人)、「もう、慣れている」(33人)、「あきらめがつく」(2

5人)、「認められる」(22人)、「本当に損害がなければ、認められる」(12人)、「『マイペンライ』を口先だけの言葉として使っている」(11人)、「良くない。謝るべき」(3人)、「タイ人がよく『マイペンライ』を使うから、聞いても別にめずらしくない」(3人)、「失礼」(1人)、「賠償したくないから、こちらの気を鎮めるために『マイペンライ』を使った」(1人)、「お金を払いたくないから」(1人)、「バンパーにぶつけただけで、普通の出来事」(1人)、「責任感がないばかりか、謝らない」(1人)、「何もキズがなければよくあること」(1人)(複数回答)という答であった。

実例10においては、一種の危機的状況における「マイペンライ」の典型的な使われ方であると考えられる。車をぶつけた人は相手にひとことも謝っていないが、「謝るべき」と答えたのはわずか3人であって、多くのタイ人は、「普通」「慣れている」「あきらめがつく」「認められる」と答えている。タイ人は状況が深刻であればあるほど謝らない。(堀江、p.413,1993)もし、車をぶつけた人が相手に謝れば、責任はぶつけた人にあることを認めたことになり、すべて賠償しなければならなくなる。

#### 実例11 (シンポジウムの依頼)

ある大学の助教授がシンポジウムでの講演を依頼された。送られてきたシンポジウムのプログラムを見ると、自分の講演すべきセッションに他の講演者の名前が載っていて自分の名前は見当たらなかった。そこで、シンポジウムの責任者である先輩である親しい教授に怒って抗議すると、そのセッションにはプログラムに記載されている講演者と自分との二人が依頼されていたことが初めて分かった。しかし、その先輩は、「マイペンライ、こんなことは大したことではないから」と言った。

この実例について、「このシンポジウムの責任者の対応のしかたについて、どう思いますか」と聞いたところ、「先輩であって親しいから、どうにもならない」(20人)、「よくある話」(14人)、「ときどき失敗することもあるから、認められる」(13)、「親しくなければ問題があるが、親しいし、先輩だからどうにもならない」(6人)、「大したことではないと考えて、あきらめる」(5人)、「傷つけられるが、ほっておいたほうが良い」(5人)、「不愉快」(3人)、「適切ではない。こちらのメンツがなくなる」(3人)、「気にしても無駄だから、気にしないほうがいい」(3人)(複数回答)という答であった。



### 3. 調査：インタビューとアンケート

実例11では、タイ人の先輩・後輩の関係と個人的親しさによって、シンポジウムという公的催しの責任の所在はうやむやになってしまっても、「親しいし、先輩だから、どうにもならない」「よくある話」などと答えて、多くのタイ人は、そのことをほとんど問題にしていないか、あきらめている。そのポイントは、「先輩である」ことと「親しい」ことであって、そのことによって公私の区別は問題とはされなくなる。ここでは、「マイペンライ」は、興奮したり怒った相手を慰め、鎮めるために使われている。

#### 実例12（コーヒーでも飲んでください）

学生が先生の研究室に手伝いに来た。

学生「今日は、先生。」

先生「今日は。鞆は机の上にも置いて、コーヒーか紅茶でも飲みなさい。」

学生「マイペンライ、先生。」

この実例について「一般のタイ人は、この学生のような答えかたによって、学生が言いたいことを十分理解できますか」と聞いたところ、全員が「理解できる」（38人）と答えた。

さらに、重ねて「学生が『マイペンライ、先生』と答えた意味は何ですか」と聞いたところ、全員が「学生が自分で飲物を作る」「飲んで来たたばかりだからいらない」「先生に迷惑をかけたくない、と思った」「学生が先生に遠慮して、自分でやる」「先生は私のことを心配しないで、と言いたかった」（各38人）のすべての可能性があると答えた。

また、「この学生の対応のしかたについて、どう思いますか」とたずねたところ、全員が、「普通」「好ましい」「礼儀を心得ている」（各38人）と答えた。

実例12では、「マイペンライ」のみでも、タイ人にとっては、ここで学生が先生に遠慮して、必要なら自分でやるので心配しないでください、と言いたいことが明確にわかることが答からわかる。

#### 実例13（先生が学生にコーヒーをいれる）

学生が先生の研究室に手伝いに来た。

先生「のどが渴いたでしょう。コーヒー、それとも紅茶。」

学生「マイペンライ、先生。」

## マイペンライ

この事例でも事例12と同様に、「一般のタイ人は、この学生のような答えかたによって、学生が言いたいことを十分理解できますか」と聞いたところ、全員が「理解できる」(38人)と答えた。

さらに重ねて、「学生が「マイペンライ、先生」と答えた意味は何ですか」と聞いたところ、全員が「学生が自分で飲物を作る」「飲んで来たばかりだからいない」「先生に迷惑をかけたくない、と思った」「学生が先生に遠慮して、自分でやる」「先生は私のことを心配しないで、と言いたかった」(各38人)のすべての可能性があるかと答えた。

また、「この学生の対応のしかたについて、どう思いますか」とたずねたところ、全員が「普通」「好ましい」「礼儀を心得ている」(各38人)と答えた。

事例13を実例12と比較すると、事例12では学生が自由にコーヒーでも飲むように言ったときに学生が遠慮したのに対し、事例13では、学生が遠慮するので先生がコーヒーをいれてあげようかと言っても学生は「マイペンライ」と言う。ここでわかることは、目上から何か飲食を勧められたときや、あるいは、目上から何かを提供する申し出があったときには、必ず「マイペンライ」を使って一応辞退することがタイ人の間では常識として考えられているということである。

この「マイペンライ」は、「心配しないでください。私が自分でやります」あるいは「私は今コーヒーを飲んで来たばかりです」などという意味を伝えている。

### 事例14 (親友が訪ねて来た)

親しい友人AがBの家に訪ねて来た。

A「もう、帰らなくっちゃ。」

B「なんで、そんなに急いでいるんだよ。もっとゆっくりしていけよ。」

A「いや、もう、行かなきゃ……。」

B「マイペンライ。一緒に晩ご飯食べようよ。」

A「いや、今晚、早く帰らないとしかられるよ。」

この事例について「引き留めたBの対応のしかたについて、どう思いますか」と聞いたところ、「本当に一緒に食べてほしい」(38人)、「親しみを表わす」(22人)、「思い遣りがある」(20人)、「礼儀として『マイペンライ』を使った」(3人) (複数回答)

事例14では、BはAが遠慮していて早く帰らなくてはいけないと言っていると考

### 3. 調査：インタビューとアンケート

て、Bは、速慮しているのだったら、そんな気遣いはいらぬから食べていけ、という意味で「マイペンライ」と言っている。

#### 実例15（教え子からの手紙）

「先生、私は無事にタイに帰国しました。タイはとても暑くて疲れました。空港に着いて車に乗ったときに鼻血が出ましたが、マイペンライ。」

この実例では、「この教え子の「マイペンライ」の使い方について、どう思いますか」と聞いたところ、「大したことではない」（38人）、「心配しなくてもいい」（38人）、「今は、もう大丈夫」（15人）、「別に大変なことではない」（10人）、「別に大げがをしたわけではない」（10人）（複数回答）と伝えたかったという答であった。

実例15の「マイペンライ」は、文字どおり「どうということはない」という意味で使われている。

#### 実例16（弟が皿を割ってしまった）

弟が皿を洗っていて過って割ってしまった。

姉「ボム、大丈夫。」

弟「……」（興奮して何も言えないでいる。）

姉「マイペンライ。けがしなくてよかったね。今後、注意してね。」

この実例について「この姉の「マイペンライ」はどのような意味で使われたと思いますか」と聞いたところ、「大したことではない」（28人）、「弟を慰める」（20人）、「弟のことを責めていないし、心配している」（15人）（複数回答）という答であった。

実例16は、誰か相手が悪いことをしたり、失敗したりしたとき、タイ人はよく「マイペンライ」を使うという例である。ここでの「マイペンライ」は、すでに済んでしまったことだから、今更、相手を責めてもしかたがないので、慰め、気楽にさせる目的で使われている。

#### 実例17（メイドさんの鍋洗い）

雇い主「ピム、鍋を洗うのにこのブラシを使うとキズがつくから、使わないでって言った

でしょ。全然覚えていないのね。」

メイド「マイペンライ。軽く磨いただけですから、マイペンライですよ。こうしなければ、汚れが取れないんです。」

この実例では、「あなたはこのメイドさんの返事のしかたについて、どう思いますか」と聞いたところ、「ごく普通で、特別な感じはない」(20人)、「メイドさんにもメイドさんなりの理由がある」(16人)、「意見の違いで、別に大した損害ではない」(10人)、「メイドさんは、好意を持って雇い主の物を大事にしている」(10人)、「責任感がある」(3人)、「雇い主がするなと言ったのに、また、やったので駄目」(1人)(複数回答)であった。

実例17では、メイドさんを支持する者が圧倒的に多く、否定的な答はわずか1人であった。メイドさんは毎日、家事をしているから、どの程度磨けばいいのか知っているの、雇い主は家事に関して余計な口出しをすべきではない、という考えの者がタイ人には多い。ここでは、最初の「マイペンライ」は、雇い主が鍋にキズがつくのを心配していることをメイドさんが知っていて、心配する必要はない、と気楽にさせるために使われている。また、二番目の「マイペンライ」は、軽く磨いただけなので鍋にキズをつけることはない、と相手を納得させるために使われている。

### (3) 「マイペンライ」の17の実例からわかること

これら17の「マイペンライ」の使い方の実例についてのインタビューからわかったこととして、つぎのことがあげられる。

#### ①共通点

まず、すべての実例における共通点として、相手に対する礼儀、思い遣り、慰め、また、相手をあきらめさせる、あるいは、気楽にさせるという役割を果たしていることがわかる。

#### ②人間関係

タイの社会においては、相手との関係が、目上か、目下か、あるいは、親しいか、親しくないかの違いによって、「マイペンライ」を使えるか、使えないかが明瞭に異なっていくことがわかった。

つまり、相手と親しければ、通常なら使えない場合でも、「マイペンライ」を言うことが許されるということである。

### 3. 調査：インタビューとアンケート

#### ③「マイペンライ」の意味の範疇

「マイペンライ」は、まず、礼儀として頻繁に使われる。つぎに、相手にとってどうしようもない場合や心配したり失望したりしているときには、あきらめさせたり、慰めたりするために使われる。

#### ④価値観

世代よっての価値観の違いはそれほどなく、「マイペンライ」の使い方は年齢層によって大きく異なることはない。

#### ⑤時間の概念

時間についての概念は一般に厳しくないといえる。くわえて、とくにバンコクの場合、交通渋滞が激しく、約束の時間に到着できないことはめずらしくないので、互いに遅刻に寛容である。

#### ⑥責任と許しあい

相手が何か失敗した場合でも、相手への責任追求は厳しくなく、いまさらどうしようもないことにこだわるよりも、相手を許すことが美德と考えられている。

ワッチャナスントーンによると、「タイ人の特徴は、容易に許し、忘れ、妥協すること」(1980)であるという。

#### ⑦メンツ

とくに相手が目上、先輩、上司などの場合、相手が失敗したり、あるいは悪いとわかっていても、相手に遠慮し、許すことによって、相手がメンツを失うことのないように配慮する。失敗の理由などを執ように追求することはない。

#### (4)「マイペンライ」のアンケート結果について

1993年8月から9月にかけて、タイの出版社の協力により同社の会員制の雑誌『読書の友』(月刊誌、約4万部発行)を通じてタイ全国に在住のタイ人にアンケートを実施し、310名から回答者の送料負担によって回答を得た。(回答者のデモグラフィックなデータ等は156ページ参照)

## マイペンライ

1 あなたは、親友にお菓子を買ってあげました。その親友は、うれしそうにそれを受け取って、「お菓子を買って来て、ありがとう」とあなたに言ったとき、あなたは何か言葉を返しますか。

上の質問に対し、何か言葉を「返す」(251人)、「返さない」(59人)であった。

「返す」を選んだ者は、「マイペンライ」(88人、35.1%)、「マイペンライ」とその他の言葉(74人、29.5%)、その他の言葉(89人、35.5%)を返すと答えた。

質問1においては、相手は親友であり、相手と親しい場合には、特定の傾向は見られず、どのような言葉を返しても構わないと考えられているように思われる。

また、何か言葉を「返さない」を選んだ者は、「微笑みを返す」(49人)、「何も言わない」(10人)と答えた。

2 あなたは、先生あるいは尊敬している目上の人にお菓子を買ってさしあげました。先生あるいは目上の方はそれを受け取って、「ありがとう」と言いました。あなたは、そのお礼の言葉に対して、何か言葉を返しますか。

上の質問に対し、何か言葉を「返す」(219人)、「返さない」(86人)であった。

「返す」を選んだ者は、「マイペンライ」(120人、54.8%)、「マイペンライ」とその他の言葉(30人、13.7%)、その他の言葉(69人、31.5%)を返すと答えた。

また、何か言葉を「返さない」を選んだ者は、「微笑みを返す」(79人)、「何も言わない」(7人)と答えた。

質問1と比較すると、質問2では、先生や自分より目上である者から礼を言われた場合、「マイペンライ」を返す者が多いことがわかる。つまり、対等で親しい者とはちがって、自分より目上の者に対しては「マイペンライ」を使う傾向があると思われる。くわえて、微笑みを返す割合も、同様に多くなることがわかる。

3 あなたは、元旦に尊敬している親しい目上に花篋を持って、挨拶に行くと、相手は、その花篋を受け取ってお礼を言いました。そのときに、あなたは相手に何か言葉を返しますか。

上の質問に対し、何か言葉を「返す」(228人)、「返さない」(82人)であった。

### 3. 調査：インタビューとアンケート

「返す」を選んだ者は、「マイペンライ」（62人、27.2%）、「マイペンライ」とその他の言葉（51人、22.4%）、その他の言葉（115人、50.4%）を返すと答えた。

また、何か言葉を「返さない」を選んだ者は、「微笑みを返す」（80人）、「何も言わない」（2人）と答えた。

質問3では、尊敬している親しい目上から礼を言われた場合、「マイペンライ」を返す者が多いことがわかる。つまり、対等で親しい者とはちがって、自分より目上の者に対しては「マイペンライ」を使う傾向があると思われる。くわえて、微笑みを返す割合も、同様に多くなることがわかる。

ここで、質問1、2、3を比較すると、対等な立場の相手なら礼を言われたとき何と答えても構わず、とくに規則性は見いだせないが、しかし、相手が目上の場合、尊敬している目上はタイ人にとって一般に距離があり、「マイペンライ」を使う傾向が強い。ところが、相手が親しい目上である場合、「マイペンライ」を使うよりも、その場に適切な言葉を使うために規則性は弱まる傾向が見られると考えられる。

4 あなたは、今日は風邪を引いていて、体調があまり良くありません。あなたの上司が「体調が悪そうだね。早く家へ帰って休んだほうがいいんじゃないの。この仕事は、明日にしたら」と言います。しかし、終業時間まで、あと2時間なので、仕事を片づけてから、家へ帰ろうとあなたは考えています。そのとき、あなたは上司に何か言葉を返しますか。

上の質問に対し、何か言葉を「返す」（307人）、「返さない」（3人）であった。

「返す」を選んだ者は、「マイペンライ」（27人、8.8%）、「マイペンライ」とその他の言葉（182人、59.3%）、その他の言葉（98人、31.9%）を返すと答えた。

また、何か言葉を「返さない」を選んだ者は、「微笑みを返す」（3人）と答えた。

質問4では、勤め先の上司から体調の悪いことを心配されて早退するように勧められたとき、「マイペンライ」を返す者がたいへん少なく、「マイペンライ」とその他の言葉を返すと答えた者が半数以上いて、また、その他の言葉を返す者も比較的多いことがわかる。

くわえて、質問1から3と異なり、微笑みを返すと答えた者は310人中3人しかいないことが大きな特徴である。

5 あなたが、デパートで商品を見ていたときに、突然、誰かにうっかり足を踏まれてし

## マイペンライ

まいました。踏んだ相手は恐縮して、必死にあなたに謝りました。あなたは足をかなり強く踏まれたのですが、あなたは相手に何か言葉を返しますか。

上の質問に対し、何か言葉を「返す」(227人)、「返さない」(44人)、無回答(39人)であった。

「返す」を選んだ者は、「マイペンライ」(139人、61.2%)、「マイペンライ」とその他の言葉(56人、24.7%)、その他の言葉(32人、14.1%)を返すと答えた。

また、何か言葉を「返さない」を選んだ者は、「微笑みを返す」(44人)と答えた。

質問5では、行きずりの人に足を踏まれて謝られた場合、「マイペンライ」を使う者が相当多いことがわかる。さらに、言葉でなく微笑みを返す者も比較的多い。

6 あなたは、誰かに足を踏まれましたが、あまり強くは踏まれませんでしたし、別に痛くもありませんでした。この場合、相手があなたに謝ったら、あなたは何か言葉を返しますか。

上の質問に対し、何か言葉を「返す」(230人)、「返さない」(80人)であった。

「返す」と答えた者のうち、「マイペンライ」(154人、67.0%)、「マイペンライ」とその他の言葉(38人、16.5%)、その他の言葉(38人、16.5%)を返すと答えた。

また、何か言葉を「返さない」を選んだ者全員が「微笑みを返す」(80人)と答えた。

質問6では、質問5と同様、人に足を踏まれて謝られた場合、「マイペンライ」を使う者が多くて、また、微笑みを返す者は質問5より約2倍多いことがわかる。

ここでわかるのは、知らない人に足を踏まれた場合、相手に謝られたら、「マイペンライ」または微笑みを返す傾向が見られるといえるということである。

7 あなたは、子供時代からの親友にちょっとした土産を買ってあげました。その親友がとても喜んでくれて、お礼を言いました。そのお礼の言葉を聞いたとき、あなたは親友に何か言葉を返しますか。

上の質問に対し、何か言葉を「返す」(273人)、「返さない」(35人)、無回答(2人)であった。

「返す」を選んだ者は、「マイペンライ」(56人、20.5%)、「マイペンライ」とその他の



### 3. 調査：インタビューとアンケート

言葉（73人、26.7%）、その他の言葉（144人、52.7%）を返すと答えた。

また、何か言葉を「返さない」を選んだ者は、「微笑みを返す」（35人）と答えた。

質問7では、親友から礼を言われたとき、「マイペンライ」を使うより、その他の言葉または微笑みを返す傾向があることがわかる。

- 8 あなたの同級生は、来週試験だというのに、まだ、試験の準備はしていないで、イライラして、落ち着きません。あなたも同じ日に試験があるのですが、同級生は試験のことが心配で、あなたにその悩みを話しました。あなたは、そのとき何か言葉をかけますか。

上の質問に対し、何か言葉を「かける」（309人）、「かけない」（1人）であった。「かける」と答えた者のうち、「マイペンライ」（4人、1.3%）、「マイペンライ」とその他の言葉（30人、9.7%）、その他の言葉（275人、89.0%）を返すと答えた。

また、何か言葉を「かけない」を選んだ者は1人であった。

質問8では、同級生が試験準備ができていなくて、その悩みを聞いてあげた場合、「マイペンライ」を使う者は、わずか1.3%で、その他の言葉をかける者が圧倒的に多く、89.0%であったことが特徴である。

- 9 あなたは、おなかの調子があまり良くなって、おなかを押さえているときに、たまたま、それほど親しくない友達に見られてしまいました。友達に「どうしたの」と聞かれたときに、あなたは、何か言葉を返しますか。

上の質問に対し、何か言葉を「返す」（299人）、「返さない」（11人）であった。「返す」を選んだ者は、「マイペンライ」（25人、8.4%）、「マイペンライ」とその他の言葉（43人、14.4%）、その他の言葉（231人、77.3%）を返すと答えた。

また、何か言葉を「返さない」を選んだ者は、「微笑みを返す」（11人）と答えた。

質問9では、それほど親しくない友人に体調があまり良くないのを見られたとき、「マイペンライ」を使うより、その他の言葉を返す傾向が強く、微笑みを返すことはあまりないことがわかる。

10 あなたは、おなかの調子があまり良くなって、おなかを押さえているときに、たまたま、お母さんに見られてしまいました。お母さんに「どうしたの」と聞かれたときに、あなたは、何か言葉を返しますか。

上の質問に対し、何か言葉を「返す」(309人)、「返さない」(1人)であった。

「返す」を選んだ者は、「マイペンライ」(7人、2.3%)、「マイペンライ」とその他の言葉(11人、3.6%)、その他の言葉(291人、94.2%)を返すと答えた。

また、何か言葉を「返さない」を選んだ者は、「微笑みを返す」(1人)と答えた。

質問10では、家族に体調があまり良くないのを見られたとき、「マイペンライ」はほとんど使わず、その他の言葉を返す傾向が圧倒的に強く、微笑みを返す者はわずか1人であった。

質問9と10を比較すると、それほど親しくない友人あるいは家族から体調について心配された場合、どちらの質問にも、「マイペンライ」をあまり使わず、微笑みも返さず、その他の言葉を返す傾向が明かであることがわかる。

11 あなたは、お使いに行こうとしていたところ、いつも挨拶をする程度の近所の知り合いに出会いました。その知り合いはあなたに「何か市場で買って来てほしい物があれば、買って来ますよ」と言いました。あなたは、その知り合いに何か言葉を返しますか。

上の質問に対し、何か言葉を「返す」(306人)、「返さない」(4人)であった。

「返す」を選んだ者は、「マイペンライ」(34人、11.1%)、「マイペンライ」とその他の言葉(97人、31.7%)、その他の言葉(175人、57.1%)を返すと答えた。

また、何か言葉を「返さない」を選んだ者は、「微笑みを返す」(4人)と答えた。

質問11では、近所の知り合いにほしい物があれば買って来ようかと聞かれた場合に、「マイペンライ」を使う者はそれほど多くなく、「マイペンライ」とその他の言葉、または、その他の言葉を返すと答えた者が圧倒的に多いことがわかる。これらの場合、買い物は頼んでいない。その他の言葉を返す場合は、買い物を頼むか頼まないか、これだけでは判断できない。また、微笑みを返す者は少ない。

### 3. 調査：インタビューとアンケート

1 2 あなたの上司は「会社の帰りに、ついでに郵便局で手紙を出してください」とあなたに頼みましたが、言ってから、その郵便局はあなたの帰り道とちがう方向だと気づいて、慌てて「郵便局は帰り道とはちがう方向だから、大変だから、いいですよ」と言いました。それを聞いて、あなたは上司に何か言葉を返しますか。

上の質問に対し、何か言葉を「返す」(270人)、「返さない」(40人)であった。

「返す」を選んだ者は、「マイペンライ」(42人、15.6%)、「マイペンライ」とその他の言葉(130人、48.1%)、その他の言葉(98人、36.3%)を返すと答えた。

また、何か言葉を「返さない」を選んだ者は、「微笑みを返す」(40人)と答えた。

質問12では、上司に会社の帰途、郵便局に寄って手紙を出すように頼まれたが、郵便局はちがう方向だと気付いた上司が、手紙は出さないでいい、と断ったとき、「マイペンライ」とその他の言葉を使う者が最も多く、つぎに、その他の言葉を返すと答えた者が多く、また、微笑みを返す者は「マイペンライ」と言う者の数とはほぼ同数であることがわかる。

「マイペンライ」または「マイペンライ」とその他の言葉を返す者の人数は、この場合、タイ人なら郵便局へ寄って手紙を出そうと申し出る者の数と同じと見てよい。また、その他の言葉を返す者は手紙を出すか出さないかは、これだけでは判断できない。

ここで質問11と12を比較すると、知り合いの厚意による申し出を断わる場合と、上司が遠慮して一度した頼み事を取り消したのを構わず引き受ける場合の返事のしかたは似ているといえる。

1 3 小学校時代からの親友の恋人に別の新しい恋人ができて、親友はそのことのでっかりして、何もやる気がなくなっています。あなたは、そのとき、親友に何か言葉をかけますか。

上の質問に対し、何か言葉を「かける」(303人)、「かけない」(3人)、無回答(4人)であった。

「かける」と答えた者のうち、「マイペンライ」(11人、3.6%)、「マイペンライ」とその他の言葉(18人、5.9%)、その他の言葉(274人、90.4%)を返すと答えた。

また、何か言葉を「かけない」で「微笑みを返す」と答えた者は3人であった。

## マイペンライ

質問13では、親友が失恋したとき、「マイペンライ」または「マイペンライ」とその他の言葉を使う者は、計3.3%と相当少なく、その他の言葉をかける者が90.4%と圧倒的に多いことが特徴である。また、微笑みを返す者もたいへん少ない。

14 親友の親または大事な人が亡くなったとき、あなたは落ち込んでいる親友に慰めの言葉をかけますか。

上の質問に対し、何か言葉を「かける」(265人)、「かけない」(9人)、わからない(7人)、その他(17人)、無回答(12人)であった。

また、もし、親友の親または大事な人が亡くなったときに、親友に「マイペンライ」という言葉を使うかどうか質問したところ、「マイペンライ」を使う(2人、0.6%)、「マイペンライ」を使わない(168人、54.2%)、わからない(10人、3.2%)、その他(3人、1.1%)と答え、無回答(127人、41.0%)であった。

質問14では、親友の親または大事な人が亡くなったとき、何か慰めの言葉をかける者が圧倒的に多いと考えられる。この場合、「マイペンライ」を使う者はほとんどいない。

15 あなたは、あまり親しくない会社の同僚の親または大事な人が亡くなったとき、落ち込んでいる同僚に何か慰めの言葉をかけますか。

上の質問に対し、何か言葉を「かける」(186人)、「かけない」(30人)、わからない(38人)、その他(20人)、無回答(34人)であった。

また、もし、あまり親しくない会社の同僚の親または大事な人が亡くなったときに、同僚に「マイペンライ」という言葉を使うかどうか質問したところ、「マイペンライ」を使う(3人、1.0%)、「マイペンライ」を使わない(131人、42.3%)、わからない(6人、2.0%)、その他(5人、1.6%)と答え、無回答(165人、53.2%)であった。

質問15では、あまり親しくない会社の同僚の親または大事な人が亡くなったとき、何か慰めの言葉をかける者が多いと考えられる。この場合、「マイペンライ」を使う者はほとんどいない。

質問13、14、15を比較すると、親友が失恋した場合、「マイペンライ」または「マイペンライ」とその他の言葉を使う者が多少はいるが、誰かが死んだ場合には「マイペン

### 3. 調査：インタビューとアンケート

ライ」はほとんど使わないことがわかる。

「マイペンライ」を使う者は、記述回答によれば、「悲しみを軽減するため」「死んだ者ももう幸福になっているという事実を認めさせるため」などの理由による。

ここで、質問14、15に共通な、誰かが死んだ場合に「マイペンライ」を使わない理由を見てみると、相手にとって大事な者が死んだこと、死んだ者は二度と戻っては来ないこと、相手がたいへん悲しんでいることによって、そのようなときに「マイペンライ」(大したことない、気にしない)を使うことは、失礼で不適切であり、もし、「マイペンライ」を言えばその二人の関係は壊れてしまう可能性がある、と考えられている。

16 幼なじみの親友が、「来週の土曜日にアメリカから友達が来るので、空港まで迎えに行かなければならないのだけど、ちょうど今、私の車は修理中なので、車を貸してくれないか」と頼みました。普段、あなたは人に車を貸すのは好きではないので、本当は誰にも貸してあげたくないのですが、この場合、あなたは親友に何か言葉をかけますか。

上の質問に対し、何か言葉を「かける」(180人)、「かけない」(4人)、無回答(126人)であった。

「かける」と答えた者のうち、「マイペンライ」(14人、7.8%)、「マイペンライ」とその他の言葉(23人、12.8%)、その他の言葉(143人、79.4%)を返すと答え、無回答(130人、72.2%)であった。

また、言葉を「かけない」を選んだ者(4人)のうち全員が「微笑みを返す」と答えた。質問16では、幼なじみの親友から車を貸してほしいと頼まれたとき、本当は貸したくない場合に、その他の言葉を使う者が圧倒的に多い。「マイペンライ」または「マイペンライ」とその他の言葉を使う者は比較的少ない。この場合、相手が幼なじみの親友であるから、自分の本当の気持ちを言う。ただし、これだけでは、車を貸すか貸さないかは判断できない。

この場合、「マイペンライ」または「マイペンライ」とその他の言葉を使う者は計11.9%である。つまり、本当は貸したくなくても、相手は幼なじみの親友であるので一種の「遠慮」「しかたない」または「あきらめ」の気持ちで「マイペンライ」を使ったといえる。

## マイペンライ

17 あなたは部下に土産をあげたので、部下は「ありがとうございます」とお礼を言いました。そのとき、あなたは部下に何か言葉をかけますか。

上の質問に対し、何か言葉を「かける」(217人)、「かけない」(93人)であった。「かける」と答えた者のうち、「マイペンライ」(77人、35%)、「マイペンライ」とその他の言葉(71人、32.7%)、その他の言葉(0人、0.0%)、わからない(69人、31.8人)であった。

また、言葉をかけない者(93人)のうち、全員が「微笑みを返す」と答えた。

質問17では、部下に土産をあげた場合、「マイペンライ」を言う者と「マイペンライ」とその他の言葉を言う者の人数はほぼ同じである。ここで特徴的なことは、部下から礼を言われたときに言葉を返すよりも微笑みを返す者の数が多いことである。

### 4. 調査の結果と分析

ここで、インタビューとアンケート結果に基づいて「マイペンライ」の使い方について、整理し、分析してみたい。

#### (1) 礼を言われたときの「マイペンライ」

インタビュー項目57から66までは、礼を言ったり言われたりしたときの返事のしかたについて聞いている。

目上から土産物をもって礼を言ったときには「マイペンライ」という返事を期待しない者が多い。しかし、自分が目上に土産物をあげて礼を言われたときには「マイペンライ」を言う者は多い。

親しい友人から土産物をもって礼を言ったときには「マイペンライ」という返事を期待する者が多いが、もし、友人が「マイペンライ」を言わなくても、親しいからべつに何も感じない、と全員が答えている。また、親しい友人に土産物をあげて友人が礼を言ったときには「マイペンライ」を返事する者もいるし、言わない者も、ほぼ同数いる。もし、友人に「マイペンライ」を言わなくても、互いによく知っているから友人はとくに何も感じないと思うと全員が答えている。

両親から土産物をもって礼を言ったときには「マイペンライ」という返事を期待する者は誰もいない。反対に、自分が両親に土産物をあげて礼を言われたときに「マイペンラ

#### 4. 調査の結果と分析

イ」を言う者は38人中1人しかいない。

後輩から土産物をもって礼を言ったときには「マイペンライ」という返事を期待する者が多いが、もし、後輩が「マイペンライ」を言わないとちょっと失礼であると考える者が多い。また、後輩に土産物をあげて後輩が礼を言ったときには「マイペンライ」を返事する者は非常に多い。後輩に「マイペンライ」を言わない者は少ない。

メイドさんから土産物をもって礼を言ったときには「マイペンライ」という返事を期待する者と期待しない者とはほぼ同数である。もし、メイドさんが「マイペンライ」を言わないと、ちょっとへんな気持ちができる、礼儀だからせめて「マイペンライ」を言ってほしい、真心のしるしとして「マイペンライ」を言ってほしい、などと考える者が多少いる。また、メイドさんに土産物をあげてメイドさんが礼を言ったときには「マイペンライ」を返事する者は非常に多い。メイドさんに「マイペンライ」を言わないと距離をおいて威張っているように見られる、などと考える者が多い。

ここでわかるのは、目上から礼を言われたときに「マイペンライ」という返事をする者が多く、家族の間では「マイペンライ」をほとんど期待しないし、使わないことである。また、後輩やメイドさんから礼を言われたときに「マイペンライ」を使う者が多い。さらに、親しい友人の場合は、使っても使わなくても、まったく構わないと考えられている。

ここでは「マイペンライ」は、礼儀、親しみの表現、真心の表現、などと人それぞれに理解していて、使い方や受け止めかたが様々であることがわかる。

アンケートの結果を見ても、先生や目上から礼を言われた場合、「マイペンライ」を返す者が多いことがわかる。対等で親しい者とはちがって、自分より目上の者に対しては「マイペンライ」を使う傾向があると思われる。インタビューでは出てこないが、アンケート結果によれば、言葉を返す代わりに笑顔を返している者が非常に多いことがわかる。

#### (2) 謝罪されたときの「マイペンライ」

アンケート項目5および6を見ると、誰かが意図せず別の誰かに何か軽い被害を与えて、その加害者が被害者に謝罪した場合、「マイペンライ」という言葉または微笑みを返す被害者が非常に多いことがわかる。

ここで使われる「マイペンライ」あるいは微笑みは、謝罪した相手に対する礼儀であり、怒っていないことの表現であり、また、寛容さの表現でもある。

### (3) 遠慮の「マイペンライ」

インタビュー項目70では、上司から、明日の朝、出勤する途中、会社に運ぶ物を取りに上司の家に寄ってくれと頼まれたが、実は明朝、銀行に立ち寄りなければならない。しかし、何とかなると考えて引き受けたときの返事のしかたについて聞いている。

全員が「いいですよ。マイペンライ」「マイペンライ」「いいですよ」のいずれかを選んでいるが、その理由は、礼儀だから、遠慮しているから、上司の顔をつぶしたくないから、拒否できない、などと答えた。

これは、アンケート項目12の上司が郵便局に寄ってくれることを一度頼んで、あとで部下に迷惑をかけることに気づいて取り消したのに対して返事するケースと似ている。

### (4) 提供の申し出に対する礼儀の「マイペンライ」

#### ①飲食物の誘いに対する断わり

項目40から42では、家族と食事中に妹の友人または自分の友人が訪ねてきたので食事に誘う場面である。ほとんどの者は訪問者を食事に誘う。誘われた者は、「マイペンライ」「マイペンライ。今、食べてきたばかりです」「どうもありがとう」「ああ、よかった。ちょうどお腹すいていたんです」の4通りの返事をしたとして、それに対してどう感じるか聞いている。

前3項目については、礼儀正しい、遠慮深い、適切、とくに何も感じない、などの意見が共通である。最後の「ああ、よかった。……」については、ほとんどの者は、とてもうれしい、率直で良い、などの肯定的反応を示しているが、妹の友人に対しては、少数の者は、礼儀がない、大胆、よくあんなことが言えたものだと驚いた、交際したくない、との感想を持っている。しかし、自分の親しい友人については、どのような返事でも受け入れられる。

ここでの「マイペンライ」の使い方は、誰かから食事などに誘われた場合には、「マイペンライ」を使って遠慮を示すのが礼儀であると考えられているが、親しい場合には率直に言うことが評価されることを示していると考えられる。

#### ②人の厚意を断わってみせる

インタビュー項目43から48までは、友人または目上からタイプを手伝うという申し出があって、それを断わる場合、また、友人または目上にタイプを手伝うという申し出をして、それを断わられる場合、それぞれ (a)「マイペンライ」、(b)「マイペンライ。もうす



#### 4. 調査の結果と分析

ぐ終わりますから」、(c)「もうすぐ終わりますから」、(d)「自分でやりますから」という答えかたをどう感じるかについて聞いている。

上の (a)、(b)、(c) の断わりかたについては、多くの者は遠慮深いと感じているが、(d) の断わりかたは、良くない、失礼、相手を信じていない、親近感がない、などと考えている。親しい友人の場合なら、ほとんど全員がどう断わっても構わないと考えている。また、目上が相手なら (a)、(b)、(c) の断わりかたについては、多くの者は、普通、または、適切と考えているが、(d) についてはほとんどの者は相当否定的な反応を示している。

自分が断わる場合、相手が親しくない友人なら、(a)、(c)、(d) については否定的で、丁寧ではないと考えている。(b) については相手に遠慮する、丁寧、などと考える人が多い。いっぽう、親しい友人に断わるときは、「マイペンライ」と礼と断わる理由を言う者が最も多い。「マイペンライ」と理由を言う者はつぎに多い。あるいは、断わる理由だけでも構わない。しかし、目上に断わるときは「ありがとうございます。マイペンライ。もうすぐ終わりますから」と、礼と「マイペンライ」と断わる理由が揃ってはいくならない。

つまり、相手が親しい友人の場合を除いては、誰かに断わるときには、「マイペンライ」だけを単独で使用することはほとんどなく、「マイペンライ」に断わる理由を付け加えるべきだと考えている者が多い。相手が目上であれば、さらに、礼を必ず付け加えるべきであると考えられている。

インタビュー項目 4 9 から 5 6 では、パーティーに行くのに車で迎えに来るとの申し出を受けて、それを断わる場合、共通点は「マイペンライ」のみを単独では使わない、ということがわかる。「マイペンライ」を使うときは、必ず断わる理由を言い、あるいは、さらに礼を付け加える。しかし、目上が断わる場合、どういう断わりかたをしても構わないという者が相当多い。

項目 6 8 は、妹の友人が家に遊びに来て夜遅くなったので車で送ろうかと申し出たときの返事のしかたについて聞いている。「マイペンライ」あるいは「マイペンライ」と断わる理由を返事した場合は、礼儀正しい、遠慮深い、と相当多くの者は考える。また、「送ってくださいませんか。よかった」と返事した場合にも否定的な受け止めかたはない。

#### (5) 被害を被ったときの慰めの「マイペンライ」

##### ①物を壊された、なくされた

インタビュー項目 1 から 4 までは、親しい友人、それほど親しくない友人、先輩あるい

## マイペンライ

は後輩から借りたカメラを壊してしまい、貸してくれた者に謝罪した場合に、相手から期待する言葉は何かを調べている。

相手が親しい友人なら、全員が「マイペンライ」という言葉を期待する。しかし、「マイペンライ」のみでなく、その他の言葉も期待する者もいる。また、相手がそれほど親しくない友人あるいは後輩なら多くの者は「マイペンライ」のみを期待し、あるいは、「マイペンライ」を聞きたくないという者もいて、「マイペンライ」とその他の言葉またはその他の言葉のみを期待する者はまったくいない。相手が先輩なら「マイペンライ」を期待する者がほぼ全員である。

誰かに被害を与えてしまい、その相手との関係が悪化する可能性が出てきたときに、関係を復旧するためにその相手に謝罪し、あるいは事情を説明する。ただ、謝罪してそれだけで一方通行的に相手とのコミュニケーションが終わってしまうことを期待するのではなく、多くの者が謝罪の後に、相手が親しくても親しくなくても、あるいは先輩でも後輩でも、期待する言葉は「マイペンライ」である。

このような状況で多くの者が「マイペンライ」を相手から期待するのは、それを聞くと、気が楽になる、相手が私の気持ちを大事にしていることがわかる、怒っていないことがわかる、許してくれることがわかる、などと考えている者が多いからである。

一般に、「マイペンライ」の後に、いつでもいいから修理してくれれば構わない、あるいは、もう古いから修理しないでもいい、などの話が続くと考えるのが妥当である。この場合の「マイペンライ」は、人間関係を保つために必要なものであり、壊した物を修理したり弁償したりすることとはまったく別の話である。

ここでいえることは、物を壊したり、なくしたりしたことによって人間関係がうまくいかなくなる可能性があるときに、その関係を円滑にするために「マイペンライ」を使う必要があると多くの者は考え、まず、「マイペンライ」を聞き、つぎに、その責任の取りかたを聞けば、自分の立場も認めてもらったことになり、互いの人間関係を傷つけないで済むと考えられているために、必ず「マイペンライ」または「マイペンライ」とその他の言葉を期待する者がたいへん多いということである。

いっぽう、「マイペンライ」を聞きたくないと思える者は、その理由を、礼儀として使われているから、本当の気持ちをはっきり言ってくれたほうが気が楽になるから、などの理由をあげている。

たとえ、少数の者がそう考えるとしても、一般には、貸し借りした物が壊れてしまっ

#### 4. 調査の結果と分析

二人の関係に一種の危機をもたらしたとき、その関係を修復し、あるいは悪化させないで保つために、謝罪の言葉と「マイペンライ」との言葉とのやり取りは、ぜひとも必要であると考えられていると解釈してもいいのではないか。

##### ②希望を失った・失敗した

##### ②-1 気楽にし、励ますための「マイペンライ」

インタビュー項目5から26では、誰かが何かに希望を失ったり、失敗したことを見たり聞いたりしたときに、被面接者自身またはタイの社会では一般に、どのような言葉をかけるかについて調べた。

タイの社会では一般に、あるいは、被面接者自身が、親しい友人、親しくない友人、親しい先輩、それほど親しくない先輩、親しい後輩、それほど親しくない後輩、家族が、何らかの理由で落ち込んでいるときに、「マイペンライ」という言葉をかけるかと質問したのに対してつぎのように答えている。

まず、タイの社会では一般にどういう言葉をかけるかという質問に対する回答と、被面接者自身の場合とは必ずしもすべて一致するわけではない。

つぎに、多くの回答者が、回答者自身の場合には、「マイペンライ」という言葉のみをかけるわけではなく、「マイペンライ」とその他の言葉をかけると答えていることが目立っている。

しかし、父親が相手の場合には「マイペンライ」のみ、あるいは何も言葉をかけないという答が多く、「マイペンライ」とその他の言葉、あるいは、その他の言葉のみをかけるという者は一人もいない。

家族以外の者が相手のときには、一般的に、「マイペンライ」とその他の言葉を併せて使うという者が圧倒的に多い。その理由は、「マイペンライ」のみではそっけなく感じられ、必ず何か慰める言葉が必要である、慰める言葉のみでは足りないので、「マイペンライ」を加えることによって同情していることが相手にわかり気が軽くなるから、「マイペンライ」を加えれば気持ちがさらに楽になるから、親しみを示すため、勇気づけるため、気遣っていることを示すため、元気になってほしいから、自信を持たせたいから、あるいは、希望を持たせたいから、などである。

いっぽう、親しくない友人、先輩、後輩が相手だと、「マイペンライ」という言葉をかけない者もいる。その理由は、親しくないから、適切ではない、親しくなければ「マイペ

ンライ」を使ってもどうにもならない、などである。

相手と親しい場合でも、「マイペンライ」という言葉をかけない者も多少いるが、その理由は、落ち込んでいる場合には使えないから、深刻な問題には使えないから、真心がなく口先だけで、相手との距離があるように感じるから、適当に言うなら誰だって言えるから、などである。

相手が親しい先輩の場合、自分より目上だから、対等な立場で使うものだから、不適切だから、尊敬している人には使わないから、などの理由で使わない。

相手が親しい後輩の場合には、真心でなさそうに見えるから、いい加減に言っていると取られるから、本気で慰めているようには見えないから、軽すぎるから、などの理由で「マイペンライ」を使わないと答えている。

家族が相手のときには、「マイペンライ」という言葉をかけるか、かけないか、人によって意見は分かれる。「マイペンライ」とその他の言葉を使う理由は、親しいから、励ましたいから、心配だから、気楽にさせたいから、好きだから、慰めたいから、などである。

家族に「マイペンライ」という言葉をかけない理由は、恐いから、口先で言っているように聞こえるから、相手を立てるためには言わない、親しくないから、ふさわしくないから、あるいは、干渉したくないから、などである。

家族に関しては、父親の場合に限って「マイペンライ」のみ使う者がかなりいることが特徴である。「マイペンライ」は、慰め、励まし、親しみなどを表すと考えて使う者がいるためであると思われる。

つまり、誰かが失望し、落ち込んでいる場合には、相手が親しい友人でも家族でも、「マイペンライ」または「マイペンライ」とその他の言葉を使う傾向が強く、その理由はどちらの場合も似通っている。また、いっぽう、「マイペンライ」を使わない理由は、相手がそれほど親しくない友人または先輩が相手である場合と、家族が相手の場合とでは異なる。親しくない友人または先輩に対して「マイペンライ」を使わない理由は、親しくない、ふさわしくない、軽すぎるなどであるが、親に対しては、恐い、親しくない、顔が立たない、などである。

ここでの結論として、まず、「『マイペンライ』とその他の言葉」をかけると答えた者は、親しさ、上下関係を問わず、「慰め」を主な目的としてこれらの言葉を使っていることがわかる。また、これらの言葉をかけないと答えた者は、目上でそれほど親しくない相手には、親しくない、目上であるという理由でふさわしくないと考えて、これらの言葉を使わないことがわかる。さらに、親しくない目下に対しては、親しくない、軽すぎる、口

#### 4. 調査の結果と分析

先だけ、真心でない、へんに思われる、などの理由で、これらの言葉を使わない。家族のうち、父母や兄弟などの目上の家族にこれらの言葉をかける理由は、親しく、気がかりな相手であるから、これらの言葉を使う。また、これらの言葉を使わない理由は、親しくない、ふさわしくない、という理由に加えて、目上の家族に関しては、恐いという概念を持っていることも多いからである。さらに、目下の家族に対してこれらの言葉を使わないのは、親しくない、干渉したくない、という理由である。

##### ②-2 「マイペンライ」への期待

インタビュー項目27から38では、自分が何らかの理由で落ち込んだり、失望しているときに、そのことを誰かに打ち明けた場合、相手から「マイペンライ」という言葉を期待するかどうかを調べている。

相手が親しい友人であるかないかにかかわらず、「マイペンライ」を期待する者と、その他の言葉を期待する者との割合はそれほどちがわない。

しかし、それぞれの理由を見てみると、「マイペンライ」を期待するという者の理由は、相手が親しければ、友人が理解してくれていることがわかる、聞けば気が楽になる、などであって、それほど親しくない友人の場合は、慰めてくれるのが礼儀である、と考える者が多いのが特徴である。

また、「マイペンライ」を期待しないという者の理由は、相手が親しければ、べつに言ってくれなくても構わないと考える者が多いのに対して、それほど親しくない友人が相手の場合には、親しくないから、あるいは、礼儀として言うだけだから、と答えている。

つまり、ここでは相手の友人と親しいかが問題になっていて、親しければ相手が何を言おうと構わないが、友人とそれほど親しくない場合には、親しくないから「マイペンライ」を聞きたくないとする者がかなりいることがわかる。

同様に、親しい先輩または後輩が相手の場合には、期待の内容がちがってくる。親しい先輩に対する期待は慰める言葉であり、親しい後輩に対する期待は気が楽になる、関心を持っていることがわかる、元気になる、などである。

それほど親しくない先輩または後輩が相手の場合には、先輩には慰めの言葉は期待せず、聞かせない、話す必要がない、べつに何も期待しない、と答えており、後輩には、目下だから、ただ、聞いてくれればいい、「マイペンライ」を後輩が言うのは適切でない、慰めの言葉はほしくない、と答えた。

つまり、先輩からは指導や慰めの言葉を受けるのが当然だと考えていて、後輩からは気

が楽になるから「マイペンライ」を聞きたいと考える者が比較的多いといえる。

ここでのインタビューの結果にも明らかなように、タイ人社会では一般に、先輩・後輩あるいは目上・目下の関係が重視され、先輩や目上は後輩や目下に指導や助言を与えるべきであるし、後輩や目下は先輩や目上の指導や助言を素直に聞くべきだと考えられている。

相手が父母の場合にも、友人への期待と同じように、落ち込んだり失望したりしたときには、「マイペンライ」でもその他の言葉でも構わないから、何か慰め、力づける言葉を聞きたいと考える。父母に「マイペンライ」を期待しない理由は、親しくない、恐い、心配させたくない、などである。

相手が兄弟姉妹の場合には、「マイペンライ」を期待する理由は、慰めの言葉を聞きたいから、気が楽になるから、親しいから、励ましてほしいから、などである。「マイペンライ」を期待しない理由は、相手が兄姉の場合には、親しくないから、恐いから、関心を持っていないから、などであり、相手が弟妹の場合には、聞かせるだけ、聞かせてもわからない、聞かせない、慰めの言葉はいらない、立場がなくなる、不適切だから、恥ずかしい、親しくない、などである。

兄弟姉妹に関しても目上・目下の関係と同様の上下関係が意識されていると考えられる。また、親しいか、親しくないかによって、「マイペンライ」の使い方も他人が相手の場合と似通っているといえる。

### ③不安・心配

アンケート項目8では、相手は親しい者であり、精神的に落ちつかず、不安をいだいている。この場合、アンケート結果によると、「マイペンライ」または微笑みを返す者はほとんどいない。もし、「マイペンライ」を使うとすると、必ず、慰めや励ましなどの言葉と共に使うことになる。この場合、「マイペンライ」を言わずに慰めや励ましの言葉などを返すことが最も多い。インタビュー項目6を見ると、アンケート項目8とほとんど同じ結果である。

つまり、他人に足を踏まれた場合とは異なって、親しい友人の間では、精神的にかなり深刻な状況において「マイペンライ」を使うと、よそよそしい、冷たい、理解してくれない、口先だけ、などと取られる恐れがあるために、たとえ「マイペンライ」を言うとしても、その他の慰める言葉や励ます言葉などを加えて言うし、その他の慰める言葉や励ます言葉などを単独で言う者が最も多い。

#### 4. 調査の結果と分析

##### ④人間関係の喪失

親友の恋人に別の恋人ができたり、親友が婚約を解消されたりした場合、「不安・心配」の場合と似ていて、「マイペンライ」を使わずに、その他の言葉を使う者が多い。しかし、「マイペンライ」を言う者も多少いて、また新しく恋人や婚約者を見つけることができるから、「マイペンライ」を使うことは必ずしも不適切とは考えられていない。ただし、これは親しい相手であるから許されることである。

##### (6) 二度と取り戻せないものの喪失

アンケート項目14と15では、誰かの親が死んだ場合に、「マイペンライ」を使う者はほとんどいないことがわかった。他のアンケート項目とはちがいで、誰かが死んだ場合、礼儀としてでも「マイペンライ」を使ってはいけなないとほとんどの者が考えている。

その理由は、大切な人が死んだのに「マイペンライ」を使うと、文字どおり「たいしたことない、気にしない」と取られてしまう恐れがあると考えられているからである。死んだ者は二度と帰っては来ないから、「マイペンライ」のような軽い慰めの言葉を使うと、相手の悲しみをあまりに軽く解釈していて、相手をも軽く見ていると思われる恐れがあり、相手との関係を壊してしまう可能性があるからである。

##### (7) 事情を説明する「マイペンライ」

インタビュー項目69では、上司が部下に手紙をタイプして出すように指示しておいたのに、指示どおりにしないで帰ろうとした場合の部下の答えかたについての印象を聞いた。

「マイペンライ」という返事については、ほとんどの者が否定的であるが、「マイペンライ。明日の朝早く仕上げて出しますから」と返事すれば肯定的に受け止める者の数は否定的に受け止める者の数のほぼ2倍になる。「マイペンライ」を言わずに「明日の朝早く仕上げて出しますから」とだけ返事すると、否定的、肯定的に受け止める者の数はほぼ同数である。

このような状況では、「マイペンライ」のみ使う者は、無責任、失礼、不愉快、認められない、言い訳がましい、などの印象を持たれるが、「マイペンライ」に加えて、それをどう処理するかについて明確に言えば多くの者は理解を示すことがわかる。

#### (8) 商売上手の「マイペンライ」

インタビュー項目67では、デパートで買うシャツの色に迷っていると、店員は白いシャツを勧める。なおも迷っていると、「マイペンライ。気に入らなければ後で他の色に換えても構いませんよ」と言った店員の応対について聞いている。

ほは全員が、この言葉は適切であると考えている。これは、実例9におけるシャツの汚れを落としてアイロンをかけた店員の対応と「マイペンライ」の使い方についての肯定的な印象と同様である。

#### (9) 相手に対する配慮の「マイペンライ」

アンケート項目9と10では、体調が悪いときに心配して声をかけてくれた相手が、それほど親しくない者であれば「マイペンライ」を返す割合は、相手が親しい者であるときより大きいことがわかるが、いずれにせよ相手が親しくても親しくなくても、最も多いのは、その他の言葉を言う者の割合であり、事実を言うことが多いと考えられる。

この場合、微笑みを返す者は相手があまり親しくない者であるときのほうが親しい者であるときより多い。親しい相手に微笑みを返す者はほとんどいない。

#### (10) 緊張を緩和する「マイペンライ」

アイロンをかけたのにしわが残っていたり、買ったパイナップルが熟し過ぎていたり、あるいは、約束の時間に遅刻したりして、一方の人間が怒りや不満などをもって、対人関係に緊張が生じたとき、もう一方の人間は、相手の怒りを鎮めたり、不満を軽減するために、まず、「マイペンライ」を使い、つぎに慰めたり、説明したりして事態を収めようとする。

つまり、緊張が高まれば高まるほど、タイ人は相手の興奮を鎮めるために「マイペンライ」を使うことが多くなる。

### 5. 調査による「マイペンライ」の使われ方

「マイペンライ」はタイ人の日常生活における一つの決まり文句、あるいは不可欠な言葉として、毎日、何回も使われている。タイ人が「マイペンライ」を使うとき、使う者自身がどれほど「マイペンライ」の意味を意識して使っているのか、調査を開始する前には私自身にも明確にはわからなかった。当時の私の観察によると、タイ人の使う「マイペンライ」は余りにも頻繁に使われるため、ちょうど日本語の「どうも」あるいは「すいませ



## 5. 調査による「マイペンライ」の使われ方

ん」等の挨拶言葉と同様の使われ方をしているのではないかとさえ思えた。

このようなわけで、「マイペンライ」はどのような役割を果たしているのか、明確にはわからなかったが、少なくともタイ人の間では、「マイペンライ」なしには日常会話から公式な場での会話に至るまで、あらゆる会話が成り立たないのではないかと思われた。

「マイペンライ」という表現は多様な場面で多様な意味で使われている。また、それぞれの場面によって、「マイペンライ」の意味と機能は変わってくる。

### (1) 「マイペンライ」の使われ方

#### ①謝礼に対する答礼

誰かに物を与えたり、あるいは何かをしてあげて、受け手が礼を述べた場合に答礼として使う。例えば、友人から旅行のみやげ物をもって「ありがとう」と礼を述べた場合、友人は "mai pen rai" (どういたしまして) と言う。それは、相手に物を与えたり、何かをしてあげたことは大したことはないし、無理したわけではないので、気楽にそれを受けてほしい、と考えるからである。また、自らの真心から、喜んで物を与えたり、何かをしてあげることによってその気持ちを表現するのが、タイ人のやり方であるので、"mái pen rai" (どういたしまして) と言って厚意と謙遜を示す。

ところで、誰かから謝礼を述べられた場合、タイの社会では一般的に「マイペンライ」を言うのが礼儀になっていると考えられてきたが、今回のインタビューとアンケートとの結果によれば、必ずしもすべてのタイ人がそのように考えたり行動したりしているとは限らないことがわかった。

まず、親しい友人の場合、「マイペンライ」を使っても使わなくても構わないし、また、たんに微笑みを返すことも「マイペンライ」を言うことと同じ意味であることがわかった。

また、目上が礼を言ったとき目下が「マイペンライ」を返せば礼儀になっていて丁寧であると考えられる者もいるし、ぎゃくに適切でないと考える者もいることもわかった。この場合、ただ微笑むか、あるいは何も言わないでもいいと考えている。

#### ②謝罪に対する容赦

意図せず他人に軽い被害を与えてしまったときの謝罪に対して容赦の言葉として使う。例えば、バスの中でうっかり他人の足を踏んでしまったとき、あるいは、通りすがりに他人に肩などが触れてしまったときに "thôot kháp/khâ" (すいません) という謝罪に対して被害者は一般に "mái pen rai kháp/khâ" (いいえ) と答える。

実際の場面で、強く足を踏まれたり肩がぶつかって、ひどく痛い場合でも、相手の謝罪の言葉 "thôot khráp/khâ" を聞いた途端に、"mâi pen rai khráp/khâ" と答えて容赦する。たとえ、ひどく痛む場合でも、痛い表情を見せながらも、口では "mâi pen rai khráp/khâ" と答えるのがタイ人社会における礼儀であり、細かいことにこだわらず、寛容な心で、容易に許すことが美德であるとされている。

今回のアンケートの結果によると、足を踏まれてあまり痛くない場合にはもちろん、「マイペンライ」または微笑みを返すが、ひどく痛い場合にも、同様な傾向が見られる。この場合、「マイペンライ」と微笑みは同じ役割を果たしていると思われる。

### ③恥をかけた現場から急いで逃げるため

人の目の前で、転んだり、あるいはハイヒールのかかとりが取れてしまったりという出来事があり、だいたいぶかたとたずねられたときに、たとえ転んで痛くても、痛いか痛くないかというよりも、その時はまず、恥ずかしいので、「マイペンライ」を使う。例えば、駅の階段で転んでしまって、見ていた誰かから "pen ?arai rǎu plào khâ" (だいたいぶですか) と聞かれたとき、急いで立ち上がって、恥ずかしさからその場を急いで立ち去ろうとする場合、"mâi pen rai khráp/khâ khôp khun" (だいたいぶです。ありがとう) と言う。

つまり、自分が転んでしまったり、ハイヒールのかかとりが取れてしまったことを、他人に注目してほしくないので、実はひどく痛かったとしても「マイペンライ」を使う。

### ④飲食の誘いに対する断わり

誰かの家を訪ね、食事や飲物を勧められた場合、礼儀として断わるときに使う。例えば、"yùu thaan khâao kan kòn si khâ" (一緒に食事でもしませんか) "mâi pen rai khâ/khôp khun mûa kîi phǎng thaan maa khâ/khráp" (いいえ、ありがとう。さっき食べてきたばかりです) などと言う。ただし、最初に食事を勧められた場合はこのように断わるのが礼儀とされるが、もし、親しい友人や、かなり親しい間柄の者からもう一度勧められた場合、空腹のときには食事の誘いに応じて構わないと考えられている。しかし、親しくない間柄の場合、2回目も断わって、それでも勧められた場合には応じることが多い。

インタビューの結果を見ると、このような場合、誘いに対して、まず、「マイペンライ」と答えるのは遠慮深い態度である、あるいは、礼儀であると考えられていることがわかった。

## 5. 調査による「マイペンライ」の使われ方

### ⑤申し出に対する断わり

"mâi pen rai khráp/khâ" は誰かからの申し出に対して丁寧に軽く断わる時にも使われる。例えば、つぎの時間の授業の資料を学生がコピーして来ようかと先生に申し出たとき、先生は、"mâi pen rai cà ʔaacaaŋ triam wái riáp rǒɔi léɛŋ" (いいのよ、先生がもう準備してあるから) と答える。

ここでもし、"mâi pen rai" を使わないで、「もう、準備してあるわ」とだけ言ったなら、直接的すぎて、学生の厚意を拒絶したと受け取られる恐れがある。そこで、一般のタイ人なら、断わる前に、"mâi pen rai" を使うことによって、学生の厚意を大切にし、相手を傷つけないように配慮する。

### ⑥ 慰め

#### ⑥-1 他人への慰め

誰かが落ち込んだり、心配事があるときに慰めるために、"mâi pen rai" をよく使う。例えば、明日の試験の心配をしている友人に、"mâi pen rai rǒɔg nà khǒɔ-sǒɔp khog mâi yâak yen thâo rài rǒɔk" (だいじょうぶだから。明日の試験はそんなに難しくないとと思うよ) と言う。

もちろん、ここで "mâi pen rai" を使うことによって状況が良くなるわけではないにしても、少なくとも、落ち込んだり、心配事がある相手がこの言葉を聞くと、気が軽くなるという慰めの役割を果たすことができる。要するに、この場合、"mâi pen rai" は精神的な支えとなる。

#### ⑥-2 自分自身への慰め

また、"mâi pen rai" は相手を慰めたり、励ますだけでなく、自分自身を慰めたり励ましたりするときにも使う。例えば、入学試験を受けて結果の発表を待っているとき、"mâi pen rai khog sǒɔp khâo dâi" (だいじょうぶ、私はきっと入れる)。あるいは、母親が病気で入院して手術を受けなければならないとき、"mâi pen rai mĕc khog mâi pen ʔarai mâak" (だいじょうぶ、お母さんはそんなにたいへんな病気にかかっているんじゃない) と自分に言い聞かせて慰める。

### ⑦ 不本意の承諾

喜んでそうしたいわけではないが、承諾せざるを得ないときに使う。例えば、大事にして

いるカメラを親友からどうしても貸してくれと頼まれ、貸したくないので一度は断わったのに、重ねて、今日だけでいいから、と頼まれて、これ以上断わって貸さないと親友との関係が悪くなりそうだと思って、しかたなく貸すことにした場合に、"mâi pen rai léo phrùŋ nûi ʔao maa khun d̩uai náa" (しょうがないな、明日、返してくれよ) などと言う。

#### ⑧一方的な配慮

タイの社会では目上あるいは社会的地位の高い者が、目下あるいは社会的地位の低い者に何かを頼む場合、頼まれる者の都合が悪いときでも、そう簡単に断わることはできない。そこで、スケジュールを調整して目上に遠慮して "mâi pen rai kháp/khâ d̩iao phm c̩atkaan h̩ai ʔeŋ kháp" (いいですよ。後でやりますから) などと言う。

#### ⑨相互の配慮

前項⑧で、目上または社会的地位の高い者が、目下あるいは社会的地位の低い者の都合が悪いことに気づいた場合、あるいは頼まれた者が、正直に、今日は都合が悪いので明日やってもいいか、と聞いた場合、もし、頼んだ者が仕事を急いでいるときなら、"mâi pen rai phm h̩ai d̩ek khon ʔun tham k̩o d̩ai" (だいじょうぶ、他の人にやらせるから) と言い、それを聞いた頼まれた者は、"mâi pen rai kháp d̩iao phm c̩atkaan h̩ai ʔeŋ kháp" (だいじょうぶです。後でやりますから) と答える。すると、頼んだ者は、"mâi pen rai c̩iŋ ná nán ch̩uai c̩atkaan h̩ai d̩uai" (本当にいいんだね。それじゃ、頼むよ) などと言う。

#### (2) 「マイペンライ」の代わりにの微笑みについて

アンケート全体を通じて、「マイペンライ」を返すべき状況で「マイペンライ」を言わず微笑みを返すという答が非常に多いことがわかった。タイ人は、ある状況では「マイペンライ」の代わりに微笑みを使っているといえるが、その微笑みの意味と範疇には違いがあるのではないかと考える。

タイ人の微笑みについては、「日本人とタイ人の伝達行動 — 日・タイの非言語伝達行動のちがいについて —」(堀江、1991) にまとめたことがあるので、ここでは、今回のアンケートに特徴的に見られる微笑みの使われ方ならびに同論において分類した微笑みとをもう一度合わせて、総合的にタイ人の微笑みの種類と役割について述べてみたい。

#### ①謝礼の微笑み

誰かに言葉で感謝されたとき、必ずしも言葉を返さずに、微笑みを返しても構わない。とくに、社会的地位が上の人や目上の人の場合、その傾向が強いといえる。

## 5. 調査による「マイペンライ」の使われ方

アンケート項目1から3では、誰かに菓子を買ってあげて感謝されたときにどうするかを聞いている。これらの場合、「マイペンライ」を返す者が多い一方、「マイペンライ」を言わずに微笑みを返すと答えた者の数も多い。この場合、微笑みを返すと答えた者は、何を言えばいいかわからないから、本当に買ってあげたかったから、礼儀だから、親しい友人だから形式にとらわれる必要がないから、感謝されたときの返礼だから、相手は目上だから言葉で返さないほうがいいから、相手が目上だから遜るべきだから、あるいは、丁寧であるから、などの理由をあげている。

### ②謝罪の微笑み

相手に、故意にはなく、悪いことをしてしまったとき、たとえば、待ち合わせに遅れてしまったとき、待っている相手の顔が見えたときにニコニコしながら近づく。そして「いつ来たの」などと聞くが、言葉で謝ることは、あまりしない。

アンケート項目5および6によると、誰かに故意にはなく足を踏まれて謝られたとき、「マイペンライ」を返す者が最も多いが、微笑みを返す者も少なくない。

その理由は、相手を気楽にさせたいから、「マイペンライ」の意味だから、相手が恥ずかしがらないようにするため、微笑むことは許すことだから、大したことはないから、礼儀だから、別に気を悪くしていないから、などである。

### ③同意の微笑み

アンケート項目12では、部下が上司から会社の帰途、郵便局で手紙を出すように頼まれたが、上司は、その郵便局は部下の帰り道とちがう方向だと気づいて、大変だから寄らないでいいと言ったとき、部下は上司に何か言葉を返すかどうかを聞いている。

この状況で「マイペンライ」を返す者と微笑みを返す者とはほぼ同数である。この場合、もし、「マイペンライ」を言えば、本心は別として、郵便局に寄っても構わないことを上司に表明することになる。しかし、微笑みを返す者は、上司が郵便局に寄らないでいいと言ったことに同意していることになる。あるいは、微笑みはどちらとも取ることができて無難であると考える者もいる。

この状況は前の二つの微笑みとはちがって、「マイペンライ」とは異なった意味を持つことがわかる。

### ④挨拶の微笑み

挨拶の代わりに微笑んでもいいのは、親しい友人に対して、あるいは子供から挨拶され

## マイペンライ

た大人が、挨拶を返す代わりに子供に対して微笑む場合である。

### ⑤ 歓迎の微笑み

タイ人の微笑みには「ようこそ」という歓迎の意味も含まれている。タイ人の微笑みは、相手の存在を認めて、相手のことを無視していない、という意味である。

### ⑥ 敵ではないことの表明の微笑み

見知らぬ相手と出会ったときに、相手に危害を加える意志はない、あるいは、仲間である、というサインを送るために微笑む。

### ⑦ 叱られたときの微笑み

上司や目上の人から叱られたり注意されたときに、タイ人は言い返したり不満そうな顔をする事は許されず、相手は無視した態度を取ることもできない。その場合、自分の気持を抑えて、微笑みを見せる。

### (3) 「マイペンライ」の使い方の範疇

頻繁に使う ←———— 「マイペンライ」 —————→ 使わない

《決まり文句》	《中間的表現》	《文字どおりの意味》
「マイペンライ」	「マイペンライ」とその他の言葉	「マイペンライ」を使わない
<p>● 礼儀</p> <p>◎ 謝罪された</p> <p>○ 足を踏まれた</p> <p>◎ 誘われた</p> <p>○ 飲食物の提供を申し出られた</p> <p>◎ 礼を言われた</p> <p>○ 土産物を受け取った礼を言われた</p>	<p>● 申し出に対する断わり</p> <p>○ コーヒーをいれようか聞かれて断わる</p> <p>● 依頼の引き受け</p> <p>○ 上司の家に荷物を取りに寄るよりに頼まれ引き受ける</p> <p>● 相手への慰め</p> <p>◎ 相手が落ち込んだのを慰める</p> <p>○ 試験準備のできていない友人を慰める</p> <p>◎ 物を壊されて相手を慰める</p> <p>○ 弟が皿を割られて慰める</p> <p>◎ 人間関係を失った相手を慰める</p> <p>○ 失恋した友人を慰める</p> <p>○ 婚約解消された友人を慰める</p> <p>◎ 大切な物を失った相手を慰める</p> <p>○ 家が火事になった相手を慰める</p>	<p>● 二度と取り戻せないものの喪失</p> <p>○ 誰かが死亡した</p>

## 6. 結論と今後の課題

### (1) 結論

今回の調査によってわかったことは、つぎのとおりである。

- ①「マイペンライ」の使い方によってタイ人同士の互いの人間関係、つまり、上下関係（社会的地位、目上・目下）、距離（親しい・親しくない）を明確に示すことができる。  
あるいは、親しさは「マイペンライ」の使い方の一般的ルールを規定しなくなるともいえる。
- ②タイ人が「マイペンライ」を決まり文句として頻繁に使うのは、礼儀、謝罪、感謝を表すときだけであり、それら以外の目的で「マイペンライ」のみを単独で使うことはまれである。
- ③「マイペンライ」には肯定的側面と否定的側面とが同程度あり、使われる文脈によって肯定にも否定にもなり得る。このことが、日本人とタイ人との間に摩擦を起こす原因になっていると考えられる。
- ④「マイペンライ」の使われる範疇はたいへん広く、日常的な礼儀としてのごく軽い挨拶言葉から、非常に深刻な事態での言葉に至るまで様々な状況で使われる。
- ⑤「マイペンライ」には、文字どおり「気にしない」といった意味から、礼儀としての挨拶をする、慰める、励ます、許す、思い遣りを示す、相手のメンツを保つ、遠慮を示す、あきらめ、相手をなだめるなど多様な使われ方がある。
- ⑥「マイペンライ」は、励ましや慰めの目的をもって日常的に頻繁に使われているにもかかわらず、相手にとって大切な人が死亡した場合には、死んだ人は二度と戻って来ないから使えない。しかし、相手が失恋したり婚約を解消した場合には、新しい恋人や婚約者をまた見つけることができるから「マイペンライ」を使えると考えられている。
- ⑦「マイペンライ」を言うこととほとんど同じ意味で、無言で微笑みを返すことがたいへん多い。

### (2) 今後の課題

本論のための調査を進める段階で最も困難であったことは、当初、世代によって「マイペンライ」の使い方がどうちがっているかについても知りたかったにもかかわらず、とくに年輩者の適当なインフォーマントを見つける方法を考えにくかったことである。その理由は、タイの社会においては、年輩の者に若輩者がインタビューし、情報を提供してもら

うことはたいへん困難だからである。したがって、今後、そのための何らかの方法を見つけることができるなら、若者から老人に至るまでの世代をすべて含んだインフォーマントを得て、さらに詳しい調査をして分析したいと考える。

本論では、タイ人による「マイペンライ」の使い方を調査して、その実態とそれに反映されるタイ人の人間関係あるいは価値観を考察した。ただし、調査を進めるにしたがって、「マイペンライ」と微笑みの役割に相当共通する点があることが明確になってきた。しかし、もう一つのタイ人の象徴ともいえる微笑みについても非常に多様な意味や使われ方があると考えられるので、これについては、タイ人の非言語行動の新たな調査研究テーマとして改めて扱っていかねばならないと考える。

また、「マイペンライ」自体については、本論の冒頭にも述べたように、日本人はタイ人の「マイペンライ」の使い方によってタイ人をしばしば誤解しがちであることがこの考察を始めるきっかけとなったわけであるから、今後は、日本人の視点からタイ人の「マイペンライ」の使い方がどのように受け取られているかについて調査しなければならない。また、同様な状況において日本人ならどのような言語行動あるいは非言語行動をとるかについても調べる必要がある。

今後、そのような調査研究を進めることによって、本論と補完的に「マイペンライ」を通じて見た日・タイ双方の社会・文化・価値観等の共通点と相違点とがより明確になり、日本人とタイ人との間のコミュニケーションをさらに円滑にすることが可能になるとともに、タイ人のための日本語教育ならびに日本人のためのタイ語教育の改善に役立つヒントが得られるものと考ええる。

#### 参考文献

- Horie, Ingkaphirom Preeya (1985) "A Preliminary Investigation of Thai and Japanese Formulaic Expressions". Unpublished dissertation. University of California, Berkeley.
- 堀江・インカピロム・プリヤー (1993) 「『謝る』—日・タイの謝ることばと行動の比較」  
国立国語研究所報告 105 研究報告集 14
- Wadcanasunthorn, Phenkhæ (1980) "Khaaniyom nai samnuan Thai". Bangkok: Odian Satoo
- 安田 靖 (1988) 『タイ—変貌する白像の国—』中央公論社



## 「マイペンライ」インタビュー項目

1. あなたが親しい友人から借りたカメラを壊してしまい、その友人にあなたが謝ったとき、その友人から期待する言葉は何ですか。

①「マイペンライ」 ②「心配しないで」 ③「どうということはない」

④「二度としないように注意なさい」 ⑤その他：\_\_\_\_\_

1-1 その理由：\_\_\_\_\_

2. あなたがそれほど親しくない友人から借りたカメラを壊してしまい、その友人にあなたが謝ったとき、その友人から期待する言葉は何ですか。

①「マイペンライ」 ②「心配しないで」 ③「どうということはない」

④「二度としないように注意なさい」 ⑤その他：\_\_\_\_\_

2-1 その理由：\_\_\_\_\_

3. あなたが後輩あるいは目下から借りたカメラを壊してしまい、その相手に謝ったとき、その相手から期待する言葉は何ですか。

①「マイペンライ」 ②「心配しないで」 ③「どうということはない」

④「二度としないように注意なさい」 ⑤その他：\_\_\_\_\_

3-1 その理由：\_\_\_\_\_

4. あなたが先輩あるいは目上から借りたカメラを壊してしまい、その相手に謝ったとき、その相手から期待する言葉は何ですか。

①「マイペンライ」 ②「心配しないで」 ③「どうということはない」

④「二度としないように注意なさい」 ⑤その他：\_\_\_\_\_

4-1 その理由：\_\_\_\_\_

マイペンライ

5. 一般のタイ人は、親しい友人が何かの理由で落ち込んだり、失望しているとき、「マイペンライ」という言葉をかけますか。

- ①かける ②かけない ③どちらともいえない ④わからない

5-1 ①、②、③、④のそれぞれの理由：\_\_\_\_\_

---

6. あなたは、親しい友人が何かの理由で落ち込んだり、失望しているとき、「マイペンライ」という言葉をかけますか。

- ①かける ②かけない ③どちらともいえない ④わからない

6-1 ①、②、③、④のそれぞれの理由：\_\_\_\_\_

---

7. 一般のタイ人は、親しい先輩または目上が何かの理由で落ち込んだり、失望しているとき、「マイペンライ」という言葉をかけますか。

- ①かける ②かけない ③どちらともいえない ④わからない

7-1 ①、②、③、④のそれぞれの理由：\_\_\_\_\_

---

8. あなたは、親しい先輩または目上が何かの理由で落ち込んだり、失望しているとき、「マイペンライ」という言葉をかけますか。

- ①かける ②かけない ③どちらともいえない ④わからない

8-1 ①、②、③、④のそれぞれの理由：\_\_\_\_\_

---

9. 一般のタイ人は、それほど親しくない先輩または目上が何かの理由で落ち込んだり、失望しているとき、「マイペンライ」という言葉をかけますか。

- ①かける ②かけない ③どちらともいえない ④わからない

9-1 ①、②、③、④のそれぞれの理由：\_\_\_\_\_

---

「マイペンライ」インタビュー項目

10. あなたは、それほど親しくない先輩または目上が何かの理由で落ち込んだり、失望しているとき、「マイペンライ」という言葉をかけますか。

- ①かける ②かけない ③どちらともいえない ④わからない

10-1 ①、②、③、④のそれぞれの理由：\_\_\_\_\_

---

11. 一般のタイ人は、それほど親しくない後輩または目下が何かの理由で落ち込んだり、失望しているとき、「マイペンライ」という言葉をかけますか。

- ①かける ②かけない ③どちらともいえない ④わからない

11-1 ①、②、③、④のそれぞれの理由：\_\_\_\_\_

---

12. あなたは、それほど親しくない後輩または目下が何かの理由で落ち込んだり、失望しているとき、「マイペンライ」という言葉をかけますか。

- ①かける ②かけない ③どちらともいえない ④わからない

12-1 ①、②、③、④のそれぞれの理由：\_\_\_\_\_

---

13. 一般のタイ人は、親しい後輩または目下が何かの理由で落ち込んだり、失望しているとき、「マイペンライ」という言葉をかけますか。

- ①かける ②かけない ③どちらともいえない ④わからない

13-1 ①、②、③、④のそれぞれの理由：\_\_\_\_\_

---

14. あなたは、親しい後輩または目下が何かの理由で落ち込んだり、失望しているとき、「マイペンライ」という言葉をかけますか。

- ①かける ②かけない ③どちらともいえない ④わからない

14-1 ①、②、③、④のそれぞれの理由：\_\_\_\_\_

---

マイペンライ

15. 一般のタイ人は、親しい友人が何かの理由で落ち込んだり、失望しているとき、「マイペンライ」という言葉をかけますか。

- ①かける ②かけない ③どちらともいえない ④わからない

15-1 ①、②、③、④のそれぞれの理由: \_\_\_\_\_

---

16. あなたは、親しい友人が何かの理由で落ち込んだり、失望しているとき、「マイペンライ」という言葉をかけますか。

- ①かける ②かけない ③どちらともいえない ④わからない

16-1 ①、②、③、④のそれぞれの理由: \_\_\_\_\_

---

17. 一般のタイ人は、父親が何かの理由で落ち込んだり、失望しているとき、「マイペンライ」という言葉をかけますか。

- ①かける ②かけない ③どちらともいえない ④わからない

17-1 ①、②、③、④のそれぞれの理由: \_\_\_\_\_

---

18. あなたは、父親が何かの理由で落ち込んだり、失望しているとき、「マイペンライ」という言葉をかけますか。

- ①かける ②かけない ③どちらともいえない ④わからない

18-1 ①、②、③、④のそれぞれの理由: \_\_\_\_\_

---

19. 一般のタイ人は、母親が何かの理由で落ち込んだり、失望しているとき、「マイペンライ」という言葉をかけますか。

- ①かける ②かけない ③どちらともいえない ④わからない

19-1 ①、②、③、④のそれぞれの理由: \_\_\_\_\_

---

「マイペンライ」インタビュー項目

20. あなたは、母親が何かの理由で落ち込んだり、失望しているとき、「マイペンライ」という言葉をかけますか。

- ①かける ②かけない ③どちらともいえない ④わからない

20-1 ①、②、③、④のそれぞれの理由：\_\_\_\_\_

---

21. 一般のタイ人は、弟が何かの理由で落ち込んだり、失望しているとき、「マイペンライ」という言葉をかけますか。

- ①かける ②かけない ③どちらともいえない ④わからない

21-1 ①、②、③、④のそれぞれの理由：\_\_\_\_\_

---

22. あなたは、弟が何かの理由で落ち込んだり、失望しているとき、「マイペンライ」という言葉をかけますか。

- ①かける ②かけない ③どちらともいえない ④わからない

22-1 ①、②、③、④のそれぞれの理由：\_\_\_\_\_

---

23. 一般のタイ人は、妹が何かの理由で落ち込んだり、失望しているとき、「マイペンライ」という言葉をかけますか。

- ①かける ②かけない ③どちらともいえない ④わからない

23-1 ①、②、③、④のそれぞれの理由：\_\_\_\_\_

---

24. あなたは、妹が何かの理由で落ち込んだり、失望しているとき、「マイペンライ」という言葉をかけますか。

- ①かける ②かけない ③どちらともいえない ④わからない

24-1 ①、②、③、④のそれぞれの理由：\_\_\_\_\_

---

マイペンライ

25. 一般のタイ人は、兄が何かの理由で落ち込んだり、失望しているとき、「マイペンライ」という言葉をかけますか。

- ①かける ②かけない ③どちらともいえない ④わからない

25-1 ①、②、③、④のそれぞれの理由: \_\_\_\_\_

---

26. あなたは、兄が何かの理由で落ち込んだり、失望しているとき、「マイペンライ」という言葉をかけますか。

- ①かける ②かけない ③どちらともいえない ④わからない

26-1 ①、②、③、④のそれぞれの理由: \_\_\_\_\_

---

27. 一般のタイ人は、姉が何かの理由で落ち込んだり、失望しているとき、「マイペンライ」という言葉をかけますか。

- ①かける ②かけない ③どちらともいえない ④わからない

27-1 ①、②、③、④のそれぞれの理由: \_\_\_\_\_

---

28. あなたは、姉が何かの理由で落ち込んだり、失望しているとき、「マイペンライ」という言葉をかけますか。

- ①かける ②かけない ③どちらともいえない ④わからない

28-1 ①、②、③、④のそれぞれの理由: \_\_\_\_\_

---

29. 一般のタイ人は、親しい友人が何かの理由で落ち込んだり、失望しているとき、「マイペンライ」という言葉をかけますか。

- ①かける ②かけない ③どちらともいえない ④わからない

29-1 ①、②、③、④のそれぞれの理由: \_\_\_\_\_

---

「マイペンライ」インタビュー項目

30. あなたは、親しい友人が何かの理由で落ち込んだり、失望しているとき、「マイペンライ」という言葉をかけますか。

- ①かける ②かけない ③どちらともいえない ④わからない

30-1 ①、②、③、④のそれぞれの理由：\_\_\_\_\_

---

31. 一般のタイ人は、それほど親しくない友人が何かの理由で落ち込んだり、失望しているとき、「マイペンライ」という言葉をかけますか。

- ①かける ②かけない ③どちらともいえない ④わからない

31-1 ①、②、③、④のそれぞれの理由：\_\_\_\_\_

---

32. あなたは、それほど親しくない友人が何かの理由で落ち込んだり、失望しているとき、「マイペンライ」という言葉をかけますか。

- ①かける ②かけない ③どちらともいえない ④わからない

32-1 ①、②、③、④のそれぞれの理由：\_\_\_\_\_

---

33. あなたが、何かの理由で落ち込んだり、失望しているとき、親しい友人にそのことを打ち明けたとき「マイペンライ」という言葉を期待しますか。

- ①期待する ②期待しない ③どちらともいえない ④わからない

33-1 ①、②、③、④のそれぞれの理由：\_\_\_\_\_

---

34. あなたが、何かの理由で落ち込んだり、失望しているとき、それほど親しくない友人にそのことを打ち明けたとき「マイペンライ」という言葉を期待しますか。

- ①期待する ②期待しない ③どちらともいえない ④わからない

34-1 ①、②、③、④のそれぞれの理由：\_\_\_\_\_

---

マイペンライ

35. あなたが、何かの理由で落ち込んだり、失望しているとき、親しい先輩または目上にそのことを打ち明けたとき「マイペンライ」という言葉を期待しますか。

- ①期待する ②期待しない ③どちらともいえない ④わからない

35-1 ①、②、③、④のそれぞれの理由：\_\_\_\_\_

---

36. あなたが、何かの理由で落ち込んだり、失望しているとき、それほど親しくない先輩または目上にそのことを打ち明けたとき「マイペンライ」という言葉を期待しますか。

- ①期待する ②期待しない ③どちらともいえない ④わからない

36-1 ①、②、③、④のそれぞれの理由：\_\_\_\_\_

---

37. あなたが、何かの理由で落ち込んだり、失望しているとき、それほど親しくない後輩または目下にそのことを打ち明けたとき「マイペンライ」という言葉を期待しますか。

- ①期待する ②期待しない ③どちらともいえない ④わからない

37-1 ①、②、③、④のそれぞれの理由：\_\_\_\_\_

---

38. あなたが、何かの理由で落ち込んだり、失望しているとき、親しい後輩または目下にそのことを打ち明けたとき「マイペンライ」という言葉を期待しますか。

- ①期待する ②期待しない ③どちらともいえない ④わからない

38-1 ①、②、③、④のそれぞれの理由：\_\_\_\_\_

---

39. あなたが、何かの理由で落ち込んだり、失望しているとき、親しい友人にそのことを打ち明けたとき「マイペンライ」という言葉を期待しますか。

- ①期待する ②期待しない ③どちらともいえない ④わからない

39-1 ①、②、③、④のそれぞれの理由：\_\_\_\_\_

---



「マイペンライ」インタビュー項目

40. あなたが、何かの理由で落ち込んだり、失望しているとき、父親にそのことを打ち明けたとき「マイペンライ」という言葉を期待しますか。

- ①期待する ②期待しない ③どちらともいえない ④わからない

40-1 ①、②、③、④のそれぞれの理由：\_\_\_\_\_

---

41. あなたが、何かの理由で落ち込んだり、失望しているとき、母親にそのことを打ち明けたとき「マイペンライ」という言葉を期待しますか。

- ①期待する ②期待しない ③どちらともいえない ④わからない

41-1 ①、②、③、④のそれぞれの理由：\_\_\_\_\_

---

42. あなたが、何かの理由で落ち込んだり、失望しているとき、弟にそのことを打ち明けたとき「マイペンライ」という言葉を期待しますか。

- ①期待する ②期待しない ③どちらともいえない ④わからない

42-1 ①、②、③、④のそれぞれの理由：\_\_\_\_\_

---

43. あなたが、何かの理由で落ち込んだり、失望しているとき、妹にそのことを打ち明けたとき「マイペンライ」という言葉を期待しますか。

- ①期待する ②期待しない ③どちらともいえない ④わからない

43-1 ①、②、③、④のそれぞれの理由：\_\_\_\_\_

---

44. あなたが、何かの理由で落ち込んだり、失望しているとき、妹にそのことを打ち明けたとき「マイペンライ」という言葉を期待しますか。

- ①期待する ②期待しない ③どちらともいえない ④わからない

44-1 ①、②、③、④のそれぞれの理由：\_\_\_\_\_

---

マイペンライ

45. あなたが、何かの理由で落ち込んだり、失望しているとき、兄にそのことを打ち明けたとき「マイペンライ」という言葉を期待しますか。

- ①期待する ②期待しない ③どちらともいえない ④わからない

45-1 ①、②、③、④のそれぞれの理由：\_\_\_\_\_

---

46. あなたが、何かの理由で落ち込んだり、失望しているとき、姉にそのことを打ち明けたとき「マイペンライ」という言葉を期待しますか。

- ①期待する ②期待しない ③どちらともいえない ④わからない

46-1 ①、②、③、④のそれぞれの理由：\_\_\_\_\_

---

47. あなたが親しい友人が落ち込んだり、失望しているときにかけた言葉によって、その友人が元気になったり、希望を持ったと感じたことがありますか。

- ①期待する ②期待しない ③どちらともいえない ④わからない

47-1 ①、②、③、④のそれぞれの理由：\_\_\_\_\_

---

48. あなたが家族と食事中に、あなたの妹の友人が訪ねて来ました。この妹の友人はあなたとも親しい人です。あなたは妹の友人と一緒に食べないかと誘いますか。

- ①誘う ②誘わない ③どちらともいえない

48-1 ①の場合、妹の友人があなたの食事の誘いに対して何と返事することを期待しますか。

---

48-2 その場合、妹の友人の返事が次のようであったなら、どう感じますか。

48-2-1 「マイペンライ」

- ①遠慮深い ②礼儀正しい ③とくに何も感じない ④親しみやすい ⑤図々しい

48-2-2 「マイペンライ、今、食べてきたばかりです」

- ①遠慮深い ②礼儀正しい ③とくに何も感じない ④親しみやすい ⑤図々しい

48-2-3 「どうもありがとう」

- ①遠慮深い ②礼儀正しい ③とくに何も感じない ④親しみやすい ⑤図々しい

「マイペンライ」インタビュー項目

48-2-4 「ああ、よかった、ちょうどお腹すいていたんです」

- ①遠慮深い ②礼儀正しい ③とくに何も感じない ④親しみやすい ⑤図々しい

49. あなたが家族と食事中に、あなたの妹の友人が訪ねて来ました。この妹の友人はあなたとは初めて会いました。あなたは妹の友人と一緒に食べないかと誘いますか。

- ①誘う ②誘わない ③どちらともいえない

49-1 ①の場合、妹の友人があなたの食事の誘いに対して何と返事することを期待しますか。

---

49-2 その場合、妹の友人の返事が次のようであったなら、どう感じますか。

49-2-1 「マイペンライ」

- ①遠慮深い ②礼儀正しい ③とくに何も感じない ④親しみやすい ⑤図々しい

49-2-2 「マイペンライ、今、食べてきたばかりです」

- ①遠慮深い ②礼儀正しい ③とくに何も感じない ④親しみやすい ⑤図々しい

49-2-3 「どうもありがとう」

- ①遠慮深い ②礼儀正しい ③とくに何も感じない ④親しみやすい ⑤図々しい

49-2-4 「ああ、よかった、ちょうどお腹すいていたんです」

- ①遠慮深い ②礼儀正しい ③とくに何も感じない ④親しみやすい ⑤図々しい

50. あなたが家族と食事中に、あなたの親しい友人が訪ねて来ました。あなたはその友人と一緒に食べないかと誘いますか。

- ①誘う ②誘わない ③どちらともいえない

50-1 ①の場合、その友人があなたの食事の誘いに対して何と返事することを期待しますか。

---

50-2 その場合、友人の返事が次のようであったなら、どう感じますか。

50-2-1 「マイペンライ」

- ①遠慮深い ②礼儀正しい ③とくに何も感じない ④親しみやすい ⑤図々しい

50-2-2 「マイペンライ、今、食べてきたばかりだから」

- ①遠慮深い ②礼儀正しい ③とくに何も感じない ④親しみやすい ⑤図々しい

マイペンライ

50-2-3 「どうもありがとう」

- ①遠慮深い ②礼儀正しい ③とくに何も感じない ④親しみやすい ⑤図々しい

50-2-4 「ああ、よかった、ちょうどお腹すいていたんだ」

- ①遠慮深い ②礼儀正しい ③とくに何も感じない ④親しみやすい ⑤図々しい

51. あなたのそれほど親しくない友人あるいは知り合いに親切心からタイプの仕事を手伝ってあげようとして、相手がそれを断わるとき、相手が次のように断わったらあなたはどう感じますか。

- ①「マイペンライ」: \_\_\_\_\_  
②「マイペンライ、もうすぐ終わりますから」: \_\_\_\_\_  
③「もうすぐ終わりますから」: \_\_\_\_\_  
④「自分でやりますから」: \_\_\_\_\_

52. あなたのそれほど親しくない友人あるいは知り合いからタイプの仕事を手伝ってくれると申し出があって、あなたがそれを断わるとき、どのように断わりますか。

- ①「マイペンライ」: \_\_\_\_\_  
②「マイペンライ、もうすぐ終わりますから」: \_\_\_\_\_  
③「もうすぐ終わりますから」: \_\_\_\_\_  
④「自分でやりますから」: \_\_\_\_\_

53. あなたの親しい友人に親切心からタイプの仕事を手伝ってあげようとして、相手がそれを断わるとき、友人が次のように断わったらあなたはどう感じますか。

- ①「マイペンライ」: \_\_\_\_\_  
②「マイペンライ、もうすぐ終わりますから」: \_\_\_\_\_  
③「もうすぐ終わりますから」: \_\_\_\_\_  
④「自分でやりますから」: \_\_\_\_\_

54. あなたの親しい友人からタイプの仕事を手伝ってくれると申し出があって、あなたがそれを断わるとき、どのように断わりますか。

- ①「マイペンライ」: \_\_\_\_\_

「マイペンライ」インタビュー項目

- ②「マイペンライ、もうすぐ終わりますから」: \_\_\_\_\_
- ③「もうすぐ終わりますから」: \_\_\_\_\_
- ④「自分でやりますから」: \_\_\_\_\_

5 5. あなたの上司または目上に親切心からタイプの仕事を手伝ってあげようとして、相手がそれを断わるとき、相手が次のように断わったらあなたはどう感じますか。

- ①「マイペンライ」: \_\_\_\_\_
- ②「マイペンライ、もうすぐ終わりますから」: \_\_\_\_\_
- ③「もうすぐ終わりますから」: \_\_\_\_\_
- ④「自分でやりますから」: \_\_\_\_\_

5 6. あなたの上司または目上からタイプの仕事を手伝ってくれると申し出があって、あなたがそれを断わるとき、どのように断わりますか。

- ①「マイペンライ」: \_\_\_\_\_
- ②「マイペンライ、もうすぐ終わりますから」: \_\_\_\_\_
- ③「もうすぐ終わりますから」: \_\_\_\_\_
- ④「自分でやりますから」: \_\_\_\_\_

5 7. 知り合いの結婚披露パーティーに行くのに後輩があなたを車で家に迎えに来ると言いました。あなたは遠慮して断わろうとします。その場合、断わる言葉の中にあなたは「マイペンライ」を使いますか。

- ①「マイペンライ」を使う    ②「マイペンライ」を使わない    ③わからない

5 7-1 ①、②、③の理由は何ですか。\_\_\_\_\_

5 7. 後輩が知り合いの結婚披露パーティーに行くのにあなたは車で後輩の家に迎えに行くといいました。後輩は遠慮して断わろうとします。その場合、後輩が断わるときに「マイペンライ」を使うべきだと思いますか。

- ①使うべき    ②使うべきでない    ③わからない

5 7-1 ①、②、③の理由は何ですか。\_\_\_\_\_

マイペンライ

58. 知り合いの結婚披露パーティーに行くのに親しい友人があなたを車で家に迎えに来ると言いました。あなたは遠慮して断わろうとします。その場合、断わる言葉の中にあなたは「マイペンライ」を使いますか。

- ①「マイペンライ」を使う ②「マイペンライ」を使わない ③わからない

58-1 ①、②、③の理由は何ですか。\_\_\_\_\_

---

59. 親しい友人が知り合いの結婚披露パーティーに行くのにあなたは車で友人の家に迎えに行つてあげると言いました。親しい友人は遠慮して断わろうとします。その場合、その友人が断わるときに「マイペンライ」を使うべきだと思いますか。

- ①使うべき ②使うべきでない ③わからない

59-1 ①、②、③の理由は何ですか。\_\_\_\_\_

---

60. 知り合いの結婚披露パーティーに行くのに近所の目上の知り合いがあなたを車で家に迎えに来ると言いました。あなたは遠慮して断わろうとします。その場合、断わる言葉の中にあなたは「マイペンライ」を使いますか。

- ①「マイペンライ」を使う ②「マイペンライ」を使わない ③わからない

60-1 ①、②、③の理由は何ですか。\_\_\_\_\_

---

61. 近所の目上の知り合いが知り合いの結婚披露パーティーに行くのにあなたは車で近所の目上の知り合いの家に迎えに行つてあげると言いました。近所の目上の知り合いは遠慮して断わろうとします。その場合、その知り合いが断わるときに「マイペンライ」を使うべきだと思いますか。

- ①使うべき ②使うべきでない ③わからない

61-1 ①、②、③の理由は何ですか。\_\_\_\_\_

---

「マイペンライ」インタビュー項目

6 2. 知り合いの結婚披露パーティーに行くのにそれほど親しくない友人があなたを車で家に迎えに来ると言いました。あなたは遠慮して断わろうとします。その場合、断わる言葉の中にあなたは「マイペンライ」を使いますか。

- ①「マイペンライ」を使う ②「マイペンライ」を使わない ③わからない

6 2-1 ①、②、③の理由は何ですか。\_\_\_\_\_

\_\_\_\_\_

6 3. それほど親しくない友人が知り合いの結婚披露パーティーに行くのにあなたは車でそれほど親しくない友人の家に迎えに行つてあげると言いました。それほど親しくない友人は遠慮して断わろうとします。その場合、その親しくない友人が断わるときに「マイペンライ」を使うべきだと思いますか。

- ①使うべき ②使うべきでない ③わからない

6 3-1 ①、②、③の理由は何ですか。\_\_\_\_\_

\_\_\_\_\_

6 4. あなたは目上から旅行の土産物をもらいました。あなたがお礼を言ったときに相手から「マイペンライ」という返事を期待しますか。

- ①「マイペンライ」を期待する  
②「マイペンライ」を期待しない  
③わからない

6 4-1 ①、②、③の理由は何ですか。\_\_\_\_\_

\_\_\_\_\_

6 4-2 そのとき、もし、相手が「マイペンライ」を言わなかったら、あなたはどうか感じますか。また、その理由は何ですか。\_\_\_\_\_

\_\_\_\_\_

6 4-3 あなたは目上に旅行の土産物をあげました。目上がお礼を言ったときにあなたは「マイペンライ」という返事をしますか。

- ①「マイペンライ」言う  
②「マイペンライ」を言わない  
③わからない

## マイペンライ

64-4 ①、②、③の理由は何ですか。\_\_\_\_\_

64-5 そのとき、もし、あなたが「マイペンライ」を言わなかったら、相手はどう感じると思いますか。また、その理由は何ですか。\_\_\_\_\_

65. あなたは親しい友人から旅行の土産物を受けました。あなたがお礼を言ったときに相手から「マイペンライ」という返事を期待しますか。

- ①「マイペンライ」を期待する
- ②「マイペンライ」を期待しない
- ③わからない

65-1 ①、②、③の理由は何ですか。\_\_\_\_\_

65-2 そのとき、もし、相手が「マイペンライ」を言わなかったら、あなたはどのように感じますか。また、その理由は何ですか。\_\_\_\_\_

65-3 あなたは親しい友人に旅行の土産物をあげました。親しい友人がお礼を言ったときにあなたは「マイペンライ」という返事をしますか。

- ①「マイペンライ」言う
- ②「マイペンライ」を言わない
- ③わからない

65-4 ①、②、③の理由は何ですか。\_\_\_\_\_

65-5 そのとき、もし、あなたが「マイペンライ」を言わなかったら、相手はどう感じると思いますか。また、その理由は何ですか。\_\_\_\_\_

66. あなたは両親から旅行の土産物を受けました。あなたがお礼を言ったときに両親から「マイペンライ」という返事を期待しますか。



「マイペンライ」インタビュー項目

- ①「マイペンライ」を期待する
- ②「マイペンライ」を期待しない
- ③わからない

66-1 ①、②、③の理由は何ですか。\_\_\_\_\_

66-2 そのとき、もし、相手が「マイペンライ」を言わなかったら、あなたはどのように感じますか。また、その理由は何ですか。\_\_\_\_\_

66-3 あなたは両親に旅行の土産物をあげました。両親がお礼を言ったときにあなたは「マイペンライ」という返事をしますか。

- ①「マイペンライ」言う
- ②「マイペンライ」を言わない
- ③わからない

66-4 ①、②、③の理由は何ですか。\_\_\_\_\_

66-5 そのとき、もし、あなたが「マイペンライ」を言わなかったら、両親はどう感じるとおもいますか。また、その理由は何ですか。\_\_\_\_\_

67. あなたは後輩から旅行の土産物をもらいました。あなたがお礼を言ったときに後輩から「マイペンライ」という返事を期待しますか。

- ①「マイペンライ」を期待する
- ②「マイペンライ」を期待しない
- ③わからない

67-1 ①、②、③の理由は何ですか。\_\_\_\_\_

67-2 そのとき、もし、相手が「マイペンライ」を言わなかったら、あなたはどのように感じますか。また、その理由は何ですか。\_\_\_\_\_

67-3 あなたは後輩に旅行の土産物をあげました。後輩がお礼を言ったときにあなたは「マイペンライ」という返事をしますか。

## マイペンライ

- ①「マイペンライ」言う
- ②「マイペンライ」を言わない
- ③わからない

67-4 ①、②、③の理由は何ですか。\_\_\_\_\_

67-5 そのとき、もし、あなたが「マイペンライ」を言わなかったら、後輩はどう感じると思いますか。また、その理由は何ですか。\_\_\_\_\_

68. あなたの会社のメイドさんから旅行の土産物をもらいました。あなたがお礼を言ったときに相手から「マイペンライ」という返事を期待しますか。

- ①「マイペンライ」を期待する
- ②「マイペンライ」を期待しない
- ③わからない

68-1 ①、②、③の理由は何ですか。\_\_\_\_\_

68-2 そのとき、もし、相手が「マイペンライ」を言わなかったら、あなたはどうか感じますか。また、その理由は何ですか。\_\_\_\_\_

68-3 あなたは会社のメイドさんに旅行の土産物をあげました。メイドさんがお礼を言ったときにあなたは「マイペンライ」という返事をしますか。

- ①「マイペンライ」言う
- ②「マイペンライ」を言わない
- ③わからない

68-4 ①、②、③の理由は何ですか。\_\_\_\_\_

68-5 そのとき、もし、あなたが「マイペンライ」を言わなかったら、メイドさんはどう感じると思いますか。また、その理由は何ですか。\_\_\_\_\_

「マイペンライ」インタビュー項目

69. あなたはデパートの売り場で買うシャツの色をどれにしようか迷っています。店員は「白いシャツがいいのではないですか」と勧めますが、あなたはなおも迷っています。そこで店員は「マイペンライ。気に入らなければ後で他の色に換えてもかまいませんよ」と言います。

この場合、この店員の応対は適切であると思いますか。

- ①適切 ②適切ではない ③わからない

69-1 ①、②、③の理由は何ですか。\_\_\_\_\_

70. あなたの弟か妹の友人が家に遊びに来て帰るのが夜遅くなってしまいました。あなたは一人で帰るのは危ないと心配して「もう遅いから車で送ろうか」と言いました。そのとき相手が次のように答えたらあなたはどう感じますか。

70-1 「マイペンライ」

- ①遠慮深い ②礼儀正しい ③とくに何も感じない ④親しみやすい ⑤図々しい

70-2 「マイペンライ。そんなに遠くないからバスで帰ります」

- ①遠慮深い ②礼儀正しい ③とくに何も感じない ④親しみやすい ⑤図々しい

70-3 「送って下さるんですか。よかった」

- ①遠慮深い ②礼儀正しい ③とくに何も感じない ④親しみやすい ⑤図々しい

71. あなたの部下が、今日中に手紙をタイプして出すように指示しておいたのに、指示どおりにしないで帰ろうとしたので、なぜ手紙を出さないのかたずねました。すると部下は次のように答えました。それぞれについてあなたはどう感じますか。

71-1 「マイペンライ」

- ①失礼 ②無責任 ③言い訳をする ④ていねい ⑤とぼけてる ⑥その他:

71-1-1 その理由:

71-2 「マイペンライ、明日の朝早く仕上げて出しますから」

- ①失礼 ②無責任 ③言い訳をする ④ていねい ⑤とぼけてる ⑥その他:

71-2-1 その理由:

71-3 「明日の朝早く仕上げて出しますから」

- ①失礼 ②無責任 ③言い訳をする ④ていねい ⑤とぼけてる ⑥その他:

71-3-1 その理由:

## マイペンライ

72. あなたは会社の上司から、明日の朝、出勤する途中、会社に運ばなければならない荷物を取りに上司の家に寄ってくれないか、と頼まれました。ところが、実はあなたは銀行に立ち寄らなければなりません。しかし、上司の頼み事なので断わるのは悪いと思い、何とかなると考えて引き受けました。この場合、あなたは上司に何と答えますか。

72-1 そのように答えるのはなぜですか。

---

## 「マイペンライ」インタビュー集計

1. あなたが親しい友人から借りたカメラを壊してしまい、その友人にあなたが謝ったとき、その友人から期待する言葉は何ですか。

### ①「マイペンライ」 38

#### ○「マイペンライ」のみ (26)

- ・親しい友人同士だから、「マイペンライ」を聞けば気が楽になるから。(3)
- ・気が楽になるから。(3)
- ・友人の気持ちを大事にするから。(3)
- ・失敗した者を責めるべきでないから。(3)
- ・私が修理に持って行く前に「マイペンライ」と言ってほしいから。(以下各1)
- ・まず「マイペンライ」を聞きたい。というのは、私の気持ちを大事にする理由で。
- ・もちろん、私は謝るけれど、まず、「マイペンライ」を聞きたい。
- ・カメラが使えなくなったと説明するけれど、やはり、「マイペンライ」を聞きたい。というのは、私を信頼していることを示すことだから。
- ・壊れた物は修理してもいいから、「マイペンライ」を聞けば気が楽になる。
- ・親しい友人から「マイペンライ」を聞けば、さらに親しみを感じるから。
- ・「マイペンライ」を友人が使うことによって、その友人が私のことを怒らないとわかるから。友人が私にカメラを修理してほしいかどうかは別の話。
- ・親友の物を壊した場合、「マイペンライ」を聞くと気が楽になる。
- ・親友が私のことを怒っていないことがわかって気が楽になるから。
- ・ほっとするから。
- ・親友が私が失敗したことを許してくれるから。
- ・「マイペンライ」を聞くと、まだ、何とかなるということだから。
- ・「マイペンライ」を聞くと、プレッシャーが軽くなる。
- ・「マイペンライ」を聞くと、親友が私のことを怒っていないで、許してくれる

## マイペンライ

ということだから。

- 「マイペンライ」と「その他の言葉」(12)
  - ・「覆水盆に返らず」だから、修理しに行けばいい。(6)
  - ・壊れたら、修理しに行けばいい。(3)
  - ・相手の本当の気持ちを聞きたい。(3)
- ②「心配しないで」 0
- ③「どうということはない」 0
- ④「二度としないように注意しなさい」 0

2. あなたがそれほど親しくない友人から借りたカメラを壊してしまい、その友人にあなたが謝ったとき、その友人から期待する言葉は何ですか。

- ①「マイペンライ」 30
  - 「マイペンライ」のみ (30)
  - 「マイペンライ」と「その他の言葉」(0)
- ②「心配しないで」 0
- ③「どうということはない」 0
- ④「二度としないように注意しなさい」 0
- ⑤その他 8
  - ・「マイペンライ」を聞きたくない (8)

2-1 その理由

- 「マイペンライ」を聞きたい理由
  - ・「マイペンライ」を聞けば気持ちが良くなるから。(10)
  - ・「マイペンライ」と言えば、私のことをそれほど怒っていないことがわかるから。(5)
  - ・「マイペンライ」を聞かなければ、気が休まらないから。(5)
  - ・たとえ、私が壊したカメラであっても、友人に返しに行ったとき、「マイペンライ」を聞けば、気が楽になるから (2)
  - ・「マイペンライ」を聞けば、どんなことがあっても友人が私を理解していることがわかるから。(2)
  - ・「マイペンライ」を聞けば、友人がまだ私に好意をもっていることだから。

(以下各1)

- ・「マイペンライ」を聞けば、友人が私のことを怒っていないとわかるから。
- ・「マイペンライ」を聞けばプレッシャーが少なくなるから。
- ・もし、友人が「マイペンライ」を言わなければ、怒りを抑えられないということがわかるから。
- ・「マイペンライ」を聞けば、友人は私に責任を取ってほしいと思っていないことがわかるから。
- ・友人が礼儀として「マイペンライ」を言ってくれれば、次に修理についての交渉ができるから。

○「マイペンライ」を聞きたくない理由

- ・親しくないから言ってくれても、本当の気持ちはわからないから。「マイペンライ」は、おそらく単に礼儀として使うのだから。(3)
- ・本当の気持ちで言ってくれるのか、失礼にならないように口先だけで言っているのかわからないから。(以下各1)
- ・物を壊したのだから、気が重いので、どうすればいいのかははっきり言ってほしいから。
- ・許してほしいから
- ・修理に持って行ってほしいと言ってくれる方が気が楽だから。
- ・「マイペンライ」を言ってくれても、友人の顔の表情が良くなければ、私はもっと気が重くなるから。

3. あなたが後輩あるいは目下から借りたカメラを壊してしまい、その相手に謝ったとき、その相手から期待する言葉は何ですか。

- ①「マイペンライ」のみ 30
- ②「心配しないで」0
- ③「どうということはない」0
- ④「二度としないように注意なさい」0
- ⑤その他

- ・「マイペンライ」を聞きたくない。(8)

3-1 その理由

○「マイペンライ」を聞きたい理由

- ・聞けば気持ちが良くなるから。(7)
- ・真心を示すから (5)
- ・先輩の気持ちを大事にしていることを示すから。(5)
- ・本当は気にしているが、「マイペンライ」を聞けば気が楽になるから。(4)
- ・たとえ修理してあげても、まだ「マイペンライ」を聞きたい。というのは、気が楽になるから。(3)
- ・礼儀があるから。(2)
- ・たとえ単なる礼儀であっても、聞けば気が楽になるから。
- ・もちろん、謝って責任をとると後輩に言っても、「マイペンライ」を聞きたい。
- ・私は責任をとるが、「マイペンライ」を言うことは思い遣りを示すから。
- ・思い遣りがあるから。

○「マイペンライ」を聞きたくない理由

- ・はっきり言ってくれた方が気が楽だから。(2)
- ・単なる礼儀として使われているから聞きたくない (2)
- ・何も言わない方がいいから。(以下各1)
- ・どうすればいいのか、はっきり言ってほしいから。
- ・不満をはっきり言ってほしいから。
- ・何でもいいから何か言ってくれたほうが気が楽になるが、「マイペンライ」は聞きたくない。

4. あなたが先輩あるいは目上から借りたカメラを壊してしまい、その相手に謝ったとき、その相手から期待する言葉は何ですか。

- ①「マイペンライ」のみ 3 6
- ②「心配しないで」 0
- ③「どうということはない」 0
- ④「二度としないように注意なさい」 0
- ⑤その他
  - ・「マイペンライ」を聞きたくない (2)



#### 4-1 その理由

##### ○「マイペンライ」を聞きたい理由

- ・先輩は私より目上だから「マイペンライ」を言ってくれれば気楽になる。(12)
- ・許してくれることを示すから。(6)
- ・気持ちが良くなるから。(3)
- ・プレッシャーが軽くなるから。(3)
- ・気が楽になるから。(2)
- ・先輩の「マイペンライ」を聞くことによって気楽になる。(以下各1)
- ・「マイペンライ」を言ってくれるかどうかは大したことはないが、「マイペンライ」を聞けば、先輩の本当の気持ちがわかるから。
- ・本当は「マイペンライ」を聞きたいのではなくて、どうしてほしいかはっきり言っていたほしい。
- ・「マイペンライ」といってもいろいろな意味が含まれているので、ときには不満を持ちながら言っている場合もあるが、それでも「マイペンライ」を聞きたい。
- ・一般に、こういう場合の「マイペンライ」を聞けば、先輩にそれほど被害を与えていないとわかるから。
- ・先輩でも、後輩でも、友人でも、「マイペンライ」を聞けば私の気持ちが良くなるから。
- ・聞くと、与えた被害が軽くなるから。
- ・目上だから許してほしい。
- ・「マイペンライ」を聞くともっと恐縮してしまうが、気は楽になる。
- ・口先だけでなく、表情を伴った「マイペンライ」を聞きたい

##### ○「マイペンライ」を聞きたくない理由

- ・責任を取りたいから。
- ・賠償したいから。

5. タイの社会では一般に、親しい友人が何かの理由で落ち込んだり、失望しているとき、「マイペンライ」という言葉をかけますか。

①かける 38

○「マイペンライ」のみ(1)

## マイペンライ

○「マイペンライ」と「他の言葉」(37)

②かけない 0

③どちらともいえない 0

④わからない 0

6. あなたは、親しい友人が何かの理由で落ち込んだり、失望しているとき、「マイペンライ」という言葉をかけますか。

①かける 25

○「マイペンライ」のみ(4)

- ・「マイペンライ」は、その事はもう済んだのだから余り考えないで、という意味だから。(2)
- ・親しい友人の肩を手で触れて、「マイペンライ」と言えば十分、私の同情が伝わるから。(以下各1)
- ・親しい友人なら「マイペンライ」を使ってもわかってくれるから。

○「マイペンライ」と「その他の言葉」(21)

- ・すぐに親しい友人にかける言葉は「あまり気にしないで。マイペンライ。」(10)
- ・「マイペンライ。また、ゆっくり考えればいい」(3)
- ・「マイペンライ。がっかりしないで」の方が柔らかく聞こえる。(2)
- ・たとえば、親しい友人が試験ができないで落ち込んでいる場合、「マイペンライ。また、次の機会にやり直せばいいから」と言う。(以下各1)
- ・「マイペンライ」だけではそっけないので、必ず何か慰める言葉が必要。そうすれば親しい友人が元気になる。
- ・たとえば、親しい友人がお金をなくした場合、「マイペンライ。このくらい、なくしても、今度、もっと良いことがあるかもしれないから」と言えば元気になる。
- ・必ず慰める言葉と共に「マイペンライ」を使わないと、そっけなさすぎる。
- ・「このことに余りがっかりしないで。マイペンライ」
- ・慰める言葉だけでは足りないので、必ず「マイペンライ」と共に言う。「マイペンライ」は「余り考えないで」という慰める言葉にもなるから。

・「がっかりしないで」だけでも親しい友人は気が軽くなるけれど、「マイペンライ」をくわえることによって、私が同情していることがわかり親しい友人はさらに気楽になる。

・「がっかりしないで」だけより、それに「マイペンライ」をくわえれば、さらに柔らかくなる。

・「マイペンライ。冷静になって」

②かけない 9

・もし、親しい友人が私に被害を与えて、私の気持ちを伝えたい場合には「マイペンライ」を使えるが、落ち込んでいる場合には使えないから。(以下各1)

・たとえば食事に誘うなど、私が親しい友人のことを心配しているということを示せることとなるが、「マイペンライ」は使わない。

・「気にしないで」などの他の言葉を使う。

・「それほど大したことじゃないのに、どうして落ち込んでいるの」などと言う。

・深刻な問題なら「マイペンライ」を使うより、慰める言葉を使う。

・本当に落ち込んでいるなら「マイペンライ」を使わない。

・「マイペンライ」を使うと真心がないし、口先だけで、相手との距離があるように感じるから。

・適当に言うなら誰だって「マイペンライ」と言えるから。

・「マイペンライ」と言えば、親しい友人は「あなたのことではないでしょう」と言い返すかもしれないから。

③どちらともいえない 2

④わからない 0

⑤状況によって 2

\*⑥その他のコメント (複数回答)

・物をなくしたりした場合は、慰めや助言と共に「マイペンライ」を使っても構わないが、なくしたものが二度と戻って来ない場合や、かけがないものの場合には絶対に使えない。たとえば命の場合は、「マイペンライ」を使うのはたいへん失礼になり不適切。(38)

・婚約解消の場合なら、「マイペンライ」に何かくわえて言ってもいい。それも巡り合わせだから。(20)

## マイペンライ

- ・失恋の場合なら、「マイペンライ」に何かくわえて言ってもいい。普通の出来事だから。(11)
- ・火事の場合なら、「マイペンライ」に何かくわえて言ってもいい。(7)
- ・火事の場合なら、「マイペンライ」を使わない方がいい。(4)

7. タイの社会では一般に、親しい先輩または目上が何かの理由で落ち込んだり、失望しているとき、「マイペンライ」という言葉をかけますか。

①かける 29

○「マイペンライ」のみ(0)

○「マイペンライ」と「その他の言葉」(29)

②かけない 9

③どちらともいえない 9

④わからない 0

8. あなたは、親しい先輩または目上が何かの理由で落ち込んだり、失望しているとき、「マイペンライ」という言葉をかけますか。

①かける 29

○「マイペンライ」のみ(0)

○「マイペンライ」と「その他の言葉」(29)

- ・先輩であっても互いに親しければ「マイペンライ」を使っても構わない。(12)
- ・先輩にもっと気楽になってほしいから使う。(7)
- ・親しみを示すために使う(5)
- ・もっと元気になってほしいから。(3)
- ・先輩を気遣っていることを示すために使う。(以下各1)
- ・もっと人生と戦っていくための勇気づけのための言葉だから使う。

②かけない 8

- ・自分より目上だから使わない。(3)
- ・「マイペンライ」は対等な立場で使うから。(以下各1)
- ・「マイペンライ」を使うよりいい方法を使う。
- ・先輩に対して使うのは不適切。

- ・尊敬している人には使わない。
- ・いくら親しくても目上に使うのはふさわしくない。

③どちらともいえない 1

- ・状況によってちがうから。(1)

④わからない 0

9. タイの社会では一般に、それほど親しくない先輩または目上が何かの理由で落ち込んだり、失望しているとき、「マイペンライ」という言葉をかけますか。

①かける 10

②かけない 18

③どちらともいえない 0

④わからない 10

10. あなたは、それほど親しくない先輩または目上が何かの理由で落ち込んだり、失望しているとき、「マイペンライ」という言葉をかけますか。

①かける 12

○「マイペンライ」のみ (0)

○「マイペンライ」と「その他の言葉」(12)

- ・同情を表すために使う。(3)
- ・もっと気楽にさせるために使う。(3)
- ・気を遣っていることを示すために使う。(3)
- ・元気づけるために使う。(2)
- ・親しみを示すため。(1)

②かけない 23

- ・先輩であり親しくないから使わない。(11)
- ・適切ではない。(8)
- ・親しくなければ「マイペンライ」を使ってもどうにもならない。(以下各1)
- ・親しくなければ知らん顔した方がいい。
- ・「マイペンライ」を使わず、慰める言葉を使う方がいい。
- ・親しくなければかわり合いたくない。

## マイペンライ

- ③どちらともいえない 0
- ④わからない 3

1 1. タイの社会では一般に、それほど親しくない後輩または目下が何かの理由で落ち込んだり、失望しているとき、「マイペンライ」という言葉をかけますか。

- ①かける 3 5
  - 「マイペンライ」のみ (0)
  - 「マイペンライ」と「その他の言葉」(3 5)
- ②かけない 3
- ③どちらともいえない 0
- ④わからない 0

1 2. あなたは、それほど親しくない後輩または目下が何かの理由で落ち込んだり、失望しているとき、「マイペンライ」という言葉をかけますか。

- ①かける 3 5
  - 「マイペンライ」のみ (0)
  - 「マイペンライ」と「その他の言葉」(3 5)
    - ・慰めるために使う。(9)
    - ・慣れているから、考えずに「マイペンライ」が出てしまう。(7)
    - ・自信を持たせるため。(5)
    - ・希望を与えるため。(5)
    - ・気楽にさせるために使う。(5)
    - ・慰めたいから、「マイペンライ」がすぐ出てしまう。(3)
    - ・親しくなくても後輩であれば、「マイペンライ」と慰める言葉を使えば後輩が元気になるから。(1)
- ②かけない 3
  - ・親しくないから。(3)
- ③どちらともいえない 0
- ④わからない 0

13. タイの社会では一般に、親しい後輩または目下が何かの理由で落ち込んだり、失望しているとき、「マイペンライ」という言葉をかけますか。

- ①かける 38
  - 「マイペンライ」のみ (0)
  - 「マイペンライ」と「その他の言葉」(38)
- ②かけない 0
- ③どちらともいえない 0
- ④わからない 0

14. あなたは、親しい後輩または目下が何かの理由で落ち込んだり、失望しているとき、「マイペンライ」という言葉をかけますか。

- ①かける 30
  - 「マイペンライ」のみ (0)
  - 「マイペンライ」と「その他の言葉」(30)
    - ・「マイペンライ」をくわえないと本気で慰めていないと取られてしまう。(10)
    - ・「マイペンライ」だけで慰める言葉がないと何となく変に聞こえる。(8)
    - ・「マイペンライ」をくわえて使わないと真心でないように聞こえる。(7)
    - ・「マイペンライ」だけだといひ加減に言っていると取られてしまう。(5)
- ②かけない 8
  - ・真心でないように見える。(2)
  - ・いい加減に言ってるを取られる。(2)
  - ・本当の気持ちを表わすには軽すぎる。(2)
  - ・本気で慰めているようには見えない。(1)
  - ・相手を慰めるときは「マイペンライ」を言わず慰める言葉しか使わない。(1)
- ③どちらともいえない 0
- ④わからない 0

15. タイの社会では一般に、父親が何かの理由で落ち込んだり、失望しているとき、「マイペンライ」という言葉をかけますか。

- ①かける 24

## マイペンライ

- ②かけない 10
- ③どちらともいえない 3
- ④わからない 0
- ⑤その他 1

16. あなたは、父親が何かの理由で落ち込んだり、失望しているとき、「マイペンライ」という言葉をかけますか。

①かける 24

○「マイペンライ」のみ (24)

- ・「マイペンライ」は親しみを表すので。(12)
- ・「マイペンライ」は父親の気持ちを大切に作るから。(8)
- ・「マイペンライ」は、慰めと励ましの意味を含むから。(4)

○「マイペンライ」と「その他の言葉」(0)

②かけない 10

- ・父親が恐いから慰める言葉などはとてもかけられない。(2)
- ・父親に「マイペンライ」を言うと口先だけで言っているように聞こえるから。(2)
- ・慰めの言葉だけをかける。(1)
- ・父親を立てるためには「マイペンライ」を使わない。(1)
- ・父親と会う機会があまりないから。(1)
- ・父親と親しくなく、あまり会わないから。(1)
- ・たいていは「マイペンライ」を使わないが、うっかり口を滑らせて言ってしまったこともある。(1)
- ・「マイペンライ」は言わず、食事に誘えば、父親は元気になる (1)

③どちらともいえない 3

- ・場合によって使うこともあるし、使わないこともあるが、「マイペンライ」を使うとしたら必ず慰める言葉も伴う。とにかく「マイペンライ」は誰に対してでも使う言葉ではない。(2)
- ・どういう言葉でも構わないが、相手を心配していることを伝える言葉ならよい。(1)



④わからない 0

⑤その他 1

・「マイペンライ」と問題の解決法の示唆 (1)

17. タイの社会では一般に、母親が何かの理由で落ち込んだり、失望しているとき、  
「マイペンライ」という言葉をかけますか。

①かける 22

②かけない 16

③どちらともいえない 0

④わからない 0

18. あなたは、母親が何かの理由で落ち込んだり、失望しているとき、「マイペンライ」  
という言葉をかけますか。

①かける 22

○「マイペンライ」のみ (0)

○「マイペンライ」と「その他の言葉」(22)

・親しいから、「マイペンライ」と慰めの言葉を使う。(12)

②かけない 16

・母親と親しくないから。(3)

・母親が恐いから。(3)

・母親に「マイペンライ」を使うべきでないから。(3)

・ほとんど母親に会わないから。(2)

・母親と親しくなく、あまり会わないから。(2)

・母親と一緒に住んでいないから。(2)

・慰める言葉だけ使う。(1)

③どちらともいえない 0

④わからない 0

19. タイの社会では一般に、弟が何かの理由で落ち込んだり、失望しているとき、「マ  
イペンライ」という言葉をかけますか。

## マイペンライ

- ①かける 28
- ②かけない 10
- ③どちらともいえない 0
- ④わからない 0

20. あなたは、弟が何かの理由で落ち込んだり、失望しているとき、「マイペンライ」という言葉をかけますか。

- ①かける 34
  - 「マイペンライ」のみ (6)
  - ・弟と親しいから (6)
  - 「マイペンライ」と「その他の言葉」(28)
  - ・親しいから (28)
- ②かけない 1
- ③どちらともいえない 0
- ④わからない 3
  - ・弟はいない。(3)

21. タイの社会では一般に、姉が何かの理由で落ち込んだり、失望しているとき、「マイペンライ」という言葉をかけますか。

- ①かける 27
- ②かけない 11
- ③どちらともいえない 0
- ④わからない 0

22. あなたは、姉が何かの理由で落ち込んだり、失望しているとき、「マイペンライ」という言葉をかけますか。

- ①かける 27
  - 「マイペンライ」のみ (6)
  - ・姉と親しいから (6)
  - 「マイペンライ」と「その他の言葉」(21)

## 「マイペンライ」インタビュー集計

- ・ 姉の気が楽になるように、「マイペンライ」と慰めの言葉をかける (6)
- ・ 「マイペンライ」と励ましの言葉をかける (4)
- ・ 親しいから、「マイペンライ」と少し慰めの言葉を使うと姉の気が楽になる (5)
- ・ もし、姉が落ち込めば、「マイペンライ」と慰めの言葉をかけて、「大したことないから、何とかなる」と言えば元気になる。(6)

② かけない 5

- ・ 姉と親しくないから (2)
- ・ 姉が恐いから (1)
- ・ 姉の個人的なことに干渉したくないから (1)
- ・ 姉を慰めるのはふさわしくないから (1)

③ どちらともいえない 0

④ 姉はいない 6

23. タイの社会では一般に、兄が何かの理由で落ち込んだり、失望しているとき、「マイペンライ」という言葉をかけますか。

① かける 26

② かけない 12

③ どちらともいえない 0

④ わからない 0

24. あなたは、兄が何かの理由で落ち込んだり、失望しているとき、「マイペンライ」という言葉をかけますか。

① かける 24

○ 「マイペンライ」のみ (0)

○ 「マイペンライ」と「その他の言葉」(24)

- ・ 兄ととても親しいから。(12)
- ・ 兄がとても好きだから、落ち込んだときに慰めるのは弟または妹の役割だから。(5)
- ・ 兄が好きで、よく話し合うから、兄に慰めの言葉をかける。(5)

## マイペンライ

- ・大したことではなければ、兄を慰める。(2)

### ②かけない 1 1

- ・兄のことを干渉するのは適切ではない(5)
- ・兄を慰めるのは適切ではない(2)
- ・兄は私より経験があるから(2)
- ・親しくないから余計なことを言うと蹴られてしまう(1)
- ・兄の責任だからなるべく干渉しない(1)

### ③どちらともいえない 0

### ④わからない 3

- ・兄がいないから(3)

25. タイの社会では一般に、親しくない友人が何かの理由で落ち込んだり、失望しているとき、「マイペンライ」という言葉をかけますか。

### ①かける 2 6

### ②かけない 1 2

### ③どちらともいえない 0

### ④わからない 0

26. あなたは、親しくない友人が何かの理由で落ち込んだり、失望しているとき、「マイペンライ」という言葉をかけますか。

### ①かける 2 6

○「マイペンライ」のみ(0)

○「マイペンライ」と慰めの言葉(2 6)

- ・「マイペンライ」は相手が落ち込んでいるときに使うべき標準的な言葉だと思うから。(5)
- ・「マイペンライ」と慰めの言葉を使うことは、誰かが落ち込んでいるときの一つのエチケットだから。(5)
- ・親しくないので、「マイペンライ」とあまり長くない慰めの言葉を使う。(5)
- ・「マイペンライ」と慰めの言葉を使うことによって、相手に思い遣りがあることを示すから。(4)

## 「マイペンライ」インタビュー集計

- ・親しくなくても、タイ人は互いの気持ちを大切にするので。(3)
- ・親しくなくても、相手が落ち込むとき、必ず何かを言う。(2)
- ・「マイペンライ」と慰める言葉を使うことによって、相手に関心を持っていることを示すから。(2)

### ②かけない 12

- ・親しくないので巻き込まれたくないから。(10)
- ・親しくないので事情を聞けばかえって相手が落ち込むから。(2)

### ③どちらともいえない 0

### ④わからない 0

27. あなたが、何かの理由で落ち込んだり、失望していて、親しい友人にそのことを打ち明けたとき「マイペンライ」という言葉を期待しますか。

### ①期待する 10

- ・「マイペンライ」を聞けば、親しい友人が理解してくれたことがわかるから。(7)
- ・「マイペンライ」を聞けば、気が楽になるから。(3)

### ②期待しない 10

- ・あまり影響がないから(4)
- ・慰めなくても構わないが、責めないでほしい(3)
- ・聞いてほしいだけで、べつに「マイペンライ」を言わなくても構わない(2)
- ・「マイペンライ」以外の言葉を聞くと、親友が心配してくれているとわかるから。(1)

### ③どちらともいえない 0

### ④わからない 0

### ⑤その他 18

- 「マイペンライ」と慰めの言葉(10)
- 「マイペンライ」を聞けば、親友が理解してくれているとわかるから。(8)
- 「慰めの言葉」のみ(8)
  - ・深刻な問題があったときに、「マイペンライ」は聞きたくないが、慰めの言葉を聞きたい。(8)

## マイペンライ

28. あなたが、何かの理由で落ち込んだり、失望しているとき、それほど親しくない友人にそのことを打ち明けたとき「マイペンライ」という言葉を期待しますか。

①期待する 20

- ・親しくなくても、相手が落ち込んでいるとき、少し慰めてくれるのは礼儀だと思うから (10)
- ・友だちだから (5)
- ・「マイペンライ」を聞けば、気が楽になるから (4)
- ・「マイペンライ」を聞けば、もっと元気になるから (1)

②期待しない (18)

- ・親しくないから (10)
- ・礼儀として言ってくれるかもしれないが、「マイペンライ」あるいは慰めの言葉を使っても別に何も良くなるから。(3)
- ・親しくないから、黙って聞いてくれるだけで十分。(3)
- ・それほど親しくない友だちから、「マイペンライ」あるいは慰めの言葉を聞いても気が晴れないから (2)

③どちらともいえない 0

④わからない 0

29. あなたが、何かの理由で落ち込んだり、失望していて、親しい先輩にそのことを打ち明けたとき「マイペンライ」という言葉を期待しますか。

①期待する 15

- ・親しいから、「マイペンライ」でも慰めの言葉でも構わないが、何か言ってほしい。(8)
- ・親しくて、尊敬している先輩から「マイペンライ」あるいは、慰めの言葉がほしいから。(4)
- ・気が楽になりたいから。(3)

②期待しない 23

- ・慰めの言葉がほしい。(9)
- ・親しいから、慰めの言葉がほしい。(6)
- ・「マイペンライ」は聞きたくないが、指導あるいはどうすればいいのか聞いた

い。(4)

・事情を聞いてほしいが、「マイペンライ」は聞きたくない。(4)

③どちらともいえない 0

④わからない 0

30. あなたが、何かの理由で落ち込んだり、失望していて、それほど親しくない先輩に  
そのことを打ち明けたとき「マイペンライ」という言葉を期待しますか。

①期待する 3

・慰めてほしいから。(1)

・慰めの言葉がほしいから。(1)

・気が楽になりたいから。(1)

②期待しない 30

・親しくないから、自分のことを聞かせない。(20)

・親しくないから、話す必要がない。(8)

・親しくないから、べつに何も期待していない。(2)

③どちらともいえない 5

・どちらでもいい。(5)

④わからない 0

31. あなたが、何かの理由で落ち込んだり、失望していて、それほど親しくない後輩に  
そのことを打ち明けたとき「マイペンライ」という言葉を期待しますか。

①期待する 1

・後輩だから先輩を慰めるべき。(1)

②期待しない 30

・後輩が聞いてくれれば気が楽になる。(12)

・聞いてほしいだけ。(10)

・聞いてほしいけど、後輩から慰めの言葉はいらない。(5)

・後輩が先輩に「マイペンライ」を言うのは、干渉になり、適切ではない。(3)

③どちらともいえない 7

・それほど親しくないから、どちらでもいい。(7)

④わからない 0

## マイペンライ

32. あなたが、何かの理由で落ち込んだり、失望していて、親しい後輩または目下にそのことを打ち明けたとき「マイペンライ」という言葉を期待しますか。

①期待する 23

- ・気が楽になるから (10)
- ・「マイペンライ」を使うことによって、後輩が私のことに関心を持っていることがわかるから。(5)
- ・「マイペンライ」を聞くと、元気になるから。(5)
- ・後輩がこちらにどのような気持ちを持っているかわかるから。(2)
- ・「マイペンライ」を使うことによって、後輩がどのくらい私の気持ちに共感するかわかるから。(1)

②期待しない 15

- ・聞いてほしいだけ。(6)
- ・後輩より私のほうがものごとを知っているので、ただ、聞いてくれればいい。(5)
- ・相手は後輩だから、べつに何も言わなくてもいい。(2)
- ・「マイペンライ」を言ってくれても、どうにもならないから。(2)

③どちらともいえない 0

④わからない 0

33. あなたが、何かの理由で落ち込んだり、失望していて、父親にそのことを打ち明けたとき「マイペンライ」という言葉を期待しますか。

①期待する 27

- ・慰めの言葉なら、「マイペンライ」でも、なんでもいい。(10)
- ・「マイペンライ」でも構わないが、何か言ってほしい。(4)
- ・「マイペンライ」を使ってもいいが、慰めの言葉がほしい。(4)
- ・「マイペンライ」という愛情のこもった言葉がほしい。(3)
- ・何かなくした場合には、「マイペンライ」という言葉を聞きたい。(3)
- ・父親から「マイペンライ」と慰めの言葉がほしい。(2)
- ・「マイペンライ」と慰めの言葉と指導がほしい。(1)

②期待しない 6



- ・父親と親しくないから。(3)
- ・父親に話を聞かせたことがない。(2)
- ・父親が恐いから話を聞かせない。(1)

③どちらともいえない 1

- ・父親だから「マイペンライ」を言ってくれても、くれなくても、互いに気持ち  
がわかる (1)

④わからない 0

⑤その他 4

- ・「マイペンライ」ではなくてもいいが、父親の指導がほしい。(2)
- ・「マイペンライ」ではなくてもいいが、慰めの言葉がほしい。(2)

3 4. あなたが、何かの理由で落ち込んだり、失望していて、母親にそのことを打ち明け  
たとき「マイペンライ」という言葉を期待しますか。

①期待する 27

- ・親しいから、「マイペンライ」という慰めの言葉を聞きたい。(12)
- ・母親と親しくて、大好きだから。(5)
- ・母親と親しいから。(5)
- ・母親から「マイペンライ」という励ましの言葉がほしい。(3)
- ・「マイペンライ」を使っても使わなくても構わないが、慰めの言葉がほしい。  
(2)

②期待しない 8

- ・母親に話を聞かせたことがない。(5)
- ・母親と親しくないから話さない。(2)
- ・気が晴れない話は母親に聞かせない。(1)

③どちらともいえない 0

④わからない 0

⑤その他 3

- ・「マイペンライ」を言ってくれるよりも、母親に助けてほしい。(2)
- ・元気になる言葉なら、何でもいい。(1)

マイペンライ

35. あなたが、何かの理由で落ち込んだり、失望していて、弟にそのことを打ち明けたとき「マイペンライ」という言葉を期待しますか。

①期待する 23

・「マイペンライ」あるいは慰めの言葉を聞きたい。(23)

②期待しない 14

・弟は兄より年下だから兄のことに関心を持っていないから。(4)

・弟に聞かせたいだけ。(4)

・弟に聞かせてもわからない。(2)

・経験として聞いてほしいだけで、慰めの言葉はいらない。(2)

・弟に聞かせてもどうにもならない。(2)

③どちらともいえない 1

④わからない 0

36. あなたが、何かの理由で落ち込んだり、失望していて、妹にそのことを打ち明けたとき「マイペンライ」という言葉を期待しますか。

①期待する 16

・親しいから。(10)

・親しいから、話せば気が楽になる。(2)

・妹が好きだから、よく話を聞かせる。(2)

・慰めの言葉を聞くと気が楽になる。(以下各1)

・何かあるとよく妹に話をするから、「マイペンライ」を聞きたい。

②期待しない 18

・兄は妹に自分の話を聞かせると恥ずかしいから。(4)

・あまり妹と接していないので。(4)

・妹が兄を慰めるのは不適切だから。(2)

・妹に自分の個人的な話を聞かせると、兄の立場がなくなる。(2)

・妹に話してもどうにもならない。(2)

・兄は気が晴れないことを妹に聞くべきではない。(2)

・親しくないから、干渉してほしくない。(2)

③どちらともいえない 0

④わからない 4

37. あなたが、何かの理由で落ち込んだり、失望していて、姉にそのことを打ち明けたとき「マイペンライ」という言葉を期待しますか。

①期待する 10

- ・姉に励ましてほしいから。(5)
- ・「マイペンライ」を聞くと、気が楽になるから。(4)
- ・「マイペンライ」を聞くと、姉が心配してくれているのがわかるから。(1)

②期待しない 5

- ・男は姉にプライベートな話を聞かせない。(3)
- ・弟は姉に自分のことを聞かせないから。(1)
- ・姉と親しいが、何かあるときは兄に話す。(1)

③どちらともいえない 0

④わからない 3

- ・姉はいない。(3)

⑤その他 20

- 慰めの言葉がほしい。(20)
- ・姉から慰めの言葉がほしい。(10)
- ・姉と親しいから、姉から慰めの言葉がほしい。(5)
- ・姉の指導がほしい。(4)
- ・姉に励ましてほしい。(1)

38. あなたが、何かの理由で落ち込んだり、失望していて、兄にそのことを打ち明けたとき「マイペンライ」という言葉を期待しますか。

①期待する 10

- ・兄と親しいから、「マイペンライ」を聞くと気が楽になる。(5)
- ・兄だから妹が落ち込んだときに、「マイペンライ」を言うのが妹に対する思い遣りだと思うから。(3)
- ・気が楽になるから、「マイペンライ」を言ってほしい。(2)

②期待しない 20

- ・兄と親しくないから、話さない。(8)
- ・兄が恐いから、事情をきかせたら叱られるから、話さない。(5)

## マイペンライ

- ・兄と一緒に住んでいないから。(4)
- ・兄は妹のことを関心を持っていないから、話さない。(3)

### ③どちらともいえない 5

- ・兄が自分より年上だから、どちらでもいい。(5)

### ④わからない 3

- ・兄はいない。(3)

39: あなたが親しい友人が落ち込んだり、失望しているときにかけた言葉によって、その友人が元気になったり、希望を持ったと感じたことがありますか。

### ①感じたことがある 38

#### ○そう感じた理由

- ・親しい友人の気が楽になったから。(20)
- ・親しい友人が元気になったから。(5)
- ・本当に親しい友人のことが心配だから、親しい友人に通じたと思う。(5)
- ・私がかけた言葉によって、親しい友人は、あきらめがついたから。(3)
- ・親しい友人の反応を見ればわかったから。(2)
- ・本当に真心から親しい友人を励ましたいと思っていることは、親しい友人にもわかったと思うから。(2)
- ・適切な言葉を親しい友人にかけて、希望を与えたと思うから。(1)

#### ○親しい友人を慰めるときの言葉

- ・「マイペンライ」とその他の慰めの言葉。(18)
- ・「マイペンライ」を使うときもあるし、使わないときもあるが、必ず慰めの言葉をくわえる。(10)
- ・「マイペンライ」と良い解決法を言う。(5)
- ・「マイペンライ」を使っても、使わなくても別に変わらないが、親しい友人に何か指導をする。(3)
- ・「マイペンライ、大したことではないから」と慰める。(2)

### ②感じたことがない 0

### ③わからない 0

40. あなたが家族と食事中に、あなたの妹の友人が訪ねて来ました。この妹の友人はあなたとも親しい人です。あなたは妹の友人と一緒に食べないかと誘いますか。

- ①誘う 38
- ②誘わない 0
- ③どちらともいえない 0

40-1 もし妹の友人の返事が次のようであったなら、どう感じますか。(複数回答)

40-1-1 「マイペンライ」

- ・遠慮深い(21)
- ・礼儀正しい(13)
- ・とくに何も感じない。(7)
- ・適切(8)

40-1-2 「マイペンライ、今、食べてきたばかりです」

- ・遠慮深い(30)
- ・礼儀正しい(11)
- ・普通(8)

40-1-3 「どうもありがとう」

- ・礼儀正しい(31)
- ・遠慮深い(30)

40-1-4 「ああ、よかった、ちょうどお腹すいていたんです」

- ・儀礼的ではなく、本当に誘ったので、とてもうれしい。(20)
- ・率直に言ってくれて、良い。(16)
- ・誠実(6)
- ・親しみやすい(4)
- ・遠慮ない(3)
- ・あまり礼儀がない(3)
- ・あまり良くない(3)
- ・大胆(2)
- ・本当のことを言ってくれて、良い。(2)
- ・交際したくない(1)

## マイペンライ

4 1. あなたが家族と食事中に、あなたの妹の友人が訪ねて来ました。この妹の友人はあなたとは初めて会いました。あなたは妹の友人と一緒に食べないかと誘いますか。

- ①誘う (3 6)
- ②誘わない (0)
- ③どちらともいえない (2)

4 1-1 もし、妹の友人の返事が次のようであったなら、どう感じますか。(複数回答)

4 1-1-1 「マイペンライ」

- ・遠慮深い (2 8)
- ・礼儀正しい (2 0)
- ・とくに何も感じない (6)

4 1-1-2 「マイペンライ、今、食べてきたばかりです」

- ・遠慮深い (2 0)
- ・適切 (1 1)
- ・礼儀正しい (1 0)
- ・とくに何も感じない (6)

4 1-1-3 「どうもありがとう」

- ・遠慮深い (2 0)
- ・礼儀正しい (1 3)
- ・とくに何も感じない (8)

4 1-1-4 「ああ、よかった、ちょうどお腹すいていたんです」

- ・率直に遠慮なく言ってくれて良い。(1 7)
- ・気楽に食べてほしい (1 2)
- ・誠実 (6)
- ・あまり良くない (4)
- ・遠慮なく一緒に食べられる。(4)
- ・大胆 (3)
- ・あまり礼儀がない (3)
- ・親しみやすい (3)
- ・はっきりと自分の気持ちを言ってくれたから、誠実な人だと思う。(2)
- ・程度をこえて、言いすぎだと思う。(2)

・よくあんなことが言えるものだと、驚く。(1)

4 2. あなたが家族と食事中に、あなたの親しい友人が訪ねて来ました。あなたはその友人と一緒に食べないかと誘いますか。

①誘う 36

②誘わない 0

③どちらともいえない 2

4 2-1 もし友人の返事が次のようであったなら、どう感じますか。(複数回答)

4 2-1-1 「マイペンライ」

・遠慮深い(30)

・とくに何も感じない(2)

・よそよそしい(2)

・普通(5)

4 2-1-2 「マイペンライ、今、食べてきたばかりだから」

・おそらく遠慮しているのだろうから、もう一度確認のために誘う。(23)

・本当にお腹がすいていないだろう。(10)

・よそよそしい(5)

4 2-1-3 「どうもありがとう」

・遠慮深い(16)

・よそよそしい(15)

・儀礼的な返事(10)

・遠慮深いから好きではない。(10)

4 2-1-4 「ああ、よかった、ちょうどお腹すいていたんだ」

・遠慮なく一緒に食べられる。(25)

・率直に答えてくれて、うれしい。(20)

・親近感のある人。(18)

4 3. あなたのそれほど親しくない友人あるいは知り合いに親切心からタイプの仕事を手伝ってあげようとして、相手がそれを断わるときに、相手が次のように断わったらあなたはどう感じますか。(複数回答)

4 3 - 1 「マイペンライ」

- ・遠慮深い (3 8)
- ・よそよそしい (8)
- ・普通 (5)
- ・私に頼む勇気がない。(4)
- ・丁寧 (3)

4 3 - 2 「マイペンライ、もうすぐ終わりますから」

- ・遠慮深い (3 6)
- ・本当にもうすぐ終わるのかもしれない。(6)
- ・私を安心させようとしている。(5)
- ・少しぶっきらぼう (3)
- ・丁寧ではない (2)

4 3 - 3 「もうすぐ終わりますから」

- ・遠慮深い (2 0)
- ・本当の気持は手伝ってほしくない。(1 0)
- ・私とかかわりたくないのだな。(1 0)
- ・相手の気配りを無視する返事。(5)
- ・手伝ってほしくないのだな。(4)
- ・悪くはない。(4)
- ・普通 (3)
- ・ぶっきらぼうすぎる (3)

4 3 - 4 「自分でやりますから」

- ・よくない (1 2)
- ・私にかかわりたくないのだな。(1 0)
- ・失礼な人 (1 0)
- ・他の人がやれると信じていない。(8)
- ・よそよそしくて、親近感がない。(8)
- ・人の厚意を軽く見る。(5)
- ・人の厚意を大事にしない。(4)
- ・遠慮深い。(4)



「マイペンライ」インタビュー集計

- ・遠慮深くて、人にやってほしくない。(3)
- ・ちょっと傷つけられる。(3)

4 4. あなたのそれほど親しくない友人あるいは知り合いからタイプの仕事を手伝ってくれると申し出があって、あなたがそれを断わる時、次のような断わり方をすればあなた自身はどう思いますか。(複数回答)

4 4-1 「マイペンライ」

- ・丁寧ではない。(29)
- ・ぶっきらぼうすぎる (17)
- ・適切 (10)

4 4-2 「マイペンライ、もうすぐ終わりますから」

- ・相手に遠慮をする (30)
- ・丁寧でいい (29)
- ・相手の能力を信じない (12)

4 4-3 「もうすぐ終わりますから」

- ・干渉してほしくない (21)
- ・丁寧ではない (19)
- ・あまり感じが良くない (15)

4 4-4 「自分でやりますから」

- ・もっと丁寧に答えたほうがいい。(38)
- ・あまり耳ざわりが良くない。(20)

4 5. あなたの親しい友人に親切心からタイプの仕事を手伝ってあげようとして、相手がそれを断わる時、友人が次のように断わったらあなたはどうか感じますか。(複数回答)

4 5-1 「マイペンライ」

- ・べつに構わない (38)
- ・普通 (38)
- ・悪くはない (38)

4 5-2 「マイペンライ、もうすぐ終わりますから」

- ・良い (38)
- ・普通 (38)
- ・特別に何も感じない (38)
- ・適切 (20)

45-3 「もうすぐ終わりますから」

- ・べつに構わない (35)
- ・普通 (29)
- ・率直に言ってくれるのがいい。(12)

45-4 「自分でやりますから」

- ・許される (30)
- ・普通 (27)
- ・私に遠慮しないでほしいと思う。(12)
- ・親しいから、率直に言ってくれていると思う。(12)

45 追加コメント

親友なら、どういう言い方をしても構わない。親しく、互いに理解できるから。親友が遠慮して言ってくれてもべつに気にしないし、また、率直にいやだと返事してくれても構わない。(10)

46. あなたの親しい友人からタイプの仕事を手伝ってくれると申し出があって、あなたがそれを断るとき、どのように断りますか。

- ① 「マイペンライ。ありがとう、もうすぐ終わるから」(19)
- ② 「マイペンライ。もうすぐ終わるから」(13)
- ③ 「マイペンライ。自分でやるから」(12)
- ④ 「自分でやるから」(11)
- ⑤ 「マイペンライ。自分でやるから」(3)

47. あなたの目上に親切心からタイプの仕事を手伝ってあげようとして、相手がそれを断るとき、相手が次のように断ったらあなたはどうか感じますか。(複数回答)

47-1 「マイペンライ」

- ・とくに何も感じない。(38)

・普通 (38)

・適切 (35)

47-2 「マイペンライ、もうすぐ終わりますから」

・とくに何も感じない。(38)

・普通 (38)

・適切 (35)

47-3 「もうすぐ終わりますから」

・とくに何も感じない。(38)

・普通 (38)

・適切 (35)

47-4 「自分でやりますから」

・関わる勇気がない。(30)

・その目上になるべく近づかないほうがいい。(8)

・一番良い答は「マイペンライ。もうすぐ終わりますから」。しかし、目上なら言わなくても構わない。どういう言い方をしても認められる。(3)

48. 目上からタイプの仕事を手伝ってくれると申し出があって、あなたがそれを断わる  
とき、どのように断わりますか。

・「ありがとうございます。マイペンライ。もうすぐ終わりますから」(29)

・「マイペンライ。もうすぐ終わりますから。ありがとうございます」(20)

・「ありがとうございます。もうすぐ終わりますから」(15)

49. 知り合いの結婚披露パーティーに行くのに、あなたと同じ会社でかなり親しい後輩  
または目下が、あなたを車で家に迎えに来ると言いました。あなたは遠慮して断わ  
ろうとします。その場合、断わる言葉の中にあなたは「マイペンライ」を使いま  
すか。

①「マイペンライ」を使う 38

○「マイペンライ」のみ (0)

○「マイペンライ」と「感謝の言葉」と「断る理由」(38)

・「ありがとう、自分で行けるから」(28)

・「ありがとう、友達が迎えに来てくれるから」(9)

## マイペンライ

・一緒に行けない理由を言う。(1)

②「マイペンライ」を使わない 0

③わからない 0

50. 後輩または目下が知り合いの結婚披露パーティーに行くのに、あなたは車でその人の家に迎えに行つてあげると言いました。その人は遠慮して断わろうとします。その場合、その人が断わるときに「マイペンライ」を使うべきだと思いますか。また、その理由は何ですか。

①使うべき 38

・親しいから(38)

・親しくない場合は「マイペンライ」だけではなく、一緒に行けない理由を言うべき。(30)

②使うべきでない 0

③わからない 0

51. 知り合いの結婚披露パーティーに行くのに親しい友人があなたを車で家に迎えに来ると言いました。あなたは遠慮して断わろうとします。その場合、断わる言葉の中にあなたは「マイペンライ」を使いますか。

①「マイペンライ」を使う 38

○「マイペンライ」のみ(0)

○「マイペンライ」と「断る理由」(38)

・親しいから。(38)

②「マイペンライ」を使わない 0

③わからない 0

52. 親しい友人が知り合いの結婚披露パーティーに行くのにあなたは車で友人の家に迎えに行つてあげると言いました。親しい友人は遠慮して断わろうとします。その場合、その友人が断わるときに「マイペンライ」を使うべきだと思いますか。

①使うべき 31

○「マイペンライ」のみ(0)

## 「マイペンライ」インタビュー集計

### ○「マイペンライ」と「断る理由」(31)

- ・親友の場合は「マイペンライ」を使っても使わなくても構わないが、親友の儀礼的な断わりの文句は聞きたくない。(8)
- ・「マイペンライ」を聞くよりも、理由を聞きたい。(8)
- ・どちらでも構わないが、本当の理由を聞きたい。(7)
- ・理由を言ってほしい。(5)
- ・無意識に「マイペンライ」を使っているので、使っても構わない。(1)
- ・感謝の言葉と理由を聞きたい。(1)
- ・「マイペンライ」を使っても使わなくても構わないが、なぜ断わったか、本当の理由を言ってくれれば気が楽になる。(1)

②使うべきでない 0

③わからない 0

④どちらでもいい 7

5.3. 知り合いの結婚披露パーティーに行くのに近所の目上の知り合いがあなたを車で家に迎えに来ると言いました。あなたは遠慮して断わろうとします。その場合、断わる言葉の中にあなたは「マイペンライ」を使いますか。

①「マイペンライ」を使う 35

○「マイペンライ」のみ (0)

○「マイペンライ」と「他の言葉」(35)

- ・「マイペンライ」、「感謝の言葉」と「断る理由」はいちばん丁寧だと思う。

(18)

- ・目上の心遣いに感謝するために、「感謝の言葉」、「マイペンライ」と「断る理由」。(14)
- ・「マイペンライ」を使うかどうか分からないが、「感謝の言葉」と「断る理由」を言うべき。(3)

②「マイペンライ」を使わない。(0)

③わからない (3)

5.4. 近所の目上の知り合いが知り合いの結婚披露パーティーに行くのにあなたは車で近

## マイペンライ

所の目上の知り合いの家に迎えに行つてあげると言いました。近所の目上の知り合いは遠慮して断わろうとします。その場合、その知り合いが断わるときに「マイペンライ」を使うべきだと思いますか。

①使うべき 8

・尊敬すべき目上は、目下に「マイペンライ」+「感謝の言葉」を使うべき。(8)

②使うべきでない 0

③わからない 2

・目下は目上に要求する立場ではないから、目上に任せる。(2)

④どちらでもいい 28

・目上だからどう答えてもいい。(28)

55. 知り合いの結婚披露パーティーに行くのにそれほど親しくない友人があなたを車で家に迎えに来ると言いました。あなたは遠慮して断わろうとします。その場合、断わる言葉の中に、あなたは「マイペンライ」を使いますか。

①「マイペンライ」を使う 34

○「マイペンライ」のみ(0)

○「マイペンライ」+「その他の言葉」(34)

②「マイペンライ」を使わない 2

③わからない 2

56. それほど親しくない友人が知り合いの結婚披露パーティーに行くのにあなたは車でそれほど親しくない友人の家に迎えに行つてあげると言いました。それほど親しくない友人は遠慮して断わろうとします。その場合、その親しくない友人が断わるときに「マイペンライ」を使うべきだと思いますか。

①使うべき 25

・あまり親しくないから、儀礼的に「マイペンライ」を使うだろう。私もべつに詳しい理由を追求するつもりはない。(17)

・礼儀として「マイペンライ」を使う。(7)

・礼儀として「マイペンライ」を言ってから、断わっても構わない。(1)

②使うべきでない 0

③わからない 0

④どちらでもいけない 0

⑤その他 13

・まずこちらに礼を言ってから、「マイペンライ」を使ってほしい。(13)

57. あなたは目上から旅行の土産物を受けました。あなたがお礼を言ったときに目上から「マイペンライ」という返事を期待しますか。

①「マイペンライ」を期待する 2

・私を可愛いがっていてくれることの表明として、「マイペンライ」を聞きたい。(2)

②「マイペンライ」を期待しない 28

・私は喜んで土産物を受け取るのだし、そのことを心からお礼を言うのだから、目上はその気持ちを受け入れてくれれば、それでいいのだから。(13)

・私が「どうもありがとう」と言えば、十分うれしい気持ちを表わしてと思うので、もし、「マイペンライ」という返事を返してくれると、目上が押しつけがましいように受け取れるから、おかしい。(5)

・目上が「マイペンライ」を使うと、目下が目上に何か迷惑をかけてるように聞こえるから、何かを言うよりも目上の笑顔を見たい。(5)

・ただ目上の笑顔を見たい。(3)

・目上は目下に言う必要がない(2)

③わからない 0

④どちらともいけない 8

・目上が返事してくれてもいいし、しなくても構わない。というのは、目上は目下に「マイペンライ」という返事をする必要がないから。(8)

57-1 そのとき、もし、目上が「マイペンライ」を言わなかったら、あなたはどうか感じますか。

・別に何も感じない。(20)

・目上ならどうしても構わない。(18)

## マイペンライ

58. あなたは目上に旅行の土産物をあげました。目上がお礼を言ったときにあなたは「マイペンライ」という返事をしますか。

①「マイペンライ」を言う 28

- ・真心から目下が目上に土産物をあげたいということを表すから。(10)
- ・本当は「マイペンライ」を使うべきではないが、つい無意識に口をついて出てしまうから。(10)
- ・礼儀として「マイペンライ」を言うべきで、大したことをしたのではないと言う。(5)
- ・目上が目下にお礼を言ったときには、目下は必ず「マイペンライ」を言うのが礼儀だ。(3)

②「マイペンライ」を言わない 10

- ・目上で親しくないから、言わない。(4)
- ・丁寧ではないから言わない。(2)
- ・言うとはとなく目上を尊敬していないような気がする。(2)
- ・目上だから、言わない。(1)
- ・お互いの会話はちょうど終わりなので、「マイペンライ」を言う必要がない。(1)

58-1 そのとき、もし、あなたが「マイペンライ」を言わなかったら、目上はどう感じると思いますか。また、その理由は何ですか。

- ・目上が目下にお礼を言うとき、目下はかならず「マイペンライ」と返事をすべき。(11)
- ・失礼で丁寧ではないと思う。(10)
- ・目下が目上への尊敬の気持ちを表わすために、「マイペンライ」を言うべき。(7)

59. あなたは親しい友人から旅行の土産物をもらいました。あなたがお礼を言ったときに相手から「マイペンライ」という返事を期待しますか。

①「マイペンライ」を期待する 25

- ・親しいから、友人がきつと口先だけで「マイペンライ」を言うと思う。(17)
- ・親しいから友人が「マイペンライ」を使う(8)



「マイペンライ」インタビュー集計

②「マイペンライ」を期待しない 0

③わからない 0

④どちらでもいい 13

59-1 そのとき、もし、相手が「マイペンライ」を言わなかったら、あなたはどうか感じますか。また、その理由は何ですか。(複数回答)

・別に何も感じない。(38)

・親しいから。(38)

60. あなたは親しい友人に旅行の土産物をあげました。親しい友人がお礼を言ったときにあなたは「マイペンライ」という返事をしますか。

①「マイペンライ」を言う 11

・たいした物でなく、また、親しいから。(5)

・私が真心で買ってきただけがわかれば、親しい友人が気楽になるから。(6)

②「マイペンライ」を言わない 12

・親しくて、互いのことをわかっているから。(12)

③どちらでもいい 15

・「マイペンライ」を言っても言わなくても同じだから。(10)

・「マイペンライ」を言うときもあるし言わないときもある。そのときの気分によるから。(5)

60-1 そのとき、もし、あなたが「マイペンライ」を言わなかったら、相手はどうか感じると思いますか。また、その理由は何ですか。

・別に何も感じないと思う。(26)

・互いによく知っているから、こだわらないと思う。(12)

61. あなたは両親から旅行の土産物をもらいました。あなたがお礼を言ったときに両親から「マイペンライ」という返事を期待しますか。

①「マイペンライ」を期待する 0

②「マイペンライ」を期待しない 38

## マイペンライ

- ・同じ家に住んでいるから、「マイペンライ」を言う必要はない。(11)
- ・自分の両親だから、「マイペンライ」はいらない(10)
- ・両親から「マイペンライ」を聞きたくない。(5)
- ・もし両親が「マイペンライ」を言うなら、何となく真心で買ったのではない気がする。(4)
- ・両親が「マイペンライ」を言うと、無理して買ってくれたように感じる。(4)
- ・他人ではないから、言うべきではない。(4)

61-1 そのとき、もし、両親が「マイペンライ」を言わなかったら、あなたはどう感じますか。その理由は何ですか。(複数回答)

- ・別に何も感じない。(38)
- ・別に聞きたくもないし、必要がない。(38)

62. あなたは両親に旅行の土産物をあげました。両親がお礼を言ったときにあなたは「マイペンライ」という返事をしますか。

①「マイペンライ」を言う。(1)

- ・おそらく無意識に使うと思う。口先の言葉だから。(1)

②「マイペンライ」を言わない。(30)

- ・土産物についての意見を聞くが、「マイペンライ」を言わない。必要がないから。(20)
- ・言う必要がない。そのかわり、気に入ってくれたかどうかを聞く。(10)

③何ともいえない。状況による。(7)

- ・土産物を買って来たことが無駄遣いだと両親が思うなら、両親の気を楽にするために「マイペンライ」を言うかもしれない。

62-1 そのとき、もし、あなたが「マイペンライ」を言わなかったら、両親はどう感じるとお思いますか。また、その理由は何ですか。(複数回答)

- ・別に何にも感じないと思う。(38)
- ・自分の両親だから理解してくれると思う。(38)

6 3. あなたは後輩から旅行の土産物を受けました。あなたがお礼を言ったときに後輩から「マイペンライ」という返事を期待しますか。

①「マイペンライ」を期待する 25

・後輩だから先輩に「マイペンライ」と返事するのが常識。(25)

②「マイペンライ」を期待しない 10

・後輩は先輩に「マイペンライ」を使うべきではない。(8)

・こちらが後輩より年上だから、先輩に「マイペンライ」を使うのが敵切ではない。(2)

③わからない 0

④どちらでもいい 3

・「マイペンライ」を言っても言わなくてもとくにどうとも感じないから。(3)

6 3-1. そのとき、もし、後輩が「マイペンライ」を言わなかったら、あなたはどう感じますか。その理由は何ですか。

・ちょっと失礼だと感じる。(25)

・特別な感じはしない。(5)

・人によってちがうかもしれないが、私にとっては場合によって意味のある言葉だと思ふし、場合によってはとくに意味のないこともある。(5)

・「マイペンライ」は口先の言葉だから、あまり考えていない。(3)

6 4. あなたは後輩に旅行の土産物をあげました。後輩がお礼を言ったときにあなたは「マイペンライ」という返事をしますか。

①「マイペンライ」を言う 34

・先輩だから必ず「マイペンライ」を使う。(34)

②「マイペンライ」を言わない 4

・後輩より年上だから、「マイペンライ」を使う必要はない。(4)

③わからない 0

6 4-1. そのとき、もし、あなたが「マイペンライ」を言わなかったら、後輩はどう感じるとおぼえますか。また、その理由は何ですか。

## マイペンライ

- ・私が「マイペンライ」を使わない理由が適切であることを後輩は理解できると思う。(4)

65. あなたの会社のメイドさんから旅行の土産物をもらいました。あなたがお礼を言ったときにメイドさんから「マイペンライ」という返事を期待しますか。

①「マイペンライ」を期待する 17

- ・思い遣りと親しみを示す。(7)
- ・親しいから「マイペンライ」の返事を聞きたい。(4)
- ・「マイペンライ」を使えば、メイドさんが真心で買ってくれたということになる。(3)
- ・メイドさんの真心を示す。(2)
- ・「マイペンライ」を使えば、メイドさんが私に思い遣りがあるとわかる。(1)

②「マイペンライ」を期待しない 15

- ・「マイペンライ」以外の返事なら、どんな返事でも構わない。(11)
- ・「マイペンライ」を聞くとあまり良い感じではないから。(4)

③わからない 0

④どちらでもいい 6

- ・「マイペンライ」について特別な感じを持っていないから。

65-1. そのとき、もし、メイドさんが「マイペンライ」を言わなかったら、あなたは  
どう感じますか。その理由は何ですか。

- ・ちょっと変な気持ちがある。(17)
- ・親しみを表すために「マイペンライ」を言ってほしい。(5)
- ・礼儀だから、せめて、「マイペンライ」を言ってほしい。(4)
- ・真心のしるしとして、「マイペンライ」を使ってほしい。(8)

66. あなたは会社のメイドさんに旅行の土産物をあげました。メイドさんがお礼を言ったときにあなたは「マイペンライ」という返事をしますか。

①「マイペンライ」を言う 30

- ・メイドさんを気楽にさせたいから。(8)

「マイペンライ」インタビュー集計

- ・「マイペンライ」は口先の言葉だから、必ず言うと思う。(7)
- ・本当にあげたかったから。(6)
- ・一つの礼儀だから「マイペンライ」を言う。(5)
- ・親しみのために「マイペンライ」を言う。(4)

②「マイペンライ」を言わない 6

- ・言う必要がないから。(6)

③どちらともいえない 2

66-1 そのとき、もし、あなたが「マイペンライ」を言わなかったら、メイドさんはどう感じると思いますか。その理由は何ですか。

- ・言わないと私が威張っているように見られるかもしれない。(14)
- ・言わないと、私がメイドさんに対して距離をおいて威張っていることを示す。(8)
- ・言わないと、私が何となく恩着せがましいとメイドさんが感じるかもしれない。(8)
- ・とくに何も感じないと思う。(8)
- ・言う必要はない。私からあげたのだから「マイペンライ」を言っても言わなくても私の勝手。(6)

67. あなたはデパートの売り場で買うシャツの色をどれにしようか迷っています。店員は「白いシャツがいいのではないのでしょうか」と勧めますが、あなたはおも迷っています。そこで店員は「マイペンライ。気に入らなければ後で他の色に換えてもかまいませんよ」と言います。

この場合、この店員の対応は適切だと思いますか。

①適切 34

- ・理屈に合っている。(7)
- ・買う人に自信を与える。(6)
- ・よくある商売のやり方。(5)
- ・お客への厚意を示そうとしている。(5)
- ・買う人をその気にさせる。(4)
- ・買う人の気が楽になる。(4)

## マイペンライ

・買う人が自信をもって、決心できる。(3)

②適切ではない 3

・お客が商品を買うか買わないかは、店員が決めるものではない。(2)

・店員の立場で言っているなので、よくあること。(1)

③べつに何も感じない。 1

68. あなたの弟か妹の友人が家に遊びに来て帰るのが夜遅くなってしまいました。あなたは一人で帰るのは危ないと心配して「もう遅いから車で送ろうか」と言いました。そのとき相手が次のように答えたらあなたはどう感じますか。

68-1 「マイペンライ」(複数回答)

①遠慮深い 28

②礼儀正しい 17

③時間のことを考えていないのは、あまり良くない。 1

68-2 「マイペンライ。そんなに遠くないからバスで帰ります」

①遠慮深い 20

②礼儀正しい 9

③とくに何も感じない 6

④親しみやすい 5

⑤率直 5

68-3 「送って下さるんですか。よかった」

①勇気がある 9

②親しみやすい 8

③遠慮なしで、率直に言うのが良い。 4

④とくに何も感じない。 4

⑤意志が堅固な人で、自分で決心できる。 3

⑥礼儀知らずとはいえない。 3

## 「マイペンライ」インタビュー集計

69. あなたの部下が、今日中に手紙をタイプして出すように指示しておいたのに、指示どおりにしないで帰ろうとしたので、なぜ手紙を出さないのかたずねました。すると部下は次のように答えました。それぞれについてあなたはどのように感じますか。

### 69-1 「マイペンライ」

- ①無責任 6
- ②失礼 5
- ③不愉快 5
- ④認められない 5
- ⑤言い訳をする 4
- ⑥的外れな返事 4
- ⑦べつに悪くない 3
- ⑧適切ではない 3

### 69-2 「マイペンライ。明日の朝早く仕上げて出しますから」

- ①言い訳をする 10
- ②責任感がある 6
- ③適切 4
- ④明確な返事があるから良い。 4
- ⑤口先でつい言っているのだと思うから、別に気にしない。 4
- ⑥丁寧 2
- ⑦とぼけている 2
- ⑧「マイペンライ」だけより責任感がある。 2
- ⑨同情してしまうから、認められる。 1

### 69-3 「明日の朝早く仕上げて出しますから」

- ①別に悪くはない。 9
- ②責任感がある人。明日出してくれると約束したから。 5
- ③悪いことをしたのに、そんなことを言うのはおかしい。 5
- ④とぼけている 4

## マイペンライ

- ⑤悪いかもしれないが、ちゃんと明日出してくれるから、認められる。 4
- ⑥失礼 3
- ⑦無責任 3
- ⑧言い訳をする 2
- ⑨だらしない人 2
- ⑩命令通りにできない人 1

70. あなたは会社の上司から、明日の朝、出勤する途中、会社に運ばなければならない荷物を取りに上司の家に寄ってくれないか、と頼まれました。ところが、実はあなたは銀行に立ち寄りなければなりません。しかし、上司の頼み事なので断わるのは悪いし、適切ではないと思い、何とかなると考えて引き受けました。この場合、あなたは上司に何と答えますか。

- ①「いいですよ。マイペンライ」 30
- ②「マイペンライ」 5
- ③「いいですよ」 3

70-1 そのように答える理由（複数回答）

- ・礼儀だから (38)
- ・上司に遠慮しているから。(28)
- ・一般のタイ人は遠慮がちだから「マイペンライ」と答えると思う。(12)
- ・上司の顔をつぶしたくないから。(10)
- ・拒否できないから。(5)
- ・とりあえず約束してから、あとで何か方法を考えればいいから。(5)
- ・上司だから拒否できないから。(4)
- ・何とかなると思うから。(3)
- ・つい、口先で言ってしまうと思うから。(2)



## 「マイペンライ」の実例

### 1. メイドさんのアイロン－1

メイドさんがアイロンをかけたスカートがあまりきれいには仕上がっていなかったため、雇い主が、これから出かけるからもう一度アイロンをかけ直すように言った。アイロンをかけ直したスカートをメイドさんが持ってきたが、まだ、あまりきれいに仕上がってはいなかった。

雇い主「このへんのひだが、まだきれいじゃないじゃないの。こんなスカートをどうしてはけるのよ。」

メイド「マイペンライ。もう一度かけ直しますから。」

●このメイドさんの対応のしかたは、タイの社会ではよくあることですか。

①非常によくある 3 4

②普通 4

●このメイドさんの対応のしかたについて、あなたはどのように思いますか。

1－1

①非常によくある 3 4

②普通 4

### 2. メイドさんのアイロン－2

雇い主「ニット（メイドの名）、ほら、このへん、まだ全然アイロンがかかってないじゃないの。ほら、このへんよ。」

ニット「マイペンライ。よく見なければわかりませんよ。」

●このメイドさんの対応のしかたについて、どう思いますか。（複数回答）

2－1

①当たり前 3 0

②ややおかしい 3

③良い 2 4

## マイペンライ

- ④認められる 10
- ⑤あまり良くないが、認められる 18
- ⑥性格が良い 4
- ⑦再び使うと言いつけになるが、この状況には敵切 5
- ⑧礼儀正しい 3
- ⑨自分の意見も言っているし、心遣いのある人 3

### 3. 熟し過ぎのパイナップル

お客「おばさん、このパイナップル、熟し過ぎじゃないの。」

おばさん「そんなことないですよ。ちょうど食べごろですよ。」

—しばらくして…

お客「おばさん、やっぱりさっきのパイナップル、熟し過ぎて食べられないわよ。信じられなければ、これ、食べてみてよ。」

おばさん(無表情で)「マイペンライ」(と言ってしかたなく新しいパイナップルをお客に渡す。)

●この屋台のおばさんの対応のしかたについて、どう思いますか。(複数回答)

- ①屋台のおばさんにとってはごく普通の話 30
- ②責任感がある 34
- ③べつにおかしくはない 30
- ④認められる 30
- ⑤失礼ではないし、責任感がある 23
- ⑥新しいものと取り替えてくれて、よく気配りのある人 7
- ⑦サービスが良い 4
- ⑧「マイペンライ」を使うべきではない、「マイペンライ」を使うことによって、買った人のメンツがつぶれてしまって、何となく買った人が屋台のおばさんに迷惑をかけたような気がする。 1

### 4. 運転手への伝言

日本商社の駐在員が、夕方5時に会社の前まで運転手に迎えに来てくれるように伝えて

## 「マイペンライ」の実例

くれとタイ人社員に頼んだ。しかし、タイ社員は運転手にそのことを伝えるのをすっかり忘れた。4時に日本人社員はタイ社員に確認のために尋ねた。

日本人社員「運転手さんに伝えてくれましたか。」

タイ社員「(びっくりして) あらあつ、すっかり忘れてしまいました。マイペンライ、すぐに伝えますから。」

●このタイ社員の対応のしかたについて、どう思いますか。(複数回答)

4-1

- ①普通 38
- ②認められる 38
- ③すぐに伝えると言ったので、責任感がある 23
- ④「マイペンライ」は口先の言葉なので、別に失礼ではない 2
- ⑤謝るべき 2

### 5. コピー

先週、日本人社員がタイ社員に月曜日の朝の会議の資料を30部コピーしておいてくれるように頼んだ。当日の朝、日本人社員は頼んでおいた資料を取りに行った。

日本人社員「先週、頼んだ資料は出来上がっていますか。」

タイ社員「(びっくりした顔で) まだ、全然やっていません。Never mind. すぐやりま

す。」

●このタイ社員の対応のしかたについて、どう思いますか。(複数回答)

5-1

- ①べつに大したことではない。 33
- ②外国人にとってはややおかしいかもしれないが、タイ人には全然大したことではない。 6
- ③無責任 3
- ④すぐにやると言っているのだから誠意がある。 5
- ⑤謝るべき 2

6. 映画の約束－1

友人と映画を観に行く約束をしたが、友人は待ち合わせた時間になっても現われなかった。約束の時間より20分遅れて友人はやっと現われた。映画はもうすぐ始まる。待たされた友人「(不機嫌な顔で) なんで、こんなに遅れたんだよ。もう、間に合わないじゃないか。」

待たせた友人…「(平然とした顔で) マイペンライ。タクシーで行けば5分もかからないよ。」

●この待たせた友人の対応のしかたについて、どう思いますか。(複数回答)

6-1

- ①こちらが怒っていることに気を遣ってくれている 25
- ②よくあることで、慣れている 15
- ③まったく来ないよりもまだから、別に何も感じない 10
- ④言い訳になるが、認められる 6
- ⑤良い感じはしないが、あきらめている 5
- ⑥自分が時間に正確なので好きではないが、ごく普通のことと理解できる 2

7. 映画の約束－2

友人と映画を観に行く約束をしたが、友人は待ち合わせた時間になっても現われなかった。約束の時間より20分遅れて友人はやっと現われた。映画はもうすぐ始まる。待たされた友人「(ものすごく怒って) どこへ行ってきたんだよ。ずっとまってたんだぞ。」待たせた友人…「(慌てて) マイペンライ。今晚、ご馳走するから。」

●この待たせた友人の対応のしかたについて、どう思いますか。

7-1 (複数回答)

- ①たった20分しか遅刻していないのだから、大したことではない 35
- ②あきらめがつく 30
- ③もう慣れてしまったから、認められる 15
- ④好きではないが、親友だから認められる 5
- ⑤大したことではないから、認められる 4

## 「マイペンライ」の実例

### 8. 頼まれた荷物

お客さんの店に寄って荷物を取って来てくれるように同僚に頼んだ。しかし同僚は忘れてしまった。

同僚「あっ、忘れちゃった。でも、マイペンライ。後で取りに行っておけるよ。」

●この待たせた友人の対応のしかたについて、どう思いますか。(複数回答)

8-1

- ①普通 35
- ②忘れていたのにやってくれるから、思い遣りがある。 21
- ③取りに行ってくれるから、責任感がある。 20
- ④人間だからときどきミスすることもある。 16
- ⑤「マイペンライ」を言ったから、こちらの怒りを鎮めることができる。 13
- ⑥「マイペンライ」を使ってほしくない。 2

### 9. デパートの店員とお客

お客「このワイシャツ、袖口のところがちょっと汚れているけど…」

店員「おそらく、ほこりだと思いますけど…。少したたけば取れると思います。」

(たたいても汚れが取れないので、店員は洗剤をつけてブラシで洗い、アイロンをかける。店員は出来上がったシャツをお客に見せる。お客は、さっきよりはきれいになったが、まだ、なんとなくしみがついているので、友達にプレゼントするには、ちょっと気になっている。しかし、店員が一生懸命きれいにしてくれたので、どうしようか迷っている。)

お客「(遠慮がちに) あのを、まだ、ちょっと汚れが…」

店員「マイペンライ。このくらいの汚れなら見えないですよ。洗えばすぐに取れてしまいます。」

●この店員の対応のしかたについて、どう思いますか。(複数回答)

9-1

- ①普通 30
- ②別に失礼ではなく、認められる 17

## マイペンライ

- ③決心するのはこちらだから、別に損害を受けたわけでもない 10
- ④敵切 5
- ⑤店員は店員なりの役割をした 4
- ⑥大したことではない 1
- ⑦強制的 1
- ⑧認められない 1
- ⑨不愉快 1
- ⑩良くない 1

### 10. 交通事故

車と車が接触事故を起こした。ぶつけた人とぶつけられた人は、すぐに車から降りて接触箇所を見て損害の程度を調べにかかった。

ぶつけた人「マイペンライ。バンパーがへこんだだけだから、何でもない。キズも何もなかったよ。」

(ぶつけられた人は、自分の車の被害の程度を真剣に調べたが、ぶつけた人の言うとおりだった。)

ぶつけられた人「もう少し、注意してくれよ。バンパーだけだったから良かったけど…。」

●このぶつけた人の対応のしかたについて、どう思いますか。(複数回答)

10-1

- ①普通の話 36
- ②慣れている 33
- ③あきらめがつく 25
- ④認められる 22
- ⑤本当に損害がなければ、認められる。 12
- ⑥「マイペンライ」を口先だけの言葉として使っている。 11
- ⑦タイ人はよく「マイペンライ」を使うから、聞いてもべつにめずらしくない。 3
- ⑧良くない。謝るべき 3
- ⑨バンパーにぶつけただけで、普通の出来事 1
- ⑩何もキズがなければよくあること 1

## 「マイベンライ」の実例

- ⑪失礼 1
- ⑫賠償したくないから、こちらの気を鎮めるために「マイベンライ」を使った。 1
- ⑬お金を払いたくないから 1
- ⑭責任感がないばかりか、謝らない 1

### 11. シンポジウムの依頼

ある大学の教授がシンポジウムでの講演を依頼された。送られてきたシンポジウムのプログラムを見ると、自分の講演すべきセッションに他の講演者の名前が載っていて自分の名前は見当たらなかった。そこで、先輩であるシンポジウムの責任者に怒って抗議すると、そのセッションにはプログラムに記載されている講演者と自分との二人が依頼されていたことが初めてわかった。しかし、その責任者は「マイベンライ、こんなことは大したことではないから」と言った。

●このシンポジウムの責任者の対応のしかたについて、どう思いますか。(複数回答)

11-1

- ①先輩であって親しいから、どうにもならない 20
- ②よくある話 14
- ③誰でもときどき失敗することもあるから、認められる。 13
- ④親しくなければ問題があるが、先輩だからどうにもならない。 6
- ⑤大したことではないと考えて、あきらめる。 5
- ⑥傷つけられるが、ほっておいたほうが良い。 5
- ⑦不愉快 3
- ⑧適切ではない。こちらのメンツがなくなる。 3
- ⑨時間がもったいないから、気にしないほうが良い。 3

### 12. コーヒーでも飲んでください

学生が先生の研究室に手伝いに来た。

学生「今日は、先生。」

先生「今日は。鞆は机の上にも置いて、コーヒーか紅茶でも飲みなさい。」

学生「マイベンライ、先生。」

## マイペンライ

●一般のタイ人は、この学生のような答えかたによって、学生が言いたいことを十分理解できますか。

- ①理解できる 38
- ②なんともいえない 0
- ③理解できない 0

●このあと、学生はどうすると思いますか。(複数回答)

- ①学生が自分で飲物を作る。 38
- ②学生は飲んで来たばかりだからいらない。 38
- ③学生は先生に迷惑をかけたくない、と思った。 38
- ④学生が先生に遠慮して、自分でやる。 38
- ⑤先生は私のことを心配しないで、と言いたかった。 38

●この学生の対応のしかたについて、どう思いますか。(複数回答)

12-1

- ①普通 38
- ②好ましい 38
- ③礼儀を心得ている 38

### 13. 先生が学生にコーヒーをいれる

学生が先生の研究室に手伝いに来た。

先生「のどが渴いたでしょう。コーヒー、それとも紅茶。」

学生「マイペンライ。先生。」

●このあと、学生はどうすると思いますか。(複数回答)

- ①学生が自分で飲物を作る。 38
- ②学生は飲んで来たばかりだからいらない。 38
- ③学生は先生に迷惑をかけたくない、と思った。 38
- ④学生が先生に遠慮して、自分でやる。 38
- ⑤先生は私のことを心配しないで、と言いたかった。 38



## 「マイペンライ」の実例

●この学生の対応のしかたについて、どう思いますか。

13-1

- ①普通 38
- ②好ましい 38
- ③礼儀を心得ている 38

### 14. 親友が訪ねて来る

親しい友人AがBの家に訪ねて来た。

A「もう、帰らなくっちゃ。」

B「なんで、そんなに急いでいるんだよ。もっとゆっくりしていけよ。」

A「いや、もう、行かなきゃ…」

B「マイペンライ。一緒に晩ご飯食べようよ。」

A「いや、今晚、早く帰らないとしかられるよ。」

●この引き留めたBの対応のしかたについて、どう思いますか。(複数回答)

14-1

- ①本当に一緒に食べてほしい。 38
- ②親しみを表わす。 22
- ③思い遣りがある。 20
- ④礼儀として「マイペンライ」を使った。 3

### 15. 教え子からの手紙

「先生、私は無事にタイに帰国しました。タイはとても暑くて疲れました。空港に着いて車に乗ったときに鼻血が出ましたが、マイペンライ。」

●この教え子は「マイペンライ」をどういう意味で使ったのだと思いますか。

15-1

- ①大したことではない 38
- ②心配する必要はない 38
- ③今は、もう大丈夫 15

- ④べつに大変なことじゃない 10
- ⑤べつに大げがをしたわけではない 10

16. 弟が皿を割ってしまった

弟が皿を洗っていて過って割ってしまった。

姉「ボム、大丈夫」

弟「(興奮して何も言えない) …」

姉「マイペンライ。けがしなくてよかったね。今後、注意してね。」

●この姉の「マイペンライ」はどういう意味で使われたと思いますか。

16-1

- ①大したことではない。 28
- ②弟を慰める。 20
- ③弟のことを責めていないし、心配している。 15

17. メイドさんの鍋洗い

雇い主「ピム、鍋を洗うのにこのブラシを使うとキズがつくから、使わないでって言ったでしょ。全然覚えていないのね。」

メイド「マイペンライ。軽く磨いただけですから、マイペンライですよ。こうしなければ、汚れが取れないんです。」

●あなたはこのメイドさんの返事のしかたについて、どう思いますか。

- ①ごく普通で、特別な感じはない 20
- ②メイドさんにもメイドさんなりの理由がある 16
- ③意見のちがいで、別に大した損害ではない 10
- ④メイドさんは、好意を持って雇い主のものを大事にしている 10
- ⑤責任感がある 3
- ⑥雇い主がするなと言ったのに、また、やったので駄目。 1

## 「マイペンライ」のアンケート・フォーム

0-1 氏 名

0-2 住 所

0-3 年 齢

0-4 職 業

0-5 出身地

0-6 方 言

0-7 最終学歴 ①小学校 ②中学校 ③専門学校 ④高等学校 ⑤大学学部 ⑥大学院

0-8 バンコクでの就業年数 年

0-9 日常生活で使用するタイ語の方言またはその他の言語 ①中央 ②南 ③北 ④東北  
⑤その他

0-10 流暢に話せるタイ語以外の言語 ①潮州語 ②北京語 ③広東語 ④海南語  
⑤英 語 ⑥アラブ語 ⑦日本語 ⑧その他

0-11 あなたの方言では「マイペンライ」は何と言いますか。

あなたの日常生活において、次のそれぞれの状況では、どのような言葉をかけますか。ありのままにお答えください。どれが正しいという答はありませんから、他の人の言葉の使い方は気にしないで、あなた自身はどのように使うのかについてお答えください。

1 あなたは、親友にお菓子を買ってあげました。その親友は、うれしいそうにそれを受け取って、「お菓子を買ってくれて、ありがとう」とあなたに言ったとき、あなたは何か言葉を返しますか。

1-1 ①返す ②返さない

1-2 上の1-1で「①返す」を選んだ人は、どのような言葉を返しますか。

( )

1-2-1 その理由は何ですか。( )

1-3 上の1-1で「②返さない」を選んだ人は、言葉を返さない理由は何ですか。

1-3-1 ①笑顔を返す ②その他 ( )

## マイペンライ

2 あなたは、先生あるいは尊敬している目上の人にお菓子を買ってさしあげました。先生あるいは目上の方はそれを受け取って、「ありがとう」と言いました。あなたは、そのお礼の言葉に対して、何か言葉を返しますか。

2-1 ①返す ②返さない

2-2 上の2-1で「①返す」を選んだ人は、どのような言葉を返しますか。

( )

2-2-1 その理由は何ですか。( )

2-3 上の2-1で「②返さない」を選んだ人は、言葉を返さない理由は何ですか。

2-3-1 ①笑顔返す ②その他( )

3 あなたは、元旦に尊敬している方、あるいは親しい目上に花籠を持って、挨拶に行くと、相手は、その花籠を受け取ってお礼を言いました。そのときに、あなたは相手に何か言葉を返しますか。

3-1 ①返す ②返さない

3-2 上の3-1で「①返す」を選んだ人は、どのような言葉を返しますか。

( )

3-2-1 その理由は何ですか。( )

3-3 上の3-1で「②返さない」を選んだ人は、言葉を返さない理由は何ですか。

3-3-1 ①笑顔返す ②その他( )

4 あなたは、今日は風邪を引いていて、体調があまり良くありません。あなたの上司が「体調が悪そうだね。早く家へ帰って休んだほうがいいんじゃないの。この仕事は、明日にしたら」と言います。しかし、終業時間まで、あと2時間なので、仕事を片づけてから、家へ帰ろうとあなたは考えています。そのとき、あなたは上司に何かの言葉を返しますか。

4-1 ①返す ②返さない

4-2 上の4-1で「①返す」を選んだ人は、どのような言葉を返しますか。

( )

4-2-1 その理由は何ですか。( )

4-3 上の4-1で「②返さない」を選んだ人は、言葉を返さない理由は何ですか。

4-3-1 ①笑顔返す ②その他( )

「マイベンライ」のアンケート・フォーム

5 あなたが、デパートで商品を見ていたときに、突然、誰かにうっかり足を踏まれてしまいました。踏んだ相手は恐縮して、必死にあなたに謝りました。あなたは足をかなり強く踏まれたのですが、あなたは相手に何か言葉を返しますか。

5-1 ①返す ②返さない

5-2 上の5-1で「①返す」を選んだ人は、どのような言葉を返しますか。

( )

5-2-1 その理由は何ですか。( )

5-3 上の5-1で「②返さない」を選んだ人は、言葉を返さない理由は何ですか。

5-3-1 ①笑顔を返す ②その他 ( )

6 あなたは、誰かに足を踏まれましたが、あまり強くは踏まれませんでしたし、別に痛くもありませんでした。この場合、相手があなたに謝ったら、あなたは何かの言葉を返しますか。

6-1 ①返す ②返さない

6-2 上の6-1で「①返す」を選んだ人は、どのような言葉を返しますか。

( )

6-2-1 その理由は何ですか。( )

6-3 上の6-1で「②返さない」を選んだ人は、言葉を返さない理由は何ですか。

6-3-1 ①笑顔を返す ②その他 ( )

7 あなたは、子供時代からの親友にちょっとした土産を買ってあげました。その親友がとても喜んでくれて、お礼を言いました。そのお礼の言葉を聞いたとき、あなたは親友に何か言葉を返しますか。

7-1 ①返す ②返さない

7-2 上の7-1で「①返す」を選んだ人は、どのような言葉を返しますか。

( )

7-2-1 その理由は何ですか。( )

7-3 上の7-1で「②返さない」を選んだ人は、言葉を返さない理由は何ですか。

7-3-1 ①笑顔を返す ②その他 ( )

マイペンライ

8 あなたの同級生は、来週試験だというのに、まだ、試験の準備はしていないで、イライラして、落ち着きません。あなたも同じ日に試験があるのですが、同級生は試験のことが心配で、あなたにその悩みを話しました。あなたは、そのとき何か言葉をかけますか。

8-1 ①かける ②かけない

8-2 上の8-1で「①かける」を選んだ人は、どのような言葉をかけますか。

( )

8-2-1 その理由は何ですか。( )

8-3 上の8-1で「②かけない」を選んだ人は、言葉をかけない理由は何ですか。

8-3-1 ①笑顔を返す ②その他( )

9 あなたは、おなかの調子があまり良くなって、おなかを押さえているときに、たまたま、あまり親しくない友達に見られてしまいました。友達に「どうしたの」と聞かれたときに、あなたは、何か言葉を返しますか。

9-1 ①返す ②返さない

9-2 上の9-1で「①返す」を選んだ人は、どのような言葉を返しますか。

( )

9-2-1 その理由は何ですか。( )

9-3 上の9-1で「②返さない」を選んだ人は、言葉を返さない理由は何ですか。

9-3-1 ①笑顔を返す ②その他( )

10 あなたは、おなかの調子があまり良くなって、おなかを押さえているときに、たまたま、お母さんに見られてしまいました。お母さんに「どうしたの」と聞かれたときに、あなたは、何か言葉を返しますか。

10-1 ①返す ②返さない

10-2 上の10-1で「①返す」を選んだ人は、どのような言葉を返しますか。

( )

10-2-1 その理由は何ですか。( )

10-3 上の10-1で「②返さない」を選んだ人は、言葉を返さない理由は何ですか。

10-3-1 ①笑顔を返す ②その他( )

「マイペンライ」のアンケート・フォーム

1 1 あなたは、お使いに行こうとしているところに、いつも挨拶をする程度の近所の知り合いに出会いました。その知り合いは、あなたに「何か市場で買って来てほしい物があれば、買って来ますよ」と言いました。あなたは、その知り合いに何か言葉を返しますか。

11-1 ①返す ②返さない

11-2 上の11-1で「①返す」を選んだ人は、どのような言葉を返しますか。

( )

11-2-1 その理由は何ですか。( )

11-3 上の11-1で「②返さない」を選んだ人は、言葉を返さない理由は何ですか。

11-3-1 ①笑顔を返す ②その他( )

1 2 あなたの上司は「会社の帰りに、ついでに郵便局で手紙を出してください」とあなたに頼みましたが、言ってから、その郵便局はあなたの帰り道とちがう方向だと気づいて、慌てて「郵便局は帰り道とはちがう方向だから、大変だから、いいですよ」と言いました。それを聞いて、あなたは上司に何か言葉を返しますか。

12-1 ①返す ②返さない

12-2 上の12-1で「①返す」を選んだ人は、どのような言葉を返しますか。

( )

12-2-1 その理由は何ですか。( )

12-3 上の12-1で「②返さない」を選んだ人は、言葉を返さない理由は何ですか。

12-3-1 ①笑顔を返す ②その他( )

1 3 小学校時代からの親友の恋人に別の新しい恋人が来て、親友はそのことのでがっかりして、何もやる気がなくなってしまっています。あなたは、そのとき、親友に何か言葉をかけますか。

13-1 ①かける ②かけない

13-2 上の13-1で「①かける」を選んだ人は、どのような言葉をかけますか。

( )

13-2-1 その理由は何ですか。( )

13-3 上の13-1で「②かけない」を選んだ人は、言葉をかけない理由は何ですか。

13-3-1 ①笑顔を返す ②その他( )

## マイベンライ

14 親友の親または大事な人が亡くなったとき、あなたは落ち込んでいる親友に慰めの言葉をかけますか。

14-1 ①かける ②かけない ③わからない ④その他

14-2 上の14-1で「①かける」を選んだ人は、どのような慰めの言葉を使いますか。

( )

14-2-1 その理由は何ですか。( )

14-2-2 その際、あなたは親友に「マイベンライ」という言葉を使いますか。

①使う ②使わない ③わからない ④その他。

14-3 上の14-1で「②かけない」を選んだ人は、慰めの言葉をかけない理由は何ですか。

14-3-1 ( )

15 あなたは、あまり親しくない会社の同僚の親または大事な人が亡くなったとき、落ち込んでいる同僚に何か慰めの言葉をかけますか。

15-1 ①かける ②かけない ③わからない ④その他

15-2 上の15-1で「①かける」を選んだ人は、どのような慰めの言葉を使いますか。

( )

15-2-1 その理由は何ですか。( )

15-2-2 その際、あなたは同僚に「マイベンライ」という言葉を使いますか。

①使う ②使わない ③わからない ④その他。

15-3 上の15-1で「②かけない」を選んだ人は、慰めの言葉をかけない理由は何ですか。

15-3-1 ( )

16 幼なじみの親友が、「来週の土曜日にアメリカから友達が来るので、空港まで迎えるに行かなければならないのだけど、ちょうど今、私の車は修理中なので、車を貸してくれないか」と頼みました。普段、あなたは人に車を貸すのは好きではないので、本当は誰にも貸してあげたくないのですが、幼なじみの親友なので、この場合はあなたは親友に何か言葉をかけますか。

16-1 ①かける ②かけない

16-2 上の16-1で「①かける」を選んだ人は、どのような言葉をかけますか。



「マイペンライ」のアンケート・フォーム

( )

16-2-1 その理由は何ですか。( )

16-3 上の16-1で「②かけない」を選んだ人は、言葉をかけない理由は何ですか。

16-3-1 ①笑顔を返す ②その他( )

17 あなたは部下に土産をあげたので、部下は「ありがとうございます」とお礼を言いました。そのとき、あなたは部下に何か言葉をかけますか。

17-1 ①かける ②かけない

17-2 上の17-1で「①かける」を選んだ人は、どのような言葉をかけますか。

( )

17-2-1 その理由は何ですか。( )

17-3 上の17-1で「②かけない」を選んだ人は、言葉をかけない理由は何ですか。

17-3-1 ①笑顔を返す ②その他( )

## 「マイペンライ」のアンケート集計

### 0-1 氏名

### 0-2 住所

### 0-3 年齢

女性(233人) 20歳以下47人、21～25歳88人、26～30歳49人、  
31～35歳30人、36～40歳11人、41～45歳7人、不明1人  
男性(73人) 20歳以下11人、21～25歳27人、26～30歳12人、  
31～35歳9人、36～40歳5人、41～45歳9人、不明4人

### 0-4 職業

大学生96人、会社員90人、公務員30人、商店経営者22人、教師12人、  
主婦6人、プログラマー5人、公団・公社職員5人、会社経営者4人、看護婦・  
看護助手3人、秘書3人、ジャーナリスト2人、保母2人、科学者2人、翻訳家  
2人、作家・自由業2人、技術者2人、薬剤師2人、歯科医師1人、補助医師1人、  
税理士1人、広告制作者1人、軍人1人、物理療法師1人、年金生活者1人、  
不明10人

### 0-5 出身地

バンコク145人、中部71人、南部41人、東北34人、北部17人、東部2人

### 0-6 方言

北部20人、バンコク205人、南部31人、東北24人、プアン(ラオスの方言)  
3人、カンボジア語1人、不明26人(出身地と方言とは必ずしも一致していない)

### 0-7 最終学歴 ①小学校1人 ②中学校9人 ③専門学校29人 ④高等学校39人

⑤3年制短大7人 ⑥大学学部182人 ⑦大学院26人 ⑧不明17人

### 0-8 バンコクでの就業年数

1～5年87人、6～10年61人、11～15年17人、16～20年18人、  
21～25年3人、26～30年3人、31年以上3人、未就労70人、バンコク以  
外で就業20人、不明28人

「マイペンライ」のアンケート集計

あなたの日常生活において、次のそれぞれの状況では、どのような言葉をかけますか。ありのままにお答えください。どれが正しいという答はありませんから、他の人の言葉の使い方は気にしないで、あなた自身はどのように使うのかについてお答えください。

1 あなたは、親友にお菓子を買ってあげました。その親友は、うれしそうにそれを受け取って、「お菓子を買ってくれて、ありがとう」とあなたに言ったとき、あなたは何か言葉を返しますか。

- 1-1 ①返す 251  
 ②返さない 59

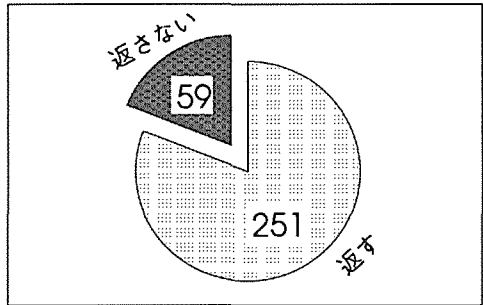

1-2 上の 1-1 で「①返す」を選んだ人は、どのような言葉を返しますか。

- 「マイペンライ」 88  
 「マイペンライ」とその他の言葉 74  
 その他の言葉 89

1-2-1 その理由は何ですか。( )

1-3 上の 1-1 で「②返さない」を選んだ人は、言葉を返さない理由は何ですか。

- 1-3-1 ①微笑みを返す 49  
 ②何も言わない 10

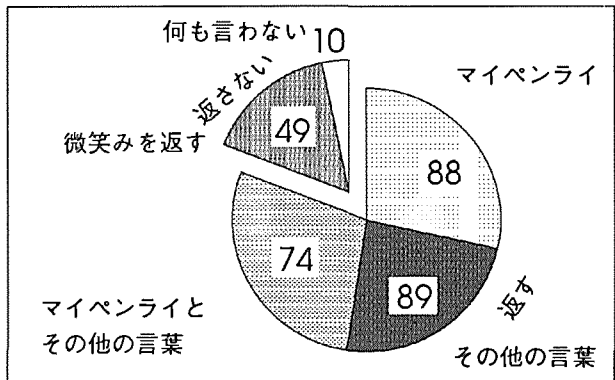

マイペンライ

2 あなたは、先生あるいは尊敬している目上の人にお菓子を買ってさしあげました。先生あるいは目上の人はそのを受け取って、「ありがとう」と言いました。あなたは、そのお礼の言葉に対して、何か言葉を返しますか。

- 2-1 ①返す 219  
 ②返さない 86  
 ③NA 5

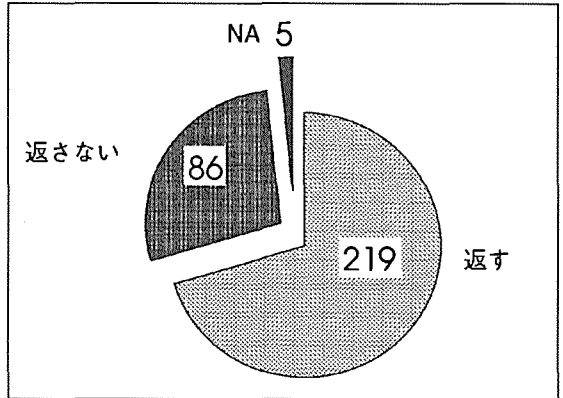

2-2 上の 2-1 で「①返す」を選んだ人は、どのような言葉を返しますか。

- 「マイペンライ」 120  
 「マイペンライ」とその他の言葉 30  
 その他の言葉 69

2-2-1 その理由は何ですか。( \_\_\_\_\_ )

2-3 上の 2-1 で「②返さない」を選んだ人は、言葉を返さない理由は何ですか。

- 2-3-1 ①微笑みを返す 79  
 ②何も言わない 7

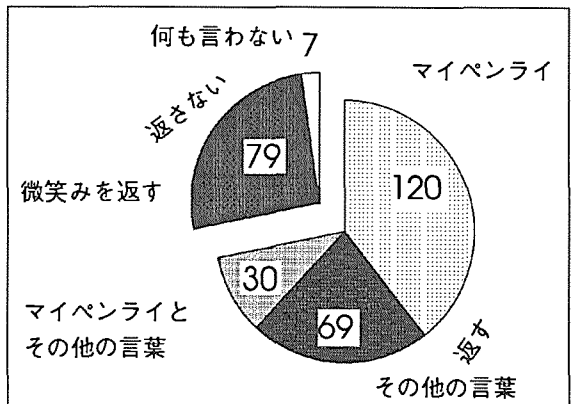

「マイペンライ」のアンケート集計

3 あなたは、元旦に尊敬している親しい目上に花箋を持って、挨拶に行くと、相手は、その花箋を受け取ってお礼を言いました。そのときに、あなたは相手に何か言葉を返しますか。

- 3-1 ①返す 228  
②返さない 82

3-2 上の3-1で「①返す」を選んだ人は、どのような言葉を返しますか。

- 「マイペンライ」 62  
「マイペンライ」とその他の言葉 51  
その他の言葉 115

3-2-1 その理由は何ですか。( \_\_\_\_\_ )

3-3 上の3-1で「②返さない」を選んだ人は、言葉を返さない理由は何ですか。

- 3-3-1 ①微笑みを返す 80  
②何も言わない 2

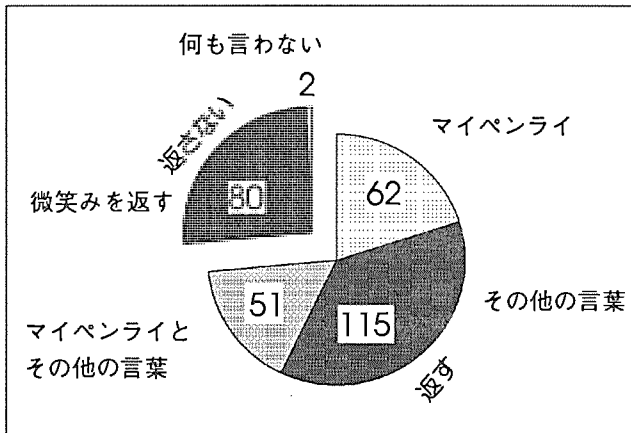

## マイペンライ

4 あなたは、今日は風邪を引いていて、体調があまり良くありません。あなたの上司が「体調が悪そうだね。早く家へ帰って休んだほうがいいんじゃないの。この仕事は、明日にしたら」と言います。しかし、終業時間まで、あと2時間なので、仕事を片づけてから、家へ帰ろうとあなたは考えています。そのとき、あなたは上司に何か言葉を返しますか。

4-1 ①返す 307

②返さない 3

4-2 上の4-1で「①返す」を選んだ人は、どのような言葉を返しますか。

「マイペンライ」 27

「マイペンライ」とその他の言葉 182

その他の言葉 98

4-2-1 その理由は何ですか。( \_\_\_\_\_ )

4-3 上の4-1で「②返さない」を選んだ人は、言葉を返さない理由は何ですか。

4-3-1 ①微笑みを返す 3

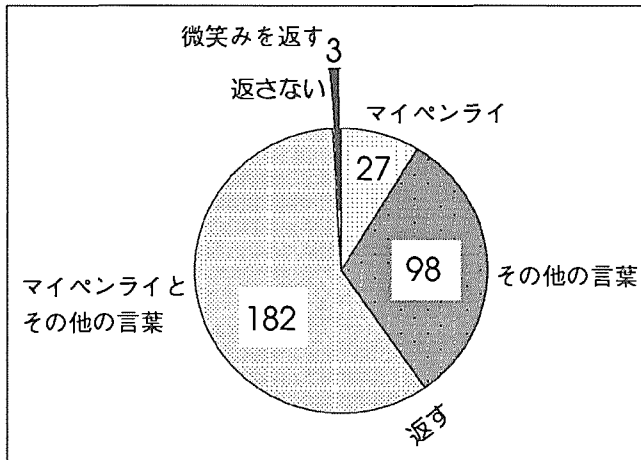

「マイペンライ」のアンケート集計

5 あなたが、デパートで商品を見ていたときに、突然、誰かにうっかり足を踏まれてしまいました。踏んだ相手は恐縮して、必死にあなたに謝りました。あなたは足をかなり強く踏まれたのですが、あなたは相手に何か言葉を返しますか。

- 5-1 ①返す 227  
 ②返さない 44  
 ③NA 39

5-2 上の5-1で「①返す」を選んだ人は、どのような言葉を返しますか。

- 「マイペンライ」 139  
 「マイペンライ」とその他の言葉 56  
 その他の言葉 32

5-2-1 その理由は何ですか。( \_\_\_\_\_ )

5-3 上の5-1で「②返さない」を選んだ人は、言葉を返さない理由は何ですか。

- 5-3-1 ①微笑みを返す 44

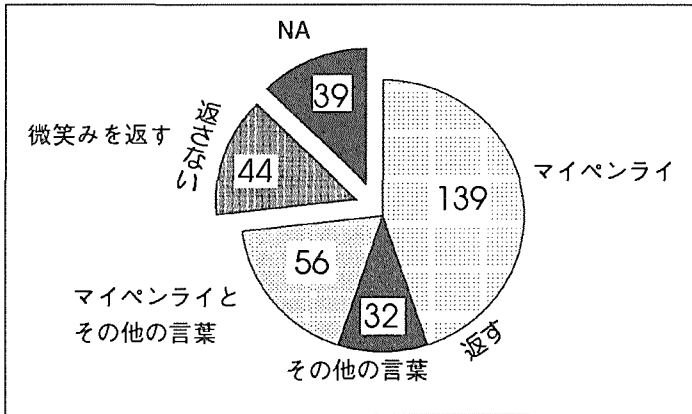

マイペンライ

6 あなたは、誰かに足を踏まれましたが、あまり強くは踏まれませんでしたし、別に痛くもありませんでした。この場合、相手があなたに謝ったら、あなたは何か言葉を返しますか。

6-1 ①返す 230

②返さない 80

6-2 上の6-1で「①返す」を選んだ人は、どのような言葉を返しますか。

「マイペンライ」 154

「マイペンライ」とその他の言葉 38

その他の言葉 38

6-2-1 その理由は何ですか。( \_\_\_\_\_ )

6-3 上の6-1で「②返さない」を選んだ人は、言葉を返さない理由は何ですか。

6-3-1 ①微笑みを返す 80

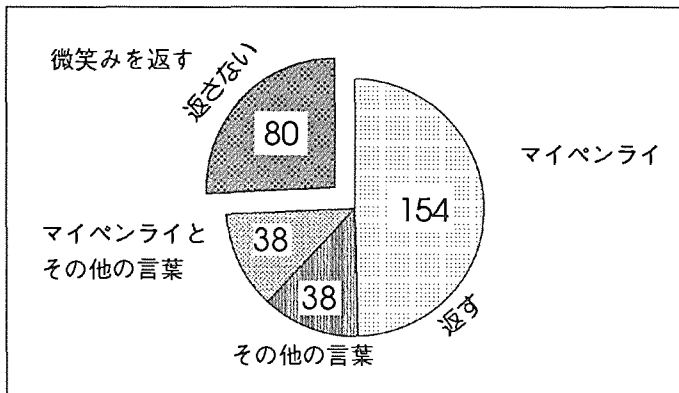



「マイペンライ」のアンケート集計

7 あなたは、子供時代からの親友にちょっとした土産を買ってあげました。その親友がとても喜んでくれて、お礼を言いました。そのお礼の言葉を聞いたとき、あなたは親友に何か言葉を返しますか。

- 7-1 ①返す 273  
 ②返さない 35  
 ③NA 2

7-2 上の7-1で「①返す」を選んだ人は、どのような言葉を返しますか。

- 「マイペンライ」 56  
 「マイペンライ」とその他の言葉 73  
 その他の言葉 144

7-2-1 その理由は何ですか。( \_\_\_\_\_ )

7-3 上の7-1で「②返さない」を選んだ人は、言葉を返さない理由は何ですか。

- 7-3-1 ①微笑みを返す 35

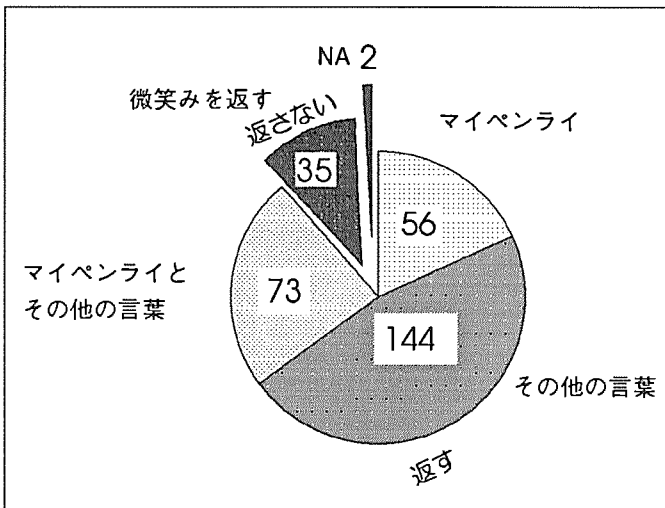

## マイペンライ

8 あなたの同級生は、来週試験だというのに、まだ、試験の準備はしていないで、イライラして、落ち着きません。あなたも同じ日に試験があるのですが、同級生は試験のことが心配で、あなたにその悩みを話しました。あなたは、そのとき何か言葉をかけますか。

8-1 ①かける 309  
 ②かけない 1

8-2 上の8-1で「①かける」を選んだ人は、どのような言葉をかけますか。

「マイペンライ」	4
「マイペンライ」とその他の言葉	30
その他の言葉	275

8-2-1 その理由は何ですか。( \_\_\_\_\_ )

8-3 上の8-1で「②かけない」を選んだ人は、言葉をかけない理由は何ですか。

8-3-1 ①微笑みを返す 1

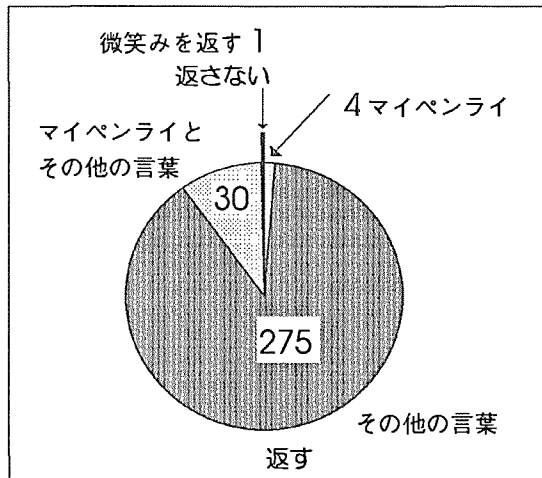

「マイペンライ」のアンケート集計

9 あなたは、おなかの調子があまり良くなって、おなかを押さえているときに、たまたま、それほど親しくない友達に見られてしまいました。友達に「どうしたの」と聞かれたときに、あなたは、何か言葉を返しますか。

9-1 ①返す 299

②返さない 11

9-2 上の9-1で「①返す」を選んだ人は、どのような言葉を返しますか。

「マイペンライ」 25

「マイペンライ」とその他の言葉 43

その他の言葉 231

9-2-1 その理由は何ですか。( \_\_\_\_\_ )

9-3 上の9-1で「②返さない」を選んだ人は、言葉を返さない理由は何ですか。

9-3-1 ①微笑みを返す 11

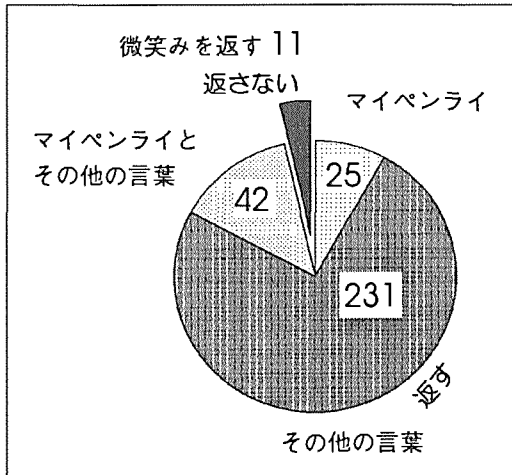

マイペンライ

10 あなたは、おなかの調子があまり良くなって、おなかを押さえているときに、たまたま、お母さんに見られてしまいました。お母さんに「どうしたの」と聞かれたときに、あなたは、何か言葉を返しますか。

- 10-1 ①返す 309  
②返さない 1

10-2 上の10-1で「①返す」を選んだ人は、どのような言葉を返しますか。

- 「マイペンライ」 7  
「マイペンライ」とその他の言葉 11  
その他の言葉 291

10-2-1 その理由は何ですか。( )

10-3 上の10-1で「②返さない」を選んだ人は、言葉を返さない理由は何ですか。

10-3-1 ①微笑みを返す 1

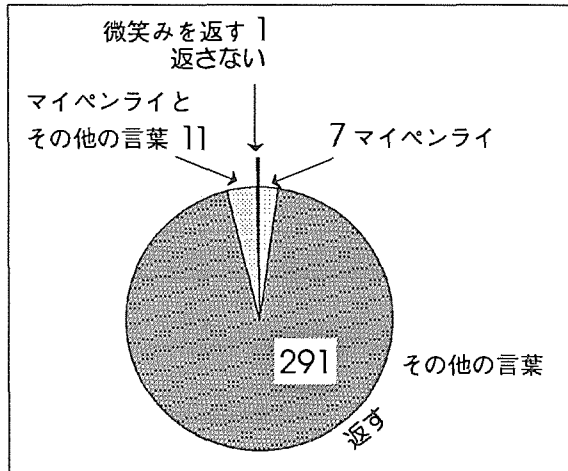

「マイペンライ」のアンケート集計

11 あなたは、お使いに行こうとしているところに、いつも挨拶をする程度の近所の知り合いに出会いました。その知り合いはあなたに「何か市場で買って来てほしい物があれば、買って来ますよ」と言いました。あなたは、その知り合いに何か言葉を返しますか。

11-1 ①返す 306  
②返さない 4

11-2 上の11-1で「①返す」を選んだ人は、どのような言葉を返しますか。

「マイペンライ」 34  
「マイペンライ」とその他の言葉 97  
その他の言葉 175

11-2-1 その理由は何ですか。( )

11-3 上の11-1で「②返さない」を選んだ人は、言葉を返さない理由は何ですか。

11-3-1 ①微笑みを返す 4

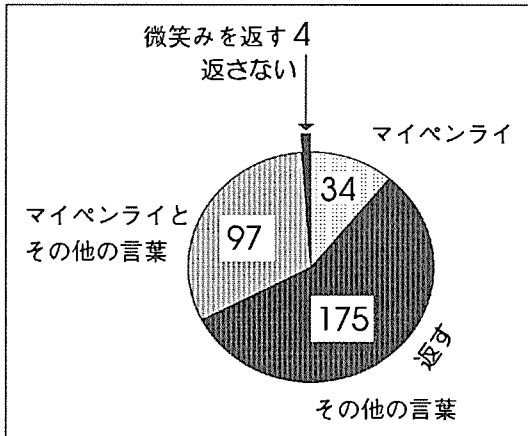

## マイペンライ

12 あなたの上司は「会社の帰りに、ついでに郵便局で手紙を出してください」とあなたに頼みましたが、言ってから、その郵便局はあなたの帰り道とちがう方向だと気づいて、慌てて「郵便局は帰り道とはちがう方向だから、大変だから、いいですよ」と言いました。それを聞いて、あなたは上司に何か言葉を返しますか。

12-1 ①返す 270

②返さない 40

12-2 上の12-1で「①返す」を選んだ人は、どのような言葉を返しますか。

「マイペンライ」 42

「マイペンライ」とその他の言葉 130

その他の言葉 98

12-2-1 その理由は何ですか。( )

12-3 上の12-1で「②返さない」を選んだ人は、言葉を返さない理由は何ですか。

12-3-1 ①微笑みを返す 40

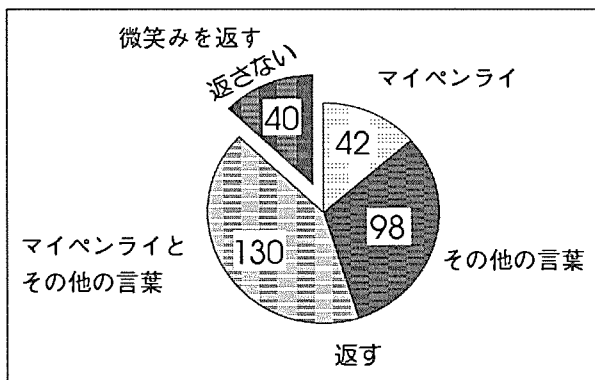

「マイペンライ」のアンケート集計

1 3 小学校時代からの親友の恋人に別の新しい恋人ができて、親友はそのことであぐりして、何もやる気がなくなってしまっています。あなたは、そのとき、親友に何か言葉をかけますか。

- 13-1 ①かける 303  
 ②かけない 3  
 ③NA 4

13-2 上の13-1で「①かける」を選んだ人は、どのような言葉をかけますか。

- 「マイペンライ」 11  
 「マイペンライ」とその他の言葉 18  
 その他の言葉 274

13-2-1 その理由は何ですか。( \_\_\_\_\_ )

13-3 上の13-1で「②かけない」を選んだ人は、言葉をかけない理由は何ですか。

- 13-3-1 ①微笑みを返す 3

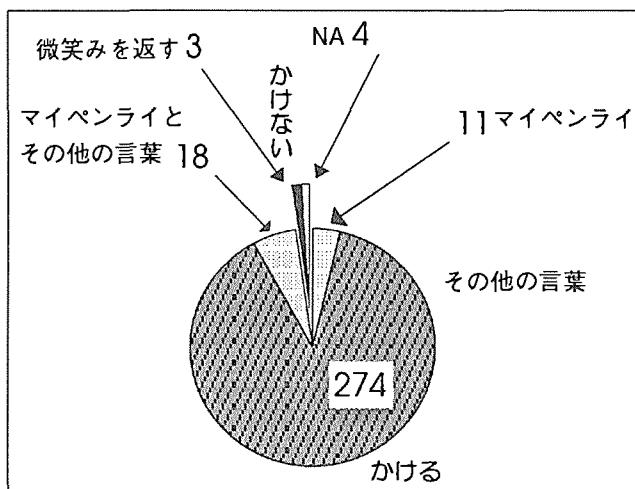

マイペンライ

14 親友の親または大事な人が亡くなったとき、あなたは落ち込んでいる親友に慰めの言葉をかけますか。

14-1

①かける	265
②かけない	9
③わからない	7
④その他	17
NA	12

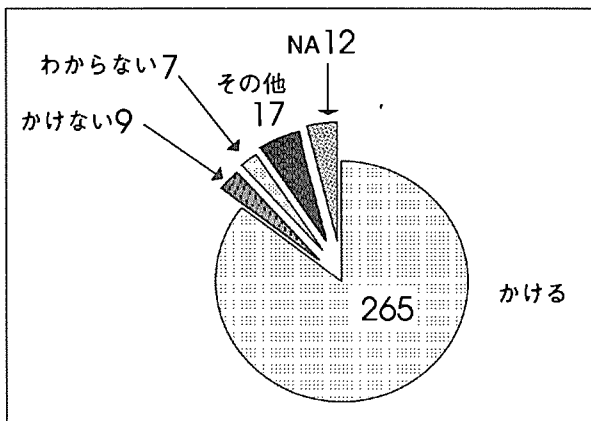

14-2 もし、親友の親または大事な人が亡くなったとき、あなたは親友に「マイペンライ」という言葉を使いますか。

①使う	2
②使わない	168
③わからない	10
④その他	3
NA	127

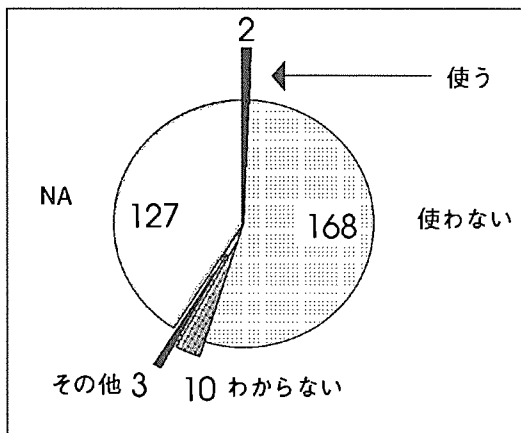

14-2-1 その理由は何ですか。( \_\_\_\_\_ )

14-3 上の 14-1 で「②かけない」を選んだ人は、慰めの言葉をかけない理由は何ですか。

14-3-1 ( \_\_\_\_\_ )



「マイベンライ」のアンケート集計

15 あなたは、あまり親しくない会社の同僚の親または大事な人が亡くなったとき、落ち込んでいる同僚に何か慰めの言葉をかけますか。

15-1

①かける	186
②かけない	32
③わからない	38
④その他	20
NA	34

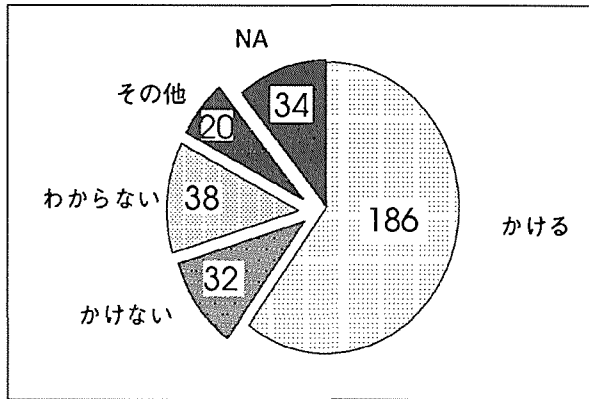

15-2 もし、あまり親しくない会社の同僚の親または大事な人が亡くなったとき、あなたはその同僚に「マイベンライ」という言葉を使いますか。

①使う	3
②使わない	131
③わからない	6
④その他	5
NA	165

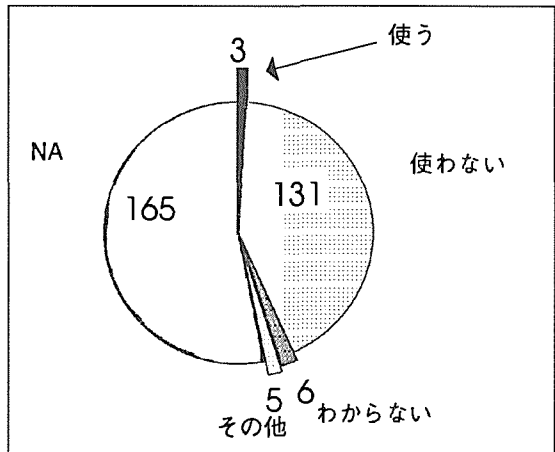

15-3 上の 15-1 で「②かけない」を選んだ人は、慰めの言葉をかけない理由は何ですか。

15-3-1 ( \_\_\_\_\_ )

16 幼なじみの親友が、「来週の土曜日にアメリカから友達が来るので、空港まで迎えるに行かなければならないんだけど、ちょうど今、私の車は修理中なので、車を貸してくれないか」と頼みました。普段、あなたは人に車を貸すのは好きではないので、本当は誰にも貸してあげたくないのですが、この場合、あなたは親友に何か言葉をかけますか。

16-1	①かける	180
	②かけない	4
	NA	126

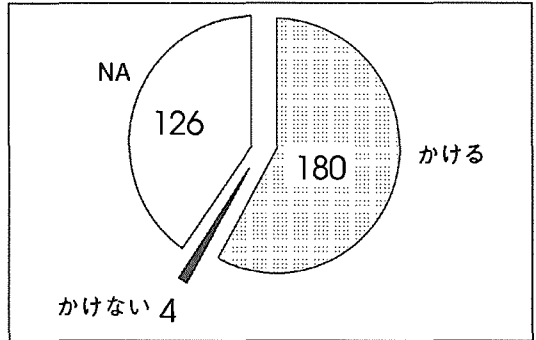

16-2 その場合、もし親友に何か言葉をかけるとすれば、どのような言葉をかけますか。

「マイペンライ」	14
「マイペンライ」と その他の言葉	23
その他の言葉	143
NA	130

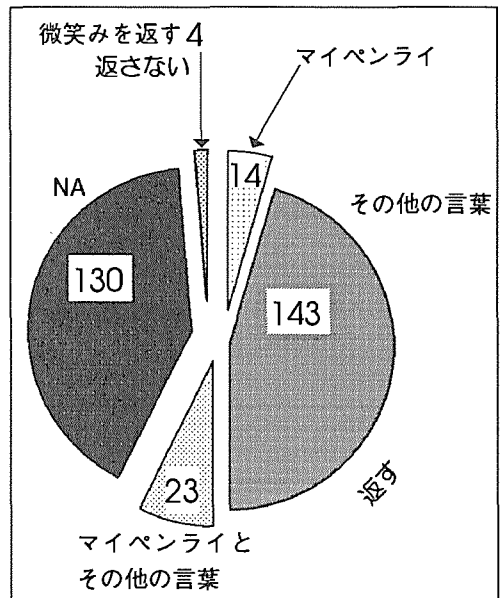

16-2-1 その理由は何ですか。( )

16-3 16-1 で「②かけない」を選んだ人は、言葉をかけない理由は何ですか。

16-3-1 ①微笑みを返す 4

「マイペンライ」のアンケート集計

17 あなたは部下に土産をあげたので、部下は「ありがとうございます」とお礼を言いました。そのとき、あなたは部下に何か言葉をかけますか。

- 17-1 ①かける 217  
 ②かけない 93

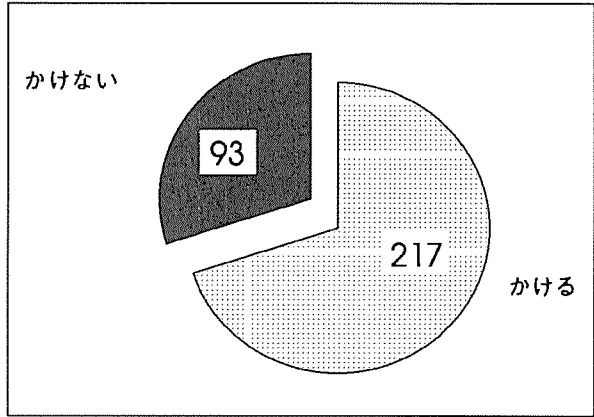

17-2 上の 17-1 で「①かける」を選んだ人は、どのような言葉をかけますか。

- 「マイペンライ」 77  
 「マイペンライ」とその他の言葉 71  
 わからない 69

17-2-1 その理由は何ですか。(\_\_\_\_\_)

17-3 上の 17-1 で「②かけない」を選んだ人は、言葉をかけない理由は何ですか。

- 17-3-1 ①微笑みを返す 93

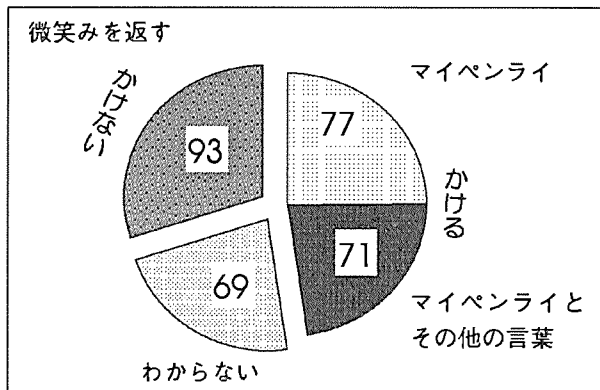

国立国語研究所研究報告 111

日本語と外国語の対照研究 II

マイペンライ

—タイ人の言語行動を特徴づける言葉と  
その文化的背景についての考察 その1—

1995 (平成7) 年3月

国立国語研究所

〒115 東京都北区西が丘3-9-14

電話 03-3900-3111 (代表) FAX 03-3906-3530

本書の市販品発行所

くろしお出版

〒112 東京都文京区小石川3-16-5

電話 03-5684-3389 FAX 03-5684-4762