

国立国語研究所学術情報リポジトリ

Vocabulary and Chinese characters in ninety magazines of today

メタデータ	言語: jpn 出版者: 公開日: 2017-06-09 キーワード (Ja): キーワード (En): 作成者: 国立国語研究所, The National Language Research Institute メールアドレス: 所属:
URL	https://doi.org/10.15084/00001233

現代雑誌九十種の用語用字

(第一分冊)

総記 および 語彙表

国立国語研究所

刊 行 の こ と ば

国立国語研究所では、現代の書きことばの実状を明らかにするために、書きことばでの基本的な用語・用字に関する調査研究を行なってきた。その成果は資料集2『語彙調査—新聞用語の一例—』、報告4『婦人雑誌の用語』、報告12～13『総合雑誌の用語』、報告19『総合雑誌の用字』などに発表した。

これらは比較的限られた範囲での調査研究であった。今回は、これまでよりも調査対象を広げ、各部門にわたる代表的な一般雑誌九十種を取り上げ、調査延べ語数も大幅にふやし、助詞・助動詞の調査もふくめた、総合的な用語用字調査を行なうことにした。その成果が一通りまとまったので、ここにその報告の第一部として、調査全体に関する総記と、使用率の高い方から約七千二百語を収めた語彙表とを含む一冊を刊行する。以下、用字、語構成、意味、助詞助動詞、および計量的分析その他について、次第に報告書を公刊したいと考えている。

この調査研究は昭和31年度以降第一研究部書きことば研究室で行なってきたものであって、担当者は次のとおりである。

林 大（室長、昭和35年1月から第一研究部長）

見坊 豪紀（室長、昭和35年3月から参加）

齋賀 秀夫（昭和36年12月から第三資料研究室長）

水谷 静夫

石綿 敏雄

宮島 達夫（昭和34年5月就任）

この「報告21」については、主として水谷静夫が、また一部分を宮島達夫が執筆した。

なお、この調査研究に対して「伝達の効率化に関する基礎的言語研究」の題で、昭和31年度から昭和33年度まで文部省科学試験研究費の交付を受けた。

昭和37年2月1日

国立国語研究所長 岩淵 悦太郎

目 次

刊行のことば	i
--------	---

総記

1 調査の輪郭	1	
1・1 目的	1	
1・2 企画	1	
1・21 企画の際の条件(1)	1・22 調査対象(2)	1・23 調査方式(3)
1・3 実施	3	
1・31 実施機関と担当者(3)	1・32 実施の経過(3)	
2 報告書の構成	4	
3 方法	4	
3・1 作業手順	4	
3・2 調査単位の句切り方	6	
3・21 方針(6)	3・22 作業規則(10)	
3・3 集計単位の定め方	14	
3・31 方針(14)	3・32 作業規則(15)	

第一部 語彙表

解説	21		
1 語彙表の性格	21		
1・1 表に載せた語の範囲	21		
1・2 表の見出しの掲げ方	22		
1・21 見出し語の形の決め方・しるし方(22)	1・22 見出し語の五十音順による並べ方(24)		
1・3 使用度数の示し方	24		
1・4 使用率推定値の精度	25		
1・5 使用順位の示し方	26		
1・6 表の数量的な妥当性・信頼性	26		
1・61 表に載せた語の集合が全語彙に対して占める位置(26)	1・62 延べ語数測定の誤差(27)	1・62 使用率推定量の平均二乗誤差(27)	1・64 使用率推定量の片寄り(28)
2 語彙表の体裁・引き方	29		
2・1 五十音順語彙表の体裁	29		
2・11 助詞・助動詞以外の表(29)	2・12 助詞・助動詞の表(31)		

2・2	使用率順語彙表の体裁	31
2・3	使用率を求めること	31
2・31	ある見出し語の使用率が知りたい時(31)	
2・32	ある見出し語の使用率を他と比べたい時(33)	
2・4	使用順位を求めること	34
2・41	ある見出し語の使用順位が知りたい時(34)	
2・42	ある見出し語の使用順位を他と比べたい時(35)	
2・5	意味分類の項目を求めること	35
	語彙表	36
第1表	五十音順語彙表(助詞・助動詞以外)	36
第2表	使用率順語彙表(全体)	185
第3表	使用率順語彙表(第一層…評論・芸文)	228
第4表	使用率順語彙表(第二層…庶民)	236
第5表	使用率順語彙表(第三層…実用・通俗科学)	247
第6表	使用率順語彙表(第四層…生活・婦人)	259
第7表	使用率順語彙表(第五層…娯楽・趣味)	271
第8表	五十音順語彙表(助詞・助動詞)	291
付録	この調査の標本抽出法と使用率推定法	295
1	概要	295
1・1	推定する使用率の種類(295)	
1・2	抽出・推定の方針(295)	
1・3	推定方式(297)	
2	詞か辞かの範囲での、層に対する使用率推定法	298
2・1	記号の約束(298)	
2・2	場合アでの推定法(298)	
2・3	補説(299)	
3	詞か辞かの範囲での、対象全般に対する使用率推定法	301
3・1	記号の約束の追加(301)	
3・2	場合ウでの推定法(301)	
3・3	場合イでの推定法(302)	
4	標本の配分と抽出	303
4・1	標本の配分法(303)	
4・2	抽出台帳等の作成(303)	
4・3	抽出作業の規則(304)	
4・4	抽出の実際(305)	
5	集計・推定作業の手続き	306
5・1	作業の進め方(306)	
5・2	集計・推定の具体的手続き(307)	
5・3	集計・推定作業の組織化・機械化(313)	
5・4	途中打ち切りの効果(314)	
6	詞・辞を合わせた使用率の推定	315
6・1	推定される使用率の定義(315)	
6・2	記号の約束(315)	
6・3	原理的な事柄(316)	
7	一部打ち切りを含む場合の共分散	319

図表の目次

付属要素の表	8
表 1 90誌全体でその順位までの見出し語が延べ語数のどのくらいの割合を占めるか	26
2 使用率が小さい語の推定精度の目安	28
3 推定量の片寄り	29
4 語彙表の第1表～第8表にローマン体で載せた使用率の下限	32
5 助詞・助動詞の延べ語数を1とした時の、それ以外の語の延べ語数	34
6 調査対象・標本・集落の大きさ	296
7 抽出関係記号一覧(1)	298
8 抽出関係記号一覧(2)	301
9 各層の集落の総数	305
10 採集箇所一覧表の様式	306
11 整理票のコード	309
12 最終集計票乙の様式	313
13 標本延べ語数	314
14 途中打ち切りの効用	315
図 1 作業の流れ(1)	4
2 作業の流れ(2)	6
3 使用率が小さい辺での推定量の相対精度	27
4 推定量の片寄りと平均二乗誤差平方根との関係	28
5 集計・推定の手順	306
6 採集カードの例	308
7 整理票の例	309
8 最終集計票の例(1)	311
9 最終集計票の例(2)	312
*	
調査のデータ概略	321

総記

1 調査の輪郭

1・1 目的

この調査は、現代の一般の雑誌でどんな語や漢字がどう使われているかの実態を明らかにし、語彙の構造や表記法の問題を追及することを目的とする。われわれは今までに、新聞の語彙調査、婦人雑誌や総合雑誌「語彙・用字」の調査を行ない、その結果を報告書・資料集の形で公刊した。今回の調査はそのあとを受けて、特殊な部門でなく一般の雑誌について概観することをねらった。

調査結果は実態の記述をまずもって目標とするが、それにとどまらず、基本語彙の選定その他の国語国字問題を考える際の参考資料としても役立つ事を念願した。かかる調査の対象が現代の書き言葉としてどういう位置を占めると考えたかについては、§1・2 および国研報告13『総合雑誌の用語』後編(1958)の§1・1を参照せられたい。

1・2 企画

1・21 企画の際の条件

今回の調査は、一般雑誌の形態で与えられた、諸種の部門にわたる現代書き言葉の語彙と用字とを調べるものである。今までわれわれが行なって来た調査は、ある限られた分野に関するものであったが、今回はたとい雑誌というわくの内部であるにせよ、なるべく広い範囲に及ぶことをねらった。そのため調査技術の上では色々と改めるべき事も出て来た。しかし全体としては今までの調査の性格を踏襲し、原則として総合雑誌の用語・用字調査の方針を受けついで。企画に当たって考慮したおもな条件は次の通りである。

- 1° この調査に使える人員・費用・設備などからして、延べ五十万程度の規模の標本調査とする。
- 2° 使用率が相当大きい見出し語に対しては推定精度も算出する。
- 3° 全体としての精度を幾らかでも高めるため、調査の途中でも推定精度が十分よいと判定された語は、それ以後の調査を打ち切る。(これで浮いた労力は小さい使用率の語の推定精度を高める仕事に振り向ける。)

これを判定するため、中間集計を二度はさむ。従って最初に抜く標本は五十万より多めに取る。

- 4° 調査単位とする語の分割法、同じ語か否かの認定法は、総合雑誌調査の時の β 単位の規定によるが、その時の経験で十分明らかではなかった部分を、一層明確に規定する。
- 5° 助詞・助動詞も調べる。ただし抽出比は、それ以外の語の場合の三分の一にとどめる。

6° 語彙に関する調査結果が、用字特に漢字の調査に密接するように配慮する。

1・22 調査対象

資料を取るべき範囲は、学術その他の専門誌、機関誌、PR誌、同人雑誌、青少年向け雑誌、学習受験雑誌の類を除き、その残りの月刊・週刊・旬刊・季刊等の雑誌のうち発行部数の割合に多いものと定めた。この判定については、二三の取次店・小売店から得た情報も参考にした。また調査する時期は、雑誌にしるされた刊行年と言って昭和31年とした。(たとえば昭和30年末の発売でも31年正月号であれば調査範囲にはいる。)

調べた雑誌は次の90誌である。

【評論・芸文】 12誌

群像 芸術新潮 新潮 世界 大法輪 短歌 中央公論 俳句 美術手帖 文芸 別冊文芸春秋
みづゑ

【庶民】 14誌

葦 家の光 キング サンデー毎日 週刊朝日 週刊サンケイ 週刊読売 人生手帖 (特集)人物往来 知性 日本週報 文芸春秋 丸 リーダーズダイジェスト

【実用・通俗科学】 15誌

エコノミスト 科学朝日 科学読売 自然 実業之日本 ジュリスト 商店界 ダイアモンド 東洋経済新報 時の法令 農業朝日 農業世界 農耕と園芸 保健同人 ポピュラーサイエンス

【生活・婦人】 14誌

暮しの手帖 主婦と生活 主婦の友 スタイル 装苑 それいゆ ドレスメーカーズ 婦人朝日 婦人画報 婦人倶楽部 婦人公論 婦人生活 婦人之友 若い女性

【娯楽・趣味】 35誌

アサヒカメラ 囲碁 映画之友 映画ファン オール読物 面白倶楽部 音楽の友 棋道 近代映画 月刊ファイト 傑作倶楽部 講談倶楽部 娯楽よみうり 実話雑誌 週刊新潮 週刊東京小説倶楽部 小説サロン 小説春秋 小説新潮(別冊小説新潮を含む) 小説と読物 小説の泉 スクリーン 相撲 旅 トルーストーリー 平凡 ベースボールマガジン 宝石 明星 野球界 読切倶楽部 読切小説集 笑の泉 文芸春秋漫画読本

雑誌の選択に当たって、年間平均の売れ行きとか借覧の度合とかについてかなり正確な情報が得られることが望ましいが、これは至難のわざである。毎日新聞社の読書世論調査報告書によっても、われわれが欲する程度の情報はつかめない。発行元に問い合わせても、普通は印刷部数すら教えてくれない。われわれとしてこのための予備調査を行なうことも出来なかった。(もしすれば、それは毎日新聞社の調査より大規模となろう)。そこで大きな取次店や小売店のエキスパートの意見などを参考にし、割合によく売れている雑誌を選んだ。一往の目安は、評論・文芸・実用・通俗科学では推定部数一万以上、庶民・生活・婦人は同じく五万以上、娯楽・スポーツ・カメラは七万以上、その他の趣味は一万以上と定めた。もし部数の多い方から数十誌という選び方をすれば、大半は娯楽・趣味として一括した群れの雑誌となって、様々の分野にわたって調べるといふ趣旨が著しくそなわれる。そこで上述のような目安を立てたのである。この結果、採用した部数の下限が低い部門の雑誌には、ある意味で、それだけ重みが掛けられた事になる。

総記 §1・3

ここでこの調査の対象を定義すれば次の通りである：

昭和31年発行の刊記を持つ上記90誌の本誌・増刊・付録の、本文と認めた部分に使われている、すべての語および語に相当するような記号から成る集合。

調査対象全体の延べ語数は約一億四千万 β と推定される。この調査で助詞・助動詞として扱ったものの、それ以外に対する延べ語数の比は、六割五分強である。言い替えれば、上記一億四千万の中五千六百万ほどが助詞・助動詞である。

上記の定義に「本文と認めた部分に」という表現がしてある。これは、次の四類は本文と認めないということの意味する。

- 1° 表紙・裏表紙・扉(それに当たるページの誌名題字の部分を含む)・目次・編集後記・奥付・社告・掲載記事索引・広告(P Rのページおよび広告索引を含む)。
- 2° 各ページのノンブルおよび欄外に柱として掲げた記事標題。
- 3° グラビア・挿絵・漫画などに背景的に現われている文字(たとえば、通行人の風俗を描く目的の所で、背後の店の看板の字が読める類)。
- 4° 外国語の原文で句 (clause) 以上の長さのものが引用してある時、この引用部分。

更に「語に相当するような記号」とは、

すもう星取表の白星○、黒星●、表の中の同じくの記号〃、式を構成する $+$ \div $=$ 等、
図に入れた合印を使って本文で「この Δ を ∇ につなぎます」となっている場合の Δ ∇ 、
伏せ字の「 \times 氏」の \times の類をいう。

なお「パーセント」の代りに%を「ウエスト」の代りにWを使ったものは、語「パーセント」「ウエスト」の一種の表記形式と認めた。

1・23 調査方式

雑誌一ページ分の八分の一の面積に相当する本文をランダムにまとめて抽出単位を操作的に構成し(この抽出単位を集落と呼ぶ)、層化集落抽出法によって標本を抜いた。利用率は比推定した。詳しい事は付録に述べる。標本の大きさについては、付録の表6参照。

1・3 実施

1・31 実施機関と担当者

この調査は、国立国語研究所第一研究部において、書きことば研究室の共同作業として行なった。担当者は次の六名である。

林 大、見坊 豪紀、斎賀 秀夫、水谷 静夫、石綿 敏雄、宮島 達夫

1・32 実施の経過

調査の企画は昭和31年4月に始めた。同5月に調査対象となる雑誌を決定し、同年末までは、この調査としては資料雑誌の収集がおもな仕事であった。昭和32年4月に抽出台帳の作成に掛かり、6月末に標本抽出を終え、7月に採集用リプリント=カードの印刷を発注した。カード採集や採集したカードの整理は三回に分けて(助詞・助動詞に関する整理は別に一回)行なったが、採集着手は昭和32年8月、整理完了は昭和36年1月である。この間に二度、中間集計を行なっている。最終集計は36年2月から8月に及んだ。語彙表の作成には同年8月から一箇月余を要した。

調査結果の分析は昭和37年度末までに完了する予定である。

なお語彙表作成までの全期間にわたって橋本圭子・高木翠が、また（人により期間の長短はあるが）鈴木百合子・小林さち子・植田房子・池田稔子・岡本美奈子・松垣玲子・西尾芙美子・西山洋子・渡辺嘉子が、担当者を助けた。このほか所外のアルバイト十数名を使った。

2 報告書の構成

調査報告書は、この報告21を含めて五冊になる予定である。すなわち第一冊目に総記と語彙表とを載せ、続いて用字特に漢字に関する表を載せる一冊、語彙構造および表記・用字法の分析に関する一冊、助詞・助動詞に関する一冊、語の結合に関する表、意味分野による分類語彙表、同じ語と認めたか否かを示す一覧表などを取りまとめた一冊の、都合五冊を出す計画である。

従って本書の「総記」はこれら全体にかかわるものと承知せられたい。

3 方 法

方法について詳しく書けば、きりがない。ここでは、本書の付録や他の分冊で取り上げるはずの事柄は簡単に触れるか全く省くかして、作業手順の概観と調査単位（単位語）・集計単位（見出し語）の認め方について述べる。なおこの類の調査法の認識的基礎に関する一つの見解は、水谷静夫：計量語彙論の基礎づけ（『国語学』40輯、およびそれを補訂した、『国語および国語研究の代数学』第三章）に見られる。

3・1 作業手順

調査全体の段階を大づかみに図示すれば図1の通りである。このうち中央の列、すなわち標本抽出から語彙表作成までの所を、もう少し詳しく述べよう。

- 1 準備
- 10 文献入手
- 11 標本抽出 抽出台帳を作り採集箇所を決める（付録参照）。
- 12 採集用カード作成 採集箇所を雑誌から切り抜き適宜組み合わせて台紙にはり、必要な指定をして、本文を孔版用のタイプライターで厚紙に複製し、所要枚数を印刷して採集用カードを作る。カードの種類（つまり異なる本文が刷られた数）



図1 作業の流れ(1)

は約三千五百である。

2 採集

21 単位語に分割・指定

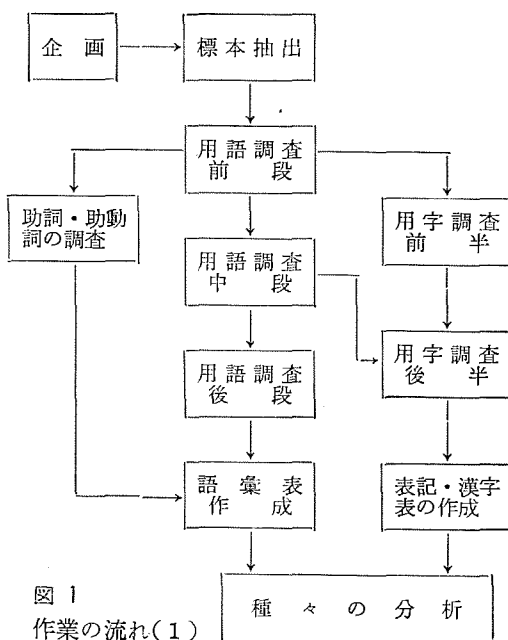
22 カード採集 本文を同じくするカードごとに、21に従って採集。

23 22の検査

3 整理

30 集落ごとに、検査済み採集カードの枚数確認

31 集落ごとに、採集カードの五十音順排列 単位語を見出し語の異同によって分類・排列する。

32 31の結果の整理票所定欄への転記 整理票は、この調査のために設計したエッジ=ホール=カードを使った。

33 31, 32の検査

34 排列の一本化と整理票照合 集落ごとに整理してある採集カードを合併して一貫した五十音順とし各見出し語につき標本使用度数を数えて、整理票記載の値と照合する。

35 派生語等の親票作成 本書第一部の五十音順語彙表に第二次見出し（一字下げで掲げた）とした類については、それを総括した親票を作る。

36 整理票のパンチング 整理票記載のおもな情報をコード化しパンチする。

4 集計

41 延べ語数の確定 集落ごとに、作業原簿から算出した帳尻延べ語数と、整理票の数値から算出した計上延べ語数とを照合し、一致すればその値を、また食い違えば原因を追及するが、それでもついに原因不明のものが残る場合には、誤差が小さいと考えられる方の値を、その集落の延べ語数と認める。

42 使用率算定

43 精度の計算 方法は付録を見られたい。なお使用計算器は、マダスATG、マーチャント各1台、オドナ電動加算器1台、タイガー手動計算器3台；このほか二乗表、そろばんを援用。また42, 43のための計算用数値表を作って利用した。

5 製表

51 整理票（子票⁵以外）の使用率順排列 全体および各層に対してこの作業を繰り返す（図2参照）。

52 使用率順語彙表作成

53 整理票（親子共）の五十音順排列

54 五十音順語彙表作成

大要以上の通りであるが、作業はこの順に一度だけ流れる訳ではない。そこで作業の流れをブロック図にして図2に示す。図のわくの中に太字で書いた番号は、上記の作業段階の行頭に示した。なおハンド=ソートによる整理法を今回新たに採用した。これは前記4（集計）の段階で必要な、整理票の諸種の排列替えの能率を上げること、および分析のためのある種の情報を与えることを、ねらったものである。なお付録の§6・2に、上記の手続きの一部について更に解説が



図 2 作業の流れ (2)

してある。

3・2 調査単位の句切り方

われわれは調査する本文を句切って何らかの単位を切り出す訳である。今回の調査単位には、総合雑誌の調査の時と同様に「β単位」を採用した。今回は、前回と違って、助詞・助動詞も含めて調べた。そのため調査単位を規定する述べ方に関する面だけ改めた方が、都合のよい場合も出て来た。しかしこれは実質的な変更ではない。以下にβ単位を切り出す規則を述べる。

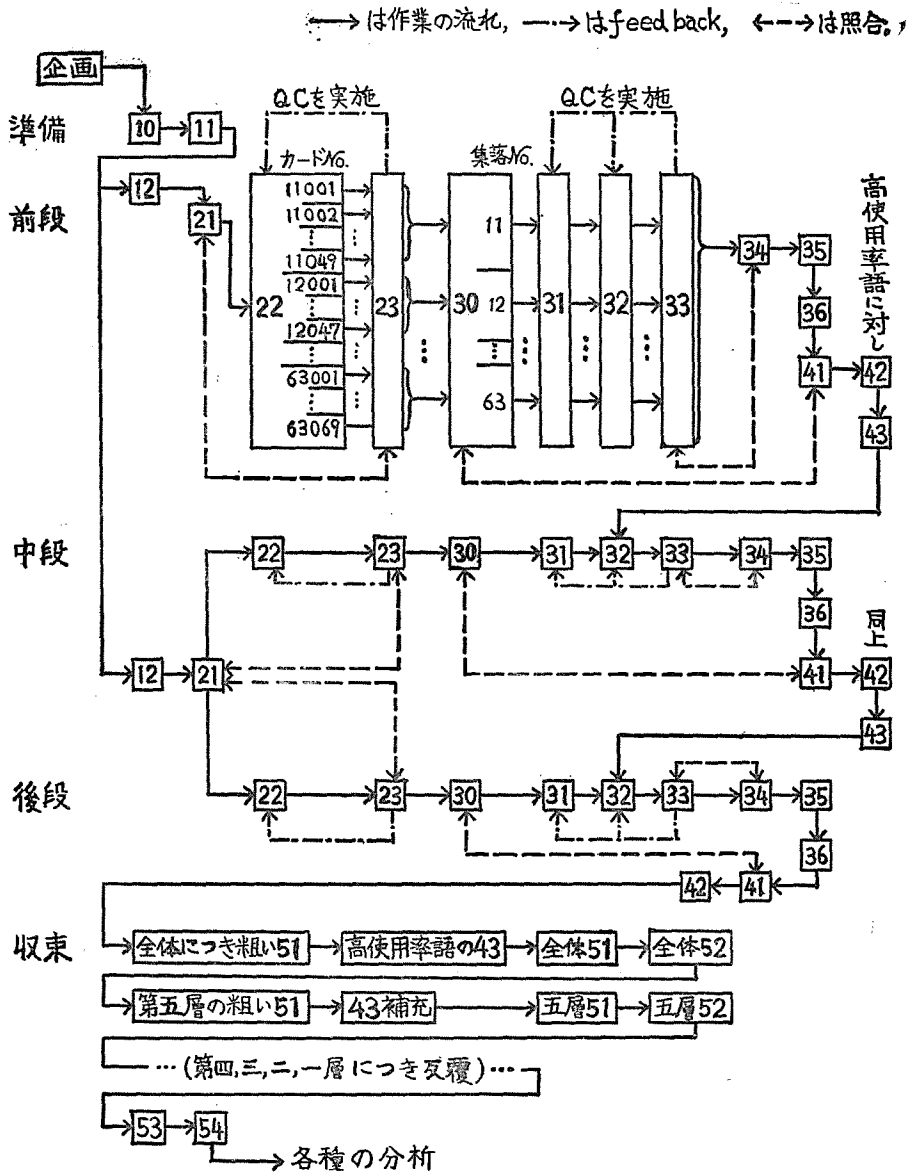
3・21 方針

β 単位は次に述べる「最小単位」を基礎として、操作的に定義される：それは最小単位が、ある条件を満たす形で結合した（または結合しない——これは 0 回結合と考える）結合体である。

まず「結合」の概念について述べよう。これは大まかに言えば、文節内での言語要素の結びつきの事である。更に、その結びついた一まとまりが意味・機能の上でも一まとまりになるという条件がつく。

次に「最小単位」について。これは、現代語（調査対象に使われている言語）として意味を担っている最小の言語単位をいう。総合雑誌調査では「語源単位」と呼んだが、「まど」や「なべ」を分割するののかという誤解が起こるのを防ぐため、呼び名を改めた。最小単位の認め方は次のようにする。

和語の場合。「母親」「青白い」「読み終わりました」はそれぞれ「母」「親」,「青」「白い」,「読み」「終わり」「まし」「た」と分割しても、それぞれの部分が意味を持つ。かつそれ以上分割すると意味が分からなくなるか、この結びつき全体での意味とは無関係になるかする。従ってこれらそれぞれを最小単位とする。また、前にある語と融合した助詞は、共時的に還元できる限り還元する。

例：わたし→わたし-は 悪か(ない)→悪く-は 行きゃ(しない)→行き-は 行きゃ(いいのに)→行け-ば

例外：接続助詞「て」が次に続く「いる」「おく」「しまう」「おいで」等と融合した「てる」「とく」「ちまう」「といで」等からは、「て」を切り出さない。

なお、以下の各項にあげる接辞・助詞・助動詞は、一最小単位とせず、前または後ろの部分に含めて考える。

[次の接辞] 形容詞・形容動詞などにつく「さ」「げ」

助数詞的な「たり/とり」(人)「か」(日)「つ」(個)

いわゆる延言の「く」

[複合語の内部にある助詞・助動詞]

例：板の間 茶の湯 男の子 合いの子 知らん顔 ろくでなし お気に入り

[前に立つ要素がその助詞・助動詞に限って結びついたり、その結びつき全体の意味が著しくずれたりした場合の、その助詞・助動詞]

例：あるいは または は こんにちは[あいさつ] 更に ことに ならびに 総じて 大して 大した しめた! どうか[依頼] それとも

漢語（宇音語）の場合。原則として漢字一字で表わされる部分を一最小単位とみなす。「社会」「運動」「新国家」はそれぞれ、「社」「会」、「運」「動」、「新」「国」「家」という二ないし三個の最小単位から成ると扱う。ただし漢語には現代語として分割し難いものもあるので、上記の扱いを機械的にあてはめる訳には行かない。それで次のようなものは全体を一最小単位とした。

例：胡麻 沙汰 獅子 微塵 味噌 無駄 留守 綺麗 林檎

梵語やヨーロッパ語を漢字で音訳したものも、当然全体で一最小単位である。

例：阿弥陀 倶楽部 型録

漢語以外の外来語の場合。原語で一単語となりうるものを一最小単位とした。「スケッチブック

ク「ウォーミングアップ」はそれぞれ「スケッチ」と「ブック」, 「ウォーミング」と「アップ」という二最小単位からなる語である。前置詞, 冠詞なども一最小単位に数える。例: 「ロック・アラウンド・ザ・クロック」。ただし, まれには日本語としては分割不能とみて一最小単位にした「ネクタイ」「クーデター」のようなものもある。

β 単位を規定する必要上, 最小単位を以下のように分類する。

{	一般	……山 ^{さん} 人 ^{びと} 社会 ^{しゃかい} 動く 広い ピカ また しかし
	数	……一 ^{いち} 千 ^{せん} 一 ^{ひと} 二 ^{ふた} ; 幾(人) 何(回) 数(十)
	付属要素	……お おん ども 的 がたい (行き) かける
	符号	……イ 甲 A ○○ = ×
助詞・助動詞…です た ます も から など よ		

助詞・助動詞の範囲は, 大体普通の文法書にいう助詞・助動詞であるが, 「だが」「では」「けれど(も)」のように, 助詞・助動詞から転化した接続詞も含める。この場合「だが」や「では」は助詞・助動詞の切り方にならって, それぞれ二最小単位とする。また, 「アンド(and)」「フォン(von)」「ザ(the)」など, ヨーロッパ語の接続詞・前置詞・冠詞もここに含める。

いわゆる形容動詞の語尾は独立の助動詞(または助詞)と認める。

次のものは, 付属要素に助詞・助動詞のついたものとして扱う。

ところ-が ところ-で ところ-か もの-の もの-を よう-だ ふう-だ(様態・伝聞ともに) みたい-だ

上記の数という分類目の範囲にある「一つ」「ふたり」「みっか」などは, 調査単位の認定上, 一般の最小単位と同じに扱う。

「何」「幾」「数」が「何十」「幾度」「数万」のように不定の数を表わす場合は, この分類目に入れる。

「一」「二」なども, 数量を表わすことに主眼がなく, 他との結合が慣用的であり, かつ全体で一つの決まった内容を表わす場合には, 一般の最小単位と同様に扱う。

例: 一応(次郎長)一家 一見 一心 一定 一端 一変 一味 一命 一樣 ひと足
違い ひときわ ひとしお ひとしきり ひとまず

二死 二枚目 二墨 ふた子 ふたたび ふたば

三角 三振 三墨 みつどもえ

四海 四季 四球 四捨(五入) 四天王

五臓 五斗米^{ごとうまい} 五輪

六腑 六王 七転 七面鳥 (口)八丁

十字(架) 百姓 百草 千載 万一 万物

付属要素は, 接頭語・接尾語・形式名詞・補助用言などから成る。その一般的な定義を下すことはむずかしいので, われわれがこの調査で, 付属要素とみとめたものすべてをあげることにする。(なお下記で/を入れたものは, その両側の形に同じ見出し語を与えることを予定しているものである。)

【付属要素の表】

1 接頭的要素

お おん おみ み ご

ただし、次のような場合は例外として、あとに続く部分と合わせて一最小単位とする。

例： おいで おかげ お好み(焼き) お手(あげ) おなか おまわり おやつ 御曹子
御身 み子 みくじ 御殿 御覧

あい〔相成る〕 まかり〔罷出る〕

ミス ミスター ミセス マダム サー (人名につく時、または全体を人名的にする時)

2 接尾的要素

〔敬称〕 さま さん／はん ちゃん どの／どん 君 うえ〔母上〕 ぎみ〔父君〕

〔複数〕 たち かた／がた ども ら 等 連

〔関係〕 分〔ひとり～〕

どち／どし／どうし

じゅう〔うち～〕 中 簡 内 外 面 辺

〔状態〕 的 風 様 状 体 級 式 流 型

そう〔あり～だ、ある～だ〕 よう〔あり～は、ある～だ〕 かた〔考え～〕 みたい だらけ がち すぎ ぶり〔男～〕 ごとし らしい〔春～陽気、但し「男らしい、女らしい」は切らない；助動詞の「らしい」は別〕 めかしい がましい くさい〔ボール～たま〕 ぼい がたい づらい にくい やすい よい／いい

できる 得る 能う かねる〔読み～〕 すぎる〔遊び～〕

〔変化〕 めく じみる

だす かける はじめる きる ぬく とおす つづける おわる おおせる つくす はたす そこなう 損ずる つける (習慣の意) あう〔声を掛け～〕

しな じまい おさめ ついで

ある〔書き～〕 いる／てる おる／とる てらっしゃる ちまう／ちゃう／じまう／じゃう いく／ゆく／てく くる〔降り～〕

〔行為〕 めかす ぶる がる〔悲し～、但し「かわいがる」は切らない〕

する いたす なさる たまう やがる

おく／とく たる (<テアル) たげる (<テアゲル) くれる くださる

〔その他〕 たい れる／られる せる／させる しめる

ちゅう／ちふ／てふ (<トイウ)

ずつ あて ごと〔田～の月、丸～食べる〕 ぐるみ ずく

くらい／ぐらい ほど (程度の意；「さきほど」「のちほど」などは別) かたがた がてら だてら

くせ (に)〔そう言った～に〕 こと〔私～このたび；まあ大きい～〕 ところ〔言った～が見られなかった；言った～でだめだ〕 どころ〔それ～か；それ～の騒ぎではない〕 もの〔困ります～；言おう～なら；言ってみた～の；言ってしまった～を〕

注1) 〔関係〕の「中」から「辺」までと、〔状態〕の「風」から「流」まで、および〔行為〕の

「する」は、一字の漢語についた時には付属要素としない。

例： 国内 室外 洋式 証する 信ずる

注2) 「変化」の「だす」から「あう」までについて。

1° これらを付属要素とするのは、動詞のアスペク的な意味をあらわす場合に限る。従って押して出す場合の「おしだす」、口でかんで切る場合の「かみきる」のようなものにまでは適用しない。「やりだす」「やりかける」のように動詞「やる」に続く時と比べて考えればよい。

2° これらと自動他動の関係にあるものも、付属要素とする。

例： かかる はじまる きれる はてる

3° これらの名詞形も同じく付属要素とする。

例： かけ はじめ おわり つけ あい

以上によって、結合の二三の例を示して置こう。

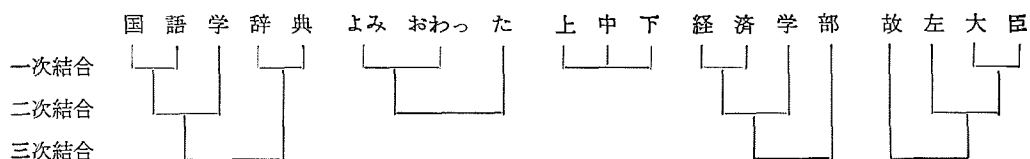

3・22 作業規則

以下の規定は、番号の若いものが優先する。

1 人名・地名は、(最小単位の結合数や音節数にかかわらず) 下記の規定による。

1.1 人名は姓を1β, 名を1βとする。また、通称もしくは雅号・しこ名なども1βとする。

例： |志賀|直哉| |孫|文| |ジャン|コクトー| |明智|左馬介|光晴
|古今亭|志ん生| |豊竹|山城|少椽| |切られ|与三| |若乃花| |力道
山|

ただし、姓名を共に略して結合した呼び名は、全体を1βとする。

例： |徳球| |エノケン| (参照：|伊藤|忠|)

1.2 行政区画を表わす地名は、「都、府、県、郡、市、区、町、村、丁目、番地」を除いた部分をそれぞれ1βとする。(「北海道」は全体で1β。)

例： |東京|都|中央|区|日本橋|一|丁目|一|五|番地| (「日本橋」が地名でなく、橋の名前の場合は|日本|橋|) |茨城|県|那珂|郡|東海|村| |北多摩|郡| (参照：|北|アフリカ|)

1.3 国や地形などの名前で、類概念を表わす部分は、地名に含めない。

例：〔国名〕 |アメリカ|合衆|国| |ソビエト|連邦|
〔地域名〕 |中部|地方| |東海|道| |カルフォルニア|州|
〔地形名〕 |富士|山| |マウント|エベレスト| |利根|川| |楊子|江|
|十和田|湖| |太平|洋| |東京|湾| |九十九里|浜| |アツツ|島|
〔場所名〕 |銀座|並木|通り| |キングス・クロス|停車|場| |東急|祐天寺
|駅| (「祐天寺」が駅名でなく、寺の名前の場合は|祐天|寺|)

ただし、一字の漢語の地名(略語も含む)およびこれに相当する「ソ」(「ソビエト」の略)などは、一般の最小単位と同じに扱う。

例： |米国| |英語| |中ソ| |訪韓| |宋人| |北米| |米艦隊|
|ソ|同盟|

2 §3・11の分類で数に属する最小単位は、次のように扱う。

2・1 他の最小単位との間を句切る。

例： |第|三|番| |十|坪| |五|時|七|分| |四|分|の|一| |何|人|
|幾|年| |四^と五|回|

2・2 数の間どうしの結合は、一、十、百、千の称えをとる桁ごとに1βとする。「万」「億」など10⁴の累乗を表わす最小単位は、それだけで1βとする。小数部分は一括して1βとする。

例： |二十|五|億|八千|百|三|万|六十|七| |十|五| |五十| |何百|
|数千| |数|万| |八|万| |二三|の|問題| |二三十| |二十|三|
の|問題| |三|分|の|二| |二十|二|分|の|十|七| |0|.5|
|3|.1416| |1|.8|億| |二|メートル|六十|五|

3 付属要素、符号、助詞・助動詞は、一最小単位を1βとする。

例：〔付属要素〕 |お|話| |御|本| |お|かあ|さん| |犬|ども| |コー
ト|内| |スー^かプ|風| |どろ|だらけ| |言|い|に|く|い| |作|り|得|る|
|春|め|く| |読|み|終|わ|る| |書|き|損|じ| |行|き|し|な| |寒|が|る|
|食|べ|た|が|る| |リ|ード|す|る| |身|ぐ|る|み| |遊|び|が|て|ら| |ほ|し
い|く|せ|に|

例外：「(さ)せられる」「しめられる」はこの結合を1βとする。なお「する」に対する「させる」「される」は、それぞれこの全体を1βとする。

例：〔符号〕 |イ|図| |甲|表| |×|町| |〇〇^{まも}|社| |Na|Cl|〔化学記
号〕 |H|₂|O|

例：〔助詞・助動詞〕 |で|き|ま|し|た|か| |雨|だ|ろ|う| |あ|な|た|に|は|
見|せ|ら|れ|ま|せ|ん|

4 一般の最小単位は、次の規則による。

4・1 次の場合、三最小単位以上の結合でも全体を1βとする。

i) 個々に独立しては使われない最小単位の並列。

例： |松竹梅^{しょうちくばい}| |京阪神| |花鳥風月^{しやんかしゆうとう}| |春夏秋冬|

ii) ローマ字を並べた略称。

例： |PTA| |NHK| |YMCA|

iii) 句切るべき位置に問題のあるもの(|〇〇|〇|か|〇|〇〇|かが決し難い場合)。

例： |道祖神| |暴風雨| |赤裸々| |都区内| (東京～均一回数券) |悲喜
劇|

iv) 第二次結合まで有する略語のうち、その二次結合をしている前部分^{まも}を置き換えて他の

類似（下部）団体をさすことがないもの。

例： |全医労| |全銀連| |中政連| |東通工| |日経連|

注意：上記の置き換えによる略語でさす団体があれば、更に句切る。

例： |全|学連| |中|労委| |日|教組|（「都|学連」「地|労委」「県|教組」
などがある。）

v) 以下にあげるそれぞれ。（下記は今回の調査に実例のあった範囲であげたものである。）

あいの子 ありのまま 板の間 卯の花 絵の具 男の子 女の子 鹿の子 上の句 か
みの毛 きのこ 気の毒 木の芽（《～でんがく》の場合だけ） くすの木 木の葉 木の間
木の実 さいの目 すの子 大の字 竹の子 茶の間 茶の湯 手のひら 床の間 菜の花
二の足 二の次 二の舞 ひのき 日の出 日の丸 まのあたり 身の上 身の代 矢の根
山の手 世の中

知らん顔 知らぬ氣 人でなし ろくでなし お気に入り 負けずぎらい 食わずぎらい
有頂天 有耶無耶 寒冷紗 検非違〔～使；～の別当〕 皇太子 殺風景 集大成 淨瑠
璃 沈丁花 赤十字 大丈夫（形容動詞の場合だけ） 大統領 土壇場 不可解 不可決
不可侵 不可分 不可思議 不思議 雰囲気 未曾有 無邪氣 立金花 一生涯 一辺倒
一目散 一文字〔口を～に結んで〕 二枚げり 二枚目 三枚目 四天王 五斗米 七面鳥
八重垣 十文字〔腹～にかっ切る〕 十二指腸 十二分 十八番（おはこの意）

4.2 次の場合は一最小単位を 1β とする。

i) 建物・会社・店・学校・乗り物・団体・宗派・流派・新聞・雑誌・商品・人種・民族・
言語の名前で、種差を表わす部分が一最小単位である時、その部分。

例：〔建物・会社・店〕 |ボプラ|社| |さくら|屋| |バー|アムール|

〔学校〕 |オックスフォード|大学|

〔乗り物〕 |かもめ|丸| |つばめ|号|

〔団体〕 |すみれ|会| |オリーブ|クラブ|

〔宗派・流派〕 |めしあ|教| |イスラム|教|

〔新聞・雑誌〕 |タイムズ|紙| |プラウド|紙| |実話|雑誌| |季刊|理論|

〔商品〕 |たから|ビール| |キャノン|カメラ|

〔人種・民族・言語〕 |アラブ|人| |アイヌ|人| |コマンチ|族| |ラテン|
語| |チュルク|語|

例外：「儒教、仏教、回教、法大、胡人」等、種差を表わす部分が一字の漢語なら、こ
の結合体を 1β とする。

ii) 二最小単位の一次結合体の長さが次の音節数（モーラ数）を越える場合の、それぞれの
最小単位： 外来語どうしの結合では七音節；その他の結合では六音節。

その結合体が活用語なら、上記の音節数は、動詞では連用形、形容詞では語幹をもって
測る。

例： |ジーゼル|エンジン| |ガソリン|スタンド| |ホーム|グラウンド|

|マス|プロダクション| |オペレーションズ|リサーチ|

総記 §3・2

|セメント|がわら| |うしろ|スカート| |あわて|ふためく| |ところ|はずかしい| (cf. |ところぐるしい| |おもいみだれる|)

iii) 個々に独立しうる最小単位の三つ以上の並列。

例: |衣|食|住| |都|道|府|県| |米|英|仏|ソ| |^こ松|^{たけ}竹|^{うめ}梅|

4・3 §3・3Iで「一般」という分類目に入れた最小単位二個の一次結合は 1β とする。

例: |問題| |主義| |国民| |経済| |人々| |組合| |青空| |押し出し| |首切り| |それぞれ| |出会う| |引越す| |心細い| |ラブ・シーン| |ピヤ・ホール| |カラー・スライド| |職場| |口絵| |急ピッチ| |ゲリラ戦| |赤ランプ| |参院| |春闘| |マス・プロ| |公務員| |出席率| |選挙| |規程| |繰越金| |兵隊| |あがり|

4・4 以上の規則によって認められた β 単位に、前または、後ろから順次に結合した一最小単位は、それだけで 1β とする。

例: |故|尾上|氏| |中村|宅| |伊東|好み| |新|日本| |アメリカ| |帰り| |三|回| |第|二十| |ナンバー|ワン| |五|人|目| |うれし| |がら|せる| |前|首相| |ぶっ|た| |態度| |甲|函|上|に| |雨|に|は|なら|ない| |だろ|う| |宝くじ| |売り| |板の間| |かせぎ| |植民|地| |化| |自然| |科学| |書| |文学|部| |長| |ピヤホール| |裏| |大|海|がめ| |前| |会計| |課| |員| |超| |高| |速度|

4・5 他と結合せずに用いられた一最小単位は 1β とする。

例: |ああ|寒い| |もっと| |ゆっくり| |歩け|

以上の規定に従って実際の文章を切った例をあげてみよう。

|絵|や|彫刻|に|起っ|て|いる| |抽象| |芸術|の| |傾向|は、|写真|や|映画|に|よっ|て| |写実|的|な| |場所|を| |占め|られ|た| |こと|から| |き|て| |いる| |だけ|で| |は| |ない|。| |現代|の| |生活| |意識|の| |正当|な| |反映|と| |し|て、| |抽象| |画|一|が| |要求|される。| |もう| |一つ、| |日本| |画|の| |こと|に| |戻っ|て| |いう|と、| |人間|の| |存在| |意識|の| |ヨーロッパ| |人|と| |日本| |人|と| |に| |おけ|る| |相違|が| |現われ|て| |いる| |一つ|の| |例|と| |し|て、| |日本| |画|の| |空間| |余白|の| |問題|が| |ある。|

|お| |料理|の| |とり| |合せ| |で| |何| |か| |揚げ| |もの|を| |そえ| |たい、| |魚| |も| |肉| |も| |ない| |が、| |玉子| |なら| |ある| |と| |いう| |よう| |な| |時| |に| |これ| |を| |試み| |て| |ごらん| |下さい。| |玉子| |二| |個| |に| |対し| |て| |大匙| |二| |杯| |の| |割| |で| |玉葱| |を| |みじん| |切り| |に| |し、| |から| |炒め| |を| |し| |ます。|

「やっぱり|そう|でし|た|の|ね。|あたし、|お|美也|さん|に|たのま|れ|
 て、|実|は|あなた|に|逢い|に|ここ|へ|き|た|ん|です」|
 「あなた|は|お|美也|を|知っ|て|いる|ん|です|か」|
 |さすが|に|目|を|見はっ|て|いる。|

3・3 集計単位の定め方

ここに「集計単位」というのは、語彙表に一つの見出しとして扱うもののことで、つまり同じ語として調査単位（すなわち単位語）をまとめる際の単位である。もう一つ言い替えば、それについて使用率がどれほどかとか、異なり語数が幾らになるか等を論ずるところの、単体である。その定め方は今回も総合雑誌語彙調査の時の方針を踏襲した（報告13の19～21ページ参照）。ただし、個々の見出語の立て方は小部分改めた所もある。また今回は助詞・助動詞も調査対象の範囲に収めたから、これに関する作業規定は新たに設けた。

3・31 方針

この調査での集計単位（見出し語）の定め方は、次のような原則による。

- 1° ある単位語一つを取り上げてその見出し語を立てる、一般的な仕方を規定する。この際その単位語が活用する語のある一つの活用形であるか否かが明らかなら、活用の有無およびその型に関する情報を使ってよい。また資料となった表現でその単位語と関係する他の単位語との、形式上・意味上の相互関係の情報も、これが明らかな限り使ってよい。
- 2° 「同じ語」と認める範囲、更に厳密には、同じ見出し語を持つと認める単位語の範囲が、一般規則の形か個々のケースの完全枚挙の形で規定出来るものは、その範囲を規定することによって直ちに、一つの単位語だけからでもその見出し語が決まるようにする。
- 3° 同音異義語とするか同じ語の意味の差と考えるかというように、2°の形で規定しにくいものは、個々の例についてこれを見定める手続きを決め、その手続きを踏んで達した結果によって見出し語を立てる。（そのような例の一覧表をこの報告の最後の分冊に載せる予定である。）
- 3' 助詞・助動詞とそれ以外との二品詞にわたる用法があるという事は、同音異義語とする十分条件とは考えない。たとえば副助詞と言われる「ほど」「くらい」は名詞と言われるそれらとそれぞれ同じ見出し語を持つものとした。ただし「本がある」の「ある」と「本である」の「ある」とのように、別の集計単位として扱ったものもある。
- 4° 漢字で表記してある語にルビがつけてあれば、その形を尊重する。極端な場合として「菊五郎きくごろう」のようなものも、ロクダイメの形を採る。（その読み方によって単位語も決めるのである。）
- 5° 掛け言葉は次のように扱う（報告13の96ページ参照）：…ABC…の（単位語）Bの部分に掛け言葉がある場合、Bの見出し語はBC…と続く文脈において決する。C以下がない、すなわちBが句末に来ている場合も、上記の仕方で律せられる限り、そうする。しかしこの扱いでは文脈の流れとして不自然さが感ぜられる場合に限って、…AB（…）の文脈において決する。たとえば、「来ぬ人をまつほの浦の」のマツホノの所は |待つ|ほ|の|と

は句切らず |まつほ|の| と句切り、マツホの部分の見出しは《マツホ》とする。「君をぞ松に祝ひつる」のツルには鶴が掛けてあろうが、そこまで考えると「おもひのほかにも火や日などが掛けてないか、一々考えなければならず、作業者の主観に左右される事が多くなるから、「つる」の《ツ》や《オモイ》を見出し語とする立場に従う。

さて次に、上記2°を中心とした規定に移るが、その前に次の点に注意して置こう。ここで述べているのは集計単位の定め方、すなわち個々の単位語が同じ語の範囲に属すると認められる場合の、それら単位語の集合を指定する規定であって、その集合の呼び名としての見出し語の形に関する規定ではない。後者はこの報告の第一部 §1・2 (22ページ以下) に述べる。

3・32 作業規則

以下に述べるのは通則であって、このほか個別的に指示する場合(前の節の3°参照)がある。その個別的指示は通則の細部規定にとどまる。(以下の規則に x/y の形で示した問題の語は、同じ語の範囲にあるとする事を意味する。)

- 1 異なる形の単位語はそれぞれ別の見出し語に属する。この規定の適用に当たって、活用系列を成す活用形の違いは、異なる形とは認めない。また、下記の規則2~12が適用されれば、それを施した後にこの規定による。
- 2 次にあげる種類の語形の違いをもつものは、一つの語原に発し、かつ意味の区別による分離を生じていない限り、同じ語の範囲にあるものとする。

i) 臨時の発音を示す促音・長音の類と普通の形との差

例： 給仕ッ/キユウジ 人殺シィ/ヒトゴロシ あーれーッ/アレ 「トトとんでもない」
のトトトン/トン(だ、でも)

ii) 清濁および濁と半濁との差。(連濁を含む。)

例： センタク/センダク レンチュウ/レンジュウ シサ(示唆)/ジサ シュウチャク
/シュウジャク チカタビ/ジカタビ シンパン/シンパン ナンビト/ナンビト
タクサン/(盛り)ダクサン (三)カシヨ/(三)ガシヨ

iii) 単位語またはその構成要素の末尾が短くなった形ともとの形との差。

例： コオヒ/コオヒイ センセ/センセイ ホント/ホントウ モ/モウ サヨナラ/
サヨウナラ

iv) 他の音が弱まって母音音節となった形ともとの形との差

例： アタクシ/ワタクシ ブルジョア/ブルジョワ イク/ユク イイ/ヨイ サイナ
ラ/サヨ(ウ)ナラ スイません/スミません ソイで/ソレで

v) 他の音が撥音に転じた形ともとの形との差

例： アンタ/アナタ ソンなら/ソレなら ナンで/ナニ ナンビト/ナンビト/ナニ
ビト ナンダ/ナミダ

例外： 《サン》と《サマ》とは別々とする。

vi) 他の音が促音に転じた形ともとの形との差。

例： アツカカ/アタタカ カッテ/カツテ ~なコッタ/~なコトだ サッピキ/サン
ヒキ トッフあん/トウさん テツカク/テキカク カッコたる/カクコたる キン

チャッキリ／キンチャク

例外：《ワッシ》と《ワタシ》とは別々とする。

vii) 撥音の有無の差。

例： アンマリ／アマリ ナンニも／ナニも ヒンガシ／ヒガシ マンダ／マダ ミンナ
／ミナ

viii) 促音の有無の差。

例： ケッシテ／ケシテ タッタ／タダ トッテモ／トテモ ニッポン／ニホン ミッツ
／ミツ

ix) 連声によって生じた形ともとの形との差。

例： ゼンナク／ゼンアク バヤイ、バワイ／バアイ

x) 長音の有無の差。

例： シイカ／シカ シイジ／シジ ニョウイン／ニョイン

xi) サ行音とチ、チャ、チュ、チョ、ツァ等とが交替する時のその差。

例： マッチロ／マッシロ ワッチ／ワッシ おカチ／おカシ キッチャ／キッサ チイ
チャイ／チイサイ ツァン／サン

例外：《チャン》、《サン》、《チャマ》、《サマ》は、それぞれ別々とする。

xii) 活用語と結合する時、前の要素の活用の型に制約されて生ずる差。

例： 立たセル／起きサセル 立たレル／起きラレル 行こウ／見ヨウ

xiii) 外来語・外国語のかな表記で、原語が同じ、またはきわめて近い場合の、写し方の差。

例： キャメラ／カメラ ファン／ファン カルナヴァル／カーニヴァル／カーニバル

補則 ローマ字などで原語だけがしるされている場合とかな書きでの場合と、双方の例がある時には、この表記の差も無視する。

3 別人、別の場所などをさす固有名詞であっても、語形とその表記形とが同じ場合には同じ語の範囲にあるものとする。

同じ人、同じ場所などをさす固有名詞の語形を表わす表記形だけが異なる場合には、同じ語の範囲にあると認める。これと前段の規定とが同時に当てはまる場合には、こちらが優先する。

例：《佐藤（一斎）》、《佐藤（八郎）》、《サトウ（・ハチロー）》の「佐藤」「サトウ」はまとめ、《（アーネスト）サトウ》の「サトウ」は分かつ。

4.1 他語との関係において次にあげる性質をもつものは、一つの語原に発する限り、同じ語の範囲にあるものとする。ただしこの規定には4.2が優先する。

i) 動詞で活用の型が違っていても、連用形がそのまま中止法に立つ時の形が同じであり、かつ活用の型の違いが意味の識別の手掛かりとならない単位語どうし。

例： タル／タリル ナギル／ナグ ホロブ／ホロビル ゴクス／ゴクスル カンジル／
カンズル

ii) 「～い」系と「～な」系の両様の語尾を取り得る単位語どうし。

例： アタタカイ／アタタカナ キイロイ／キイロナ

iii) 「～に／～なる」「～と／～たる」の形だけを普通には取るものから切り出された、先立つ方の単位語どうし。もし「～」の形も使う場合には、その「～」も。(なお5参照。)

例： オオイに／オオイなる タンに／タンなる／タン(細胞) セイゼンと／セイゼンたる
ドウドウと／ドウドウたる／ドウドウの(陣)

iv) 接続助詞的に使われる「イエドモ」の「イエ」の部分と動詞《イウ》と。

v) 下記の vi) に該当しない、動詞連用形に「テ」がついた形の「テ」を除いた部分と、そのもとの動詞の任意の活用形と。

例： アゲて答うべからず／例をアゲ細かく説く／証拠をアゲル

4.2 次にあげるものは異なる語と認める。

i) 動詞連用形に「テ」がついた形またはそれと密接な関係にある形をした部分から切り出された単位語(「テ」またはそれに対応する部分まで含めて1βの場合もある)で、

(a) 接続詞の働きをする語と、そのもとになった動詞と。

例： シタガッて／シタガイまして ←→ 師にシタガッて行く

(b) 副詞の働きをする下記のものと、そのもとになった動詞と。

アエテ イタッテ オンナベテ ガイシテ カエッテ カネテ カロウジテ キワ
メテ ケッシテ／ケシテ サダメテ／サダメシ シコウシテ／シカシテ スベテ
ソウジテ ダンジテ ナベテ ハジメテ ハタシテ マシテ

次のものもこれに準ずる。

サシテ／サシタル タイシテ／タイシタ

(c) 助詞に似た働きをする下記のものと、そのもとになった動詞と。

オイト／オキまして／オケル〔於〕 ツイト／ツキまして〔就〕 モッて／モチまして
〔以〕

(d) 接尾的な《キッテ》(「東京きっての金持ち」等)と動詞《切ル》と。

vii) いわゆる延言またはそれに類推して出来た形と、そのもとになった語と。(下記の例は、もとの語を省いてあげてある。)

例： オイラク オソラク オモワク スベカラク ウタゴウラクは コイネガワクは
ネガワクは モシクは

viii) 文語動詞《アリ》《イフ》に由来する次のものと、動詞《アル》《イウ》と。

アル〔或〕 アル(い)は アラユル ←→ アル
イワバ イワンヤ イワク イワユル ←→ イウ

注意： 4の規定では、既に単位語の句切り方の規定により見出し語の立て方が異なる事が明らかなものもある。理論上そういう規定は省いて差しつかえないが、作業および規則の理解の便宜を考えて、そういうものも掲げた。

5 いわゆる形容動詞の語幹の部分とそれに対応する名詞とは、同じ語の範囲にあるものとする。

例： 近來ますますケンコウだ／大切なのはケンコウだ シンに／シンの夜中／シンな
(る)命題／科学上のシンを求める／シン面目

注意： この規定の結果、この調査の作業上は、形容動詞語幹と名詞およびこれに準ずる

要素とを区別しない事になる。

6・0 形容詞・形容動詞および1βとされる形容詞型接尾語に「さ」「げ」が結合した単位語と、そのもとなつた語とは、同じ語の範囲にあるとする。

6・1 次に規定する場合にも6・0を準用する。

- i) 「幅さ」「しばしばさ」「美人さ」「直線さ」など、属性概念（を強調する使い方）の実体概念化のため（臨時的に）「さ」「げ」が結合した場合。
- ii) 動詞《アル》から出た「アリゲ」。
- iii) 「瀬をハヤミ岩にせかるる」の類の「～み」の形。

注意： 一般に「面白み」「甘み」「楽しみ」などにもiii)を適用するというのではない。

7・0 1βとする付属要素を後部分としこれと結合した単位語が動詞・形容詞に直接基づく場合には、当の単位語はもとなつた語と同じ語の範囲にあるとする。

ただし《ッポイ》については、前部分が動詞に直接基づく場合だけこの規定を適用する。

例： カエリしな カカリつけの医者 ヨミかけた ミやすい道理 ハヤすぎる フルめ
かしさ オコリっぼい

注意： 当の部分が単位語でなければ、この規定を受けない。たとえば巡査を意味する「オマワリ」はこれ全体で1βであり、「マワリ」の部分は単位語でない。従って《オマワリ》を無活用語として扱う。

例外： 敬語表現「お～だ、です」等の～の位置に動詞連用形（と同じ形）が立つ場合、「お～」が連体修飾語を伴えば、～の部分は無活用語として扱う。「お～」が連用修飾語を伴わず、～の直後に格助詞「が」「等」がついている場合も、また同じ。

たとえば

殿様のおトオリだ／おトオリがおそい／裏のトオリ ←→（殿様が）おトオリ
だ／トオル

注意： 敬語表現「お～する、いたす、もうす」「お～になる、なさる」「お～くださる」「お～のほど、節」「お～でない」「お～（な）」等の～の位置に現われた動詞連用形、および「お～」の部分の連用修飾語を伴った同様のもの（たとえば「ここにお書き願います」の「カキ」）は、無論、7・0本則の適用を受ける。

成り立ちとしてこの型の一つであっても、先の注意事項に該当する《オイデ》《オコシ》《オデマン》《オナリ》（貴人の外出の意）は、無活用語として扱う。

7・1 動詞・形容詞に基づいていても、1βとする付属要素以外と結合した全体が体言または体言的であり、かつ下記の例外規定または8の規定に該当しない場合には、当の単位語は無活用語として扱う。

例： シニ装束 ナガレ作業 ニゲ口上 ヤセ我慢 トリシマリ役 子供ダマシ 時間マ
チ 仕事ハジメ クロ覆面 シロちりめん ナガ脇差 ヤス女郎 一円ヤス

例外： 「有難迷惑」などの「アリガタ」は「有難い」と同じ語の範囲にあるとする。

8 動詞が他の詞と結合して出来た慣用的な言い回しで次の条件に該当する場合には、当の単位語はやはり動詞として扱う。

- i) 助動詞が結合し、または更に他の要素が結合して、全体が無活用語的になった場合のその動詞。

例： アカザの扉 マケじ魂 ウキつシズミつ ヤラザブツタクリ 世間シラズ

注意： 《オヤシラズ》のように、その全体が1βであるものには、この規定は適用されない。

- ii) 次の形の～の位置に現われる連用形：「…を～に…する」および（自動詞で）これに準ずるもの、「(…を)～はする、もなざる、さえいたす」等、「～に…する」（ただし「…する」は「～」と同じ動詞）、「(…を)～～」。

例： 魚をツリに行く ワカレに來た 菓子をカイはしたが ハシりに走る 店をミイミイ歩く（《見ル》二つとして扱う）

- 9 ある無活用語が一方では名詞として、また他方では副詞として働いているというような事は、異なる見出し語を与える根拠にしない。

例： アシタはよい天気だろう／アシタ行こう ミギの者／ミギ総代

- 10 文語形・方言形で、それに形の上で対応する口語共通語形と意味がつながるものは、その口語共通語形と同じ語の範囲にあると見なす。

- 11 略語 *a* がもとの語と縁のある他の語 *b* と同形に帰しても、原則として *a* と *b* とは同じ語の範囲にないとする。

例： 「大学」の略の「大」 ↔ 「こぶし大」の「大」

例外： 「茶」「銀」など色名はこの扱いをしない。（むしろ「茶色」「銀色」などの略と考えないと言った方がいい。）他に個別的な規定によって11の例外とするものがある。「金将」の略の「金」など。

略語相互も同じ語の範囲にないとするが、もとの語の概念に共通性が大きい場合には同じ語の範囲にあるとする。

例： 「日曜」の略の「日」 ↔ 「日本、日本大学」等の略の「日」 ↔ 「十三日」の「日」

「漁業」の略の「漁」／「漁撈」の略の「漁」

- 12 「給排水」「絹糸布」の類は、「給水排水」「絹糸絹布」とあったものと見なして扱う。

以上が通則としての作業規定である。もちろん上記1～12だけでは、作業のために十分ではない。規則1によってわれわれは、「=(丹)」と「=シ(西)」と「=ヅ(虹)」とから互いに異なる見出し語が立てられるが、赤い「=」を助詞の「=」と区別することは出来ない。従って規則1～12に先立って、

- 0 単位語 *x* が *x* 以外の単位語 *y* と、意味も形も同じであれば、*x* と *y* とは同じ見出し語を持ち、意味か形かの少なくとも一方が著しく異なれば、*x* と *y* とは異なる見出し語を持つ。

という規則を、まず置かなければならない。規則2～12では主としてその「形が著しく異なる」か否かの判定法を規定した。しかし意味について同様の通則を示すことは、すこぶるむずかしい。これはあるいは本質的に個別的に決めるほかない問題かも知れない。（たといすぐれた辞書があってもその項目の立て方に従えない事は、既に報告13の20ページに述べた。）言語的意味論の

総記 § 3・3

現在の水準では、意味の異同の判定に関する経験的な一致をもって、より所とすることに甘んずるほかない。それが一致しにくい例については、たとえば前回の調査で採用した線型判別函数法（これも経験的なものである；報告13付録Ⅲ参照）による結果なども参照して個別規定を設け、作業の一貫性を図ることになる。紛れやすいと思われる場合につき、われわれは辞書体の個別規定集を作った。これは、助詞・助動詞に関するものとそれ以外に関するものとに分けて、この一連の報告書の、別の分冊に収める。

第一部 語彙表

解説

1 語彙表の性格

調査結果としてこの報告21に掲げる語彙表は、使用率が割合に大きい範囲で、

- 1) 助詞・助動詞以外につき、90誌全体にわたる五十音順語彙表
- 2) 同じく、90誌全体における使用率順語彙表
- 3) 同じく、各層ごとの使用率順語彙表
- 4) 助詞・助動詞につき、90誌全体にわたる五十音順語彙表

である。それらに掲げるに先立って、表の性格を解説する。

1・1 表に載せた語の範囲

どの語彙表にも、標本使用度数が7以上の見出し語をすべてあげた。(参考のための項目、すなわち二次見出しのものでは、その形の出現回数が6以下の場合もある。)標本度数1のものまではあげなかったのは、これが標本調査であり、従って使用率の小さい見出し語については標本使用度数の変動が大きく、標本に現われたか否かが相当に偶然に左右されるという理由による。

掲載見出し語数は、助詞・助動詞以外の範囲で約七千二百であり、これは標本異なり語数約四万の一割八分にとどまる(調査対象全体の語彙量を規準に取ればこの比率は更に下がる)が、延べ語数の観点からすれば、この約七千二百語で総使用度数の八割六分ほどを占める。

語彙表にあげる見出し語の標本使用度数の下限を7と定めた根拠は次の通りである。使用度数の多い語は当然表から漏らす訳には行かない。問題は載せる語と省く語との境をどこに引くかにある。ここでわれわれが採った考え方は、報告12の2ページにしるしたものと変わりがない。ただし今回の調査では、後に§1・63に述べる通り、標本度数7の所で求めた、母使用率推定量の平均二乗誤差平方根の相対値(つまり推定の相対精度)が、平均として41パーセント程度と見積られる。この事から、90誌全体での母使用率が0.014パーミル(延べ百万語当たり十四回使われる割合;これはわれわれの標本での度数に換算すると7になる)の見出し語が、抽出による揺れのためわれわれの標本に一度も現われない確率は、10パーセント以下と推定される。次に標本度数20から換算した使用率0.046パーミルを母使用率とする見出し語について同様の事を考えると、上記のような相対精度が25パーセント程度であるから、このような見出し語がわれわれの標本に7回未満(すなわち6回以下)しか現われない確率は、5パーセント以下と推定される。そこで、母使用率が0.046パーミル程度の見出し語で語彙表から漏れたものは二十語に一語ほどしかなく、標本度数20以上の見出し語は約三千あるから、母使用率の大きい方から三千語はほとんど確

実に語彙表に載っていると考えられる。もし表に漏れる確率を10パーセント程度までゆるめれば、上位約三千五百語の範囲で同様の事が言える。ただし以上はすべて、助詞・助動詞以外の90誌全体における場合についてであって、各層の場合にはこれほどまでの事は言えない。その場合にも言える事は、表に載っている見出し語と同程度の母使用率を持ちながら標本に一度も現われなかった語はそれらの一割以下にとどまるという事だけである。また助詞・助動詞については、その語彙量がさほど多くないから、表の安全さは更に大きい。

1・2 表の見出しの掲げ方

1・21 見出し語の形の決め方・しるし方

同じ語の範囲にあると認めた各単位語には、当然同じ見出し語を与える。それを書き表わす規則は次の通りである。(この規則の中には、総記 §3・32の作業規則で規定済みの事柄を、便宜上重複して出した所もある。)

00 活用しない語はその形を見出しとする。ただし同じ語の範囲にある単位語の形に(活用以外の)差がある場合には、その中の一つに従う。

注意： この場合にはおおむね、臨時的でない方、くずれない方の形を採る。またその形が優勢でなくとも弁別に便利な時にはそれを採ることもある。(細則は個別の規定に近いから、ここでは省く。)

活用する語は(20, 30に従って定めた)代表形を見出しとする。

01・0 見出しの形を書きしるすには、現代かなづかいを建て前とする。助詞・助動詞と認めたものは平がなで、それ以外は片かなで書く。

ただしローマ字や特殊の記号などを使う方が便利な場合には、それによる。

01・1 見出しをかなで書く時、促音を表わす「ツ」、拗音を表わす「ヤ ュ ヨ」およびこれに準ずる「ア イ ウ エ オ」は、小さく書く。

例： アッサリ キャク ファッション

01・2 外来語・外国語などを写す際の長音は「ー」を使わず、「ア イ ウ エ オ」のうちでその直前のかなと同段のものを使う。

例： コオヒイ ベエジ

01・3 漢字音で「学 適」など(入声のk)は、複合する場合にも「ガク テキ」などと書く。

例： ガクコウ(学校) テキカク(適格) [数詞は例外：ロッピーク]

10・1 いわゆる形容動詞は、語幹と語尾とが別の単位語に分かたれている。従ってその語幹(またはその一部)である単位語の見出しは、無活用語として扱う。(名詞と区別しない。)なお規定21の4°を見よ。

10・2 副詞・連体詞・接続詞のうち語末に「と に の が で」を持つものは、それを除いた部分を見出しとする。

用言から転じた副詞・連体詞・接続詞は、原則としてもとの用言の代表形を見出しとする。

なお規則11・1を見よ。また、代表形については規則20を見よ。

解説 §1・2

11・0 これらの見出しを書きしるす場合、10の規則で見出しから除いた部分を添えないと意味が紛れるもの、分かりにくいものは、見出し以外の部分を見出しの直後に、平がなの小字で添える。規定11・1は11・0に優先する。

例： ニコニコ ニコリ ニッと ; コの ワが

11・1 次の語は下記の形で書く：

アエテ アクマデ アクル アニ〔豈〕 アラユル アル〔或〕 アル(い)は イエラク
 イタッテ イヤシクモ イワク イワバ イワユル イワンヤ ウタゴウラクは オイ
 ラク オオイに,なる オソラク オモワク オヨビ カエツテ カロウジテ キワメ
 テ ケツシテ コイネガワクは コトに サシたる,て サダメし,て サラに シコウ
 シテ スクナク(て,と)も スデに スベカラク スベテ ソウジテ タイシた,て ダイ
 ソレた タトイ タトエバ ダンジテ チナミに ツイデ ツマリ トリアエズ ナラ
 ビに ナルベク ナンスレゾ ナンナン(注:~になんなんとする) ネガワクは ノブレバ ハ
 ジメテ ハタシテ ホシイママ マサに マシテ マタは ミダリ モシクは ヨク
 ヨロシク

注意： これらの多くは、単位語の句切り方によって、無活用語として扱うことが明らかである。念の為に示した。

また「見出し」というのは、上記の片かなの部分を書き添える。添えた平がなに大小の別があるが、片かなと同じ大きさで示したものは、助詞・助動詞としては勘定しない(単位語と認めない)。

20 動詞および動詞型活用をする語(助動詞以外)は、連用形(希望の「たい」に続く形)を代表形とする。

形容詞および形容詞型活用をする語(助動詞以外)は、語幹に当たる部分(活用語尾の「く い けれ」等を除いた形)を代表形とする。

21 この場合には見出しの形を次のように書く。

1° 五段活用型,カ行・サ行の変格活用型では、代表形の次に・を打ち、その後に終止形語尾(語幹・語尾の分ち難いものは終止形)を小字で添える。

2° 一段活用型では、代表形の後に終止形語尾「ル」を小字で直接添える。

3° 形容詞型では、代表形の後に終止形語尾「イ」を小字で直接添える。

4° 形容詞型といわゆる形容動詞型との両方に活用し得る場合には、3°に準ずる代表形の後に平がなの小字で「い,な」を直接添える。

例： 1° キリ・ル ヨミ・ム ガリ・ル キ・クル シ・スル ロンジ・ズル

2° キル ウケル

3° アオイ イソガシイ タイ ラシイ

4° アタタカイ,な オオキい,な

30 助動詞は終止形を代表形とする。口語の助動詞で終止形を欠く場合には、それに当る文語終止形を代表形とする。

31 助詞・助動詞の見出しの形は平がなで書く。

例： が より だ ない べし

なお念のために繰り返せば、小字または平がなで添えた部分は補助的なものである。「見出し」と呼ぶ時にはそれを除いた部分をさす。

以上のように規定して立てた見出しは、今まで普通に辞書の見出しなどに採用されて来たシステムと相当に違う。これは、作業上の利点のほか、五十音順語彙表で同根語が遠くに散らばるのをなるべく防ごうという趣旨による。

1・22 見出し語の五十音順による並べ方

五十音順語彙表はもちろん、使用率順語彙表でも等しい使用率の見出し語を並べる時には、五十音順による排列が必要になる。その並べ方の大綱は次の通りである。(ここに「五十音順排列」と言ったのは便宜的な呼び方であって、すべての見出し語を五十音順に並べるというのではない。)

- 1° 見出し語を書き表わした形の語頭がかな、ローマ字、記号であるものはそれぞれに一類とし、類の間ではこの順に並べる。
- 2° 各類とも第一番目の字または記号から順に、排列の順序を決める。
かなについては五十音順とし、「ン」はワ行の次に置く。ローマ字についてはアルファベット順とする。記号は特に順序を定めることをしない。(それでも作業にさしつかえない。)
- 3° かなの清濁・促音・拗音などの取扱いは、次の順序による。

清音→濁音→半濁音

ツ→ッ

キヤ→キャ, チユ→チュ, リヨ→リョ, 等

ウイ→ウィ, チエ→チェ, 等

例： フタ(蓋)→フダ(札)→ブタ(豚)→フダイ(譜代)→ブタイ(舞台)

サツキ(五月)→サッキ(殺気)

リョウ(利用)→リョウ(寮)

カアキイ(khaki)→カキ(垣)→カギ(鍵)→ガキ(餓鬼)

同じ形で表わされたものの一方が長音なら、長音の方を後ろにする。

例： キイ(奇異)→キイ(key)

- 4° 以上で順序づけられない同形の見出しの間では、原則として次の順による。

和語→漢語→その他

名詞→動詞型活用語→形容詞型活用語→その他

五段活用→一段活用→変格活用

ただし手続^{4°}は便宜に従って、この通りでない場合もある。またここまでの手続でも前後の決し難いものの並べ方は任意(おおむね標本に早く現われた順)である。

1・3 使用度数の示し方

使用度数はすべて、調査対象における使用率(すなわち、対象全域でのその語の使用度数を対象全域の延べ語数で割ったもの)の推定値の形で示した。標本使用度数によらなかった理由は次

の通りである。(1)われわれが欲するものは標本に関する知識ではなく、それが抜かれたもとの調査対象に関する知識である。(2)上記の理由だけなら対象全域での使用度数推定値を掲げてもいい訳であるが、われわれは更に対象を雑誌の性質によって五つの層に分けた；この層の間の比較（および他の同種の調査結果との比較）をするには、使用率のような相対尺度にして置く方がいい。この事も含めて、(3)語彙構造の計量的分析のためには、絶対尺度より相対尺度の方が理論的にすぐれている。

各語の使用率は小数第六位までの値をパーミル (‰) で示した。 10^{-6} の桁でとめた理由は次の通りである。一般に語の使用率はきわめて小さい値ゆえ、それより上の桁でとめれば、桁数不足で差の読み取れないものが多くなる。他方これより多くの桁を取れば、標本の大きさに規定される指示能力を上回った、意味の乏しい数字を並べることになる。またパーミルによって表わしたのは、多くの語の使用率の有効数字が小数第四位以下の桁から始まるので、位取りを示すために最初の有効数字の前に置く0の数を少なくし、見やすくしたいからである。パーミルで示した使用率は、直観的には、延べ千語当りにその語が何回使われるかを表わす。

このような使用率の算定に当たって、調査対象の延べ語数は、助詞・助動詞とそれ以外とに分けて二通り用意した。たとえば《シ・ル》の全般での使用率が $29.820‰$ だというのは、助詞・助動詞を除いた範囲で延べ千語平均三十回ほど使われているという事である。

語彙表に掲げた使用率の計算誤差は高々末位の半単位、つまり 0.5×10^{-6} 以下である。使用率推定値の下限・上限を示した場合にも、ほぼこの水準は保ってある。また使用率の末が四捨五入による切り上げで 5, 50, 500 となった場合には、数値の右肩に小さくマイナス符号がつけてある。これはわれわれの語彙表の使用率を更に丸めて使う時の便を考えたものである。たとえば数の《シチ》の全般における使用率は表から $2.545‰$ と読み取れるが、これをもう一桁丸めて使う時には $2.54‰$ とすべきである。もし表に 2.545 と示してあれば、四捨五入して 2.55 である。

1・4 使用率推定値の精度

標本使用度数が90誌全般で50を、また一層で20を、二ないし五層で30を越える語には、使用率推定の精度が添えてある (§2・1 参照)。しかし語彙表には載せてあっても標本度数がこれ以下の語では、精度計算を省いた。ただし大体の傾向を見るための手段は取った。これについては、§1・6 参照。

語彙表に示した使用率は推定値であるから、その値には抽出方式・抽出比などに依存する抽出誤差がある。これを評価した値を表の「精度」の欄に示した。これは

(その語の使用率推定量の平均二乗誤差平方根) ÷ (その語の使用率)

をパーセントで表わしたものであって、おおよそ次のような意味を持つ：ある語の使用率推定値が p で、その推定量の上記の「精度」が T なら、 k を信頼度 α に応じて求められる定数として、 $p \times (1 \pm kT)$ という区間が真の使用率を含むという意味において、この推定が適中する確からしさが α である。たとえば90誌全般について《ラ(等)》の p は $1.000‰$ 、 T (の推定値) は 5.01% だった。95%の信頼度に応ずる k の値を水野坦の不等式から求めれば、2.6である。従って

解説 §1・4, §1・5, §1・6

$$1.000^{\circ}/_{00} \times (1 \pm 2.6 \times 0.0501) = (0.870^{\circ}/_{00}, 1.130^{\circ}/_{00})$$

によって信頼区間が定まる。(実際の算出には、計算手続きの上ではほんの少し違う仕方を探った。)

上記の「精度」の値が小さければ、推定はそれだけ精密である。従って同じ信頼度の下では信頼区間の幅が狭くなる。

1・5 使用順位の示し方

使用率の大きいものから小さいものに順に語を並べてつけた番号を「使用順位」、略して単に「順位」という。順位をつける場合に問題となるのは、使用率の等しい語が二つ以上ある時の処置である。スポーツの十傑表に見るような仕方は、統計解析の観点からは

語	使用率	順位	
カネ	.434 ⁰ / ₀₀	270	} ∴ 271 + $\frac{2+1}{2}$ = 272.5
イチバン	.432	271	
カイ・ウツツケル	.431	"	
アイテ	.429	276	} ∴ 273 + $\frac{5+1}{2}$ = 276
キモチ	"	"	
サキ	"	"	
シャホントウ	"	"	

余りよいものとは言えない。そこでわれわれは次の方法によった：上位 r 語が決まり、その次に位する語が n 語ある時、この n 語に対しては等しく $r+(n+1)/2$ という順位を与える。たとえば上の表のようになる。

なお表に掲げた使用率の桁数の範囲では等しくとも、もう一桁下の桁で差が出る場合には、その精しい方の値によって順位を決めた。(これは少なくとも一方が調査の途中打ち切りを受けた語である場合に起こり得る。この場合には表の「順位」の欄に * をつけて、そうでない場合と区別した。)

1・6 表の数量的な妥当性・信頼性

この報告21に掲げる語彙表が、調査対象とした90誌の本文の語彙に対してどんな位置を占めるか、および表にした使用率推定値がどの程度確かかについて、簡単に述べて置こう。

1・61 表に載せた語の集合が全語彙に対して占める位置

前述の通り、語彙表に掲げた見出し語の総量は約七千二百である。標本異なり語数は約四万だったから、その一割八分ほどを示したことになる。更に調査対象の語彙量(これは別冊の分析編で推定する予定)に比べれば、その一割を下回るかも知れない。しかし延べ語数の観点からすれば、上記七千二百語の範囲で本文の八割六分ほどがまかなわれる。(助詞・助動詞を除いた部分について言っている。それらをも含めれば、この報告所載の語で本文がまかなわれる割合は更に大きくなる。)この事は、数量的見地からしては、わ

表 1 90誌全体でその順位までの見出し語が延べ語数のどのくらいの割合を占めるか

順位	割合 %	順位	割合 %	順位	割合 %
上位5語	8.4	300まで	45.3	2500まで	72.8
10まで	12.3	500 "	51.5	3000 "	75.3
25 "	19.4	750 "	56.7	3500 "	77.3
50 "	25.9	1000 "	60.5	5000 "	81.7
100 "	32.9	1500 "	66.1	7000 "	85.5
200 "	40.5	2000 "	70.0	10000 "	91.7

れわれが取った調査対象での基本的な語を知るのに、一往は十分である事を物語る。すなわちこれらの語以外を消し去っても、多くの場合には、何を言っている文章かの見当がつけられる。

次に、参考のため、使用順位とそこまでの見出し語で延べ語数のどれほどがまかなわれていたかの割合との関係を、表にして示そう(前ページ表1参照)。この表は90誌全体についてのものである。各層では上位語への集中度が概して高くなる傾向がある。

1・62 延べ語数測定誤差

この程度の大きさの標本を扱うと、作業管理を相当厳重にしても、延べ語数の測定に幾分かの誤差がつきまとう。その事についての分析は、われわれの中のひとりが『計量国語学』第8号(水谷静夫:延べ語数測定誤差;9号に補訂あり)に発表したもので、ここでは結果だけを述べる。作業の初め三分一の段階での、延べ語数の測定誤差はほぼ八千分の一である。第二段階以降は、途中打ち切りの見出し語も出て来るので管理が一層むずかしくなるが、それでも二千分の一程度の誤差にとどまっている。

1・63 使用率推定量の平均二乗誤差

われわれの語彙調査が他の同種の調査に対して著しい特色を示している事の一つは、単に標本使用度数(または標本使用率)を報告するのではなく、調査対象における使用率を推定して示した事である。しかもその推定精度をも考慮した。使用率の大きいものについてはそれが語彙表に掲げてあるが、表に載せた見出し語でも使用率が割合に小さい場合には、労力上の制約などから精度計算をしなかった。そういう語についての大体の精度を知る目的で、90誌全体についての場合だけではあるが、標本度数49以下7以上の範囲で各度数につき四語ずつをランダムに選んで、精度計算を試みた。データは図3にプロットした通りである。

図3には、このデータに対して最小二乗法で当てはめた直線も描いてある。データの分布に対して直線を当てはめたのは、プロットした点が直線的傾向を示して並ぶこと以外に、次の理由にもよる。もし標本が全く制限なしの単純抽出法で抜かれたとすれば、使用率 P を持つ見出し語について P の推定量の相対標準誤差は $\sqrt{(1-P)/nP}$ となる。 P が非常に小さければ、これを $(nP)^{-1/2}$ と見積もっても大過はない。さてわれわれはここに仮定したような抽出法によらなかった訳であるが、われわれの抽出法による P の推定



図3 使用率が小さい辺での推定量の相対精度

量の平均二乗誤差平方根 τ を P で割ったもの（すなわち相対精度）と、先の $(nP)^{-\frac{1}{2}}$ とは、恐らく正比例的な関係にあろう： $\tau/P = c(nP)^{-\frac{1}{2}}$ ；ここに c は比例定数。この両辺の対数を取れば、

$\log(\tau/P) = \log(cn^{-\frac{1}{2}}) - \frac{1}{2} \log P$ となる。従って今の仮定の下では、プロットされる点は両対数紙上で直線的に並ぶ。図3は事実それに近い形になった。

そこでこのデータに直線を当てはめてみた。こうして求められた計算曲線は
 $y = -.005560 - .450973x$,
 ここに τ, P の推定値を t, p として、 y

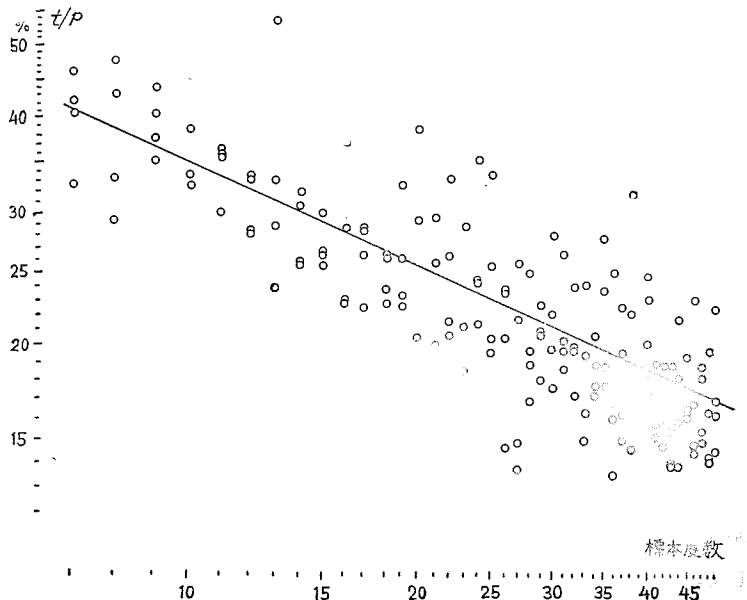
表 2 使用率が小さい語の推定精度の目安

np	p (‰)	y (%)	np	p	y	np	p	y	np	p	y
49	.112	17.1	38	.087	19.1	27	.062	22.3	16	.037	28.3
48	.110	17.2	37	.084	19.4	26	.059	22.7	15	.034	29.1
47	.107	17.4	36	.082	19.6	25	.057	23.1	14	.032	30.0
46	.105	17.6	35	.080	19.9	24	.055	23.6	13	.030	31.1
45	.103	17.7	34	.078	20.1	23	.052	24.0	12	.027	32.2
44	.100	17.9	33	.075	20.4	22	.050	24.5	11	.025	33.5
43	.098	18.1	32	.073	20.7	21	.048	25.0	10	.023	35.0
42	.096	18.3	31	.071	21.0	20	.046	25.6	9	.021	37.7
41	.094	18.5	30	.068	21.3	19	.044	26.2	8	.018	38.7
40	.091	18.7	29	.066	21.6	18	.041	26.8	7	.016	41.1
39	.089	18.9	28	.064	22.0	17	.039	27.5			

は $\log(t/p)$, x は $\log(np)$ である。この直線を標本度数70のあたりまで延ばしたものは、実際に算出している「相対精度」ともよく合う。従ってこの計算曲線から算定した y の値は標本度数49~7の見出し語の推定精度の目安になる。これを表にして置く(表2参照)。

1・64 使用率推定量の片寄り

われわれは比推定によって使用率を推定した。この方式による推定量は、一般には片寄りがある。すなわち使用率推定量 p の期待値を取れば、それは真の P と一般には一致せず $P+B$ となる(B は正の時も負の時もある)： $Ep = P+B$ 。しかしこの調査の場合、その片寄りは無視してさしつかえないほど小さいと言えよう。この事を確かめるために使用率が様々な段階から47語を取って、90誌全体での推定量の片寄りを評価してみた。それを表3として掲げる。

(次ページ参照。)



図 4 推定量の片寄りと平均二乗誤差平方根との関係

表 3 推定量の片寄り 表頭のローマ字は次のものの推定値である。p: 使用率 b: 片寄り
t: 平均二乗誤差平方根

語	p	b	t	語	p	b	t
	$\frac{\%}{100}$	10^{-7}	$\frac{\%}{100}$		$\frac{\%}{100}$	10^{-7}	$\frac{\%}{100}$
シ・スル	29.820	-5.40	.612	セル, サセル	1.045	-7.56	0.324
イル	17.326	16.45	.577	ヒト 一	1.000	-2.19	0.677
イイ・ウ	14.326	22.31	.553	オナジ	.906	.123	0.478
イチ 一	11.444	-8.26	.401	ミゴロ	.787	-3.50	0.697
コト 事	11.161	13.14	.356	サイ 歳	.687	-.631	0.629
ナリ・ル 成	9.274	-.128	.176	オコナイ・ウ	.628	.058	.0458
レル, ラレル	8.037	2.06	.158	ミエル	.589	.573	.0423
ニ 二	7.425	-2.88	.303	マズ	.468	-.090	.0328
アリ・ル	7.201	6.48	.249	イロ	.397	-.071	.0338
ソの	7.125	5.71	.200	オオサカ	.340	-.057	.0349
ヨウ 様	5.963	2.42	.171	トウ 等	.306	1.56	.0268
サン 三	5.721	-.109	.216	ゴト 毎	.276	-.139	.0242
ゴ 五	4.893	-3.67	.240	ハバ	.253	.173	.0376
オ 御	4.616	-3.79	.195	トニカク	.217	-.060	.0212
キ・クル	4.122	-2.55	.159	コク 国	.187	.033	.0295
サン 様	3.648	.310	.157	オヤ 親	.164	.138	.0232
ネン 年	3.143	-3.54	.123	クライ	.148	-.006	.0188
サレル	2.625	.072	.173	タヨリ	.135	-.250	.0307
エン 円	2.403	-.99	.0923	サア	.114	.050	.0163
マン 万	2.191	8.98	.166	ケンサ	.091	-.337	.0212
トコロ	2.049	1.90	.0915	ハタシ・ス	.068	.039	.0136
テンゴ .5	1.719	.087	.217	カジ 家事	.045	.038	.0134
ドウ [指]	1.577	.413	.075	カイドウ 会堂	.023	-.032	.0104
オク 億	1.221	-2.07	.132				

表3のbの欄から見て取れる通り、片寄りはほぼ 10^{-7} の桁以下の大きさと考えられる（後掲の語彙表では、使用率は 10^{-6} の桁まで示してある）。このデータによって、横軸に t、縦軸に $|b/t|$ を取って描いたグラフが、図4である。両者の間に著しい傾向は見出だせない。なお各層についても、前記の語の範囲で計算した片寄りは、いずれも平均二乗誤差平方根の二十分の一以下であった（多くは百分の一以下）。

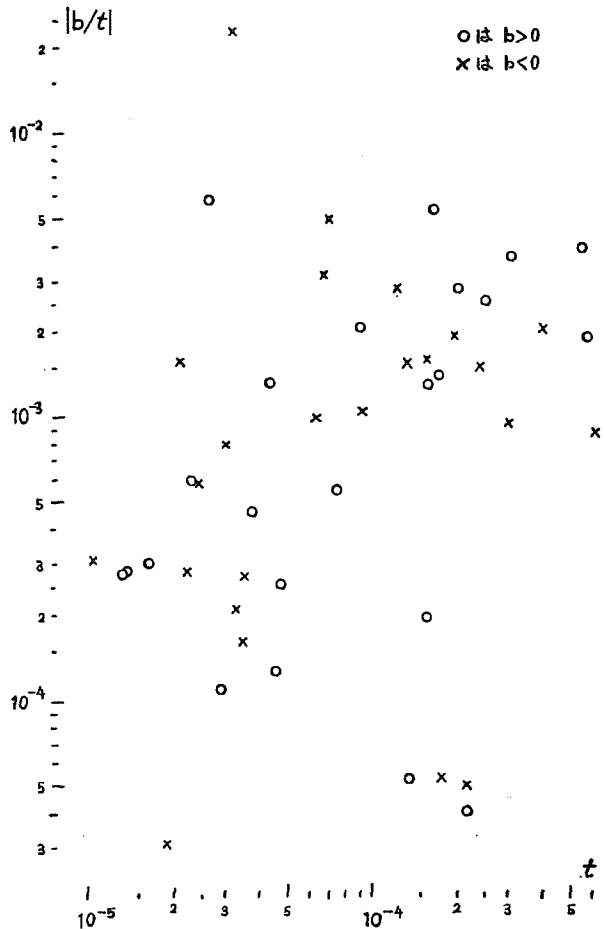
2 語彙表の体裁・引き方

2・1 五十音順語彙表の体裁

2・11 助詞・助動詞以外の表

ここにいう表は後掲の第1表である(36ページ以下)。この表には四つの欄が設けてある：意味分類、見出し、使用率、備考。

「見出し」の欄の左半分には、§1・2で述べた仕方に従って見出し語が掲げている。その右半分は、左半分に掲げた語に対する注記である。漢字で示した場合にもそれはあくまで注記であ

て、標本に現われた用字法・表記法をあげたのではない。〔 〕内に略号で示したもののうち、容易に分かる品詞名略語を除けば、

- 〔人〕 人名, 〔地〕 地名, 〔指〕 指示詞 (代名詞も副詞も連体詞もある),
 〔写〕 写生語 (いわゆるオノマトペ)

である。この欄に書き切れない注記は脚注に回した。この場合、見出しの右肩に注の番号が打ってある。

見出し欄が一字下げで書き始めてあるものがある。これを「二次見出し」と呼ぼう。二次見出しとして掲げた形は、集計単位としての「見出し語」ではない。これには次の四種がある。

- 1) 動詞に「せる／させる」「しめる」「れる／られる」「(さ)せられる」「しめられる」が結合したもの。また成り立ちとして「ある」が融合した形容詞の活用形に「しめる」が結合したもの。
- 2) 五段活用動詞から派生した、いわゆる可能動詞。
- 3) 形容詞語幹または無活用語 (多くはいわゆる形容動詞語幹) に「さ」「げ」が結合したもの。
- 4) 「て」に「置く」が融合した「とく」, 「と」に「言う」が融合した「ちゅう」, 「て」に「しまう」が融合した「ちまう／ちゃう」, 「て」に「おくれ」の「お」が融合した「と」の類。

二次見出しは言わばその一次見出しの内訳であるから、二次見出しがはいる場合にはそれとの対比上、その一次見出しに包括されかつ前記の1)～4)に該当しないものも、やはり二次見出しとして出した。これは～で示してある。また1)と3)との～に対応する部分も～とするした。

「意味分類」の欄は、(一次)見出しについて、別の分冊に発表する意味分類語彙表の項目番号が示してある。この欄は意味分類語彙表の(大部分の語の)索引を兼ねる。

「使用率」の欄は、左から順に90誌全体、第一層(評論・芸文)、第二層(庶民)、第三層(実用・通俗科学)、第四層(生活・婦人)、第五層(娯楽・趣味)に仕切っているが、これはその行に掲げた見出し語のそれぞれの範囲での使用率(調査対象の全域または各層全域を調べた時に得る使用率の推定値)である。使用率の示し方は§1・3参照。なお「0.123」のように整数部が0である場合には、単に「.123」とするした。またこの欄が一であるものは標本に一度も現われなかった事を示す。イタリックの数字で示したものは、標本使用度数が1から6まで(ただし途中打切を含む場合にはそれに当たる使用率)の範囲にあった事を示す。二次見出しに関する使用率も一次見出しに関するものと同様に扱った。

「備考」は上記の使用率の精度に関する索引の意味を帯びさせた欄である。例をあげて解説しよう。見出し語《ア》の行を見ると 0 1#2 4 5 となっている。これは、その左の「使用率」欄に示した推定値について、90誌全体と第一、二、四、五層の各層での推定精度が計算してあるというしるしである。すなわち0は全体を、1は第一層を、2は第二層を、3は第三層を、4は第四層を、5は第五層をさす。今の例で3の位置が空欄になっているが、これは第三層においては(使用率が小さいため)精度計算をしなかった意である。また各層の記号の左肩に*や#の印のついている場合がある。*は標本の前段(前三分の一の部分)で推定値が十分の精度に達したた

め残り三分の二の調査を打ち切った事を示す。*は同様の事を、中段(三分の二まで調べた段階)で行なった事を示す。これらの各層の情報から各層を合わせた全体での打ち切りの状況は自明となるから、0には打ち切りの有無にかかわらず何の印もつけてない。ではこれらの情報を手掛かりにして推定精度が幾らだったかを知るには、どうするか。これについては§2・31に述べる。

2・12 助詞・助動詞の表

ここにいう表は後掲の第8表である(291ページ以下)。この表には四つの欄が設けてある：順位、見出し、使用率、精度。更に95%の信頼区間を示す付表がつく。

「見出し」は§2・11に準ずるが、この欄の右半分の注記を細かくすると、表のスペースにはとても収まらない。やむなく格(助詞)とか係(助詞)とかいう形で注するが、もちろんこれだけでは大体の所を押えるにとどまる。この範囲の単位語から見出し語を立てる手続きは、実際は個別的規定によらざるを得ない。従って詳しくは助詞・助動詞を扱う分冊を見られたい。また第1表の二次見出しに当たるようなものがここでも必要であろうが、それも前記の分冊に譲る。

「順位」の欄には、その行の見出し語について、90誌の範囲および各層での使用順位が示してある。ここが空欄のものは、その層での標本度数が6以下であるため、順位をつけなかった事を示す。なお助詞・助動詞の語彙量は小さいので、使用率順表は作らない。

「使用率」の欄は第1表に準ずる。

「精度」の欄について述べるに先立って断わって置くが、助詞・助動詞は概して使用率が大きいので、全標本の三分の一の分量を調べるのにとどめた。その結果、標本度数が全体では50以上、第一層では20以上、他の層では30以上の見出し語について、推定精度を算出した。その値がこの欄に示してある。従ってここが空白のものは、上記の標本度数に達せず精度計算をしなかった事を意味する。なおここにいう精度は、使用率推定量の平均二乗誤差平方根を使用率で割り百分比に直したものである(解説の§1・4および付録参照)。

付表には、精度計算をした見出し語についての「95%の信頼区間」が示してある。この表は見出し欄と信頼区間の限界(左側が下限、右側が上限)を示す欄とから成る。第8表の本表で精度がしるしてあるものの、使用率推定区間を知るための表である。見出し欄に付記した〔 〕内の数値は90誌全体での精度であって、これは本表で見出しに加えた注の代りをする。

2・2 使用率順語彙表の体裁

ここにいう表は後掲の第2表から第7表まで(185ページ以下)である。これらは、それぞれ紙面の節約のため、異なる体裁の二種の表から成る。精度計算がしてある方(使用率が大きい方)の見出し語を掲げた部分をA、そうでない部分をBと呼ぼう。

体裁Aのものには次の五つの欄が設けてある：順位、見出し、使用率、95%の信頼区間、精度。各欄については、次の一事を除き、既に§2・1で述べた所に加えるものはない。信頼区間の欄が…となっているものは、推定精度がきわめて悪かったために、区間を算出しなかった事を意味する。

体裁Bのものは、いわば見出し欄一欄だけから成る。ここでは使用率(推定値)の等しい、つまり同じ順位が与えられる見出し語が、それぞれに、まとめて示してある。それらのおのおのの

群れの最初の行には、 $r=$ 、 $p=$ として数値がしるしてある。 r は順位を、 p は使用率を意味する。たとえば 200ページの $r=1228.5$ $p=.112\%$ は、90誌全体で(助詞・助動詞を除き)本文をすっかり調べ上げたと仮定した時の、ある見出し語の使用率の、標本による推定値が 0.112パーセントであって、この推定値によって使用順位を決めれば第1228.5位になるという事である。ではそのある見出し語とはどれか。それが数値の次の行から16行にわたって載っている《イ(位); キブン; …; ボウシ》である。他も同様に読む。

2・3 使用率を求めること

2・31 ある見出し語の使用率が知りたい時

この場合には五十音順表を引くだけで目的が達せられる。更に、精度計算がしてある見出し語だという事がこの表から分かっていたら、95%の信頼区間を知ることも出来る。知りたい語が助詞・助動詞なら第8表を、そうでなければ第1表を見る。なお助詞・助動詞が否か迷う場合には、念のため両方の表で捜されたい。具体的な手続きを実例によって述べよう。

【例一】「赤字」という語が、調査対象全体でどのくらい使われているか、また雑誌の性質で分けた各層ではどうかを知ること。

第1表で捜す。この語は活用しないから見出しは《アカジ》である。第1表を繰ってこの見出しが出ている行をつきとめる(この書物の36ページの46番目にある)。次に「使用率、全体」の列を見て、90誌全体での使用率が .057% である事、つまり延べ百万語平均57回の割合で使われている事を知る。

更に右へ読み進めて、第一層(評論・芸文)では .022%、第二層(庶民)では .026%、第三層(実用・通俗科学)では .226%、第四層(生活・婦人)では一だから標本度数0、また第五層(娯楽・趣味)では .020% である事を知る。

以上の数字のうちイタリック体のものの意味は §2・11 に述べて置いた。

さてこの場合には、備考に何もしてないから、上記の使用率推定値の信頼区間を求めることは出来ない。

【例二】「深み」という語の使用率を知ること。

見出しは《フカミ》である。(ついでながら、もし「深さ」「深げ」ならまず《フカイ》とした上でその二次見出しを見ることになる。§2・11の「見出し」欄の解説を参照。)これは第1表で捜すべき語であるが、第1表には載っていない。この見出し語が、90誌の範囲ですら標本使用度数7に満たなかった事を意味する。(もし全体の標本度数が7以上なら、どの層かでは6以下でも、標本に現われた限りその層の使用率が第1表または第8表にしるしてある。ただし6以下である事に注意を喚起するためイタリック体で示した。)従って五十音順表に載せてない見出し語についても、その標本使用率がこれ以下であった事だけは分る。

表4 第1表～第8表にローマン体で載せた使用率の下限

区分	第1～7表	第8表
全体	.016%	.074%
一層	.152	.619
二層	.091	.392
三層	.083	.476
四層	.086	.434
五層	.047	.202

参考のため、表にローマン体(普通の、まっすぐな字体)で載せた使用率の下限を、表4にま

とめてしるして置く。

【例三】 「来る」という語が第二層でどのくらい使われていたかを知ること。

この語が語彙表に載っているとすれば、それは五十音順表では第1表の方である。かつ活用するから、まず代表形に直さなければならない。それは「キ」であり、第1表に載っているとすれば、「クル」の位置ではなく「キ」すなわち「木」や「気」の辺である。先の§1・2の約束によって、それは《キ・クル》の形を取る（「着る」の《キル》や「切る」の《キリル》と区別される）。実際に第1表を繰って、この見出しは《キル》と《ギ》との間に見出される（67ページ）。

その行の「使用率、二層」の列から 4.660% が読み取れる。更に備考欄を見ると、第二層に対応する位置に *2 としてある。これは既に§2・11で述べた通り、第二層における《キ・クル》の使用率推定に関し、精度と95%の信頼度の下での推定区間が、別の表に示してある事を意味する。（なお '2' の前につけた * は、この語の調査を前段で打ち打った印である。）この例では、第二層の使用率順語彙表（第4表）に、それが載せてある。（他の場合もこれに準じて、該当する使用率順表を考え、下記と同様な手続きを進めればよい。）そこで第4表を繰り、使用率欄が4.660の行を捜す。それは236ページの17番目に見出だされる。その行の精度欄から推定の相対精度は11.17%、これに基づいて算出した信頼区間は、精度の左で使用率との間の二列から求められる。すなわち 3.307% を下限、 6.021% を上限とする区間が、それである。これは、すっかり調べ尽した時の使用率はこの範囲にあると言った時、この推定が当たっている確率が95パーセントと見積れるという事である。

【例四】 敬語の助動詞「ます」の、全体および各層での使用率を知ること。

この語は助詞・助動詞の方の第8表で扱われる。助動詞の代表形は終止形と約束したから、「まし」ではなく《ます》という見出しを捜さなくてはならない。実際に第8表でこれが載っている行を見つげると、292ページの最終行にある。使用率欄を見て、90誌全体では 16.304% 、第一層から順に 10.697% 、 11.865% 、 9.374% 、 39.702% 、 12.478% という値が読み取れる。

さて精度の欄を見ると、全体の所が3.08%、以下各層とも値がはいっている。従って信頼区間が、これらのすべてについて、付表に載っている訳である。付表で見出し欄が ます [3.08] の行を見(294ページの26番目)、そこから、全体に対しては 15.000% ~ 17.607% 、第一層に対しては 6.105% ~ 15.282% 、……というようにして、95%の信頼区間を知る事が出来る。

【例五】 「行ったかも知れない」などのような使い方の「知れない」の使用率を求めること。

問題の「しれない」はわれわれの調査の単位語ではない。すなわち |しれ|ない| と句切って 2β とした。単位語「しれ」は「…かも知れません/シレた事さ」などに含まれる単位語「しれ」と合わさって共通の見出し語《シレル》を持ち、また「ない」は助動詞の《ない》の所に整理される。従って第1表から《シレル》、第8表から《ない》の使用率は求められるが、それらの結合形「しれない」の使用率を報告21の語彙表から得ることは出来ない。

なおこのように特色的な結合をしたものについては、別の分冊の結合一覧(場合によって助詞・助動詞編)から、付加的な情報が得られるようにするつもりである。

2・32 ある見出し語の使用率を他と比べたい時

これには次の二つの場合がある：(a)ある一つの語の使用率を調査対象の異なる範囲（全体と任意の層と、または任意の異なる層の間）で比べる場合；(b)同じ調査対象の範囲（たとえば第一層の中）で甲の語と乙の語との使用率を比べる場合。どちらの場合にも五十音順表から知り得る。もし(a)なら§2・31に述べた仕方によって、その行を横に読むだけでよい。また(b)では、甲も乙も共に助詞・助動詞の群れの見出し語か、共にそれ以外の群れの見出し語かであれば、甲と乙とそれぞれに§2・31に述べた仕方でも求めた結果を比べればよい。

しかし一方が助詞・助動詞の群れ、他方がその他の群れに属する時には、それぞれの使用率を算定した時の基礎になる延べ語数が異なるから、単純にこうした比較をし

表 5

助詞・助動詞の延べ語数を1とした時の、それ以外の語の延べ語数

全体	1.5289
一層	1.3453
二層	1.4173
三層	1.9718
四層	1.6551
五層	1.4207

てはならない。ただし前者と後者との延べ語数の比（今回の調査では前者1に対する割合は右の表のように推定された）を使って調整し、比較することが出来る。ただしこの方法によって得た調整使用率は、助詞・助動詞を含めての延べ語数について考えた使用率とは一致しない。ただどちらの範囲で多く使われていたかを知るに過ぎない。实例によってその調整法を述べよう。

【例六】 存在を表わす《アリ・ル》と陳述を表わす《ある》とどちらが多く使われたかを第四層について比べること。

まず《アリ・ル》《ある》の第四層使用率をそれぞれに、§2・31に述べた仕方でも求め、5.922‰と8.127‰とを得る。前者について表5の1.6551を掛け（後者には1を掛け）調整値を出す。今の数値例では $5.922 \times 1.6551 = 9.802$ である。これを8.127と比べる。この結果から「ある」を存在の意に使う方が陳述の用法よりも多いという事が分かる（ただし抽出誤差の影響を勘案することは保留して）。

なおこの場合に、助詞・助動詞を含めた延べ語数に対するそれぞれの使用率を算出することも出来るが、その方法は付録§6に譲る。

2・4 使用順位を求めること

2・41 ある見出し語の使用順位が知りたい時

助詞・助動詞についての使用順位は、第8表を引き左端の順位欄を見るだけで済む。それ以外については、まず順位が知りたい語の使用率を第1表から求め、これを手掛りとして使用率順表を引くことになる。これも实例によって解説しよう。

【例七】 「水」という語の、90誌全体および各層における使用順位を知ること。

まず第1表から《ミズ》の使用率を求める (§2・31参照)。それは、全体：.383‰ 一層：.109‰ 二層：.287‰ 三層：.310‰ 四層：.789‰ 五層：.339‰ である。これらの値により、順次第2表から第7表までの使用率の所をたどって、すなわち体裁Aの部分(31ページ参照)では使用率欄、体裁Bの部分では*p*の所を見て行って、手掛かりとした数値に行き当たったら順位欄または*r*の所を見る。そこに示してあるのが求める順位である。さて全体での使用率.383‰によって第2表を繰り、188ページの右下の方を読めば、その順位は第316位である。次に第一層.109‰を手掛かりとして第3表を繰る。ところがこの表に掲げた語の使用率の下限が.152

‰であるから、こういう場合には使用順位が得られない。それは、第一層での《ミズ》の使用率がきわめて小さいため、そういう時にまで機械的に順位を与えることに意味が認め難く、従ってわれわれが順位を与えなかったものである。第二層.287‰によって第4表を繰り、体裁Bの部分に $r=461.5$ $p=.287‰$ を見出だす(240ページ)。これにより第三層での順位は第461.5位である。他の層についても同様。

2・42 ある見出し語の使用順位を他と比べたい時

これにも§2・32で述べた二つの場合がある。そこで述べた事に準じて、§2・41の手続きをそれぞれについて踏めばよい。ただし助詞・助動詞とそれ以外の語との間での順位の比較は出来ない。

2・5 意味分類の項目を求めること

語を意味によって分類した表を、別の分冊に掲げるが、第1表に見出しとして掲げてある語の範囲では、語が意味分類語彙表のどの分類目の所にあげてあるかを知るために、第1表が利用出来る。すなわち知ろうとする語を見出しに持つ行の、左端の「意味分類」の欄に、その分類項目番号がしるしてある。(この意味分類表は報告13の§4に掲げた表に相当するが、分類番号の与え方は一部改めた。)

なおこの方法で意味分類語彙表のその分類目の所を見ることによって、その語の類義語・対義語の大体を知ることが出来る。

第1表 五十音順語彙表(助詞・助動詞以外)

意味 分類	見 出 し	使 用 率 (‰)					備 考	
		全 体	一 層	二 層	三 層	四 層		五 層
3100	アの [指]	.787	.934	.771	.119	.542	1.256	0 1 #2 4 5
4310	ア, アア [感]	.242	.109	.183	.024	.172	.472	0 5
3100	アア [指]	.062	.152	.039	.036	.037	.073	0
3112	アイ 相	.135	.152	.144	.191	.111	.106	0
1302	アイ 愛	.098	.109	.118	-	.209	.080	0
21550	アイ・ウ 合・会・逢	.872	1.000	.875	.250	1.023	1.096	0 1 2 4 5
	～	.826	.913	.862	.250	.924	1.050	
	アワセル	.014	-	.013	-	.049	.007	
	アエル	.032	.087	-	-	.049	.040	
21500	アイカワリ・ル ¹⁾	.044	.022	.026	.024	.025	.080	
1209	アイク [人] Ike	.027	-	.013	.083	.012	.020	
13121	アイサツ 挨拶	.096	.109	.091	.024	.037	.166	
2302	アイシ・スル 愛	.155	.065	.118	-	.234	.246	0 5
	～	.135	.065	.078	-	.185	.233	
	アイサレル	.021	-	.039	-	.049	.013	
1302	アイジョウ 愛情	.142	.065	.183	-	.259	.159	0
13114	アイジルシ	.016	-	-	-	.086	-	
13030	アイソウ 愛想	.021	-	.013	-	-	.053	
1176	アイダ 間	.695	.854	.771	.441	.690	.752	0*1 2 3 4*5
1259	アイチ [地]愛知	.027	-	.039	.048	.012	.027	
1200	アイツ [代名]	.050	.087	.052	-	.025	.080	
1220	アイテ 相手	.429	.326	.314	.179	.271	.744	0 5
13061	アイデア	.025	-	.039	.012	.025	.033	
13150	アイドク 愛読	.048	-	.039	-	.037	.100	
3165	アイニク 相憎	.025	.022	.039	.012	-	.040	
3306	アイマイ 曖昧	.021	.109	.039	.012	-	-	
	～	.018	.109	.039	-	-	-	
	～サ	.002	-	-	.012	-	-	
13852	アイヨウ 愛用	.016	.022	.039	-	.012	.013	
1454	アイロン	.039	.065	.013	-	.160	-	
23394	アエギ・ダ	.021	-	.013	-	.012	.047	
3346	アエテ [副]	.030	.043	.026	.036	.012	.024	
1502	アオ 青	.021	.043	-	.024	.025	.020	
3502	アオイ	.078	.043	.078	-	.074	.133	
	～	.073	.043	.078	-	.062	.126	
	～サ	.005	-	-	-	.012	.007	
1209	アオキ [人]青木	.059	.043	-	.095	.012	.100	
23393	アオギ・ダ 仰	.018	-	.026	-	.025	.027	
1209	アオタ [人]青田	.018	-	.039	-	-	.033	
1259	アオモリ [地]青森	.027	.022	.013	.024	-	.053	
2140	アオリ・ル	.016	.022	.026	.024	-	.013	
	～	.014	.022	.026	.012	-	.013	
	アオラレル	.002	-	-	.012	-	-	
1502	アカ 赤	.164	.065	.118	.072	.505	.086	0 4
3502	アカイ	.144	.174	.065	-	.234	.206	0 5
13113	アカジ 赤字	.057	.022	.026	.226	-	.020	
1181	アカセン 赤線	.016	-	.013	.012	.025	.020	
11635	アカツキ	.016	.022	.013	.012	.012	.020	
1273	アカデミイ	.023	-	.013	.060	.012	.020	
1460	アカリ 明・灯	.025	.022	.013	.048	-	.033	
11540	アガリ 上	.018	-	-	-	.049	.027	
2154	アガリ・ル 上・揚・騰	.231	.152	.144	.191	.160	.362	0 #5
	～	.228	.152	.144	.191	.160	.352	
	アガラセル	.002	-	-	-	-	.010	
3501	アカルイ	.235	.326	.235	.155	.320	.206	0 5
	～	.219	.304	.196	.143	.308	.199	
	～サ	.016	.022	.039	.012	.012	.007	
1205	アカンボウ	.034	.043	.052	.012	.037	.033	
11624	アキ 秋	.242	.217	.091	.203	.185	.379	0 5
11251	アキ 空・開	.039	-	.013	.012	.172	.007	

1) 相変ラザ / 相変りませず等の。

意味 分類	見出し	使用率 (‰)					備考	
		全体	一層	二層	三層	四層		五層
21553	アキ・ク	.062	.043	.065	.024	.049	.093	
2300	アキル	.018	.022	-	-	.037	.027	
1209	アキコ	.018	-	.026	-	.037	.020	
1209	アキコ	.023	-	-	-	.086	.020	
1259	アキタ	.032	.022	.026	-	.037	.053	
1171	アキドマリ	.037	-	-	-	.197	-	
1209	アキヤマ	.027	.022	.026	-	.025	.047	
1209	アキラ	.037	-	.026	.012	.012	.080	
1209	アキラ	.016	.043	.013	-	.012	.020	
3501	アキラカ	.151	.304	.170	.238	.037	.106	0
23041	アキラメル	.064	.087	.052	.012	.037	.106	
	～	.062	.087	.052	.012	.037	.100	
	アキラメラレル	.002	-	-	-	-	.007	
2301	アキレル	.032	.043	.013	-	.062	.040	
	～	.030	.043	.013	-	.049	.040	
	アキレサセル	.002	-	-	-	.012	-	
13046	アク	.059	.152	.078	.036	.025	.053	
11502	アクカ	.018	-	.013	.060	-	.013	
13390	アクシユ	.023	-	.052	-	.025	.027	
1428	アクセサリイ	.037	-	.052	-	.111	.020	
13112	アクセント	.032	-	-	.012	.136	.013	
1209	アクダガワ	.021	.043	-	-	.012	.040	
1203	アクマ	.023	.022	.026	.012	.025	.027	
3346	アクマデ	.057	.043	.091	.048	.062	.047	
3165	アクル	.016	-	-	-	-	.047	
216	アケル ¹⁾	.037	.043	.039	-	.062	.040	
21553	アケル	.187	.109	.157	.072	.234	.266	0
	～	.178	.065	.144	.072	.234	.259	5
	アケラレル	.009	.043	.013	-	-	.007	
11540	アゲ	.021	-	-	.012	.099	-	
21540	アゲル	.658	.478	.575	.548	.845	.714	0 1 2 3 4 5
	～	.588	.456	.496	.429	.827	.634	
	タゲル	.005	-	.026	-	-	-	
	アゲサセル	.003	-	-	-	-	.010	
	アゲラレル	.062	.022	.052	.119	.018	.070	
11651	アゲク	.037	-	.026	.024	.012	.073	
1213	アゴ	.016	.087	-	-	.037	-	
15711	アゴ	.046	.043	.026	-	.025	.093	
13020	アコガレ	.021	.043	.013	.012	.012	.027	
2302	アコガレル	.030	.065	-	-	.037	.047	
	～	.027	.043	-	-	.037	.047	
	アコガレラレル	.002	.022	-	-	-	-	
1552	アサ	.016	-	.013	.024	.037	.007	
1635	アサ	.233	.261	.248	.024	.382	.252	0 4 5
31920	アサイ	.032	.022	.013	.024	.074	.027	
	～	.030	.022	.013	.024	.062	.027	
	～サ	.002	-	-	-	.012	-	
1209	アサイ	.016	-	.065	-	-	.013	
1259	アサクサ	.034	-	.052	-	.037	.053	
1209	アサクラ	.021	-	.065	-	-	.027	
1209	アサシオ	.023	-	.026	-	-	.053	
1209	アサノ	.018	.022	.013	.036	.025	.007	
1521	アサヒ	.096	.103	.065	.107	.074	.106	
1259	アサマ	.018	.065	.039	-	.012	.007	
3501	アザヤカ	.044	.065	.039	-	.037	.066	
	～	.041	.065	.039	-	.037	.060	
	～サ	.002	-	-	-	-	.007	
1573	アシ	.326	.478	.261	.060	.394	.425	0 1 4 5
1552	アシ	.044	.043	.222	-	-	-	
1505	アシ	.173	.043	.261	-	.394	.146	0 4

1) 夜がアケル / 年がアケルの。

(第1表)

意味 分類	見出し	使 用 率 (%)					備 考		
		全 体	一層	二層	三層	四層		五層	
1564	アジ	[魚]	.018	-	.013	.012	.074	-	
1259	アジア		.066	.087	.131	.095	.012	.040	
11720	アシアト	足跡	.021	-	.052	-	.012	.027	
1503	アシオト	足音	.034	.065	.013	-	.049	.047	
1433	アジノモト	味の素	.032	-	.026	.036	.111	-	
1171	アシモト		.032	.065	.026	.012	.025	.040	
1259	アシヤ	[地]芦屋	.016	.022	.026	.024	-	.013	
23680	アシライ・ウ		.032	.022	-	-	.136	.013	
	～		.027	-	-	-	.136	.007	
	アシラワレル		.002	-	-	-	-	.007	
	アシラエル		.002	.022	-	-	-	-	
1505	アジワイ		.018	.065	-	-	.012	.027	
2301	アジワイ・ウ		.059	.022	.131	.012	.062	.060	
	～		.057	.022	.131	.012	.062	.053	
	アジワエル		.002	-	-	-	-	.007	
11643	アス	明日	.080	.130	.131	.024	.062	.080	
23763	アズカリ・ル		.041	.043	.026	-	.012	.086	
23763	アズケル		.039	.043	.052	-	.025	.060	
	～		.030	.022	.026	-	.012	.060	
	アズケラレル		.009	.022	.026	-	.012	-	
1209	アズマ	[人]東	.023	.022	-	-	.012	.053	
1209	アズマ	[人]吾妻	.021	-	.013	.012	.025	.033	
1209	アズマフジ	[力士名]	.018	-	-	-	-	.053	
1577	アセ	汗	.071	.065	.065	-	.086	.106	
142	アセテエト		.016	-	-	.036	.049	-	
2301	アセリ・ル		.037	-	.065	-	.062	.040	
11700	アソコ	[指]	.052	.130	.013	-	.025	.093	
13373	アソビ		.050	-	.052	.012	.086	.066	
2337	アソビ・ブ		.126	.109	.183	-	.172	.146	0
	～		.123	.109	.183	-	.172	.140	
	アソバセル		.002	-	-	-	-	.007	
23762	アタエル		.292	.391	.379	.381	.222	.206	0 3 5
	～		.242	.261	.314	.322	.185	.186	
	アタエラレル		.050	.130	.065	.060	.037	.020	
3114	アタカモ	[副]	.023	.043	.026	.012	.037	.013	
3515	アタタカイ、な		.105	.065	.078	.060	.172	.120	
	～		.096	.065	.078	.060	.160	.100	
	～サ		.009	-	-	-	.012	.020	
1571	アタマ	頭	.435	.565	.405	.107	.588	.505	0 1 2 4 5
3166	アタラシイ		.411	.674	.444	.441	.419	.292	0 1 2 3 4 5
	～		.406	.674	.444	.441	.394	.292	
	～サ		.005	-	-	-	.025	-	
1178	アタリ	辺	.278	.348	.353	.226	.099	.345	0 5
11561	アタリ	当	.148	-	.065	.572	.012	.073	0 3
21563	アタリ・ル		.297	.174	.353	.441	.148	.306	0 3 5
	～		.294	.174	.340	.441	.148	.306	
	アタラセル		.002	-	.013	-	-	-	
3101	アタリマエ		.030	.087	.039	.012	.025	.020	
11700	アチコチ	[指]	.023	.043	.039	-	-	.033	
11730	アチラ	[指]	.030	.022	.026	-	.062	.033	
3515	アツイ	熱	.119	.152	.065	.012	.172	.166	0
	～		.103	.152	.013	.012	.160	.153	
	～サ		.016	-	.052	-	.012	.013	
31921	アツイ	厚	.059	.022	.052	.036	.086	.073	
	～		.044	.022	.039	.036	.012	.073	
	～サ		.016	-	.013	-	.074	-	
1412	アツイタ	厚板	.016	-	-	.083	-	-	
13852	アツカイ	扱	.041	.043	.052	.012	.037	.053	
2386	アツカイ・ウ		.098	.043	.091	.036	.296	.047	
	～		.082	.022	.078	.024	.271	.033	

1) アスコを含む。

意味分類	見出し	使用率 (%)					備考	
		全体	一層	二層	三層	四層		五層
3505	アツカワレル	.016	.022	.013	.012	.025 ⁻	.013	
	アッサリ	.027	.022	.013	-	.049	.040	
1200	アッシ	.021	-	-	-	-	.060	
11730	アッチ	.018	-	.039	-	.012	.027	
31921	アツデ	.025	-	.013	-	.111	.007	
11562	アットウ	.041	.022	.091	.024	-	.053	
11562	アツバク	.046	-	.026	.107	.012	.053	
13841	アツプリケ	.018	-	-	-	.086	.007	
11981	アツマリ	.025	.022	.039	.024	.049	.007	
21555	アツマリ・ル	.155	.130	.196	.083	.160	.179	0
21555	アツメル	.135 ⁻	.087	.274	.060	.136	.120	0
	～	.126	.087	.235	.060	.136	.113	
	アツメラレル	.009	-	.039	-	-	.007	
11401	アツリヨク	.044	.109	.039	.060	.012	.033	
11731	アテ	.062	.065	.039	.012	.012	.126	
21563	アテル	.132	.065	.131	.107	.185 ⁻	.140	0
	～	.116	.065	.118	.083	.160	.126	
	アテサセル	.005 ⁻	-	-	-	.025 ⁻	-	
	アテラレル	.011	-	.013	.024	-	.013	
11670	アト ¹⁾	.669	.804	.575 ⁻	.501	.530	.845 ⁻	0 1 2 3 4 5 [*]
11720	アト	.057	.022	.039	.072	.037	.080	
1184	アナ	.121	.065	.131	.143	.185 ⁻	.086	0
1200	アナタ	.795 ⁻	.543	.771	.131	.900	1.196	0 1 2 3 4 5
1209	アナブキ	.021	-	.013	-	-	.053	
1214	アニ	.132	.130	.157	-	.049	.239	0 5
1214	アニキ	.037	-	.052	-	.012	.073	
1214	アネ	.121	.065	.131	.048	.123	.173	0
1266	アバアト	.078	.087	.144	-	.062	.093	
430	アハハ ²⁾	.030	-	.026	-	.037	.053	
1113	アビル	.059	.022	.091	.048	.099	.040	
3134	アブナイ	.044	-	.013	.012	.012	.106	
	～	.041	-	.013	.012	-	.106	
	～ゲ	.002	-	-	-	.012	-	
1414	アブラ	.080	.022	.039	.048	.259	.040	
1322	アブラエ	.016	.130	.013	-	-	-	
1259	アフリカ	.050	.087	.144	.036	-	.027	
21580	アフレル	.055 ⁻	.065	.039	-	.099	.066	
1209	アベ	.064	.174	.065	-	.086	.053	
12200	アベック	.018	.022	.026	-	.025 ⁻	.020	
1234	アホウ	.023	-	.091	-	.012	.013	
12413	アマ	.016	.022	.052	-	-	.013	
3505	アマイ	.087	.043	.118	.024	.160	.080	
	～	.080	.043	.118	.024	.148	.066	
	～サ	.007	-	-	-	.012	.013	
1234	アマチュア	.025	.022	.052	.024	-	.027	
1446	アマド	.023	-	.026	-	.049	.027	
11972	アマリ ³⁾	.662	.608	.718	.501	.653	.744	0 1 2 3 4 5
14161	アミ	.025	.022	.065	.012	.012	.020	
13841	アミ	.171	-	-	-	.924	-	0 4
2384	アミ・ム	.304	.022	-	-	1.565 ⁻	.033	0 4
	～	.299	.022	-	-	1.552	.027	
	～メル	.005 ⁻	-	-	-	.012	.007	
1384	アミモノ	.016	-	-	.012	.074	-	
15153	アメ	.164	.152	.183	.072	.185 ⁻	.199	0
1259	アメリカ	.598	.804	.31	.787	.444	.445	0 1 2 3 4 5
14203	アヤ	.016	-	-	-	.062	.013	
3134	アヤウイ	.018	-	.013	-	-	.047	
3306	アヤシイ	.032	.022	.026	-	.012	.066	
	～	.025	.022	.026	-	.012	.047	
	～ゲ	.007	-	-	-	-	.020	

1) 順序に関する方。痕跡は別。 2) ワハハを含む。 3) アンマリを含む。

(第1表)

意味 分類	見出し	使 用 率 (%)					備 考	
		全 体	一 層	二 層	三 層	四 層		五 層
13072	アヤマリ 誤	.034	.087	.013	.072	.012	.020	
2307	アヤマリ・ル 誤	.050	.022	.118	.012	.062	.040	
	～	.044	-	.105	.012	.062	.033	
	アヤマラセル	.005	.022	.013	-	-	-	
	アヤマラレル	.002	-	-	-	-	.007	
23392	アヌミ・ム	.037	.087	.026	.024	.037	.033	
	～	.034	.087	.026	.024	.037	.027	
	アヌマセル	.002	-	-	-	-	.007	
3182	アライ 荒・粗	.046	-	.039	.036	.099	.040	
4310	アラ [感]	.078	-	.039	-	.074	.166	
3384	アライ・ウ	.130	.109	.065	.012	.370	.106	0 4
	～	.123	.087	.065	.012	.357	.100	
	アラワレル	.007	.022	-	-	.012	.007	
3165	アラカジメ	.016	.022	-	.012	.025	.020	
1209	アラカワ [人]荒川	.016	-	-	-	-	.047	
15154	アラシ 嵐	.030	.043	.026	.012	.025	.040	
2515	アラシ・ス 荒	.018	-	-	-	.012	.047	
13070	アラスジ	.016	-	.039	.012	.012	.013	
13501	アラソイ 争	.032	.043	-	.048	.049	.027	
2353	アラソイ・ウ	.034	.043	.013	.012	.012	.066	
	～	.032	.043	.013	.012	.012	.060	
	アラソワレル	.002	-	-	-	-	.007	
3166	アラタ	.039	.087	.039	.060	-	.033	
21501	アラタメル 改	.103	.022	.091	.203	.012	.126	
	～	.094	.022	.078	.179	.012	.120	
	アラタメサセル	.002	-	-	-	-	.007	
	アラタメラレル	.007	-	.013	.024	-	-	
314	アラッポイ	.016	.022	-	-	-	.040	
	～	.014	.022	-	-	-	.033	
	～サ	.002	-	-	-	-	.007	
1259	アラブ Arab	.032	.065	.131	.012	-	-	
3198	アラユル	.105	.261	.065	.083	.136	.073	
2312	アラワシ・ス 表・現・著	.098	.196	.078	.095	.074	.093	
	～	.084	.174	.052	.072	.074	.086	
	アラワサレル	.011	-	.026	.024	-	.007	
	アラワセル	.002	.022	-	-	-	-	
11210	アラワレ	.018	.022	.026	.024	.012	.013	
2121	アラワレル	.304	.326	.340	.262	.246	.332	0 5
2120	アリ・ル 有・在	7.201	9.331	7.226	6.893	5.922	7.400	0 *1 *2 *3 *4 *5
	～	7.167	9.331	7.187	6.893	5.922	7.319	
	アラシメル	.007	-	-	-	-	.020	
	アリゲ	.028	-	.039	-	-	.061	
33012	アリガタイ	.119	.109	.144	.083	.111	.133	0
	～	.116	.109	.144	.083	.111	.126	
	～サ	.002	-	-	-	-	.007	
11300	アリスアマ	.055	.043	.091	.060	.025	.053	
1209	アリマ [人]有馬	.030	-	.039	.012	.012	.053	
3100	アル 或	.536	.826	.888	.274	.333	.523	0 1 2 #5
4114	アル(い)は	.299	.413	.314	.453	.271	.186	0 3
23392	アルキ・ク	.377	.608	.327	.083	.333	.518	0 1 5
	～	.363	.608	.327	.083	.296	.498	
	アルカセル	.002	-	-	-	.012	-	
	アルカセラレル	.002	-	-	-	-	.007	
	アルケル	.009	-	-	-	.025	.013	
15110	アルコオル	.030	-	-	.024	.062	.040	
1380	アルバイト	.037	.043	.039	.012	.025	.053	
15110	アルミ	.016	-	-	.083	-	-	
1100	アレ [指]	.326	.369	.170	.119	.209	.573	0 #5
4310	アレ [感]	.023	.022	.052	-	.025	.020	
1100	アレコレ	.030	.043	.052	-	.037	.027	

意味 分類	見 出 し	使 用 率 (%)					備 考	
		全 体	一 層	二 層	三 層	四 層		五 層
3501	アワイ	.025	.022	.013	-	.049	.033	
2155	アワシ・ス	.016	.022	.013	.012	-	.027	
	～	.009	.022	-	.012	-	.013	
	アワサレル	.007	-	.013	-	-	.013	
1422	アワセ	.032	.022	-	-	.160	-	
21550	アワセル ¹⁾	.262	.174	.170	.143	.776	.126	0 4
3194	アワタダシイ	.021	-	.013	.012	.012	.040	
	～	.018	-	.013	.012	.012	.033	
	～サ	.002	-	-	-	-	.007	
2301	アワテル	.075	.022	.065	.012	.062	.140	
	～	.068	.022	.065	-	.062	.126	
	アワテサセル	.007	-	-	.012	-	.013	
13011	アワレ	.034	.065	.039	-	-	.060	
	～	.030	.043	.026	-	-	.060	
	～サ	.005	.022	.013	-	-	-	
13084	アン	.142	.174	.196	.346	.012	.060	0
11561	アン	.018	-	-	-	-	.053	
1209	アン	.030	-	.013	-	.049	.053	
3306	アンガイ	.068	.022	.052	.095	.086	.066	
1582	アンサツ	.021	-	.039	.012	-	.033	
1422	アンサンブル	.030	-	-	-	.160	-	
13093	アンジ	.030	.022	.052	.036	.012	.027	
2301	アンジ・ズル	.023	.022	.026	.012	.012	.033	
	～	.016	-	-	.012	.012	.033	
	アンゼラレル	.007	.022	.026	-	-	-	
13012	アンシン	.103	.043	.170	.095	.074	.106	
11513	アンセイ	.021	.022	.013	.072	.012	-	
3134	アンゼン	.078	-	.131	.155	.037	.053	
11561	アンダ	.032	-	-	-	-	.093	
3134	アンタイ	.016	-	.013	.036	.025	.007	
11503	アンテイ	.137	.109	.105	.465	.062	.020	0 3
1209	アンドウ	.041	-	.091	-	.012	.066	
1209	アンドレ	.018	-	.052	-	.025	.013	
3100	アンナ	.121	.065	.052	.024	.074	.252	0 5
13520	アンナイ	.062	.043	.131	.024	.037	.066	
-	イ	.151	-	.183	.048	.234	.193	0
11960	イ	.112	.065	.131	.072	.012	.193	
1421	イ	.018	.022	-	.012	.049	.013	
12410	イ	.027	.043	.039	.036	.025	.013	
1574	イ	.025	-	.052	.024	.062	-	
13045	イ	.050	.130	.065	.012	.025	.053	
1259	イ	.018	.022	.039	-	-	.027	
2120	イル	17.326	20.765	19.586	13.573	13.081	19.558	0*1*2*3*4*5
	～	16.323	19.779	18.678	13.255	12.256	18.013	
	テル	.843	.789	.908	.283	.750	1.200	
	イラレル	.152	.131	-	.035	.075	.346	
	テラレル	.007	.066	-	-	-	-	
2312	イイ・ウ	14.326	20.436	18.283	11.488	10.458	14.130	0*1*2*3*4*5
	～	13.013	18.728	16.546	10.569	9.520	12.727	
	テ、チュウ、テフ、トフ	.111	.131	.158	.035	-	.183	
	イワセル	.041	.131	.118	-	-	.020	
	イワレル	.774	.854	1.145	.423	.750	.773	
	イエル	.387	.591	.316	.460	.187	.427	
1209	イイダ	.034	.022	-	.024	.012	.073	
2312	イイダシ・ス	.034	.043	-	-	.025	.073	
	～	.030	.043	-	-	.025	.060	
	イイダサレル	.002	-	-	-	-	.007	
	イイダセル	.002	-	-	-	-	.007	
13134	イイブン	.021	.022	.026	-	.012	.033	
1240	イイン	.201	.500	.235	.453	.012	.053	0 1 3

1) あうことをさせる意は別。

(第1表)

意味 分類	見 出 し		使 用 率 (%)					備 考	
			全 体	一層	二層	三層	四層		五層
1251	イエ	家	.678	.956	.810	.143	.690	.817	0 1 2 4 5
4321	イエ, イイエ		.105 ⁻	.022	.105 ⁻	-	.099	.193	
1209	イエス	[人]	.016	-	.013	-	.025 ⁻	.027	
13331	イエデ	家出	.023	-	.026	-	.012	.047	
1566	イカ	[動物]	.021	.022	.013	-	.074	.007	
3100	イカ	如何	.262	.369	.327	.262	.185 ⁻	.239	0 5
1199	イカ	以下	.178	.043	.235	.286	.099	.173	
1199	イガイ	意外	.187	.261	.248	.215 ⁻	.086	.173	0
3306	イガイ	意外	.089	.022	.105 ⁻	.048	.074	.133	
3100	イカガ	如何	.037	.022	.026	.036	.049	.040	
13074	イガク	医学	.066	.065	.065	.119	.062	.040	
25810	イカシ・ス	生・活	.087	.109	.091	.036	.148	.073	
	～		.073	.022	.091	.036	.136	.066	
	イカサレル		.007	.065	-	-	-	-	
	イカセル		.007	.022	-	-	.012	.007	
1209	イガラシ	[人]五十嵐	.016	-	.052	-	-	.020	
13011	イカリ	怒	.039	.043	.013	-	.025 ⁻	.080	
3100	イカン ¹⁾	如何	.046	.043	.026	.027	.012	.060	
13012	イカン	遺憾	.021	.043	.039	.012	-	.020	
3330	イキ	粹	.016	-	.013	.024	.025 ⁻	.013	
1583	イキ	息	.103	.130	.131	.024	.062	.146	
1300	イキ	意気	.032	.043	.013	.024	.012	.053	
1581	イキ	生・活	.021	.022	-	-	.025 ⁻	.040	
25810	イキル		.329	.500 ⁻	.405 ⁻	.083	.333	.372	0 1 2 5
	～		.322	.478	.379	.083	.333	.372	
	イキサセル		.002	.022	-	-	-	-	
	イキラレル		.005 ⁻	-	.026	-	-	-	
13070	イギ	意義	.062	.109	.105 ⁻	.060	.049	.033	
3584	イキイキ	生々	.021	.022	.039	-	.025 ⁻	.020	
11403	イキオイ		.075	.022	.131	.060	.025 ⁻	.100	
13011	イキドオリ	憤	.021	-	.052	-	.012	.027	
3194	イキナリ	[副]	.068	.065	.026	-	.062	.133	
1259	イギリ	ス	.151	.261	.253	.250	.049	.073	
11950	イク	幾	.123	.065	.170	.060	.185 ⁻	.120	
1355	イクサ	戦・軍	.021	-	.026	-	.012	.040	
13642	イクセイ	育成	.030	.065	.026	.048	-	.027	
3195	イクタ	幾多	.021	-	.026	.048	.012	.013	
1195	イクツ	幾	.087	.130	.091	.072	.074	.086	
31993	イクブン	幾分	.027	.065	-	.036	.037	.020	
1195	イクラ ²⁾	幾	.219	.217	.235	.143	.209	.259	0 5
1472	イケ	池	.025	.087	.013	-	.049	.013	
2131	イケル ³⁾		.304	.326	.340	.119	.259	.405	0 5
2131	イケル ⁴⁾		.016	-	.013	-	-	.040	
1209	イケダ	[人]池田	.062	-	.105 ⁻	.048	.062	.066	
13372	イケバナ		.018	-	-	-	.025 ⁻	.040	
13060	イケン	意見	.196	.304	.235	.322	.086	.133	0
11670	イゴ	以後	.057	.130	.013	.083	.037	.053	
11670	イコウ	以降	.059	.043	.013	.226	.025 ⁻	.013	
13045	イコウ	意向	.023	.022	.013	.095	-	-	
4320	イザ	[感]	.044	.022	.039	-	.012	.093	
3195	イササカ	些	.041	.087	.065	.012	.012	.047	
3345	イサマシイ		.016	-	-	-	.012	.040	
1209	イサム	[人]勇	.023	.043	.039	-	-	.033	
15111	イシ	石	.064	.152	.013	.024	.037	.100	
12410	イシ	医師	.075	.022	.105 ⁻	.036	.172	.047	
13045	イシ	意志・意思	.091	.196	.144	.107	.074	.033	
13040	イジ	意地	.021	.043	.026	-	-	.033	
11250	イジ	維持	.075	.065	.105 ⁻	.226	-	.020	
1209	イシイ	[人]石井	.046	.065	.039	.048	.037	.047	
1209	イシカワ	[人]石川	.027	.130	.013	-	-	.033	

1) イカニ/イカナル等は別。 2) イクラカを含む。 3) イケナイ/イケマセンの。イカンも含む。 4) 酒がイケル口だ等の。

意味 分類	見 出 し	使 用 率 (%)					備 考		
		全 体	一 層	二 層	三 層	四 層		五 層	
1209	イシカワ	[地]石川	.021	-	.026	.012	.012	.033	0
13000	イシキ	意識	.185	.608	.222	.119	.172	.080	
1209	イシグロ	[人]石黒	.023	-	.013	-	.012	.053	
1209	イシヅカ	[人]石塚	.016	.043	-	.012	-	.027	
1209	イシダ	[人]石田	.025	-	.052	-	.012	.040	
11243	イシツ	遺失	.021	-	-	.107	-	-	
1209	イシバン	[人]石橋	.021	-	.065	.024	-	.013	
1209	イシバラ	[人]石原	.066	.022	.065	-	.074	.113	
12410	イシヤ	医者	.105	.043	.183	.095	.099	.093	
11521	イジユウ	移住	.016	.022	.039	.012	.012	.007	
1421	イシヨウ	衣裳	.046	.043	.026	-	.148	.027	0 1 2 3 4 5
1199	イジヨウ	以上	.571	.543	.588	.882	.505	.432	
11303	イジヨウ	異常	.073	.043	.118	.083	.062	.060	
	～		.071	.105	.105	.083	.062	.060	
	～サ		.002	-	.013	-	-	-	
11521	イシヨク	移植	.018	-	-	.095	-	-	
11331	イシヨク	異色	.018	.022	.013	-	-	.040	
1447	イス	椅子	.084	.196	.039	.024	.099	.100	
1259	イズ	[地]伊豆	.025	.043	.026	-	-	.047	
1209	イスズ	[人]五十鈴	.025	.022	.013	-	.012	.053	
1525	イズミ	泉	.021	.043	-	.024	.025	.020	0 3 5
1209	イズミ	[芸名]いづみ	.016	-	-	-	.025	.033	
1259	イスラエル	[国名]	.030	.087	.091	.024	-	-	
1100	イズレ		.258	.239	.209	.465	.136	.239	
1259	イセ	[地]伊勢	.025	.022	.091	-	-	.020	
11720	イセキ	遺跡	.030	.065	.026	.024	.025	.027	
13841	イセコミ	[裁縫]	.034	-	-	-	.185	-	
2384	イセコミ・ム	[裁縫]	.018	-	-	-	.099	-	
11670	イゼン	以前	.110	.196	.118	.095	.049	.120	
3165	イゼン	依然	.062	.043	.091	.143	-	.040	
3331	イソガシ		.080	.043	.144	.024	.111	.073	0
	～		.064	.043	.131	.012	.074	.060	
	～サ		.016	-	.012	.012	.037	.013	
216	イソギ・ク		.132	.109	.144	.131	.074	.166	
	～		.123	.109	.144	.131	.049	.153	
	イソガセル		.005	-	-	-	-	.013	
	イソガレル		.005	-	-	-	.024	-	
3300	イタイ		.062	.087	.052	.036	.037	.086	
3341	イダイ	偉大	.044	.130	.078	-	.049	.020	
	～		.039	.130	.065	-	.037	.020	
	～サ		.005	-	.013	-	.012	-	
23390	イダキ・ク ¹⁾		.080	.087	.144	.048	.037	.086	0 4 5
	～		.075	.087	.131	.036	.037	.086	
	イダカセル		.002	-	.013	-	-	-	
	イダカレル		.002	-	-	.012	-	-	
13671	イタク	委託	.025	.022	.013	.095	.012	-	
2342	イタシ・ス		.242	.109	.183	.060	.222	.425	
13373	イタズラ ²⁾		.041	.065	.065	-	.012	.060	
3346	イタズラ ³⁾	徒	.030	.043	.026	.024	.037	.027	
23762	イタダキ・ク		.354	.326	.261	.107	.739	.339	
	～		.310	.282	.222	.095	.665	.292	
	イタダケル		.044	.043	.039	.012	.074	.047	
13001	イタミ	痛	.041	.022	.052	.012	.086	.033	
2300	イタミ・ム	痛・傷・悼	.037	.022	.065	.012	.049	.033	
21571	イタメル	痛・傷	.025	.022	.026	.012	.025	.033	
	～		.023	.022	.026	.012	.025	.027	
	イタメラレル		.002	-	-	-	-	.007	
2384	イタメル	炒	.057	-	-	-	.308	-	
	～		.055	-	-	-	.296	-	
	イタメラレル		.002	-	-	-	.012	-	

1) ダキ・クは別。 2) イタズラをする / イタズラっぽい等の。 3) 悪さの意は別。

(第1表)

意味 分類	見 出 し	使 用 率 (%)					備 考	
		全 体	一層	二層	三層	四層		五層
21521	イタリ・ル	.203	.435-	.183	.358	.099	.113	0 1 3
	～ イタラレル	.201 .002	.435- -	.183 -	.358 -	.086 .012	.113 -	
1259	イタリア	.096	.109	.157	.072	.049	.100	[国名]
23683	イタワリ・ル	.016	.043	.026	-	.025-	.007	
1264	イチ	.016	-	.039	.024	-	.013	市
11950	イチ	11.444	5.257	8.529	15.588	20.165-	7.746	
1160	イチ	.183	.152	.013	.072	.702	.060	位置
3100	イチイチ	.039	.022	.039	.048	.025-	.047	
3198	イチオウ	.171	.196	.183	.310	.123	.106	一応・一往
1209	イチカワ	.044	.022	.052	.012	.025-	.073	
11742	イチグウ	.023	.043	.065	.012	.012	.007	[人]市川
3162	イチジ ¹⁾	.082	.130	.091	.143	.025-	.060	
3501	イチジルシイ	.048	.065	.039	.167	-	.007	一隅
31992	イチダン ²⁾	.039	.043	-	.072	.025-	.047	
11980	イチドウ	.046	-	.065	.012	.025-	.080	一同
11950	イチニ	.055-	.065	.052	.060	.074	.040	
3161	イチハヤイ	.016	.065	.013	.024	-	.007	一二
31992	イチバン	.432	.413	.496	.322	.530	.412	
11980	イチブ	.203	.217	.131	.608	.086	.073	一番
1175	イチメン	.055-	.109	.039	.072	.049	.040	
3162	イチヤク	.025	-	.039	.036	-	.033	一部
3113	イチヨウ	.018	-	.026	.060	-	.007	
11720	イチルイ	.062	-	.013	-	-	.173	一面
1209	イチロウ	.048	.065	.052	-	.049	.066	
11611	イツ	.831	.826	.862	.250	.838	1.137	[人]一郎
11950	イツカ	.059	.022	.105-	.036	.062	.060	
1210	イツカク	.078	.065	.131	-	.062	.106	何時
11742	イツカク	.025	.065	.039	.012	.012	.020	
11524	イツカン	.023	.087	.013	.060	-	-	五日
3162	イツキ	.027	-	.026	-	-	.066	
3126	イツキョ	.021	.043	.026	.024	-	.020	一家
1309	イツケン	.041	.043	.065	.048	.037	.027	
12200	イツコウ	.050	.087	.065	.012	.012	.073	一角
3120	イツコウ	.057	.087	.052	.036	.037	.073	
3198	イツサイ	.100	.152	.157	.048	.074	.100	一貫
11642	イツサク	.044	.043	.052	.083	.025-	.027	
11100	イツシユ ³⁾	.103	.304	.118	.107	.025-	.073	一切
11610	イツシユン	.055-	.043	.013	-	.049	.113	
3111	イツショ	.345-	.239	.287	.012	.530	.493	一昨
3347	イツショ(ウ) ⁴⁾	.050	.065	.039	-	.111	.047	
11621	イツショウ	.044	-	.065	.024	-	.080	一種
3162	イツセイ	.025	.065	-	.036	-	.033	
4312	イツソ	.018	.022	.039	.012	-	.020	一瞬
31992	イツソウ	.130	.239	.118	.083	.123	.133	
1178	イツタイ	.018	.022	.013	-	.012	.033	一所
11950	イツタイ	.178	.282	.274	.107	.062	.199	
3165	イツタン	.046	.065	.026	.048	.062	.040	一斉
11121	イツツ	.073	.196	.052	.155-	.037	.020	
11950	イツツ	.025	.065	.013	.012	.025-	.027	[副]
11503	イツテイ	.052	.087	.039	.095	.025-	.040	
1280	イツパ	.016	.043	.039	.012	-	.007	一带
3195	イツバイ	.173	.239	.170	.083	.234	.173	
11980	イツパン	.290	.261	.248	.691	.172	.159	一体
11981	イツボウ	.201	.174	.222	.334	.209	.120	
1583	イデン	.034	-	.013	.119	.049	-	一旦
14200	イト	.157	.043	.026	.048	.653	.053	
13045	イト	.023	.087	-	.036	.012	.013	一致
1472	イド	.021	-	.052	.012	-	.027	
1209	イトウ	.016	-	-	-	.025-	.033	五
	[人]伊東							

1) イチジ的 / イチジにどつと等の。 2) イチダンと際立つ等の。 3) イツシユ独得 / イツシユの商品たり得る等の。 4) イツショ(ウ)懸命の。

意味分類	見出し	使用率 (%)					備考		
		全体	一層	二層	三層	四層		五層	
1209	イトウ	[人]伊藤	.066	.261	.039	.012	.037	.066	
11521	イドウ	移動	.039	.043	.078	.048	.049	.007	
1215	イトコ		.021	.022	.052	-	.012	.020	
2342	イトナミ・ム		.027	.043	.052	.012	.012	.027	
	～		.025	.043	.052	.012	.012	.020	
	イトナマレル		.002	-	-	-	-	.007	
4321	イナ	否	.027	.043	.039	.048	-	.020	
1199	イナイ	以内	.021	.043	.039	-	.012	.020	
1209	イナオ	[人]稲尾	.016	-	-	-	-	.047	
1254	イナカ		.052	.087	.078	-	.025	.073	
1209	イナバ	[人]稲葉	.018	-	.013	-	-	.040	
1561	イヌ	犬・戌	.098	.065	.118	.036	.136	.113	
1552	イネ	稲	.025	.022	.026	.083	-	.007	
1209	イネコ	[人]稲子	.016	-	.039	-	.025	.013	
1209	イノウエ	[人]井上	.071	.022	.157	.024	.074	.066	
1580	イノチ		.057	.043	.052	.012	.062	.086	
13047	イノリ	祈	.018	.043	-	-	.025	.027	
23041	イノリ・ル		.064	.087	.078	.012	.025	.100	
1259	イバラキ	[地]茨城	.018	.022	.052	-	-	.020	
13672	イハン	違反	.066	.043	.065	.191	-	.040	
11641	イマ	今	1.682	1.666	1.957	1.477	1.396	1.821	0 #1 #2 #3 #4 #5
1443	イマ	居間	.021	-	.039	-	.037	.020	
1209	イマイ	[人]今井	.018	-	-	-	.012	.047	
11641	イマゴロ	今頃	.021	-	.039	-	.037	.020	
3165	イマサラ	今更	.073	.043	.065	.036	.074	.106	
3165	イマダ ¹⁾	未	.059	.087	.144	.048	.012	.040	
13070	イミ	意味	.474	1.013	.549	.465	.234	.405	0 #1 2 3 4 5
12301	イミン	移民	.018	-	.078	-	.012	.007	
13071	イメエジ	image	.025	.109	.026	-	.012	.020	
1214	イモウト		.091	.043	.170	.012	.037	.140	
4321	イヤ	否	.249	.196	.196	.048	.111	.478	0 5
3302	イヤ	嫌・厭	.205	.196	.157	.036	.222	.319	0 5
2302	イヤガリ・ル		.027	.043	.013	.012	.025	.040	
	～		.025	.043	.013	.012	.012	.040	
	イヤガラレル		.002	-	-	-	.012	-	
3302	イヤランイ		.021	.022	.026	-	.012	.033	
	～		.018	-	.026	-	.012	.033	
	～サ		.002	.022	-	-	-	-	
3165	イヨイヨ		.194	.196	.157	.203	.074	.272	0 5
13043	イヨク	意欲	.046	.152	.013	.048	.025	.040	
11670	イライ	以来	.199	.152	.248	.191	.062	.266	0 5
13531	イライ	依頼	.039	.022	.052	.048	-	.053	
33012	イライラ		.016	.043	-	-	.037	.013	
2120	イラッシャリ・ル		.135	.087	.065	.012	.296	.166	0
	～		.123	.087	.065	.012	.259	.153	
	テラッシャリ・ル		.011	-	-	-	.037	.013	
1259	イラン	[国名]	.016	.043	.052	-	.012	-	
11530	イリ	入	.123	.022	.183	.060	.099	.173	0
21530	イリ・ル	入	.096	.217	.078	.036	.049	.126	
2121	イリ・ル	要	.103	.109	.144	.036	.136	.100	
1184	イリグチ		.046	.065	-	-	.012	.106	
13831	イリョウ	『療	.018	-	.039	.060	-	-	
11400	イリョク	威力	.021	-	.039	.012	.012	.027	
11530	イレ	入	.025	-	-	.012	.111	.007	
21530	イレル	入	.889	.587	.601	.560	2.278	.558	0 1 2 3 #4 5
	～		.856	.587	.588	.536	2.223	.512	
	イレサセル		.002	-	.013	-	-	-	
	イレラレル		.031	-	-	.024	.055	.047	
13334	イレズミ		.018	.022	-	-	.012	.040	
1502	イロ	色・情人	.397	.500	.196	.107	.825	.399	0 1 4 5

1) マダは別。

(第1表)

意味 分類	見出し	使 用 率 (‰)					備 考		
		全 体	一層	二層	三層	四層		五層	
1502	イロアイ	色合	.016	.065	.013	-	.025	.007	
3130	イロイロ ¹⁾		.425	.565	.509	.477	.444	.299	0 1 2 3 4 5
13004	イロケ	色気	.021	.022	.013	-	.012	.040	
3502	イロジロ	色白	.018	.022	-	.012	.037	.020	
3130	イロンナ	[連体]	.044	.152	.039	.024	.037	.027	
15111	イワ	岩	.048	.087	.052	-	.012	.080	
1209	イワイ	[人]岩井	.023	.022	.026	.024	.025	.020	
1336	イワイ	祝	.030	.002	.039	-	.074	.020	
23041	イワイ・ウ	祝	.023	.002	-	.024	.012	.040	
	～		.021	-	-	.024	.012	.040	
	イワワレル		.002	.022	-	-	-	-	
13070	イワク	臼	.023	.043	.013	.024	.025	.020	
1259	イワクニ	[地]岩国	.018	-	.039	.048	-	.007	
1564	イワシ		.016	-	.013	.036	.037	-	
1209	イワタ	[人]岩田	.018	.043	.013	-	-	.033	
1259	イワテ	[地]岩手	.030	.043	.026	.012	.025	.040	
4115	イワバ	[接]言	.073	.196	.065	.107	.025	.047	
1209	イワモト	[人]岩本	.023	-	.013	-	-	.060	
3100	イワユル		.142	.239	.248	.191	.099	.053	0
1271	イン	院	.126	.130	.222	.143	.025	.120	0
1240	イン	員	.246	.130	.496	.292	.111	.199	0 2 5
1210	インキョ	隠居	.018	-	.052	-	.012	.020	
13821	インサツ	印刷	.034	-	.052	.060	.012	.033	
13001	インショウ	印象	.137	.369	.157	.036	.074	.146	0
11961	インチ	inch	.050	-	.013	.072	.111	.040	
12300	インデアン		.032	.022	-	.012	.037	.060	
1234	インテリ		.023	.065	.026	-	.037	.013	
1259	インド		.080	.261	.131	.095	-	.033	
11112	インネン	因縁	.018	.043	.026	.012	.012	.013	
13700	インフレ		.041	-	.013	.167	-	.020	
13103	インヨウ	引用	.023	.109	-	.012	.037	.007	
1259	ウイイン	[地]	.052	.130	.039	.024	.074	.040	
1435	ウイスキー		.032	.043	-	.012	.037	.053	
1209	ウイリアム	[人]	.032	-	-	-	.037	.073	
14200	ウウル	wool	.041	-	.013	-	.197	.007	
11741	ウエ	上	1.206	1.043	.993	.608	2.242	1.136	0 1 2 3 #4 5
2381	ウエル	植	.027	.022	.039	.060	.037	-	
	～		.025	.022	.026	.060	.037	-	
	ウエラレル		.002	-	.013	-	-	-	
1572	ウエスト		.242	-	-	-	1.286	.007	0 #4
1181	ウエストセン	[裁縫]	.044	-	-	-	.234	-	
1181	ウエストライン		.061	-	-	-	.086	-	
1259	ウエノ	[地]上野	.034	.043	.065	-	.012	.047	
1564	ウオ	魚	.025	-	.026	-	.049	.033	
23062	ウカガイ・ウ		.091	.109	.091	.060	.123	.086	
	～		.066	.087	.026	.048	.111	.066	
	ウカガワセル		.002	-	-	-	-	.037	
	ウカガワレル		.016	-	.039	.012	.012	.013	
	ウカガエル		.007	.022	.026	-	-	-	
21541	ウカビ・ブ		.064	.065	.078	.024	.037	.093	
21541	ウカビアガリ・ル		.016	.022	.039	-	.012	.013	
21541	ウカベル		.048	.022	.026	.012	.037	.093	
21541	ウキ・ク		.046	.043	.039	.048	.074	.033	
	～		.039	.043	.039	.048	.049	.027	
	ウカセル		.007	-	-	-	.025	.007	
23762	ウケル		.523	.630	.627	.548	.345	.518	0 1 2 3 5
	～		.502	.608	.601	.525	.320	.505	
	ウケサセル		.005	-	-	.012	-	.007	
	ウケラレル		.016	.022	.026	.012	.025	.007	
2352	ウケイレル		.025	.087	.026	.024	.012	.013	

1) イロンナは別。

意味 分類	見出し	使 用 率 (%)					備 考	
		全 体	一層	二層	三層	四層		五層
	～	.021	.087	.013	.024	.012	.007	
21565	ウケイレラレル	.005-	-	.013	-	-	.007	
23762	ウケトメル	.018	.043	.026	-	-	.027	
	ウケトリ・ル	.084	.065	.091	.048	.099	.100	
	～	.078	.065	.078	.048	.099	.086	
	ウケトレル	.007	-	.013	-	-	.013	
21510	ウゴカシ・ス	.078	.087	.052	.048	.086	.100	
	～	.071	.065	.052	.048	.074	.093	
	ウゴカサレル	.005-	-	-	-	.012	.007	
	ウゴカセル	.002	.022	-	-	-	-	
11510	ウゴキ	.105-	.174	.078	.179	.074	.073	
21510	ウゴキ・ク 動	.217	.217	.157	.203	.123	.306	0
	～	.205	.196	.157	.191	.123	.286	
	ウゴケル	.011	.022	-	.012	-	.020	
1561	ウシ 牛・丑	.050	.043	.078	.036	.037	.053	
2124	ウシナイ・ウ	.187	.326	.170	.060	.160	.239	0
	～	.164	.196	.157	.048	.148	.233	
	ウシナワセル	.007	.043	.013	-	-	-	
	ウシナワレル	.016	.087	-	.012	.012	.007	
1209	ウシノスケ [人]丑之助	.027	-	.157	-	-	-	
1176	ウシロ 後	.791	.130	.105-	.048	3.675-	.193	0
1180	ウシロスガタ	.018	.065	-	-	-	.033	#4
1192	ウシロハバ	.016	-	-	-	.086	-	
31921	ウス 薄	.023	-	-	.012	.037	.040	
31921	ウスィ 薄・淡	.116	.109	.118	.083	.283	.047	0
2300	ウズキ・ク	.018	.043	.026	-	.012	.020	
	～	.014	.043	.013	-	.012	.013	
	ウズカセル	.005-	-	.013	-	-	.007	
13842	ウスギリ 薄切	.016	-	.013	-	.074	-	
3501	ウスグライ	.018	.065	.013	.012	-	.020	
31921	ウスデ 薄手	.016	-	-	-	.086	-	
21516	ウズメル	.034	.065	.039	.036	.012	.033	
	～	.032	.065	.039	.024	.012	.033	
	ウズメラレル	.002	-	-	.012	-	-	
13072	ウソ 嘘	.105-	.239	.065	.012	.074	.166	
13211	ウタ 歌	.283	.261	.340	-	.172	.485	0
11561	ウダ [野球]右打	.021	-	-	-	-	.060	
2310	ウタイ・ウ	.210	.326	.274	.036	.123	.286	0
	～	.164	.239	.261	.036	.099	.199	
	ウタワセル	.005-	-	-	-	-	.013	
	ウタワシメル	.002	-	.013	-	-	-	
	ウタワレル	.025	.065	-	-	.012	.047	
	ウタエル	.014	.022	-	-	.012	.027	
13061	ウタガイ	.032	.065	.039	.012	.025-	.033	
23060	ウタガイ・ウ	.023	.087	.026	-	.012	.020	
	～	.016	.087	.013	-	-	.013	
	ウタガワレル	.005-	-	.013	-	.012	-	
	ウタガエル	.002	-	-	-	-	.007	
13031	ウタゴエ	.030	-	.105-	-	.012	.027	
11770	ウチ 内・中・裡	.747	.761	.784	.823	.517	.805-	0 1 2 3 4 #5
1251	ウチ 家	.219	.109	.300	.036	.259	.292	0
11561	ウチ 打	.016	-	.039	-	-	.027	
21563	ウチ・ツ 打・撃・射	.403	.239	.287	.107	.136	.824	0
	～	.337	.130	.261	.095	.136	.684	#5
	ウタセル	.007	-	-	-	-	.020	
	ウタレル	.041	.087	.026	-	-	.080	
	ウテル	.018	.022	-	.012	-	.040	
1355	ウチアイ 打合	.041	-	-	-	.222	-	
23133	ウチアケル	.039	.022	.026	-	.012	.086	
	～	.027	.022	.013	-	.012	.060	

(第1表)

意味 分類	見出し	使 用 率 (%)					備 考		
		全 体	一層	二層	三層	四層		五層	
13531	ウチアケラレル	.011	-	.013	-	-	.027		
11770	ウチアワセ	.135	-	.013	.012	.604	.053	0	4
21531	ウチガワ	.048	.022	.052	.024	.111	.033		
	ウチコミ・ム	.027	.022	.026	.012	.037	.033		
	ウチコマレル	.021	.022	.013	-	.037	.027		
	ウチコメル	.002	-	-	-	-	.007		
	ウチダ	.005	-	.013	.012	-	-		
1209	ウチダ	.032	.065	.039	-	.025	.040		
1520	ウチュウ	.032	.087	-	.048	-	.040		
3300	ウチヨウテン	.018	-	-	-	-	.053		
3300	ウツカリ	.044	.065	.091	-	.049	.033		
3502	ウツクシイ	.468	.369	.392	.048	.764	.611	0	2 4 5
	ウツシ・ス	.356	.239	.300	.048	.579	.472		
	ウツセル	.112	.130	.091	-	.185	.140		
232	ウツシ・ス	.084	.065	.065	.012	.185	.086		
	ウツサレル	.078	.065	.052	.012	.185	.073		
	ウツセル	.002	-	.013	-	-	-		
	ウツセル	.005	-	-	-	-	.013		
21521	ウツシ・ス	.080	.065	.078	.072	.086	.086		
	ウツサレル	.068	.043	.065	.072	.086	.066		
	ウツセル	.011	.022	.013	-	-	.020		
13531	ウツタエ	.027	.043	.052	.072	-	-		
2352	ウツタエル	.066	.217	.039	.048	.086	.033		
	ウツタエラレル	.059	.174	.039	.048	.074	.033		
	ウツリ・ル	.007	.043	-	-	.012	-		
232	ウツリ・ル	.064	.087	.065	.012	.062	.086		
21521	ウツリ・ル	.123	.109	.196	.167	.037	.113	0	
	ウツラセル	.121	.087	.196	.167	.037	.113		
	ウツワ	.002	.022	-	-	-	-		
14510	ウツワ	.025	-	-	.012	.123	-		
1573	ウデ	.157	.043	.091	.072	.123	.292	0	1
13421	ウデマエ	.016	-	.013	-	-	.040		
13374	ウトウ	.021	-	-	-	-	.060		
1431	ウドン	.021	-	-	-	.074	.020		
2367	ウナガシ・ス	.027	.022	.039	.024	-	.040		
1564	ウナギ	.018	-	.026	.024	-	.027		
23390	ウナズキ・ク	.052	.043	.026	.012	.025	.106		
	ウナズカレル	.041	.043	.013	-	.012	.093		
	ウナズケル	.005	-	-	-	.012	.007		
	ウヌボレ	.007	-	.013	.012	-	.007		
13041	ウヌボレ	.018	.043	.013	.012	-	.027		
1209	ウノ	.025	-	.039	-	.025	.040		
2370	ウバイ・ウ	.064	.065	.065	.024	.086	.073		
	ウバワレル	.046	.022	.026	.024	.074	.060		
	ウマ	.018	.043	.039	-	.012	.013		
1561	ウマ	.148	.087	.248	.036	.025	.246	0	5
3305	ウマイ	.261	.130	.248	.095	.222	.422	0	#5
	ウマレ	.253	.130	.248	.083	.209	.412		
	ウマレル	.008	-	-	.012	.012	.010		
13410	ウマレ	.068	.065	.131	-	.012	.106		
25810	ウマレル	.251	.282	.261	.179	.283	.259	0	5
1526	ウミ	.176	.348	.209	-	.148	.219		
25810	ウミ・ム	.087	.130	.118	.048	.111	.066		
	ウマセル	.078	.109	.105	.048	.111	.053		
	ウメル	.007	.022	-	-	-	.013		
	ウメル	.002	-	.013	-	-	-		
11740	ウヨク	.030	.022	.105	-	-	.027		
1526	ウラ	.016	-	.091	-	-	-		
1175	ウラ	.343	.043	.105	.060	1.415	.133	0	#4
13841	ウラアミ	.037	-	-	-	.197	-		

意味 分類	見出し	使 用 率 (%)					備 考	
		全 体	一層	二層	三層	四層		五層
1424	ウラエリ 裏衿	.044	-	-	-	.234	-	
1424	ウラカフス 裏cuff	.018	-	-	-	.099	-	
1175	ウラガワ	.052	.022	-	-	.271	-	
2352	ウラギリ・ル	.021	.043	.013	.012	.049	.007	
	～	.018	.043	.013	.012	.037	.007	
	ウラギリレル	.002	-	-	-	.012	-	
1184	ウラグチ	.018	.022	-	-	-	.047	
13073	ウラツケ	.016	-	.026	.048	-	.007	
14201	ウラスノ 裏布	.066	-	-	-	.357	-	
1302	ウラミ 恨	.044	.022	.078	.024	.012	.060	
2302	ウラミ・ム	.018	.022	-	-	.025-	.033	
	～	.014	-	-	-	.025-	.027	
	ウラマレル	.005-	.022	-	-	-	.007	
3302	ウラヤマシイ	.016	-	.039	-	.012	.020	
13760	ウリ 売	.027	.022	-	.095	.012	.013	
23761	ウリ・ル 売	.126	.174	.105-	.131	.049	.159	0
	～	.121	.174	.105-	.131	.049	.146	
	ウラレル	.005-	-	-	-	-	.013	
1375	ウリアゲ 売上	.163	.022	.013	.791	.025-	-	0 #3
23761	ウリダシ・ス	.030	-	.026	.024	-	.060	
	～	.021	-	.013	.012	-	.047	
	ウリダサレル	.009	-	.013	.012	-	.013	
1262	ウリバ 売場	.016	-	-	.024	.025-	.020	
3503	ウルサイ	.057	.087	.052	.012	.012	.100	
2513	ウルミ・ム	.016	.022	.026	-	.012	.020	
23761	ウレル 売	.062	.022	.091	.119	.025-	.047	
33010	ウレシイ	.153	.217	.144	.012	.197	.193	0
	～	.144	.196	.131	.012	.185-	.186	
	～サ	.007	.022	.013	-	-	.007	
	～ゲ	.002	-	-	-	.012	-	
2333	ウロツキ・ク	.016	.022	-	-	.025-	.027	
13040	ウワキ 浮気	.023	-	-	-	-	.066	
1423	ウワギ 上着	.057	.022	-	.012	.259	.013	
13142	ウワサ	.089	.087	.078	.036	.012	.166	
11583	ウワテ 上手	.050	-	.039	-	-	.126	
1424	ウワマエ 上前	.087	-	-	-	.444	.013	4
219	ウワマワリ・ル	.032	-	.039	.095	-	.020	
13310	ウン 運	.041	.022	.039	-	.037	.073	
4321	ウン [感]	.103	.043	.052	.012	.049	.226	5
1362	ウンエイ 運営	.046	.022	.065	.119	.037	.007	
1472	ウンガ 運河	.041	.022	.026	.167	-	.007	
1374	ウンチン 運賃	.032	-	.039	.119	-	.007	
11510	ウンテン 運転	.082	.065	.013	.215-	.012	.086	
3195	ウント [副]	.032	.022	-	.024	.049	.047	
11510	ウンドウ 運動	.233	.478	.379	.203	.148	.146	0 1
434	ウンヌン 云々	.027	.022	-	.048	.037	.027	
13830	ウンパン 運搬	.018	-	-	.072	.025-	-	
13310	ウンメイ 運命	.091	.196	.118	.036	.074	.086	
13830	ウンユ 運輸	.016	.022	-	.072	-	-	
13852	ウンヨウ 運用	.023	-	-	.119	-	-	
1322	エ 絵	.219	.565-	.222	.036	.246	.199	0 1 5
11960	エ [接尾]重	.023	.065	-	-	.025-	.027	
2370	エル 得	.635-	.817	.614	1.108	.320	.492	0 #1 2 #3 5
	～	.565	.719	.575-	.967	.296	.432	
	エラレル	.069	.098	.039	.141	.025-	.060	
4321	エ,エエ [感]	.176	.152	.144	.012	.136	.312	0 5
1259	エイ 英国の略	.062	.043	.131	.119	.012	.027	
11621	エイエン 永遠	.027	.022	.039	.036	.012	.027	
1324	エイガ 映画	.929	.827	.849	.083	.665	1.688	0 1 2 4 5
11621	エイキュウ 永久	.041	.087	.078	.012	.037	.027	

(第1表)

意味 分類	見 出 し	使 用 率 (%)					備 考		
		全 体	一 層	二 層	三 層	四 層		五 層	
11112	エイキョウウ	.153	.261	.118	.334	.086	.073	0	
13801	エイギョウウ	.055	-	.039	.226	-	.013		
13101	エイゴ	.059	-	.131	.012	.025	.086		
1259	エイコク	.103	-	.131	.274	.025	.066		
13831	エイセイ	.023	-	.039	.036	.037	.007		
1521	エイセイ	.023	.022	.026	.048	-	.020		
11507	エイゾク	.016	-	-	.060	-	.013		
1259	エイフツ	.032	.022	.105	.060	-	-		
13153	エイブン	.025	.043	.026	.036	.012	.020		
1234	エイユウ	.021	.022	.052	-	-	.027		
1550	エイヨウ	.068	.043	.052	.119	.148	.013		
13030	エガオ	.016	.022	.039	-	.012	.013		
232	エガキ・ッ	.183	.174	.170	.012	.197	.279	0	5
	～	.151	.087	.118	.012	.172	.252		
	エガカレル	.030	.087	.052	-	.012	.027		
	エガケル	.002	-	-	-	.012	-		
1375	エキ	.016	-	-	.083	-	-		
1510	エキ	.046	-	-	.107	.099	.020		
1264	エキ	.189	.239	.235	.012	.136	.279	0	5
1176	エキマエ	.016	.026	.043	-	-	.027		
1430	エサ	.025	-	.026	.060	.025	.013		
1259	エジプト	.071	.130	.091	.191	.012	.007		
1312	エシヤク	.018	.022	.052	-	.025	.007		
1553	エダ	.044	.130	.052	-	.037	.040		
13422	エチケツト	.018	-	.026	.012	.025	.020		
1259	エド	.110	.065	.170	-	.037	.193		
1259	エトロフ	.018	.065	.026	.036	-	-		
11400	エネルギイ	.034	.043	.052	.060	.037	.007		
1453	エノグ	.018	.065	.013	-	.049	-		
1209	エノモト	.025	-	.026	-	-	.060		
13212	エビソオド	.018	.022	.026	-	-	.033		
3341	エライ	.089	.043	.131	.048	.074	.113		
	～	.087	.043	.118	.048	.074	.113		
	～サ	.002	-	.012	-	-	-		
23061	エラビ・フ	.187	.065	.235	.119	.271	.193	0	
	～	.153	.065	.170	.072	.259	.159		
	エラバレル	.032	-	.065	.036	.012	.033		
	エラベル	.002	-	-	.012	-	-		
1424	エリ	.242	-	.039	-	1.244	.013	0	4
1184	エリグリ	.185	-	-	-	.998	-	0	4
1209	エリザベス	.018	-	-	-	.012	.047		
1424	エリツケ	.087	-	-	-	.468	-		4
1571	エリモト	.021	-	-	-	.111	-		
11961	エン	2.403	.413	1.700	6.433	2.249	1.176	0	1 #2 *3 *4 5
1585	エン	.052	.022	.039	.024	.136	.040		
1470	エン	.144	.087	.105	.083	.148	.213	0	5
11110	エン	.046	.043	.052	-	.025	.080		
13510	エンカイ	.023	.065	.026	-	.025	.007		
315	エンカツ	.016	-	-	.072	-	.007		
1443	エンガワ	.018	-	.013	.012	.012	.033		
1526	エンガン	.021	-	.091	.024	-	-		
1342	エンギ	.087	.022	.105	-	.099	.140		
13810	エンゲイ	.021	-	-	.083	.012	.007		
1324	エンゲキ	.062	.174	.118	.024	.025	.040		
2342	エンジ・ズル	.050	.043	.052	.012	.012	.093		
	～	.048	.043	.052	.012	.012	.086		
	エンゼラレル	.002	-	-	-	-	.007		
13832	エンシュツ	.073	.022	.078	-	.037	.146		
1365	エンジョ	.078	.217	.144	.107	.012	.020		
1463	エンジン	.050	.022	.078	.107	.012	.033		

意味分類	見出し	使用率(%)					備考	
		全体	一層	二層	三層	四層		五層
13135	エンゼツ 演説	.050	.043	.078	.036	.037	.053	
13231	エンソウ 演奏	.078	.174	.118	.012	.012	.100	
13531	エンダン 縁談	.023	.022	.026	.012	.012	.033	
11582	エンチョウ 延長	.078	.043	.026	.024	.296	.027	
1209	エンドウ [人]遠藤	.021	.043	.013	-	.037	.020	
1453	エンピツ 鉛筆	.030	.022	.065	-	.037	.027	
1302	エンリョ 遠慮	.050	.022	.013	.024	.062	.086	
435	オ [接頭]御・於	4.616	2.694	3.841	1.049	6.197	6.770	0*1 2 3 4*5
	オト	4.602	2.628	3.841	1.049	6.197	6.750	
	ト	.014	.066	-	-	-	.020	
1572	オ 尾	.021	-	-	.048	.049	.007	
4310	オ,オオ [感]	.059	.022	.052	.012	.025-	.120	
2113	オイ・ウ 負	.055-	.087	.052	-	.086	.060	
	～	.032	.065	.039	-	.062	.020	
	オワセル	.007	.022	-	-	-	.013	
	オワシメル	.002	-	-	-	-	.007	
	オエル	.014	-	.013	-	.025-	.020	
21525	オイ・ウ 追	.137	.152	.118	.083	.025-	.233	0 5
	～	.096	.109	.065	.060	.025-	.166	
	オワレル	.041	.043	.052	.024	-	.066	
4320	オイ [感]	.114	.043	.078	-	.025-	.266	0 5
21525	オイカケル	.025	-	.105-	-	.012	.013	
21531	オイコミ・ム	.030	.022	.026	.012	.025-	.047	
	～	.009	-	.026	-	.012	.007	
	オイコマレル	.021	.022	-	.012	.012	.040	
3505	オイシイ	.059	.043	.013	.024	.234	.013	
21530	オイダシ・ス	.016	-	.013	-	.012	.033	
	～	.007	-	-	-	-	.020	
	オイダサレル	.009	-	.013	-	.012	.013	
21525	オイツキ・ク	.016	-	.013	.012	.012	.027	
21525	オイツメル	.025	-	.026	.012	.012	.047	
	～	.009	-	.013	-	-	.020	
	オイツメラレル	.016	-	.013	.012	.012	.027	
11527	オイデ 御出	.032	-	.013	-	.025-	.073	
	～	.030	-	.013	-	.025-	.066	
	トイデ	.002	-	-	-	-	.007	
1232	オウ 王	.050	.043	.078	.012	-	.086	
1365	オウエン 応援	.023	-	.039	.024	.012	.027	
1253	オウコク 王国	.021	.022	-	.083	-	.007	
15110	オウゴン 黄金	.021	-	.013	-	-	.053	
2111	オウジ・ズル 応	.071	-	.052	.107	.086	.073	
	～	.068	-	.052	.107	.086	.066	
	オウゼラレル	.002	-	-	-	-	.007	
1259	オウシュウ 欧州	.055-	.043	.039	.155-	.012	.033	
315	オウセイ 旺盛	.034	.022	.039	.107	.025-	-	
	～	.032	-	.039	.107	.025-	-	
	～サ	.002	.022	-	-	-	-	
13521	オウセツ 応接	.023	.047	-	-	.012	.047	
13521	オウタイ 応対	.021	-	.039	.036	.012	.013	
11528	オウフク 往復	.032	.022	.065	.048	.025-	.013	
13312	オウボ 応募	.025	-	.065	-	.037	.020	
1259	オウミ [地]近江	.018	-	.039	.012	.012	.020	
13852	オウヨウ 応用	.030	-	-	.072	.062	.013	
11528	オウライ 往来	.023	.022	.026	.012	-	.040	
21502	オエル 終	.075	.087	.052	.048	.086	.093	
	～	.073	.087	.052	.048	.086	.086	
	オエラレル	.002	-	-	-	-	.007	
31922	オオ	.135-	.130	.170	.036	.086	.199	0 5
3195	オオイ 大	.994	.826	1.189	1.442	1.035-	.671	0 1 2 *3 4 5
1209	オオイ [人]大井	.018	-	.013	-	-	.047	

1) ～テオクレの転の～ト(クレ)等。

(第1表)

意味 分類	見出し	使 用 率 (%)					備 考	
		全 体	一 層	二 層	三 層	四 層		五 層
1113	オオイ・ウ 覆 ～ オオワレル オオエル	.062 .041 .018 .002	.174 .152 .022 -	.078 .039 .026 .013	.024 .024 - -	.025 .012 .012 -	.060 .033 .027 -	
31993	オオイに,なる	.178	.152	.248	.167	.049	.226	0
1259	オオイタ [地]大分	.016	-	.039	-	.025	.013	5
1209	オオウチャマ [力士名]	.039	-	.039	-	-	.093	
1209	オオオカ [人]大岡	.034	.043	.013	-	-	.080	
31992	オオカタ 大方	.030	.043	.013	.024	.012	.047	
1180	オオガタ 大型	.027	.022	.026	.060	.012	.020	
1561	オオカミ	.016	-	-	-	.025	.033	
1209	オオキ [人]大木	.023	-	-	-	.012	.060	
31922	オオキい,な ～ ～サ	1.007 .939 .067	1.217 1.152 .065	.969 .929 .040	1.284 1.196 .088	.912 .715 .197	.855 .855 -	0 1 #2 #3 4 #5
3195	オオク ¹⁾ 多	.162	.152	.196	.250	.136	.113	0
1271	オオクラ 大蔵	.048	.022	.065	.167	-	.007	
331	オオゲサ	.016	.022	.013	-	.025	.020	
13231	オオケストラ	.018	.087	.026	.012	.012	-	
13031	オオゴエ	.037	.022	.052	-	.025	.060	
1259	オオサカ 大阪	.340	.130	.405	.310	.296	.412	0 2 5
1452	オオサジ 大匙	.100	-	.078	-	.468	-	4
1209	オオサワ [人]大沢	.025	-	.039	-	-	.053	
1209	オオシタ [人]大下	.018	-	-	-	-	.053	
1209	オオシマ [人]大島	.018	.065	.013	.012	.012	.013	
1259	オオシマ [地]大島	.016	-	.013	-	.012	.033	
11951	オオゼイ 大勢	.059	.065	.026	-	.111	.080	
12410	オオゼキ 大関	.041	-	.039	-	-	.100	
1209	オオダ [人]太田	.041	.109	.065	.012	.049	.020	
1259	オオダ [地]太田	.016	-	.052	.036	-	-	
11951	オオテ 大手	.021	-	.013	.072	-	.013	
11510	オオトメエシヨ ン	.018	-	-	.072	.012	.007	
1209	オオノ [人]大野	.037	-	.039	.012	.049	.033	
1209	オオバ [人]大庭	.016	-	.013	-	-	.040	
1423	オオバア overcoat	.046	-	.065	.012	.086	.047	
11951	オオハバ 大幅	.034	-	.013	.143	.012	.007	
1209	オオハラ [人]大原	.018	-	.026	-	-	.040	
1209	オオムラ [人]大村	.018	.065	-	.012	-	.027	
1234	オオモノ 大物	.027	-	.039	.012	-	.053	
1209	オオヤ [人]大宅	.046	.043	.013	-	.012	.106	
1209	オオヤマ [人]大山	.041	.043	.052	-	.012	.073	
1524	オカ 陸	.032	-	.013	-	.025	.073	
1209	オカ [人]岡	.021	.043	-	-	.012	.040	
1365	オカゲ 御陰	.084	.043	.131	.036	.012	.140	
2585	オカシ・ス 犯・侵 ～ オカサレル	.080 .066 .014	.152 .152 -	.105 .105 -	.048 .036 .012	.062 .025 .037	.073 .060 .013	
3306	オカシい,な ～ ～サ	.137 .135 .002	.174 .174 -	.170 .170 -	.060 .060 -	.099 .099 -	.173 .166 .007	0
1209	オカダ [人]岡田	.023	.043	.026	.024	-	.027	
1222	オカミ 女将	.027	.065	.039	-	-	.040	
1209	オカモト [人]岡本	.050	.065	.013	-	-	.120	
1259	オカヤマ [地]岡山	.050	.109	.013	.048	.025	.066	
1209	オガワ [人]小川	.018	-	.026	.024	-	.027	
1526	オキ 沖	.027	.022	.065	-	-	.040	
3162	オキ 置	.023	-	.013	-	.074	.020	
21515	オキ・ク 置 ～ トキ・ク	1.286 1.100 .092	1.152 .934 .130	1.264 1.066 .079	1.025 .954 -	2.107 2.008 .012	1.037 .752 .183	0 1 *2 *3 4 *5

1) オオクを期待する / 人のオオクは等。

意味分類	見出し	使用率 (%)					備考	
		全体	一層	二層	三層	四層		五層
2111	オカレル	.071	.043	.079	.071	.062	.081	0 1 2 3 5
	オケル	.023	.043	.039	-	.025	.020	
21513	オキ・ク 於起	.621	1.282	.614	1.383	.160	.246	
	オキル	.103	.109	.052	.095	.074	.146	
	～	.100	.109	.052	.095	.074	.140	
	オキラレル	.002	-	-	-	-	.007	
1209	オギ [人]萩	.016	.022	-	-	.012	.033	
21513	オキアガリル	.023	.022	.013	.012	.025	.033	
	～	.021	.022	.013	.012	.025	.027	
	オキアガレル	.002	-	-	-	-	.007	
219	オギナイ・ウ	.030	-	.026	.048	.062	.013	
1259	オキナワ 沖繩	.039	.043	.078	.012	.099	-	
11771	オク 奥	.304	.282	.248	-	.579	.359	
11950	オク 億	1.221	.087	.209	6.008	.012	.066	
11741	オクジョウ 屋上	.018	.022	.052	.012	.012	.007	
1209	オグラ [人]小倉	.016	.022	.013	-	.025	.020	
2383	オクリル 送・贈	.244	.130	.366	.143	.172	.312	
	～	.203	.130	.261	.131	.160	.259	
	オクラセル	.002	-	.013	-	-	-	
	オクラレル	.039	-	.091	.012	.012	.053	
1521	オクリダシ・ス	.018	.043	.026	-	.037	.007	
	～	.016	.043	.026	-	.025	.007	
	オクリダサレル	.002	-	-	-	.012	-	
13770	オクリモノ	.021	.022	-	-	.037	.033	
1166	オクレ 遅	.030	.022	.065	.012	.025	.027	
216	オクレル 遅・後	.075	.065	.091	.107	.049	.066	
2122	オコシ・ス 起・発・興	.201	.174	.300	.131	.308	.140	
	～	.185	.152	.287	.107	.296	.126	
	オコサセル	.007	-	-	.012	-	.013	
	オコサレル	.009	.022	.013	.012	.012	-	
2332	オコタリル	.018	.022	.026	.012	.049	-	
2342	オコナイ・ウ	.628	.456	.614	1.633	.222	.345	
	～	.370	.196	.287	1.180	.111	.153	
	オコナワセル	.002	-	-	.012	-	-	
	オコナワシメル	.002	-	.013	-	-	-	
	オコナワレル	.246	.261	.300	.441	.099	.186	
	オコナエル	.007	-	.013	-	.012	.007	
2122	オコリル 起・興	.278	.391	.300	.334	.271	.206	
2301	オコリル 怒	.116	.087	.144	.012	.086	.186	
	～	.100	.087	.118	.012	.074	.159	
	オコラセル	.007	-	.013	-	-	.013	
	オコラレル	.009	-	.013	-	.012	.013	
21564	オサエル	.169	.022	.105	.119	.320	.193	
	～	.153	.022	.091	.119	.320	.153	
	オサエラレル	.016	-	.013	-	-	.040	
1209	オザキ [人]尾崎	.025	.087	.013	-	.025	.027	
3166	オサナイ	.037	.043	.013	.012	.037	.060	
	～	.034	.022	.013	.012	.037	.060	
	～サ	.002	.022	-	-	-	-	
2360	オサマリル	.027	.022	.013	.012	.012	.053	
	～	.023	.022	.013	.012	.012	.040	
	オサマラセル	.002	-	-	-	-	.007	
	オサマラレル	.002	-	-	-	-	.007	
21531	オサメル 収・納	.078	.043	.065	.083	.025	.120	
	～	.066	.022	.065	.060	.025	.106	
	オサメラレル	.011	.022	-	.024	-	.013	
21564	オシ・ス ¹⁾ 押・推・捺	.171	.282	.091	.072	.086	.279	
	～	.130	.196	.065	.024	.086	.226	
	オサレル	.037	.087	.026	.048	-	.040	
	オセル	.005	-	-	-	-	.013	

1) 推量や推測の意は別。

(第1表)

意味 分類	見 出 し	使 用 率 (‰)					備 考	
		全 体	一 層	二 層	三 層	四 層		五 層
33012	オシイ	.039	.043	.039	.012	.037	.053	5
	～	.037	.043	.039	-	.037	.053	
	～ゲ	.002	-	-	.012	-	-	
1215	オジ	.110	.109	.065	.024	.074	.199	5
13760	オシウリ	.021	-	.026	.024	.012	.027	
2364	オシエル	.121	.152	.118	.072	.136	.133	0
	～	.098	.109	.118	.060	.111	.100	
	オシエラレル	.023	.043	-	.012	.025-	.033	
21521	オシカケル	.016	.022	.013	.012	-	.027	
	～	.014	.022	.013	-	-	.027	
	オシカケラレル	.002	-	-	.012	-	-	
21524	オシキリ・ル	.016	-	-	-	.025-	.033	
21531	オシコミ・ム	.021	-	.026	.012	.025-	.027	
	～	.018	-	.026	.012	.012	.027	
	オシコマレル	.002	-	-	-	.012	-	
11530	オシダシ	.030	-	-	-	-	.086	
21530	オシダシ・ス	.016	.022	-	.012	.012	.027	
	～	.011	.022	-	.012	.012	.013	
	オシダサレル	.005-	-	-	-	-	.013	
21564	オシツケル	.039	.065	.026	.012	.037	.053	
	～	.034	.065	.026	-	.037	.047	
	オシツケラレル	.005-	-	-	.012	-	.007	
2302	オシミ・ム	.041	.065	.039	.024	.037	.047	
	～	.034	.065	.026	.012	.037	.040	
	オシマレル	.007	-	.013	.012	-	.007	
12410	オシヨウ	.034	-	.039	.012	-	.073	
21560	オシヨセル	.016	.065	-	-	.025-	.013	
1437	オシロイ	.016	.022	.026	-	.025-	.020	
1550	オス	.021	.022	-	.024	.012	.033	
2194	オソイ	.094	.130	.131	.083	.062	.086	
2353	オソイ・ウ	.055-	.065	.065	.012	.037	.080	
	～	.018	.022	.026	.012	.025-	.013	
	オソワレル	.037	.043	.039	-	.012	.066	
4311	オソラク	.148	.239	.183	.119	.086	.153	0
13011	オソレ	.071	.065	.091	.119	.012	.066	
2301	オソレル	.073	.109	.039	.095	.025-	.093	
	～	.071	.109	.039	.083	.025-	.093	
	オソレラレル	.002	-	-	.012	-	-	
33011	オソロシイ	.105-	.065	.091	.036	.049	.193	
	～	.094	.043	.052	.036	.049	.186	
	～サ	.011	.022	.039	-	-	.007	
1209	オダ	.021	-	.052	-	-	.033	
3345	オダヤカ	.021	.043	.013	-	.025-	.027	
11112	オチ	.034	-	-	.143	-	.020	
21540	オチル	.167	.152	.183	.048	.172	.226	0
21540	オチイリ・ル	.044	.022	.039	.095	-	.047	
13012	オチツキ	.027	.022	.039	.012	.037	.027	
2301	オチツキ・ク	.100	.152	.065	.083	.062	.133	
	～	.098	.152	.065	.083	.049	.133	
	オチツカセル	.002	-	-	-	.012	-	
1553	オチバ	.023	.130	-	-	.012	.020	
2312	オツンヤリ・ル	.098	.043	.052	.012	.111	.179	
1211	オツト	.249	.239	.392	.036	.407	.213	0 2 4 5
1431	オデン	.018	.022	-	-	.012	.040	
1503	オト	.210	.348	.222	.048	.099	.312	0 5
1214	オトウト	.126	.022	.105-	.024	.148	.213	0 5
1204	オトコ	.981	1.086	.633	.024	.752	1.790	0 1 #2 4 #5
1205	オトコノコ	.039	-	.026	-	.049	.073	
21540	オトシ・ス	.091	.022	.091	.048	.099	.133	
	～	.087	.022	.091	.048	.099	.120	

意味分類	見出し	使用率 (%)					備考	
		全体	一層	二層	三層	四層		五層
13520	オトサレル	.005-	-	-	-	-	.013	
	オトズレル	.107	.130	.118	.024	.074	.159	
1205	オトナ	.091	.065	.091	.024	.185-	.086	
3345	オトナシ	.037	.043	.026	-	.037	.060	
1205	オトメ 少女	.021	-	.026	-	.025-	.033	
219	オトリ・ル 劣	.046	.130	.052	.024	.037	.033	
13372	オドリ	.068	.065	.144	-	.062	.073	
2337	オドリ・ル	.119	.109	.144	-	.136	.166	0
	～	.107	.109	.144	-	.111	.146	
	オドラセル	.002	-	-	-	-	.007	
	オドラセラレル	.002	-	-	-	-	.007	
	オドレル	.007	-	-	-	.025-	.007	
21583	オトロエル	.025	.022	-	.036	.037	.027	
2301	オドロカシ・ス	.027	.022	-	-	.012	.066	
	～	.018	.022	-	-	.012	.040	
	オドロカサレル	.009	-	-	-	-	.027	
13010	オドロキ	.025	.043	-	-	.025-	.047	
2301	オドロキ・ク	.208	.217	.196	.107	.062	.345	0 5
	～	.194	.196	.183	.107	.062	.312	
	オドロカセル	.014	.022	.013	-	-	.027	
	オドロカレル	.002	-	-	-	-	.007	
1572	オナカ 腹	.041	.022	.026	.024	.062	.053	0 1 2 3 4 5
3112	オナジ	.906	.956	.836	.799	1.207	.824	
1203	オニ 鬼	.041	.022	.013	-	-	.106	
1209	オノ [人]小野	.032	.043	.039	.012	.012	.047	
1100	オノオノ 各	.044	.043	.052	.060	.037	.033	
315	オノズカラ	.037	.087	.039	.048	.025-	.020	
2301	オノノキ・ク	.016	.043	-	.012	.012	.020	
	～	.014	.022	-	.012	.012	.020	
	オノノカセル	.002	.022	-	-	-	-	
1201	オノレ 己	.023	.022	-	.012	.012	.047	
1215	オバ 伯叔母・小母	.105-	.043	.039	-	.148	.193	
433	オハヨウ	.018	-	-	-	.074	.013	
14251	オビ 帯	.052	.043	.013	-	.148	.053	
1113	オビル 帯	.062	.109	.039	.024	.074	.073	
2301	オビエル	.016	.043	-	-	-	.033	
3195	オビタダシ	.027	.022	.052	.012	.012	.033	
2301	オビヤカシ・ス	.023	-	.026	.048	.012	.020	
	～	.021	-	.026	.036	.012	.020	
	オビヤカサレル	.002	-	-	.012	-	-	
1212	オフクロ	.016	-	.013	-	.049	.013	
1324	オベラ	.034	.022	.052	.012	.012	.053	
13051	オボエ 覚	.021	.043	-	.012	.012	.033	
2305	オボエル	.123	.109	.170	.036	.160	.133	0
	～	.116	.109	.157	.036	.136	.133	
	オボエラレル	.007	-	.013	-	.025-	-	
1200	オマエ [代]	.320	.304	.366	.072	.136	.538	0 5
11972	オマケ ¹⁾	.037	.012	.039	-	.012	.060	
3100	オモ 主	.050	.022	.105-	.107	.012	.020	
3193	オモイ 重	.116	.152	.105-	.072	.172	.106	0
	～	.096	.130	.091	.060	.148	.080	
	～サ	.021	.022	.013	.012	.025-	.027	
13061	オモイ 思・想	.155	.261	.144	.024	.246	.153	0
23060	オモイ・ウ	3.183	3.548	3.080	1.934	3.186	3.842	0 *1 *2 *3 *4 *5.
	～	2.813	2.957	2.764	1.565-	2.999	3.416	
	オモワセル	.041	.066	.039	-	.037	.061	
	オモワレル	.256	.329	.197	.352	.150-	.264	
	オモエル	.072	.197	.079	.017	-	.102	
23060	オモイウカベル	.025	.022	.026	-	.037	.033	
23060	オモイガケル ²⁾	.039	.022	.039	-	.049	.060	

1) オマケがつく / オマケに雨まで降って来た等の。 2) 思いガケナイ / 思いガケマセズの。

(第1表)

意味 分類	見出し	使 用 率 (%)						備 考
		全 体	一 層	二 層	三 層	四 層	五 層	
23041	オモイキリ・ル	.052	-	.052	.048	.025-	.086	
	～	.050	-	.052	.048	.012	.086	
	オモイキラレル	.002	-	-	-	.012	-	
23060	オモイコミ・ム	.025	.043	.013	.024	.037	.020	
2305	オモイダシ・ス	.116	.152	.105-	.024	.099	.173	0
	～	.103	.130	.078	.024	.099	.153	
	オモイダサレル	.011	.022	.026	-	-	.013	
	オモイダセル	.002	-	-	-	-	.007	
13061	オモイツキ	.016	.022	.013	.024	.012	.013	
23060	オモイツキ・ク	.025	-	.065	-	.012	.033	
13051	オモイデ	.071	.043	.039	-	.062	.140	
1501	オモカゲ	.021	.022	.026	.012	.025-	.020	
33010	オモシロイ	.290	.435-	.327	.107	.148	.405	0 1 5
	～	.267	.413	.300	.095	.148	.365	
	～サ	.023	.022	.026	.012	-	.040	
3193	オモタイ	.016	.022	.013	-	.025-	.020	
	～	.014	.022	.013	-	.025-	.013	
	～サ	.002	-	-	-	-	.007	
1457	オモチャ	.023	-	.039	-	.062	.013	
1175	オモテ 表・面	.327	.043	.039	.024	1.415-	.140	0 #4
11750	オモテウラ	.023	-	-	-	.123	-	
1424	オモテエリ 表衿	.048	-	-	-	.259	-	
1424	オモテカフス 表 cuffs	.018	-	-	-	.099	-	
14201	オモテヌノ 表布	.039	-	-	-	.209	-	
1403	オモニ 重荷	.016	-	.013	.024	.025-	.013	
11302	オモムキ 趣	.018	.022	.052	.024	.012	-	
21526	オモムキ・ク	.030	.022	.039	-	-	.060	
	～	.025	.022	.026	-	-	.053	
	オモムカレル	.005-	-	.013	-	-	.007	
13030	オモモチ	.016	-	.039	-	-	.027	
1441	オモヤ	.016	.022	-	.012	-	.033	
12120	オヤ 親	.164	.130	.209	.095	.185-	.179	0
4310	オヤ [感]	.023	.022	-	-	.012	.053	
12442	オヤカタ 親方	.032	-	.026	-	.012	.073	
1210	オヤコ 親子	.059	-	.065	.036	.049	.093	
1212	オヤジ	.073	.196	.052	-	.025-	.113	
12442	オヤブン 親分	.050	.043	.026	.024	-	.106	
1573	オヤヌビ	.023	-	-	-	.074	.027	
2337	オヨギ・ダ	.025	.043	.013	.012	.025-	.033	
	～	.021	.022	-	.012	.025-	.033	
	オヨゲル	.005-	.022	.013	-	-	-	
31992	オヨソ	.052	.087	.052	.048	.037	.053	
21521	オヨビ・ブ ¹⁾ 及	.087	.087	.157	.107	.049	.060	
4111	オヨビ [接]	.342	.304	.196	1.180	.222	.027	0 3
21521	オヨボシ・ス	.023	.022	.026	.060	-	.013	
1259	オランダ	.037	.022	.039	.072	-	.040	
11612	オリ	.048	.043	.013	.024	.012	.100	
21570	オリ・ル 折	.116	.065	-	-	.530	.033	0 4
2120	オリ・ル 居	.776	1.369	.823	.738	.404	.793	0 1 2 #3 #4 *5
	～	.655	1.086	.718	.686	.331	.651	
	トリ・ル	.041	.065	.078	-	-	.061	
	ヨリ・ル	.005-	.043	-	-	-	-	
	オラレル	.061	.174	.026	.035	.055	.061	
	オレル	.014	-	-	.018	.018	.020	
21540	オリル 下・降	.126	.130	.105-	-	.111	.213	0 5
	～	.121	.130	.091	-	.099	.213	
	オリラレル	.005-	-	.013	-	.012	-	
11526	オリカエシ	.046	-	.013	-	.222	.007	
21570	オリカエシ・ス	.027	-	-	-	.148	-	
3165	オリカラ ²⁾	.023	.065	-	.024	.012	.027	

1) 接続詞のオヨビは別。 2) オリカラの突風に等。

意味分類	見出し	使用率 (%)					備考	
		全体	一層	二層	三層	四層		五層
21570	オリコミ・ム	.021	-	.013	.060	.012	.013	
14202	オリモノ	.059	-	.026	.143	.148	-	
1183	オリヤマ	.078	-	-	-	.419	-	4
1275	オリンピック	.032	-	.065	-	.025	.047	
1200	オレ	.406	.543	.379	.060	.123	.724	0 1 #5
21570	オレル	.018	.022	.026	.012	-	.027	
21540	オロシ・ス	.116	.130	.091	.048	.209	.113	0
	～	.112	.087	.091	.048	.209	.113	
	オロサレル	.005	.043	-	-	-	-	
1113	オワシ・ス	.016	-	.039	.012	-	.020	
	～	.002	-	-	-	-	.007	
	オワサレル	.014	-	.039	.012	-	.013	
11651	オワリ	.066	.109	.078	.036	.049	.073	
21502	オワリ・ル	.281	.217	.235	.179	.283	.379	0 5
	～	.278	.217	.222	.179	.283	.379	
	オワラセル	.002	-	.013	-	-	-	
435	オン	.021	-	.013	.036	.012	.027	
1503	オン	.016	.043	-	.012	-	.027	
13231	オンガク	.329	.328	.274	.036	.222	.578	0 5
11961	オンズ	.057	-	-	.012	.296	-	
1525	オンセン	.116	.065	.235	-	.037	.179	0
1193	オンド	.064	-	.039	.215	.062	.013	
1204	オンナ	1.041	1.130	.810	.095	.750	1.814	0 1 2 *4 5
1105	オンナノコ	.057	.109	.039	-	.099	.060	
3345	オンナラシイ	.021	.022	.026	-	.025	.027	
	～	.016	.022	.026	-	.025	.013	
	～サ	.005	-	-	-	-	.013	
1504	カ	.018	.022	.013	-	.012	.033	
11741	カ	.057	.089	.065	.107	.025	.033	
11502	カ	.463	.522	.418	1.383	.062	.173	0 1 2 3
13074	カ	.089	.217	.144	.024	.123	.040	
1202	カ	.541	1.086	.732	.322	.308	.525	0 1 2 5
1321	カ	.027	-	.026	-	.037	.047	
1271	カ	.091	.065	.157	.155	.025	.066	
1100	カ ¹⁾	.057	.087	.052	.024	.049	.073	
3100	カの	.021	.087	-	-	.025	.020	
1322	ガ	.073	.435	.013	-	.062	.040	
12120	カア ²⁾	.237	.109	.287	-	.678	.146	0 4
1423	カアディガン	.027	-	-	-	.136	.007	
1209	カアティス	.016	-	.013	-	-	.040	
1446	カアテン	.027	-	.039	.012	.086	.007	
1459	カアド	.027	-	.013	-	.062	.040	
1181	カアブ	.034	.022	.013	-	.074	.047	
11960	カイ	.831	.391	.888	.453	1.612	.731	0 2 3 *4 5
1280	カイ	.753	.978	1.071	1.049	.554	.465	0 1 2 3 4 5
11720	カイ	.203	.065	.222	.274	.136	.233	0 5
1526	カイ	.041	.065	.131	.024	.012	.013	
11960	カイ	.126	.130	.105	.024	.074	.219	0 5
13760	カイ	.048	-	-	.215	-	.020	
23761	カイ・ウ	.431	.282	.379	.548	.382	.465	0 3 4 5
	～	.363	.261	.353	.346	.333	.425	
	カワセル	.005	-	-	-	.025	-	
	カワレル	.027	.022	-	.083	-	.027	
	カエル	.037	-	.026	.119	.025	.013	
2381	カイ・ウ	.034	.022	.026	.048	.086	.007	
	～	.030	.022	.013	.048	.074	.007	
	カワレル	.002	-	.013	-	-	-	
	カエル	.002	-	-	-	.012	-	
11770	ガイ	.066	.087	.039	.179	.012	.040	
1254	ガイ	.059	.065	.144	.024	.049	.040	

1) 何もかも / 何やかや / 何でもカンでも等の。 2) オカアサン等の。

(第1表)

意味 分類	見出し	使 用 率 (‰)						備 考	
		全 体	一層	二層	三層	四層	五層		
23761	カイイレル	買入	.018	-	.026	.048	-	.013	
1240	カイイン	会員	.057	.022	.078	.060	.086	.040	
13830	カイウン	海運	.037	-	.013	.179	-	-	
1581	カイカ	開花	.032	-	-	.143	-	.013	
1322	カイガ	絵画	.055	.326	.039	-	.037	.020	
13721	ガイカ	外貨	.037	.022	-	.179	-	-	
11770	カイガイ	海外	.078	.043	.091	.250	.012	.020	
11504	カイカク	改革	.044	.065	.078	.083	.012	.013	
1266	カイカン	会館	.046	.022	.052	-	.049	.073	
1526	カイガン	海岸	.059	.087	.183	.024	.025	.027	
1131	ガイカン	外観	.016	.013	.052	.012	-	-	
13133	カイギ	会議	.160	.282	.261	.292	.074	.040	0
11101	カイキョウ	階級	.055	.130	.157	.024	.012	.020	
1274	カイグン	海軍	.107	.043	.444	.048	-	.047	2
13710	カイケイ	会計	.037	-	.026	.155	-	.007	
13062	カイケツ	解決	.135	.261	.118	.238	.074	.080	0
13520	カイケン	会見	.027	-	.078	.012	-	.033	
13510	カイゴウ	会合	.027	.022	.052	.048	.025	.007	
13500	ガイコウ	外交	.066	.109	.183	.024	.012	.047	
1253	ガイコク	外国	.171	.196	.170	.262	.148	.126	0
1345	カイサイ	開催	.044	.022	.039	.060	.074	.027	
1351	カイサン	解散	.037	.065	.078	.060	.012	.007	
11505	カイシ	開始	.064	.065	.105	.072	-	.073	
23060	カイシ・スル	解	.025	-	.013	.083	.012	.013	
	～		.023	-	.013	.083	-	.013	
	カイセラレル		.002	-	-	-	.012	-	
2585	ガイシ・スル	害	.032	.022	.039	.083	.037	-	
	～		.030	.022	.039	.072	.037	-	
	ガイセラレル		.002	-	-	.012	-	-	
1264	カイシャ	会社	.603	.239	.575	1.618	.185	.379	0 2 #3 5
13062	カイシヤク	解釈	.050	.087	.078	.036	.012	.053	
11530	ガイシユツ	外出	.073	.109	.013	.036	.209	.040	
11553	カイジョウ	解除	.021	.043	.039	.036	-	.007	
1123	カイジョウウ	解消	.025	.022	.039	.036	.012	.020	
1262	カイジョウウ	会場	.034	.043	.052	.012	.025	.040	
11741	カイジョウウ	海上	.041	-	.105	.060	-	.033	
12411	カイジョウウ	外相	.027	.022	.078	.048	-	.007	
12701	ガイジン	外人	.055	.130	.052	.024	.049	.053	
11910	カイスウ	回数	.021	-	.052	.036	-	.013	
11504	カイセイ	改正	.148	.152	.052	.584	-	.033	0 3
13136	カイセツ	解説	.084	.065	.105	.072	.123	.066	
11504	カイゼン	改善	.052	-	.078	.203	-	-	
11101	カイソウ	階層	.016	-	.013	.048	.025	-	
11504	カイゾウ	改造	.037	.043	.039	.060	.049	.013	
1234	カイゾク	海賊	.025	-	.026	-	-	.060	
13822	カイタク	開拓	.039	.043	.026	.060	.025	.040	
13133	カイダン	会談	.048	.174	.052	.072	.012	.013	
1442	カイダン	階段	.046	.087	.013	-	.074	.060	
1243	カイチョウ	会長	.080	-	.105	.167	.062	.053	
11771	カイテイ	海底	.034	.022	.026	.072	-	.040	
11511	カイテン	回転	.052	.087	.026	.119	.049	.020	
13132	カイトウ ¹⁾	回答	.023	.043	.039	.012	-	.027	
13132	カイトウ ¹⁾	解答	.021	-	.013	-	.012	.047	
1266	カイドウ ²⁾	会堂	.023	.022	.026	-	.012	.040	
1471	カイドウ	街道	.046	.043	.039	-	.025	.086	
11742	ガイトウ	街頭	.023	.043	.039	-	.025	.020	
11121	ガイトウ	該当	.021	.065	.026	.036	.012	-	
13071	ガイネン	概念	.021	.043	.052	.036	-	-	
13822	カイハツ	開発	.089	.065	.026	.393	-	.007	3
11563	カイヒ	回避	.018	.043	.026	.036	-	.007	

1) 回答・解答は互いに別。 2) 公会堂の「会堂」

意味分類	見出し	使用率 (‰)					備考	
		全体	一層	二層	三層	四層		五層
11770	ガイブ	.018	.087	.039	-	.012	-	
11504	カイフク	.078	.087	.118	.179	.012	.033	
13671	カイホウ	.050	.087	.065	.012	.074	.040	
11505	カイマク	.016	-	.013	-	-	.040	
13610	ガイム	.071	.130	.157	.083	-	.040	
13760	カイモノ	.046	.043	.039	.095	.037	.027	
11720	ガイヤ	.050	-	.013	-	-	.140	
1526	カイヨウ	.016	-	.013	.048	-	.013	
11504	カイリョウ	.041	-	.026	.179	-	.007	
13131	カイワ	.016	.065	-	-	.037	.007	
12411	カウンダア	.023	-	-	.024	.012	.047	
21526	カエシ・ス	.183	.087	.091	.036	.591	.120	0 4
	カエサレル	.176	.087	.065	.036	.579	.120	
	カエセル	.005	-	.013	-	.012	-	
	カエレル	.002	-	.013	-	-	-	
4312	カエツテ	.123	.152	.209	.072	.086	.120	0
11528	カエリ	.059	.065	.052	-	.049	.100	
21526	カエリ・ル	.759	.891	.890	.083	.637	1.096	0 1 #2 *4 #5
	カエラレル	.737	.847	.850	.083	.637	1.066	
	カエレル	.003	-	-	-	-	.010	
	カエレル	.018	.043	.040	-	-	.020	
23041	カエリミル	.032	-	.039	.036	.049	.027	
	カエリミラレル	.030	-	.039	.024	.049	.027	
	カエレル	.002	-	-	.012	-	-	
21500	カエル	.201	.261	.196	.179	.234	.179	0
	カエラレル	.189	.261	.157	.155	.234	.179	
	カエレル	.011	-	.039	.024	-	-	
1563	カエル	.016	.043	.039	.024	-	-	
1571	カオ	.963	1.195	.679	.060	.900	1.579	0 1 2 *4 #5
1502	カオイロ	.030	-	.026	-	.037	.053	
1441	カオク	.025	-	.039	.060	.012	.013	
1571	カオダチ	.016	-	.039	-	.025	.013	
13030	カオツキ	.030	.022	.013	-	.012	.066	
1220	カオブレ	.016	.043	.013	-	-	.027	
1504	カオリ	.037	.022	.013	-	.111	.033	
1209	カオ	.018	-	.013	.024	.025	.020	
12410	カカ	.046	.217	.039	-	.025	.033	
1113	カカエル	.044	-	.052	.036	.037	.060	
	カカエラレル	.041	-	.052	.036	.025	.060	
	カカレル	.002	-	-	-	.012	-	
13730	カカク	.094	-	.078	.417	-	-	3
13074	カガク	.151	-	.131	.548	.049	.040	0 3
13074	カガク	.155	.174	.248	.292	.099	.053	0
21515	カカゲル	.041	.043	.013	.083	.012	.047	
	カカゲラレル	.037	.043	-	.083	.012	.040	
	カカレル	.005	-	.013	-	-	.007	
1461	カガミ	.044	.109	.039	-	.062	.040	
1209	カガミサト	.027	-	.013	-	-	.073	
2501	カガヤキ・ク	.055	.065	.013	.012	.037	.106	
	カガヤカセル	.046	.065	.013	.012	.025	.086	
	カガヤカレル	.009	-	-	-	.012	.020	
12450	カカリ	.066	.022	.105	.012	.049	.100	
2585	カカリ・ル	.468	.435	.418	.393	.444	.558	0 1 2 3 4 5
	カカラレル	.466	.435	.418	.393	.444	.551	
	カカレル	.002	-	-	-	-	.007	
3100	カカリ・ル	.021	.022	-	.083	-	.007	
2384	カガリ・ル	.021	-	-	-	.111	-	
1243	カカリチヨウ	.016	-	-	.036	.012	.020	
2111	カカワリ・ル ¹⁾	.105	.196	.065	.179	.086	.066	
1552	カキ	.016	.043	-	.036	-	.013	

1) 「にもカカラず」を含む。

(第1表)

意味 分類	見 出 し		使 用 率 (%)					備 考	
			全 体	一層	二層	三層	四層		五層
13151	カキ	書・描	.016	-	.039	.012	-	.020	
23150	カキ・ク	書・描・画	.809	1.999	.849	.179	1.146	.590	0 1 2 4*5
	カカセル		.694	1.673	.732	.131	1.097	.468	
	カカレル		.016	.065	.013	-	-	.020	
	カケル		.078	.217	.105-	.036	.012	.081	
	カケル		.021	.043	-	.012	.037	.020	
23393	カキ・ク	搔担	.025	.022	.013	.012	.012	.047	
23390	カキ・ク ¹⁾	担	.025	-	.026	.024	.037	.027	
	カカセル		.023	-	.026	.012	.037	.027	
	カケル		.002	-	-	.012	-	-	
2130	カキ・ク	欠	.044	.065	.039	.024	.037	.053	
1454	カギ	鍵	.048	.043	.039	.048	-	.080	
1454	カギバリ	鈎針	.025	-	-	-	.136	-	
14151	カギホック	鈎hook	.016	-	.013	-	.074	-	
21523	カキマワシ・ス		.023	-	.052	-	.025-	.027	
	カキマワサレル		.018	-	.039	-	.025-	.020	
	カギヨウ	稼業	.016	-	.026	-	-	.033	
1199	カギリ	限	.258	.326	.327	.203	.172	.279	0 5
219	カギリ・ル	限	.137	.109	.183	.179	.062	.140	0
	カギラレル		.119	.109	.131	.155-	.049	.133	
	カク		.018	-	.052	.024	.012	.007	
3100	カク	各	.246	.087	.300	.477	.234	.146	0 3
1182	カク	各角	.048	-	-	-	.197	.033	
1457	カク	角[将棋の]	.016	-	.078	-	-	.007	
11330	カク	核	.021	.022	.013	.048	.012	.013	
1554	カク	核	.039	-	.039	.143	.025-	-	
1266	カク	閣	.021	.022	-	.072	-	.013	
3100	カク	[指]	.096	.152	.131	.060	.025-	.120	
13074	ガク	学	.233	.261	.287	.632	.062	.066	0 3
13231	ガク	楽	.048	.065	.052	-	.025-	.080	
11911	ガク	額	.142	.065	.026	.584	.025-	.040	0 3
1263	ガクエン	学園	.044	.043	.026	.036	.074	.040	
1202	カクカ	閣下	.016	.040	.039	-	-	.013	
1280	ガクカイ	学会	.018	-	.026	.072	-	-	
13063	カクキ	画期	.027	.022	-	.107	.012	.007	
13133	カクギ	閣議	.023	.043	.013	.060	.012	.007	
1456	ガクキ	樂器	.030	-	.013	-	.025-	.066	
1304	カクゴ	覚悟	.048	.022	.105-	-	.049	.053	
1263	ガクコウ	学校	.383	.522	.496	.167	.419	.385	0 1 2 4 5
1253	カクコク	各国	.046	.087	.026	.131	-	.020	
2121	カクシ・ス		.089	.043	.157	.012	.037	.140	
	カクサレル		.080	.043	.105-	.012	.037	.140	
	カクセル		.007	-	.039	-	-	-	
	カクセル		.002	-	.013	-	-	-	
1201	カクジ	各自	.027	.043	.013	.012	.062	.020	
3306	カクジツ	確実	.052	.022	.052	.107	.025-	.047	
1264	カクシヤ	各社	.034	-	.013	.143	-	.013	
12410	ガクシヤ	学者	.071	.152	.118	.107	.025-	.027	
11100	カクシュ	各種	.044	.043	.026	.131	.025-	.013	
11582	カクジュウ	拡充	.027	.022	-	.131	-	-	
13050	ガクシュウ	学習	.018	-	.065	-	.025-	.020	
11504	カクシン	革新	.025	.087	.052	.024	-	.007	
13061	カクシン	確信	.041	.022	.078	.012	.049	.040	
12410	ガクセイ	学生	.258	.261	.340	.119	.172	.339	0 5
11582	カクダイ	拡大	.071	.109	.039	.215-	-	.033	
11700	カクチ	各地	.057	.065	.105-	.072	.049	.027	
11582	カクチョウ	拡張	.075	.087	.078	.250	.012	.007	
13067	カクテイ	確定	.023	-	-	.083	-	.020	
14220	カクテルドレス		.016	-	-	-	.074	.007	

1) かごをカク / あせをカク / ベソをカク / 恥をカク等の。 ◎カクカン(客観)→キャクカン

意味 分類	見出し		使 用 率 (%)					備 考	
			全 体	一層	二層	三層	四層		五層
1193	カクド	角度	.030	.087	.013	.048	.025-	.013	
13700	カクトク	獲得	.044	.130	-	.072	.012	.040	
13062	カクニン	確認	.034	.022	.065	.107	-	-	
13115	ガクフ	楽譜	.025	-	.065	-	-	.040	
1263	ガクブ	学部	.016	-	.013	-	.012	.033	
3132	カクベツ	格別	.032	.043	.039	.012	.012	.047	
13701	カクホ	確保	.039	-	.065	.143	-	-	
1360	カクメイ	革命	.103	.304	.157	.107	.025-	.053	
11911	ガクメン	額面	.018	-	-	.095	-	-	
13074	ガクモン	学問	.062	.174	.052	.060	.025-	.053	
1221	ガクユウ	学友	.016	.043	.052	-	.012	-	
1122	カクリツ	確立	.057	.065	.105-	.119	.025-	.013	
2121	カクレル		.027	.022	.026	.012	.049	.027	
3165	カケ ¹⁾	[接尾]	.023	.043	.013	-	.025-	.033	
13064	カケ	掛	.023	-	.052	.024	.012	.020	
21515	カケル	掛	.734	.543	.640	.262	1.470	.704	0 1 2 #4 5
	～		.697	.456	.627	.262	1.452	.638	
	カケサセル		.007	.022	-	-	-	.013	
	カケラレル		.031	.065	.013	-	.018	.053	
2371	カケル	賭	.048	.109	.039	.060	.012	.047	
	～		.044	.065	.039	.060	.012	.047	
	カケラレル		.005-	.043	-	-	-	-	
2130	カケル	欠	.032	.065	.026	.048	.049	.007	
23392	カケル	欠	.037	.043	.052	-	.037	.047	
1501	カゲ	影・陰	.192	.304	.196	.036	.136	.272	0 5
13700	カケイ	家計	.016	-	-	.012	.074	-	
1324	カゲキ	歌劇	.023	.022	.013	-	.037	.033	
21531	カケコミ・ム		.021	.043	-	-	-	.047	
11962	カゲツ	箇月	.278	.174	.327	.405	.234	.239	0 3 5
21521	カケツケル		.059	.043	.091	-	.025-	.100	
11303	カゲン	加減	.064	.065	.078	-	.123	.060	
11642	カコ	過去	.123	.087	.131	.131	.074	.153	0
14515	カゴ	籠	.023	.022	-	.012	.062	.020	
1465	カゴ	駕籠	.016	-	-	-	-	.047	
1386	カコウ	加工	.041	-	.013	.167	.037	-	
11960	カコグ ²⁾	箇国	.044	.065	.065	.095	.012	.013	
1259	カゴシマ	[地]鹿児島	.037	-	.065	.048	.037	.027	
1113	カコミ・ム		.055-	.043	.013	.036	.074	.080	
	～		.027	-	-	.012	.074	.033	
	カコマレル		.027	.043	.013	.024	-	.047	
14261	カサ	笠・傘	.037	.065	-	-	.012	.080	
15161	カサイ	火災	.037	.022	.039	.048	-	.053	
1320	カサク	佳作	.025	-	.078	-	.025-	.020	
21554	カサナリ・ル		.037	.013	.026	.036	.025-	.047	
21554	カサネル		.119	.087	.026	.036	.394	.073	0 4
	～		.116	.087	.026	.036	.394	.066	
	カサネラレル		.002	-	-	-	-	.007	
1209	カザマ	[人]風間	.016	-	-	-	-	.047	
1417	カザリ		.034	.022	.026	-	.099	.027	
2384	カザリ・ル		.075	.043	.065	.024	.172	.066	
	～		.068	.043	.052	.024	.160	.060	
	カザラレル		.007	-	.013	-	.012	.007	
14201	カザリヌノ	飾布	.039	-	-	-	.209	-	
1434	カシ	菓子	.068	.043	.078	.024	.049	.106	
13110	カシ	歌詞	.016	-	.026	-	.025-	.020	
21500	カシ・ス	化	.021	.043	.013	.012	.012	.027	
23763	カシ・ス	貸	.055-	.022	.026	.060	.037	.086	
2367	カシ・スル	課	.032	.109	.052	.012	.012	.020	
	～		.016	.065	.013	-	-	.020	
	カセラレル		.016	.043	.039	.012	.012	-	

1) 書きカケ / 掃りガケ等の。 2) 五カコク等の。

(第1表)

意味 分類	見 出 し	使 用 率 (‰)					備 考		
		全 体	一層	二層	三層	四層		五層	
13840	カジ	家事	.046	-	.039	.024	.172	.007	
21514	カシゲル	傾	.025	.022	-	-	.037	.047	
	カシゲラレル		.023	.022	-	-	.037	.040	
	カシゲラレル		.002	-	-	-	-	.007	
1378	カシダン	貸出	.027	-	-	.143	-	-	
1554	カシツ	果実	.027	.022	-	.107	.012	.007	
1378	カシツケ	貸付	.021	-	.039	.060	-	.007	
1209	カシモト	[人] 梶本	.016	-	.013	-	-	.040	
12410	カシユ	歌手	.050	-	.078	-	.049	.080	
1551	カシユ	果樹	.016	-	-	.060	.012	.007	
11700	カシヨ	箇所	.078	.043	.131	.095	.062	.060	
11972	カシヨウ	過剰	.048	.022	.013	.203	.025	-	
1243	カシラ	頭	.025	-	.013	-	.025	.053	
12410	カシン	歌人	.016	.043	.052	-	-	.007	
11910	カズ	数	.139	.152	.183	.083	.136	.146	0
1512	カズ	[人] 一夫	.055	-	.091	.143	.025	.020	
1209	カズオ	[人] 一夫	.018	.022	-	-	.025	.033	
3501	カスカ	徴	.062	.130	.039	-	.062	.086	
11951	カズカズ	数々	.034	.043	.065	.024	-	.040	
1209	カズコ	[人] 和子	.039	-	-	.012	.049	.080	
21564	カスメル		.016	.022	.026	-	-	.027	
15151	カゼ		.235	.500	.170	.083	.234	.272	0 1 5
13820	カセイ	化成	.023	.022	-	.095	.012	-	
1366	カゼイ	課税	.016	-	-	.083	-	-	
2332	カセギ・グ		.037	-	.052	.036	.025	.047	
	カセグ		.034	-	.039	.036	.025	.047	
	カセグ		.002	-	.013	-	-	-	
14200	カセン	化繊	.055	-	.039	.155	.099	-	
23062	カゾエル		.034	.022	.026	.024	.012	.060	
	カゾエラレル		.030	.022	.026	.024	.012	.047	
	カゾエラレル		.005	-	-	-	-	.013	
1210	カゾク	家族	.116	.087	.209	.083	.111	.100	0
13081	カタ	方	2.127	1.895	1.737	1.178	4.948	1.438	0 #1 *2 #3 *4 #5
1180	カタ ¹⁾	形・型	.290	.174	.300	.429	.283	.246	0 3 5
1572	カタ	肩	.262	.152	.118	.012	.735	.252	0 #4 5
3506	カタイ	堅・固・硬	.135	.152	.157	.072	.209	.113	0
	カタイ		.126	.152	.118	.072	.209	.106	
	カタイ		.009	-	.039	-	-	.007	
3123	ガタイ	難	.110	.130	.131	.179	.074	.110	
13070	カダイ	課題	.016	-	-	.072	-	.007	
1209	カタオカ	[人] 片岡	.023	-	-	-	.012	.000	
1202	カタガタ	旁々	.048	.022	.065	.060	.049	.040	
1411	カタガミ	型紙	.041	-	-	-	.222	-	
12200	カタキ	仇・敵	.018	.022	.013	.012	-	.033	
13003	カタギ	気質	.016	-	.026	.024	.012	.013	
14320	カタクリコ	片栗粉	.018	-	.013	-	.086	-	
1572	カタサキ	肩先	.034	-	-	-	.185	-	
11742	カタスミ	片隅	.025	.043	.026	-	.062	.013	
1181	カタセン	肩線	.055	-	-	-	.296	-	
1180	カタチ	形	.358	.543	.353	.346	.628	.166	0 1 4
21502	カタヅケル		.030	.043	.026	.012	.025	.040	
	カタヅケラレル		.018	.022	.013	.012	.012	.027	
	カタヅケラレル		.011	.022	.013	-	.012	.013	
1573	カタテ	片手	.044	.022	.052	.012	.074	.047	
14550	カタナ		.048	.065	.026	.012	-	.100	
1176	カタハシ	片端	.016	.022	.026	.012	-	.020	
1192	カタハバ	肩幅	.039	.022	.013	-	.172	.007	
11981	カタハウ	片方	.016	.065	-	-	.025	.013	
1183	カタマリ		.023	-	.039	.012	.025	.027	
2506	カタマリ・ル		.016	-	.013	.036	.012	.013	

1) カタラツケルのカタも含む。

意味 分類	見出し	使用率 (%)					備考	
		全体	一層	二層	三層	四層		五層
21514	カタムキ・ク	.018	.043	.013	-	.025	.020	
21514	カタムケル	.062	.130	.052	.036	.025	.080	
2506	カタメル	.044	.109	.013	.048	.062	.027	
	～	.039	.109	.013	.036	.049	.027	
	カタメサセル	.002	-	-	-	.012	-	
	カタメラレル	.002	-	-	.012	-	-	
23130	カタリル 語・騙	.228	.348	.261	.083	.172	.286	0 5
	～	.215	.282	.248	.083	.148	.286	
	カタラセル	.002	.022	-	-	-	-	
	カタラレル	.011	.043	.013	-	.025	-	
1178	カタワラ	.034	.065	.039	.012	.025	.040	
13730	カチ 価値	.098	.065	.131	.226	.062	.040	
1357	カチ ¹⁾ 勝	.044	.022	.013	.012	.025	.093	
2353	カチ・ツ 勝	.146	-	.091	.119	.025	.299	0 5
	～	.132	-	.091	.107	.025	.266	
	カテル	.014	-	-	.012	-	.033	
3120	ガチ [接尾]勝	.062	.043	.091	.072	.099	.027	
4111	カツ [接]	.059	.043	.078	.143	.012	.033	
3300	カッと [写]	.025	.043	.026	-	.012	.040	
11962	ガツ 月	2.061	1.643	1.816	4.730	1.035	1.643	0*1 2 #3 4 #5
14323	カツオブシ	.027	.022	.013	-	.074	.027	
3300	ガツカリ	.032	.043	.013	-	.062	.040	
23390	カツギ・ゲ	.032	.065	.026	.024	.049	.020	
	～	.030	.065	.026	.024	.049	.013	
	カツガセル	.002	-	-	-	-	.007	
11300	カッキョウ 活況	.018	-	.013	.072	-	.007	
1180	カクコウ 恰好	.059	.087	.052	.036	-	.100	
1320	ガッサク 合作	.027	.065	.065	-	.012	.020	
1453	カツジ 活字	.021	.043	.039	.012	.012	.013	
13331	ガッシュク 合宿	.021	-	-	-	.012	.053	
13231	ガッシュウ 合唱	.059	.065	.039	-	.025	.120	
314	ガッシュリ ²⁾	.016	-	.013	-	.025	.027	
1355	カッセン 合戦	.027	-	.039	.012	-	.053	
314	ガツチリ ³⁾	.016	-	.013	-	.012	.033	
3165	カッテ 嘗	.123	.217	.170	.072	.049	.140	0
1443	カッテ 勝手	.105	.196	.091	.048	.111	.113	
11571	カット cut	.023	.022	-	.012	.099	-	
11510	カツドウ 活動	.130	.239	.144	.203	.099	.066	0
1566	カッパ 河童	.027	.022	.013	-	-	.066	
315	カッパツ 活発	.021	.043	-	.083	-	-	
	～	.018	.043	-	.072	-	-	
	～サ	.002	-	-	.012	-	-	
11612	ガツビ 月日	.018	-	.026	.072	-	-	
11550	ガツペイ 合併	.016	-	.013	.072	-	-	
1345	カツヤク 活躍	.075	.022	.131	.048	.025	.106	
13852	カツヨウ 活用	.044	-	.013	.143	.012	.033	
1251	カテイ 家庭	.221	.087	.235	.095	.530	.159	0 4
11520	カテイ 過程	.050	.022	.039	.191	-	.013	
1182	カド 角	.037	-	.013	.024	.099	.033	
1209	カトウ [人]加藤	.066	.087	.065	.060	.049	.073	
11510	カドウ 稼働	.016	-	-	.083	-	-	
1210	カナイ 家内	.018	.022	.013	.024	.012	.020	
2133	カナイ・ウ 叶・敵	.032	.043	.052	-	.025	.040	
1259	カナガワ 神奈川	.030	-	-	.060	.037	.033	
1259	カナザワ [地]金沢	.021	-	.013	-	.037	.033	
33011	カナシイ	.119	.152	.118	.024	.111	.166	0
	～	.096	.152	.105	.012	.074	.133	
	～サ	.016	-	-	.012	.025	.027	
	～ゲ	.007	-	.013	-	.012	.007	
13011	カナシミ	.037	.087	.039	-	.062	.027	

1) はやい者ガチ等を含む。 2) ガツチリは別。 3) ガッシュリは別。

(第1表)

意味 分類	見 出 し	使 用 率 (‰)					備 考	
		全 体	一 層	二 層	三 層	四 層		五 層
2301	カナシミ・ム	.016	.022	.013	-	.025	.020	
11730	カナタ [指]	.032	.065	.039	-	.012	.047	
1259	カナダ [地]	.025	-	.026	.083	.012	.007	
4311	カナラズ ¹⁾	.320	.348	.392	.250	.246	.352	0 2 5
31993	カナリ [副]	.201	.217	.183	.358	.123	.159	0 3
1562	カナリア	.018	-	-	.048	.025	.013	
13540	カニユウ 加入	.023	.022	-	.036	-	.040	
13721	カネ 金	.434	.109	.431	.262	.333	.684	0 2 5
1456	カネ 鐘	.018	.043	-	-	-	.040	
2111	カネル ²⁾ 兼	.048	.022	.026	.048	.086	.047	
2131	カネル [できにくい意の]	.084	.065	.039	.048	.074	.140	
1209	カネコ [人]金子	.025	.043	.013	-	.025	.040	
1209	カネダ [人]金田	.041	-	-	.012	-	.113	
3165	カネテ [副]	.041	.043	.013	-	-	.100	
1264	カネボウ [会社名]鐘紡	.016	-	.013	.060	-	.007	
1234	カネモチ	.023	.022	.013	.012	.025	.033	
11962	カネウ 箇年	.046	.043	.052	.155	.012	-	
3123	カノウ 可能	.144	.217	.157	.310	.012	.093	0
1200	カノジョ 彼女	1.029	.804	1.224	.012	.998	1.589	0 1*2 4#5
1428	カバア cover	.023	-	.013	.024	.049	.020	
2365	カバイ・ウ	.018	-	.039	-	-	.033	
14514	カバン	.046	.043	.026	.036	.012	.080	
13730	カブ 株	.301	-	.157	1.287	.025	.066	0 3
11741	カブ 下部	.018	-	-	.072	.012	.007	
11911	カブカ 株価	.075	-	-	.393	-	-	3
1324	カブキ	.084	.109	.235	-	.037	.073	
13730	カブシキ	.137	-	.065	.536	.012	.060	0 3
1424	カフス	.084	-	-	-	.456	-	4
2113	カブセル	.021	.043	.013	.024	.025	.013	
12452	カブヌシ 株主	.027	-	.013	.107	.012	.007	
2113	カブリ・ル	.052	.109	.013	-	.111	.053	
1444	カベ 壁	.068	.130	.091	.036	.025	.080	
1452	カマ 釜・窯・罐	.016	.043	-	-	.025	.020	
2300	カマイ・ウ	.082	.087	.105	.036	.123	.073	
1180	カマエ 構	.023	.043	-	.012	-	.047	
21515	カマエル	.037	.013	.039	.024	-	.066	
1259	カマクラ [地]鎌倉	.041	.109	.039	.012	.025	.047	
13040	ガマン 我慢	.048	.022	.065	-	.086	.053	
11742	カミ 上	.025	-	.052	.012	.025	.027	
1203	カミ 神	.107	.304	.078	.012	.136	.100	
1411	カミ 紙	.091	.109	.118	.095	.123	.053	
1575	カミ 髪	.071	.087	.065	-	.123	.080	
1222	カミ ³⁾ 内儀・女将	.037	.022	.026	-	-	.086	
23394	カミ・ム 鬚	.032	.022	.013	.012	.025	.060	
	カマレル	.027	.022	-	.012	.012	.060	
	カメル	.002	-	-	-	.012	-	
	カメル	.002	-	.013	-	-	-	
11620	カミキ 上期	.023	-	-	.119	-	-	
1461	カメラ	.171	.109	.183	.048	.111	.286	0 5
12410	カメラマン	.025	.022	.013	-	.012	.053	
1175	ガメン 画面	.057	.174	.078	-	.012	.066	
2381	カモンダシ・ス	.016	-	-	.012	.037	.020	
	カモンダサレル	.014	-	-	.012	.037	.013	
	カモツ	.002	-	-	-	-	.007	
1403	カモツ 貨物	.027	-	-	.107	-	.020	
21525	カヨイ・ウ	.066	.043	.065	.012	.074	.100	
	カヨワセル	.062	.043	.065	.012	.062	.093	
	カヨウ	.005	-	-	-	.012	.007	
13211	カヨウ 歌謡	.037	.065	.013	-	.025	.066	
3100	カヨウ [指]斯様	.027	.022	.013	.119	-	-	

1) カナラズシモを含む。 2) ～シカネルは別。 3) カミサン / オカミ等の。

意味 分類	見 出 し		使 用 率 (‰)					備 考	
			全 体	一層	二層	三層	四層		五層
1576	カラ	殻	.016	.022	-	-	.025	.027	
1185	ガラ	柄	.059	.022	.039	-	.197	.040	
1424	カラア	collar	.044	.022	-	-	.222	-	
1502	カラア	color	.021	-	-	-	.012	.053	
14121	ガラス		.064	.043	.065	.083	.074	.053	
1446	ガラスド	glass戸	.023	.065	.026	-	.025	.020	
1570	カラダ	体	.402	.456	.379	.083	.444	.551	0 1 4 5
1570	カラダツキ		.016	-	-	-	.012	.040	
1259	カラツ	[地]唐津	.016	.043	-	.036	-	.013	
13372	カラテ	空手	.025	-	.013	-	-	.066	
21550	カラミ・ム		.044	.043	.039	.060	.025	.047	
	～		.037	.043	.039	.060	.012	.033	
	カラマセル		.005	-	-	-	.012	.007	
	カラマレル		.002	-	-	-	-	.007	
1104	カリ	仮	.066	.043	.105	.095	.025	.060	
21523	カリル	駆	.032	.087	.026	-	.012	.047	
	～		.009	-	.013	-	-	.020	
	カラレル		.023	.087	.013	-	.012	.027	
23763	カリル	借	.087	.087	.078	.083	.062	.106	
	～		.082	.087	.078	.083	.062	.093	
	カリラレル		.005	-	-	-	-	.013	
2302	ガリル	[接尾]	.123	.348	.078	.012	.136	.133	0
	～		.100	.326	.078	.012	.111	.086	
	ガラセル		.009	-	-	-	-	.027	
	ガラレル		.014	.022	-	-	.025	.020	
14200	カリイト	仮糸	.027	-	-	-	.148	-	
1378	カリイレ	借入	.037	-	.013	.179	-	-	
1259	カリフォルニア		.018	.022	.026	.024	-	.020	
3193	カルイ		.187	.196	.157	.119	.308	.173	0
1259	カルイサワ	[地]軽井沢	.016	.043	.039	-	-	.013	
1200	カレ	彼	1.747	3.561	1.973	.370	1.023	2.243	0 #1 2 3 4 #5
2582	カレル	枯	.021	.087	.026	.024	-	.007	
12411	カロウ	家老	.018	-	.052	-	-	.027	
13002	カロウ	過勞	.016	-	.039	-	.025	.013	
1443	ガロウ	画廊	.018	.174	-	-	-	-	
1525	カワ	川・河	.185	.174	.144	.072	.099	.319	0 5
1575	カワ	皮・革	.121	.065	.013	.048	.419	.073	0 4
1175	ガワ	側	.315	.500	.353	.405	.468	.106	0 1 3 4
3302	カワイイ		.057	.087	.052	-	.074	.073	
2302	カワイガリル		.025	-	.039	-	.025	.040	
	～		.023	-	.039	-	.025	.033	
	カワイガラレル		.002	-	-	-	-	.007	
3302	カワイソウ		.041	-	.026	.012	.074	.060	
3302	カワイラシイ		.025	.043	.013	-	.099	-	
	～		.023	.043	.013	-	.086	-	
	～サ		.002	-	-	-	.012	-	
1209	カワカミ	[人]川上	.075	.043	-	-	-	.206	5
1209	カワカミ	[人]河上	.027	-	.026	.012	.049	.033	
2513	カワキ・ク		.052	.087	.039	-	.074	.066	
1209	カワギシ	[人]川岸	.018	-	-	-	.099	-	
1209	カワグチ	[人]川口	.027	.022	.026	-	.037	.040	
1209	カワサキ	[人]川崎	.025	-	.039	.012	-	.047	
1259	カワサキ	[地]川崎	.041	-	.013	.095	.025	.047	
21501	カワシ・ス	交・替	.030	.022	-	-	-	.080	
	～		.027	-	-	-	-	.080	
	カワサレル		.002	.022	-	-	-	-	
1209	カワシマ	[人]川島	.018	-	.052	-	-	.027	
13761	カワセ	為替	.018	-	-	.083	-	.007	
1104	カワリ	代・変・替	.157	.043	.183	.167	.222	.140	0
2150	カワリル	変・代・替	.402	.478	.379	.381	.296	.458	0 1 3 5

(第1表)

意味 分類	見出し	使 用 率 (%)					備 考	
		全 体	一 層	二 層	三 層	四 層		五 層
	～ カワレル	.399 .002	.478	.379	.381	.296	.452 .007	
13832	カン	.023	.065	-	.036	.012	.020	
12411	カン	.189	.109	.405	.286	.037	.133	0 2
11960	カン	.066	.043	.026	.191	-	.060	
11961	カン	.110	-	.052	.131	.049	.193	
1176	カン	.520	.500	.758	.858	.222	.379	0 1 2 3 5
13001	カン	.023	-	.078	.036	-	.007	
13001	カン	.167	.282	.248	.048	.197	.140	0
1415	カン	.030	.022	.052	.060	.025	.007	
12041	カン ¹⁾	.021	-	.039	.012	.012	.027	
1466	カン	.057	-	.196	-	-	.066	
1266	カン	.185	.282	.196	.072	.123	.246	0 5
14512	カン	.018	-	.026	.036	.037	-	
13060	カン	.048	.152	.078	.048	.025	.013	
15111	ガン	.018	-	.052	.024	-	.013	
1571	ガン	.023	-	.065	.036	-	.013	
1586	ガン	.023	-	.039	.048	.025	.007	
337	カンイ	.018	-	-	.060	.025	.007	
13001	カンガイ	.018	-	.026	-	.025	.027	
13822	カンガイ	.018	-	.013	.083	-	-	
13061	カンガエ	.146	.130	.300	.119	.099	.113	0
23060	カンガエル	1.409	2.025	1.463	1.944	1.415	.885	0 #1 #2 *3 #4 #5
	～	1.207	1.797	1.245	1.591	1.323	.724	
	カンガエサセル	.014	-	-	-	.055	.010	
	カンガエラレル	.171	.229	.119	.353	.037	.151	
	カンガエサセラレル	.017	-	.099	-	-	-	
13001	カンカク	.075	.087	.039	.012	.271	.020	
1360	カンカツ	.021	.022	.013	.083	-	-	
13010	カンキ	.023	.022	.013	-	.025	.040	
12451	カンキヤク	.046	.043	.078	-	-	.080	
1178	カンキョウ	.068	.130	.091	.072	.074	.033	
11110	カンケイ	.591	.826	.666	1.156	.234	.359	0 1 2 3 5
13521	カンゲイ	.057	.022	.065	.048	-	.100	
13001	カンゲキ	.027	.043	.013	-	.037	.040	
1365	カンゴ	.082	.022	.105	.072	.049	.113	
13371	カンコウ	.037	.022	.039	.036	.025	.047	
1259	カンコク	.018	-	.026	.036	.025	.007	
1259	カンサイ	.073	.043	.065	.107	.025	.093	
13065	カンサツ	.032	.043	.052	.024	.049	.013	
13064	カンサン	.021	-	.013	.072	.025	-	
13092	カンシ	.023	.065	.052	.012	.012	.007	
2111	カンシ・スル	.237	.239	.196	.691	.049	.106	0 3
12450	カンジ	.016	.022	.026	.036	-	.007	
13001	カンジ	.338	.435	.300	.167	.604	.279	0 1 4 5
2300	カンジ・ズル	.456	.847	.523	.191	.370	.498	0 1 2 4 5
	～	.340	.652	.392	.155	.271	.359	
	カンゼサセル	.032	.087	.039	-	.037	.027	
	カンゼシメル	.002	.022	-	-	-	-	
	カンゼラレル	.080	.087	.091	.036	.049	.113	
	カンゼサセラレル	.002	-	-	-	.012	-	
2300	カンジトリ・ル	.016	-	.013	-	.025	.027	
	～	.011	-	.013	-	.012	.020	
	カンジトラレル	.002	-	-	-	.012	-	
	カンジトレル	.002	-	-	-	-	.007	
13021	カンシャ	.052	.065	.078	-	.062	.060	
1234	カンジャ	.107	.130	.222	.083	.099	.060	
12417	カンジュ	.018	.022	.026	-	-	.033	
12451	カンシュウ	.021	-	.026	-	.012	.040	
1360	カンショウ	.023	.087	.039	.012	-	.013	

1) 硬骨カン / 無頼カンなどの。

意味分類	見出し	使用率 (%)					備考		
		全体	一層	二層	三層	四層		五層	
13011	カンシ ヨウ	感傷	.016	.065	-	.012	-	.020	
13021	カンシ ヨウ	鑑賞・観賞	.021	.043	.013	-	.037	.020	
13064	カンジ ヨウ	勘定	.034	.043	.013	.095	-	.027	
13004	カンジ ヨウ	感情	.110	.261	.118	-	.172	.086	
13062	カンシン	關心	.059	.109	.065	.119	.025	.027	
13001	カンシン	感心	.046	.087	.091	-	.012	.053	
337	カンジン	肝心	.032	.022	.052	.060	-	.027	
1123	カンセイ	完成	.148	.196	.157	.310	.062	.086	0
13720	カンゼイ	関税	.018	-	.013	.083	-	-	
3111	カンセツ	間接	.027	.022	.039	.095	-	-	
1573	カンセツ	関節	.025	-	.026	.107	-	-	
31990	カンゼン	完全	.164	.087	.157	.322	.111	.133	0
	～		.162	.087	.157	.322	.111	.126	
	～サ		.002	-	-	-	-	.007	
13061	カンソウ	感想	.034	.065	.039	.012	.037	.033	
1513	カンソウ	乾燥	.034	.022	.013	.119	.012	.013	
1574	カンゾウ	肝臓	.016	-	.026	.024	.012	.013	
13064	カンソク	観測	.050	-	.052	.179	.012	.013	
1209	カンド	[人]神田	.023	.109	.013	-	-	.027	
1259	カンド	[地]神田	.025	-	-	-	.012	.066	
1274	カンド	艦隊	.034	.022	.170	-	-	.007	
3130	カンドン	簡単	.153	.087	.131	.167	.234	.133	0
1271	カントク	官庁	.025	.043	.026	.048	.012	.013	
1386	カンヅメ	鑑詰	.032	.043	-	.072	.074	-	
1259	カントウ	関東[日本の]	.046	.022	.026	.024	.025	.086	
13001	カンドウ	感動	.039	.152	.065	-	.037	.013	
12452	カントク	監督	.455	.065	.379	.024	.234	.976	0
13071	カンネン	觀念	.032	.022	.039	.060	.037	.013	5
23040	ガンバリ	ガム	.048	.022	.065	.012	.025	.080	
	～		.046	.022	.065	.012	.025	.073	
	ガンバラレル		.002	-	-	-	-	.007	
1458	カンバン	看板	.023	.022	.026	-	.012	.040	
1466	カンバン	甲板	.021	.043	-	.024	.012	.027	
1244	カンバ	幹部	.048	.065	.105	.060	.012	.027	
3368	カンヨウ	寛容	.016	.022	.026	.048	-	-	
3164	ガンライ	元来	.030	.022	.026	.060	.012	.027	
1360	カンリ	管理	.105	.043	.026	.441	.037	.013	3
11505	カンリ ヨウ	完了	.025	.043	.052	.060	-	-	
1233	カンリ ヨウ	官僚	.027	.065	.039	.024	-	.027	
11110	カンレン	関連	.037	.022	.013	.167	-	-	
13422	カンロク	貫禄	.016	.022	-	-	-	.040	
11341	カンワ	緩和	.021	-	-	.107	-	-	
1551	キキ	木	.100	.196	.105	.060	.086	.100	
1502	キキ	黄	.030	.022	.013	-	.099	.020	
13000	キキ	気	.809	1.043	.791	.215	.801	1.086	0 1 #2 4 #5
13152	キキ	記	.048	.065	.065	.024	.049	.047	
11620	キキ	期	.466	.261	.183	1.800	.111	.120	0 3
1463	キキ	機・器	.553	.196	.929	.844	.468	.352	0 #2 #3 4 5
337	キキ	貴	.016	-	-	.012	.037	.020	
11960	キキ	基	.021	.022	.026	.060	-	.007	
1336	キル	忌	.023	.109	.013	-	.012	.020	
2333	キル	着	.322	.174	.196	.036	.912	.272	0 4 5
	～		.262	.152	.183	.036	.665	.246	
	キラレル		.059	.022	.013	-	.246	.027	
21526	キ・クル		4.122	5.126	4.660	2.251	2.586	5.449	0 *1 *2 #3 *4 *5
	～		4.108	5.126	4.620	2.251	2.586	5.428	
	コラレル		.014	-	.039	-	-	.020	
1421	ギギ	着・衣	.071	.043	.052	.012	.234	.033	
13046	ギギ	義	.018	.065	.013	.012	-	.020	
11561	ギギ	[襪鞋打の略]	.016	-	-	-	-	.047	

(第1表)

意味 分類	見出し		使 用 率 (%)					備 考		
			全 体	一 層	二 層	三 層	四 層		五 層	
1502	キイロ	黄色	.025	.022	.013	.012	.074	.013		
3502	キイロい, な	黄色	.021	-	.039	.012	.025	.020		
1240	ギイン	議員	.071	.043	.209	.107	.012	.020		
2124	キエル	消	.137	.109	.157	.048	.099	.206	0	5
13051	キオク	記憶	.062	.130	.118	.012	.012	.066		
1193	キオン	気温	.018	-	.013	.060	.012	.007		
1259	ギオン	[地]祇園	.016	-	.013	-	.049	.013		
11611	キカイ	機会	.110	.196	.105	.107	.062	.113		
1463	キカイ	機械・器械	.183	.109	.091	.453	.308	.033	0	3
1273	ギカイ	議会	.048	.065	.091	.131	-	-		
2333	キカエル	着替	.025	.022	.013	-	.049	.033		
13084	キカク	企画	.055	.043	.091	.036	-	.080		
23092	キカシ・ス	聞	.037	.022	.065	.012	.012	.053		
	キカサレル		.002	-	-	-	-	.007		
	キカセル		.034	.022	.065	.012	.012	.047		
2131	キカシ・ス	利	.021	.043	.026	-	-	.033		
3343	キガルい, な		.030	-	.039	-	.062	.033		
	キカセル		.027	-	.039	-	.049	.033		
	キカセル		.002	-	-	-	.012	-		
11620	キカン	期間	.098	.087	.065	.286	.049	.040		
1270	キカン	機関	.169	.326	.157	.441	.037	.047	0	3
13043	キガン	祈願	.016	.130	-	-	-	.007		
11611	キキ	危機	.048	.109	.065	.048	.012	.040		
2131	キキ・ク	利	.110	.087	.131	.107	.148	.086		
	キカセル		.089	.065	.118	.083	.111	.073		
	キカセル		.021	.022	.013	.024	.037	.013		
23092	キキ・ク	聞・訊	1.032	1.372	1.343	.310	.678	1.368	0 #1 *2	4 #5
	キカセル		.913	1.307	1.145	.286	.616	1.187		
	キカセル		.064	-	.158	-	.049	.080		
	キカレル		.042	.065	.039	.012	.012	.070		
	キカセラレル		.002	-	-	.012	-	-		
	キケル		.010	-	-	-	-	.030		
11251	キキヤク	棄却	.016	-	-	.083	-	-		
11528	キキョウ	帰京	.018	.043	.026	-	-	.027		
13802	キギョウ	企業	.228	.087	.118	.978	.025	.020	0	3
13212	ギキョク	戯曲	.027	.087	.065	-	-	.020		
1151	キク	菊	.046	.022	-	.191	.037	-		
1209	キク	[人]菊	.016	.022	.039	.036	-	-		
1450	キグ	器具・機具	.041	-	.065	.107	.012	.020		
1209	キクチ	[人]菊池	.021	-	.039	.012	.012	.027		
1324	キゲキ	喜劇	.034	-	.013	-	.012	.086		
3134	キケン	危険	.155	.174	.183	.262	.086	.113	0	
13004	キゲン	気嫌	.057	.087	.078	-	.037	.080		
15150	キコウ	気候	.018	-	.039	.024	-	.020		
1132	キコウ	機構	.044	.043	.039	.143	.012	.007		
13421	ギコウ	技巧	.023	.043	.013	-	.037	.027		
23092	キコエル		.167	.174	.131	.024	.148	.272	0	5
11528	キコク	帰国	.037	.022	.091	.012	.049	.020		
1200	キサマ	貴様	.016	.022	.026	-	.012	.020		
21572	キザミ・ム		.027	-	.052	-	.062	.020		
	キザマレル		.025	-	.052	-	.062	.013		
	キザマレル		.002	-	-	-	-	.007		
1259	キサラズ	[地]木更津	.016	-	.013	-	.037	.020		
1526	キン	岸	.021	.043	.013	-	.012	.033		
1209	キン	[人]岸	.073	-	.144	.060	.037	.086		
23041	キン・スル	期	.032	-	.039	.048	-	.047		
14201	キジ	生地	.078	-	.026	.048	.333	.007		
13153	キジ	記事	.075	.065	.131	.048	.049	.080		
12410	ギン	技師・技士	.023	.065	-	.012	.037	.020		
13071	ギジ	議事	.016	.022	.026	.048	-	-		

意味 分類	見出し	使用率 (%)					備考	
		全体	一層	二層	三層	四層		五層
11611	キジツ	.018	-	-	.095	-	-	
1465	キンチャ	.059	.130	.052	-	.025	.093	
12410	キンチャ	.240	.174	.235	.048	.283	.345	0 5
1259	キンシュウ	.018	-	-	-	-	.053	
13421	ギジユツ	.210	.174	.144	.584	.062	.126	0 3
11101	キジュン	.062	.065	.026	.203	.012	.027	
15150	キンショウ	.023	-	.039	.072	-	.007	
13331	キンショウ	.025	.022	.013	-	.111	-	
1584	キズ	.059	.065	.078	.012	.049	.080	
2382	キズキ・ク	.032	.022	.052	.036	.012	.033	
	キズカレル	.025	.022	.052	.024	.012	.020	
	キズツケル	.007	-	-	.012	-	.013	
21571	キズツケラレル	.039	.022	.026	.131	.025	.007	
	キズツケラレル	.023	-	.026	.060	.025	.007	
	キズツケラレル	.016	.022	-	.072	-	-	
2333	キセル	.018	-	.013	.012	.062	.007	
	キセラレル	.016	-	.013	.012	.049	.007	
	キセラレル	.002	-	-	-	.012	-	
13541	ギセイ	.048	.065	.065	.024	.037	.053	
1101	キセキ	.018	-	-	-	.012	.047	
11624	キセツ	.080	.065	.091	.012	.136	.086	
1466	キセン	.021	-	.013	.083	-	.007	
11111	キソ	.091	.109	.065	.203	.136	.013	
1209	キソ	.023	-	.131	-	-	-	
2353	キソイ・ウ	.025	-	.065	.012	.037	.013	
	キソワレル	.023	-	.052	.012	.037	.013	
	キソワレル	.002	-	.013	-	-	-	
13080	キソク	.048	-	.013	.179	.037	.013	
1233	キゾク	.023	.087	.026	.024	.012	.007	
11731	キタ	.094	.065	.183	.060	.049	.100	
1209	キダ	.025	-	-	-	.062	.040	
1456	キダア	.016	.022	-	-	-	.040	
13042	キダイ	.233	.239	.235	.536	.074	.146	0 3
13071	ギダイ	.016	-	-	.060	.012	.007	
1209	キタガワ	.027	.065	.039	-	.012	.033	
1209	キタガワ	.016	-	-	-	-	.047	
1192	キタケ	.018	-	-	-	.099	.027	
21526	キタシ・ス	.023	.065	.013	.024	-	.027	
3506	キタナイ	.030	.087	-	-	.062	.027	
1209	キタハラ	.030	.043	-	-	.012	.066	
1209	キタムラ	.018	-	.026	-	-	.040	
21526	キタリ・ル	.039	.130	.026	.024	.037	.027	
	キタラシメル	.037	.109	.026	.024	.037	.027	
	キタラシメル	.002	.022	-	-	-	-	
1262	キチ	.089	.174	.340	.024	.025	.007	
11303	キチヨウ	.018	.022	.013	.060	-	.007	
11528	キチヨウ	.018	.022	.078	-	.012	-	
337	キチヨウ	.027	.065	-	.024	.025	.033	
1243	ギチヨウ	.021	-	.052	.048	-	.007	
3134	キチン ¹⁾	.034	-	.026	.012	.099	.027	
	キチット	.030	-	.026	-	.086	.027	
	キチット	.005	-	-	.012	.012	-	
11611	キツカケ	.025	-	.052	.012	.037	.020	
2300	キヅキ・ク	.062	.130	.052	.012	.062	.073	
	キヅカレル	.055	.130	.026	.012	.049	.073	
	キヅカレル	.007	-	.026	-	.012	-	
13332	キッサ	.094	.109	.039	.012	.049	.179	
315	ギッシリ	.018	.022	.039	-	.025	-	
1404	キッテ	.021	-	.013	.012	.012	.040	
4311	キット ²⁾	.137	.043	.118	.060	.148	.213	0 5

1) キチットを含む。 2) 必ず、確かにの意。

(第1表)

意味 分類	見出し	使 用 率 (‰)					備 考	
		全 体	一 層	二 層	三 層	四 層		五 層
3306	キッバリ	.016	-	-	-	.025	.033	
1459	キップ	.025	.043	.026	-	.049	.020	
13080	キテイ	.107	.109	.065	.405	.012	.013	3
1471	キドウ	.044	-	-	.083	.049	.053	
13152	キニューウ	.030	-	.013	.012	.136	-	
14201	キヌ	.037	-	.065	.024	.074	.020	
1209	キヌ	.016	-	-	-	-	.047	
13051	キネン	.098	.196	.144	.060	.111	.060	
11642	キノウ	.075	.022	.105	-	.049	.133	
11404	キノウ	.044	.012	.065	.083	.025	.013	
1209	キノシタ	.048	.087	.078	-	.012	.066	
3302	キノドク	.057	.043	.039	-	.037	.113	
11720	キバン	.018	.022	.013	.072	-	-	
3368	キビシイ	.082	.152	.105	.012	.074	.093	
	～	.071	.152	.065	.012	.074	.080	
	～サ	.011	-	.039	-	-	.013	
13770	キフ	.018	-	.052	-	.012	.020	
1259	ギフ	.025	-	.013	.024	.037	.033	
13004	キブン	.112	.087	.105	.095	.136	.120	
11921	キボ	.057	.065	.039	.191	.012	.013	
13042	キボウ	.201	.065	.418	.095	.172	.206	0 2 5
11111	キホン	.080	.174	.039	.143	.074	.040	
23063	キマリ・ル	.196	.217	.196	.203	.136	.219	0 5
1200	キミ	.413	.435	.405	.072	.271	.678	0 1 2 5
13001	キミ	.075	.109	.065	.072	.037	.093	
1209	キミコ	.016	-	-	-	.012	.040	
3132	キミヨウ	.048	.130	.026	.048	.037	.040	
13400	ギム	.041	.022	.039	.107	.037	.013	
1209	キムラ	.121	.174	.118	.060	.049	.179	0
23063	キメル	.151	.152	.118	.119	.172	.173	0
	～	.128	.130	.091	.072	.172	.153	
	キメラレル	.023	.022	.026	.048	-	.020	
13004	キモチ	.429	.304	.601	.131	.456	.532	0 2 4 5
1421	キモノ	.155	.130	.118	-	.394	.140	0 4
13061	ギモン	.068	.152	.091	.107	.025	.033	
13080	キヤク	.018	.022	-	.048	.012	-	
1222	キヤク	.308	.261	.366	.370	.160	.339	0 3 5
11130	ギヤク	.146	.196	.131	.226	.074	.133	0
13071	キヤクカン	.023	.065	.039	.048	-	-	
1320	キヤクショク	.018	-	.026	-	.012	.033	
11501	ギヤクテン	.018	-	.013	.012	-	.040	
13212	キヤクホン	.030	-	.013	-	.012	.073	
1183	ギヤザア	.040	-	-	-	.234	-	
11980	ギヤザアブン	.030	-	-	-	.160	-	
1265	キヤバレエ	.018	-	.026	-	.025	.027	
1552	キヤベツ	.016	-	-	.012	.074	-	
1374	ギヤラ	.016	-	.026	-	-	.033	
12419	ギヤング	.025	-	.026	-	-	.060	
1266	キヤンブ	.025	-	.039	-	.012	.047	
11950	キュウ	2.361	.891	1.241	4.661	2.444	2.053	0 1 2 3 #4 5
3166	キュウ	.071	.109	.039	.155	.049	.040	
1183	キュウ	.046	-	.026	.107	.012	.053	
3194	キュウ	.155	.109	.144	.060	.074	.272	0 5
11101	キュウ	.059	-	.065	.012	.037	.113	
14323	ギユウ	.016	-	.039	.012	.025	.007	
1332	キュウカ	.016	-	.039	-	.037	.007	
1332	キュウギョウ	.018	-	-	.083	-	.007	
3301	キュウクツ	.016	-	.026	.036	.012	.007	
	～	.011	-	.013	.036	.012	-	
	～サ	.005	-	.013	-	-	.007	

◎ キヤツカン→キヤクカン

意味分類	見出し	使用率 (%)					備考	
		全体	一層	二層	三層	四層		五層
3194	キユウダキ	.025	.043	.013	.072	.012	.007	
11532	キユウシユウ	.039	-	.026	.155	.012	.007	
1259	キユウシユウ	.052	.043	.078	.060	.025	.053	
11950	キユウシユウ	.641	.065	.196	1.907	.665	.326	0 3 4 5
1470	キユウシユウ	.046	-	.039	-	-	.113	
1365	キユウセイ	.016	.043	-	-	.025	.020	
11950	キユウセン	.155	-	.105	.632	.037	.027	0 3
1300	キユウソク	.018	.065	.026	-	.037	-	
3194	キユウソク	.039	-	.091	.095	-	.013	
1280	キユウダン	.057	-	.026	-	-	.153	
14323	ギユウニク	.030	.022	.078	.012	.049	.007	
1577	ギユウニク	.046	-	.078	.048	.099	.013	
11950	ギユウニク	.685	1.108	.366	1.943	.160	.299	0 1 3 5
1374	キユウヨ	.032	-	.013	.155	-	-	
1552	キユウリ	.041	.022	-	.072	.136	-	
1524	キユウリウ	.021	.043	.039	-	.025	.013	
1374	キユウリョウ	.027	-	.039	.036	.037	.020	
13541	キヨキヨ	.025	.043	.026	.072	-	.007	
3305	キヨウウ	.032	.043	.013	.012	.037	.047	
13161	キヨウ	.039	.152	.078	-	.037	.007	
13047	キヨウ	.039	.130	.105	-	-	.020	
1202	キヨウ	.016	.022	.026	-	-	.027	
1461	キヨウ	.032	-	.039	.036	.025	.040	
11971	キヨウ	.018	-	.013	.060	.012	.007	
11641	キヨウ	.262	.174	.353	.036	.209	.399	0 5
13050	ギョウ	.059	.087	.065	.107	.012	.047	
1380	ギョウ	.121	-	.118	.405	.037	.047	0 3
13640	キヨウイク	.224	.456	.379	.250	.172	.086	0 1
12410	キヨウイン	.018	.043	.026	.012	.025	.007	
13832	キヨウエン	.032	.022	.026	-	-	.073	
13074	キヨウカ	.023	.087	.013	.024	.025	.007	
11502	キヨウカ	.064	.043	.052	.143	.012	.060	
1280	キヨウカイ	.082	.152	.144	.107	.025	.047	
1263	キヨウカイ	.044	.130	.052	-	.049	.033	
11721	キヨウカイ	.018	.022	-	.036	-	.027	
1261	ギョウカイ	.039	-	.039	.167	-	-	
13133	キヨウギ	.023	-	.013	.083	.025	-	
13374	キヨウギ	.032	-	.065	.060	.012	.020	
13711	キヨウキユウ	.057	-	.026	.262	-	.007	
1160	キヨウグウ	.016	-	.026	.024	.025	.007	
1209	キヨウコ	.023	.022	-	-	-	.060	
1365	キヨウサイ	.021	-	.026	.072	.012	-	
1360	キヨウサン	.155	.435	.353	.155	.049	.027	0 1
12410	キヨウシ	.062	.087	.065	.012	.111	.053	
2375	キヨウシスル	.018	-	-	.072	.025	-	
	キヨウセラレ	.016	-	-	.060	.025	-	
	キヨウセラレ	.002	-	-	.012	-	-	
1336	ギョウジ	.032	.109	.065	-	.012	.020	
1266	キヨウシツ	.068	.043	.091	.048	.099	.060	
12412	ギョウシヤ	.055	.022	.065	.131	.037	.027	
12410	キヨウジユ	.132	.130	.366	.143	.062	.047	0
11100	ギョウシユ	.023	.043	-	.095	-	-	
13020	キヨウシユツ	.018	.022	.026	.012	.025	.013	
13671	キヨウセイ	.048	.087	.039	.131	.012	.013	
1360	ギョウセイ	.071	.109	.052	.250	-	.007	
1348	ギョウセキ	.091	.022	.026	.429	-	.007	3
1280	キヨウソ	.034	.065	.105	.036	-	.007	
13231	キヨウソウ	.018	.022	.013	-	-	.040	
1355	キヨウソウ	.126	.087	.091	.381	.012	.073	0 3
11240	キヨウソウ	.016	.026	.065	-	-	-	

(第1表)

意味 分類	見出し	使 用 率 (%)					備 考	
		全 体	一 層	二 層	三 層	四 層		五 層
1214	キョウダイ	.100	.043	.105	.012	.074	.179	
13103	キョウチヨウ	.055	.130	.078	.072	.025	.027	
3112	キョウツウ	.046	.174	.091	.024	.025	.007	
13530	キョウテイ	.098	.174	.026	.370	-	.013	
1259	キョウト	.155	.043	.144	.095	.086	.266	0 3 5
3360	キョウドウ	.112	.087	.183	.226	.074	.040	
13540	キョウドウ	.030	-	.052	.107	-	-	
13683	キョウハク	.025	-	-	.048	.012	.040	
13011	キョウフ	.050	.043	.052	.012	.037	.080	
13060	キョウミ	.142	.217	.209	.060	.037	.186	0
1380	ギョウム	.018	.022	.013	.072	-	-	
13421	キョウヨウ	.018	-	.065	.012	-	.013	
1252	キョウリ	.027	.065	.039	-	.025	.027	
13540	キョウリョク	.094	.152	.196	.119	.025	.047	
11400	キョウリョク	.037	.043	.065	.060	-	.027	
314	キョウレツ	.032	-	.052	.012	.025	.047	
1360	キョウワ	.023	.022	.039	.036	.012	.013	
13532	キョウカ	.050	-	.039	.155	.025	.027	
13700	ギョウカク	.021	.022	-	.083	-	.007	
13801	ギョウギョウ	.096	.022	.052	.417	-	.013	3
13230	キョク	.137	.130	.196	-	.037	.229	0 5
1271	キョク	.199	.109	.340	.215	.049	.226	0 5
1457	ギョク	.059	-	.261	-	-	.040	
1181	キョクセン	.023	-	.039	-	.049	.020	
31993	キョクタン	.039	.043	.039	.083	.037	.013	
1209	キョウシ	.044	.022	.052	.012	.025	.073	
13331	キョウジュウ	.018	-	.026	.048	-	.013	
1204	キョウジン	.155	-	.144	-	-	.379	0 5
1466	ギョウセン	.025	-	.026	.095	.012	-	
31922	キョダイ	.052	.109	.078	.060	.012	.040	
	～	.050	.109	.078	.060	.012	.033	
	～サ	.002	-	-	-	-	.007	
3300	ギョツト	.021	-	.026	-	-	.047	
11642	キョウネン	.064	.022	.065	.048	.037	.100	
13532	キョウヒ	.046	.022	.078	.083	.025	.027	
14551	ギョライ	.032	-	.105	-	-	.040	
1192	キョウリ	.052	.022	.065	.060	-	.080	
1302	キライ	.044	.022	.039	.024	.111	.027	
2302	キライウ	.046	-	.118	.024	.037	.040	
	～	.039	-	.105	.012	.037	.033	
	キラワレル	.007	-	.013	.012	-	.007	
33010	キラク	.023	-	.013	.024	.037	.027	
3501	キラリ	.018	.043	-	-	-	.040	
15152	キリ	.046	.087	.052	-	.074	.040	
11571	キリ	.048	.022	.052	-	.160	.020	
2157	キリル	.556	.326	.601	.155	.919	.631	0 2 4 5
	～	.435	.261	.431	.060	.845	.478	
	キラセル	.011	-	.013	.012	-	.020	
	キラレル	.021	-	.052	.012	-	.027	
	キレル	.089	.065	.105	.072	.073	.106	
13046	キリ	.034	.109	.013	-	.049	.033	
11503	キリカエ	.121	-	-	.024	.616	.007	0 4
21501	キリカエル	.021	.022	-	.060	.012	.013	
	～	.018	.022	-	.048	.012	.013	
	キリカエラレル	.002	-	-	.012	-	-	
11571	キリコミ	.059	-	.013	-	.296	.007	
21572	キリコミム	.016	-	-	.012	-	.040	
1259	ギリシャ	.027	.109	.039	.024	.012	.007	
1203	キリスト	.025	.087	.026	-	.025	.020	
21572	キリダシス	.018	-	-	.024	-	.040	

1) 碁の「一局」なども含む。

意味分類	見出し	使用率 (%)					備考	
		全体	一層	二層	三層	四層		五層
21572	キリトリ・ル	.023	.043	.013	-	.074	.007	
	～	.021	.022	.013	-	.074	.007	
	キリトラレル	.002	.022	-	-	-	-	
21552	キリハナシ・ス	.025	.022	.052	.012	.062	-	
	～	.018	-	.039	.012	.049	-	
	キリハナサレル	.005	.022	-	-	.012	-	
	キリハナセル	.002	-	.013	-	-	-	
1184	キリヒラキ 切開	.034	-	-	-	.185	-	
21553	キリヒラキ・ク	.080	.043	.013	-	.394	-	4
	～	.078	.022	.013	-	.394	-	
	キリヒラカレル	.002	.022	-	-	-	-	
11402	キリョク 気力	.018	.043	.013	-	.012	.027	
14201	キレ 切・裂・布片	.021	-	-	.012	.099	-	
21572	キレル 切	.046	.065	.013	.036	.037	.066	
3502	キレイ 綺麗	.135	.109	.078	.048	.308	.126	0
11961	キロ ¹⁾	.048	-	.118	.036	.025	.047	
13213	キロク 記録	.153	.130	.118	.083	.099	.246	0
11961	キロメートル	.021	.022	.013	.036	-	.027	5
11962	キロワット	.050	.130	-	.191	-	-	
13133	ギロン 議論	.048	.109	.078	.060	-	.033	
1178	キワ 際	.016	-	.013	-	.049	.013	
219	キワマリ・ル	.016	.022	.013	.012	-	.027	
219	キワメル	.037	-	.039	.024	.012	.066	
	～	.034	-	.039	.012	.012	.066	
	キワメラレル	.002	-	-	.012	-	-	
31993	キワメテ	.107	.109	.118	.334	.037	.013	
15110	キン 金	.463	.087	.392	1.514	.136	.206	0 2 3 5
11633	キン [金曜の略]	.016	-	.013	.024	.025	.013	
1566	キン 菌	.048	-	.013	.203	.037	-	
1209	キン ²⁾ [人]金	.025	-	-	-	-	.073	
15110	ギン 銀	.078	.022	.222	.024	.025	.080	
11911	キンガク 金額	.048	-	.026	.131	.025	.040	
3259	キンキ [地]近畿	.016	-	-	.036	-	.027	
1121	キンキュウ 緊急	.025	.043	.013	.072	-	.013	
1447	キンコ 金庫	.021	-	.026	-	-	.047	
11340	キンコウ 均衡	.030	.065	.026	.072	.012	.007	
1264	ギンコウ 銀行	.199	.043	.091	.715	.074	.080	0
1259	ギンザ 銀座	.114	.087	.144	.012	.197	.120	0
13670	キンシ 禁止	.064	.022	.052	.179	.012	.047	
2367	キンジ・ズル 禁	.023	.043	.013	-	.025	.033	
	～	.014	-	-	-	.025	.027	
	キンゼラレル	.009	.043	.013	-	-	.007	
1178	キンジョ 近所	.052	.022	.078	-	.049	.080	
13721	キンセン 金銭	.025	.022	.026	.036	-	.033	
15110	キンゾク 金属	.080	-	.039	.286	.062	.020	
11623	キンダイ 近代	.114	.261	.118	.203	.099	.027	0
11341	キンチョウ 緊張	.034	.043	.052	-	.025	.047	
1264	キンテツ [団体名]近鉄	.025	-	-	-	-	.073	
1259	キントウ [地]近東	.016	.022	.026	.024	-	.013	
1574	キンニク 筋肉	.016	.022	.039	-	-	.020	
11642	キンネン 近年	.018	-	.039	.036	-	.013	
1209	キンノスケ [人]錦之助	.018	-	.026	-	-	.040	
1332	キンム 勤務	.055	.022	.170	.024	.025	.007	
3133	キンモツ 禁物	.018	-	.026	.012	.037	.013	
13700	キンユウ 金融	.078	-	.013	.381	-	.007	3
11642	キンライ 近來	.016	.022	.013	.024	.012	.013	
1374	キンリ 金利	.044	-	.013	.215	-	-	
1332	キンロウ 勤労	.016	.022	.026	.036	-	.007	
1255	ク 区	.315	.239	.353	.358	.049	.438	0
13111	ク 句	.059	.239	.105	-	.074	.007	3 5

1) キロメートル / キログラム / キロワット等の略。 2) 遠山のキンさん等の。◎ ク(九)→キユウ

(第1表)

意味 分類	見出し	使 用 率 (‰)					備 考			
		全 体	一 層	二 層	三 層	四 層		五 層		
11303	グアイ	工合・具合	.089	.065	.065	.119	.136	.066	0	5
2333	クイ・ウ	食	.205	.174	.300	.119	.111	.266		
	～		.173	.109	.222	.107	.099	.246		
	クワセル		.011	.043	.026	-	-	.007		
	クワレル		.014	.022	.026	.012	.012	.007		
	クワセラレル		.002	-	.013	-	-	-		
	クエル		.005-	-	.013	-	-	.007		
13132	クイズ		.018	-	.039	-	-	.033		
11700	クウカン	空間	.039	.261	.013	.024	-	.013		
1512	クウキ	空気	.098	.217	.052	.083	.086	.100		
1356	クウシュウ	空襲	.037	.087	.105-	-	.012	.020		
3121	グウゼン	偶然	.044	.130	-	.024	.049	.047		
13066	クウソウ	空想	.023	.022	-	.012	.049	.027		
11741	クウチュウ	空中	.041	.022	.052	.072	.012	.040		
1553	クキ	茎	.025	-	-	.072	.062	-		
21516	クグリ・ル	潜	.021	.022	.013	.012	.049	.013		
	～		.018	.022	.013	.012	.037	.013		
	クグラセル		.002	-	-	-	.012	-		
1551	クサ	草	.041	.130	.052	.048	.025-	.013		
3504	クサイ		.039	.043	.013	.024	.037	.060		
	～		.034	.043	.013	.012	.037	.053		
	～サ		.002	-	-	.012	-	-		
	～ゲ		.002	-	-	-	-	.007		
1192	クサタケ	草丈	.016	-	-	.083	-	-		
14160	クサリ	鎖	.046	-	-	.012	.197	.020		
2583	クサリ・ル	腐	.016	.043	-	.012	.012	.020		
13841	クサリアミ	鎖編	.021	-	-	-	.111	-		
13030	クショウ	苦笑	.032	.022	.039	-	-	.066		
13040	クシン	苦心	.037	.043	.065	.024	.025-	.033		
21571	クズシ・ス		.032	.022	.039	.036	.025-	.033		
	～		.027	.022	.039	.036	.012	.027		
	クズサレル		.005-	-	-	-	.012	.007		
1436	クスリ	薬	.068	.022	.065	.060	.062	.093		
21571	クズレル		.039	.043	.065	.024	.025-	.040		
13051	クセ ¹⁾	癖	.119	.217	.170	-	.136	.120		
1577	クソ	糞	.016	.043	.026	-	-	.020		
3180	グタイ	具体	.091	.196	.065	.226	.037	.027		
21571	クダケル		.016	.022	.013	-	.025-	.020		
23762	クダサリ・ル ²⁾		.582	.282	.431	.155-	.912	.811		
	～		.573	.261	.418	.155-	.912	.797		
	クダサレル		.005-	-	.013	-	-	.007		
	クダサンシ・ス		.005-	.022	-	-	-	.007		
21540	クダシ・ス		.030	.043	.039	-	-	.053		
	～		.021	.043	.013	-	-	.040		
	クダサレル		.005-	-	.013	-	-	.007		
	クダセル		.005-	-	.013	-	-	.007		
1554	クダモノ		.027	.022	.026	.024	.049	.020		
21540	クダリ・ル		.044	.087	.078	.036	.012	.033		
1571	クチ	口	.393	.478	.431	.048	.345-	.565-		
1322	クチエ	口絵	.091	.022	-	-	.456	.013		
1571	クチビル		.082	.022	.052	-	.062	.173		
13112	クチョウ	口調	.021	.022	-	-	.012	.047		
1426	クツ	靴	.091	.087	.013	.012	.185-	.126		
315	グツ, グイト		.064	.043	.026	.048	.074	.093		
13011	クツウ	苦痛	.030	.065	.013	.024	.025-	.033		
14251	クツシタ		.039	.043	.013	.024	.111	.020		
2314	クドキ・ク		.016	.043	.013	-	-	.027		
	～		.014	.043	-	-	-	.027		
	クドカレル		.002	-	.013	-	-	-		
13310	クナン	苦難	.021	.065	.013	.024	.025-	.007		

1) そのクセ/～たクセに等を含む。 2) クダサレルを含む。 <クダシ・ス>に<レル, ラレル>がついたものとは別。

意味 分類	見出し		使 用 率 (%)					備 考	
			全 体	一層	二層	三層	四層		五層
12532	クニ	国・故郷	.404	.261	.496	.858	.197	.259	0 2 3 5
13011	クノウ	苦惱	.027	.087	.013	-	.025-	.033	
23762	クバリ・ル		.027	-	.039	.012	.025-	.040	
	～		.025	-	.039	.012	.025-	.033	
	クバラレル		.002	-	-	-	-	.007	
1571	クビ	首・鹹首	.160	.152	.170	.012	.148	.246	0 5
13061	クフウ	工夫	.059	-	.105-	.060	.123	.020	
13063	クベツ	区別	.048	.022	.026	.095	.037	.047	
1209	クボ	[人]久保	.021	.022	.026	-	-	.040	
1209	クボタ	[人]久保田	.025	.065	.052	.012	.025-	.007	
1561	クマ	[動物]	.016	-	.026	-	-	.033	0 5
1259	クマモト	[地]熊本	.039	.043	.039	.012	.086	.027	
1281	クミ	組	.217	.174	.300	.024	.234	.286	
21550	クミ・ム	組	.055-	.043	.065	.024	.074	.060	
	～		.044	.043	.052	-	.062	.053	
	クマセル		.002	-	-	-	.012	-	
	クマレル		.009	-	.013	.024	-	.007	
21532	クミ・ム	汲	.027	-	.039	.012	.025-	.040	0 3
1280	クミアイ	組合	.187	.022	.353	.536	.074	.020	
11551	クミアワセ		.032	.043	-	.012	.099	.020	
21551	クミアワセル		.044	-	.013	.036	.148	.020	
1209	クミコ	[人]久美子	.018	-	.013	-	.012	.040	
1131	クミタテ	組立	.021	.065	-	.024	.012	.020	0
21550	クミタテル		.018	.065	-	.024	.037	-	
	～		.014	.043	-	.012	.037	-	
	クミタテラレル		.005-	.022	-	.012	-	-	
15152	クモ	雲	.075	.130	.091	-	.062	.100	0
1566	クモ	[動物]	.018	-	.026	-	-	.040	
2515	クモリ・ル		.023	.022	.039	-	.012	.033	
33012	クヤシイ		.039	-	.039	-	.025-	.080	
	～		.030	-	.013	-	.025-	.066	
	～サ		.009	-	.026	-	-	.013	
3501	クライ	暗	.148	.282	.144	.024	.148	.179	0
	～		.135-	.217	.131	.024	.136	.173	
	～サ		.014	.065	.013	-	.012	.007	
11101	クライ ¹⁾	位	1.052	.826	.993	.870	1.525	.996	0 1 2 3 #4 #5
2333	クライ・ウ	喰	.016	.022	.026	.012	-	.020	0
1470	グラウンド		.034	-	-	.012	.012	.086	
13330	クラシ	暮	.064	.022	.105-	.024	.123	.047	
2333	クラシ・ス		.087	.065	.065	.012	.099	.140	
	～		.078	.065	.052	.012	.099	.120	
	クラセル		.009	-	.013	-	-	.020	
1259	クラシキ	[地]倉敷	.021	-	.013	.060	-	.020	0 3
3330	クラシク		.021	.022	.013	-	.012	.040	
1281	クラス	class	.018	-	.039	.036	.012	.007	
1280	クラブ	club	.050	.065	.052	-	.037	.080	
13115	グラフ		.018	-	.013	.048	.025-	.007	
23061	クラベル		.167	.239	.170	.358	.074	.086	
11961	グラム		.055-	-	.026	.107	.160	-	
21571	クリ・ル	刳	.023	-	-	-	.123	-	
	～		.021	-	-	-	.111	-	
	クラレル		.002	-	-	-	.012	-	
1437	クリイム		.059	-	.052	.024	.197	.027	0
11531	クリイレ	繰入	.018	-	-	.095	-	-	
1502	グリーン	green	.039	-	.013	.012	.136	.027	
21503	クリカエシ・ス		.137	.087	.131	.083	.222	.140	0
	～		.126	.087	.118	.072	.209	.126	
	クリカエサレル		.011	-	.013	.012	.012	.013	
11631	クリスマス		.039	-	.078	-	.025-	.060	0
11340	クルイ	狂	.016	-	.013	-	-	.040	

1) 副助詞を含む。

(第1表)

意味 分類	見出し	使 用 率 (‰)					備 考	
		全 体	一層	二層	三層	四層		五層
2300	クルイ・ウ	.021	-	-	.024	.012	.040	
	～	.018	-	-	.024	.012	.033	
	クルワセル	.002	-	-	-	-	.007	
11981	グルウブ	.087	.217	.078	.060	.111	.053	
33011	クルシイ	.100	.043	.183	.036	.088	.120	
	～	.082	.043	.170	.036	.062	.086	
	～サ	.016	-	.013	-	.025	.027	
	～ゲ	.002	-	-	-	-	.007	
13011	クルシミ	.041	.022	.091	.024	.049	.027	
2301	クルシミ・ム	.050	.109	.065	.012	.025	.060	
	～	.046	.109	.039	.012	.025	.060	
	クルシマセル	.002	-	.013	-	-	-	
	クルシマシメル	.002	-	.013	-	-	-	
315	グルツト	.016	-	-	-	.074	.007	
1465	クルマ	.153	.261	.039	.107	.062	.252	
2113	クルミ・ム	.016	.022	-	-	.074	-	
1259	クレ	.016	.022	-	-	.037	.020	
11635	クレ	.041	.022	.052	.024	.049	.047	
216	クレル	.044	.109	.026	-	.049	.053	
	～	.041	.109	.026	-	.049	.047	
	クレサセル	.002	-	-	-	-	.007	
23762	クレル	1.097	.913	1.443	.310	.505	1.748	0 1 #2 4*5
1502	グレエ	.080	.022	.013	-	.357	.027	
1209	グレン	.016	-	-	-	.025	.033	
1502	クロ	.614	.043	.353	.036	.591	1.256	0 4 5
3502	クロイ	.119	.152	.118	.012	.197	.126	0
13040	クロウ	.116	.087	.144	.072	.111	.140	0
1234	クロウト	.016	-	-	.060	-	.013	
13113	クロジ	.027	-	-	.107	.025	.007	
1209	クロダ	.037	.065	.052	.024	.012	.040	
21580	クワエル	.288	.239	.144	.405	.567	.159	0 3 4
	～	.269	.196	.091	.393	.567	.153	
	クワエラレル	.018	.043	.052	.012	-	.007	
3306	クワシイ	.052	.043	.105	.036	.049	.040	
21580	クワワリ・ル	.075	.109	.039	.131	.062	.060	
	～	.073	.109	.039	.131	.049	.060	
	クワワレル	.002	-	-	-	.012	-	
1202	グン	.395	.304	.327	.083	.259	.704	0 5
11981	グン	.044	.065	.039	.107	-	.027	
1255	グン	.148	.022	.196	.095	.074	.233	0 5
1274	グン	.320	.261	.823	.167	.062	.306	0 2 5
1466	グンカン	.018	.022	.052	-	-	.020	
1358	グンジ	.055	.174	.157	.048	-	-	
1231	グンシュウ	.034	.065	.052	-	.012	.047	
11582	グンシュク	.025	.065	.013	.083	-	-	
1242	グンジン	.021	.022	.052	-	.012	.020	
1274	グンタイ	.041	.022	.065	.025	.037	.047	
1358	グンビ	.018	.022	.065	.012	-	.007	
1274	グンブ	.016	.022	.065	-	-	.007	
1259	グンマ	.023	.065	.052	.012	-	.013	
13050	クンレン	.037	-	.013	.119	.012	.027	
1575	ケ	.078	.043	.052	.048	.197	.053	
11302	ケ	.016	.022	.013	.012	.012	.020	
1251	ケ	.164	.109	.287	.012	.099	.239	0 5
11101	ケイ	.114	.065	.118	.346	.012	.053	0
13612	ケイ	.016	-	-	.060	-	.013	
11971	ケイ	.075	-	.065	.167	.025	.080	
1457	ケイ	.039	-	.144	-	-	.040	
3193	ケイ	.034	.043	.026	.095	-	.020	
13372	ゲイ	.064	.087	.065	-	.049	.100	

意味分類	見出し	使用率 (%)						備考		
		全体	一層	二層	三層	四層	五層			
1362	ケイエイ	経営	.267	.022	.248	1.001	.012	.080	0	3
11623	ケイオウ	慶応	.048	.065	-	.024	.037	.086		
11520	ケイカ	経過	.041	.065	.026	.083	.025-	.027		
3193	ケイカイ	軽快	.034	-	.013	.012	.099	.033		
13062	ケイカイ	警戒	.046	.087	.065	.048	.025-	.033		
13084	ケイカク	計画	.349	.152	.261	1.178	.123	.106	0	#3
12417	ケイカン	警官	.044	.043	.144	.012	-	.033		
11300	ケイキ	景気	.116	-	.065	.441	.012	.053	0	3
11611	ケイキ	契機	.016	.043	-	.024	.012	.013		
12418	ゲイギ	芸妓	.021	.022	.039	.036	-	.013		
13051	ケイケン	経験	.148	.239	.209	.107	.111	.133	0	
11580	ケイゲン	軽減	.023	-	-	.119	-	-		
13050	ケイコ	稽古	.066	.065	.039	-	.049	.126		
1209	ケイコ	[人]恵子	.073	-	.026	-	.123	.133		
11301	ケイコウ	傾向	.116	.109	.078	.250	.148	.047	0	
1501	ケイコウ	螢光	.025	.043	.039	.036	-	.020		
13641	ケイコク	警告	.018	.043	-	.012	-	.033		
13332	ケイサイ	警載	.027	.022	.052	-	.037	.027		
13710	ケイザイ	経済	.386	.326	.366	1.264	.172	.040	0	3
1272	ケイサツ	警察	.164	.239	.157	.191	.012	.213	0	5
13064	ケイサン	計算	.075	.043	.078	.292	.062	.033		
13092	ケイシ	警視	.032	.109	.039	-	-	.040		
12417	ケイジ	刑事	.089	.087	.078	.095	.012	.133		
11100	ケイシキ	形式・型式	.071	.282	.039	.024	.086	.040		
11730	ケイシヤ	傾斜	.021	.022	.013	.048	.037	-		
12418	ゲイシャ	芸者	.048	.022	.065	-	.037	.080		
13210	ゲイジュツ	芸術	.173	.630	.170	.012	.111	.159	0	1
13064	ケイジョウ	計上	.037	-	-	.179	-	.007		
1122	ケイセイ	形成	.032	.022	.039	.107	-	.007		
11301	ケイセイ	形勢	.021	-	.026	.024	-	.033		
11507	ケイゾク	継続	.039	.043	.013	.155-	-	.007		
1180	ケイタイ	形態	.052	.174	.039	.095	.025-	.013		
13701	ケイタイ	携帯	.021	-	.013	.072	.012	.007		
1263	ケイダイ	[慶応大学の略]	.032	.022	.013	-	-	.086		
14200	ケイト	毛糸	.059	-	.013	.012	.283	.007		
11101	ケイトウ	系統	.048	-	.013	.155-	.062	.013		
13372	ゲイノウ	芸能	.021	-	.013	.012	.012	.040		
13374	ケイバ	競馬	.034	-	.013	-	.012	.086		
13731	ケイヒ	経費	.025	-	.026	.095	.012	-		
12417	ケイブ	警部	.027	-	.026	-	.012	.060		
1577	ケイフン	鶏糞	.016	-	.026	.036	.025-	-		
13080	ケイホウ	刑法	.021	-	-	.107	-	-		
13612	ケイム	刑務	.034	.087	.039	-	.012	.047		
13102	ゲイメイ	芸名	.023	-	.013	-	.025-	.047		
13530	ケイヤク	契約	.128	.065	.078	.370	.025-	.093	0	3
11520	ケイユ	経由	.025	-	.026	.060	.012	.020		
13390	ケイレイ	敬礼	.018	-	-	-	.037	.033		
13410	ケイレキ	経歴	.021	.043	.052	.024	-	.007		
1192	ゲエジ	gauge	.048	-	-	-	.259	-		
1423	ケエプ	cape	.018	-	-	-	.099	-		
13374	ゲエム	game	.041	-	.039	.024	-	.086		
1584	ケガ	怪我	.021	-	.013	-	.025-	.040		
1324	ゲキ	劇	.112	.130	.131	.012	.012	.206		5
1265	ゲキジョウ	劇場	.112	.152	.222	.012	.062	.126		
1280	ゲキダン	劇団	.027	.109	.065	-	-	.013		
13641	ゲキレイ	激励	.027	.022	.052	-	-	.047		
11641	ケサ	今朝	.018	-	-	-	.012	.047		
2124	ケン・ス	消	.066	.087	.052	.083	.012	.086		
	～		.059	.087	.039	.060	.012	.086		
	ケサレル		.002	-	.013	-	-	-		

(第1表)

意味 分類	見出し	使 用 率 (%)					備 考	
		全 体	一層	二層	三層	四層		五層
	ケセル	.005-	-	-	.024	-	-	
1529	ケシキ	.025	.109	.013	-	.025-	.020	
11541	ゲシヤ	.021	.022	.026	-	.012	.033	
1266	ゲシユク	.030	.022	.026	-	-	.066	
11632	ゲジユン	.052	-	.065	.155-	.012	.027	
13334	ケシヨウ	.071	-	.039	.012	.209	.066	
21573	ケズリ・ル	.039	-	.013	.036	.111	.027	
	ケズラレル	.032	-	.013	.012	.099	.027	
	ケズレル	.002	-	-	.012	-	-	
	ケズレル	.005-	-	-	.012	.012	-	
1426	ゲダ	.021	-	.039	-	.037	.020	
1193	ケツアツ	.018	.043	.039	-	.012	.013	
13066	ケツイ	.037	.043	.078	.012	.037	.027	
1577	ケツエキ	.027	-	.039	.036	.049	.013	
11112	ケツカ	.272	.174	.235	.686	.185-	.133	0 33
1586	ケツカク	.103	.043	.026	.334	.148	.007	
11331	ケツカン	.016	.065	-	.012	.025-	.007	
13133	ケツギ	.018	.043	.026	.048	-	-	
1374	ゲツキユウ	.037	-	.052	.012	.062	.040	
3165	ケツキョク	.224	.326	.314	.191	.172	.193	0
3134	ケッコウ	.068	.043	.065	.060	.049	.093	
1335	ケツコン	.482	.261	.444	.072	1.023	.505-	0 2 4 5
1320	ケツサク	.023	.087	.026	-	.025-	.013	
13064	ケツサン	.064	-	-	.310	.012	.007	
11911	ゲツサン	.027	-	-	.143	-	-	
23063	ケツン・スル ¹⁾	.030	.022	.065	.024	-	.033	
	ケツセラレル	.027	.022	.065	.012	-	.033	
	ケツセラレル	.002	-	-	.012	-	-	
3120	ケツンテ	.185-	.369	.183	.131	.148	.179	0
15160	ケツンショウ	.016	-	.013	.060	-	.007	
1355	ケツンショウ	.027	-	.039	-	-	.060	
13066	ケツシン	.064	.043	.078	-	.086	.086	
11550	ケツセイ	.046	.022	.078	.048	.062	.027	
1577	ケツセイ	.025	-	-	.107	.025-	-	
11581	ケツソン	.016	-	-	.083	-	-	
13067	ケツテイ	.180	.109	.196	.429	.025-	.140	0 3
11331	ケツテン	.044	.043	.052	.036	.025-	.053	
13700	ゲツブ	.016	-	-	.012	.037	.020	
13066	ケツロン	.064	.087	.105-	.095	.012	.047	
13012	ケネン	.016	.065	.013	.036	-	-	
11302	ケハイ	.032	.022	.039	.036	.012	.040	
15111	ケムリ	.023	.022	-	-	.012	.053	
23392	ケリ・ル ²⁾	.021	-	.026	.012	.012	.033	
	ケラレル	.018	-	.013	.012	.012	.033	
	ケラレル	.002	-	.013	-	-	-	
1586	ゲリ	.016	-	.013	.036	.012	.013	
3182	ケワシイ	.016	.022	.013	-	-	.033	
11960	ケン	.062	.043	.052	.107	.025-	.066	
11960	ケン	.050	-	.091	.024	-	.086	
14550	ケン	.023	.022	.013	.012	.012	.040	
1459	ケン	.044	-	.078	.036	.025-	.053	
1255	ケン	.502	.239	.614	.536	.271	.631	0 2 3 5
11720	ケン	.032	.043	.026	.060	-	.033	
11131	ケン	.023	.043	.013	.036	.012	.020	
1266	ケン	.064	.109	.065	.012	.012	.106	
13401	ケン	.164	.130	.157	.453	.012	.100	0 3
1209	ケン	.018	.022	.013	.012	-	.033	
11111	ゲン ³⁾	.018	-	.039	.060	-	-	
3164	ゲン	.080	-	.144	.167	.012	.060	
13422	ケンイ	.027	.065	.078	-	.012	.013	

1) 副詞ケ(ツ)シテは別。 2) 下一のケルも。 3) ゲンFinn語 / 凝集ゲン等の。

意味分類	見出し	使用率 (%)					備考		
		全体	一層	二層	三層	四層		五層	
1209	ケンイチ	[人]健一	.023	-	.013	-	.086	.013	
11112	ゲンイン	原因	.187	.109	.222	.310	.197	.120	0
13065	ケンエツ	検閲	.016	.043	.013	.036	-	.007	
13501	ケンカ	喧嘩	.091	.065	.105	.012	.037	.166	
13730	ゲンカ	現仙	.016	-	-	.072	.012	-	
13060	ケンカイ	見解	.044	.043	.039	.131	.012	.013	
11721	ゲンカイ	限界	.030	.065	.039	.060	-	.013	
1443	ゲンカン	玄関	.091	.109	.078	-	.086	.146	
13000	ゲンキ	元氣	.114	.043	.078	.024	.074	.226	0
	～		.112	.043	.078	.024	.074	.219	5
	～サ		.002	-	-	-	-	.007	
13065	ケンキュウ	研究	.468	.652	.627	1.121	.136	.146	0 1 2 3
13721	ゲンキン	現金	.044	-	.052	.131	-	.027	
1180	ゲンケイ	原型	.107	-	.013	.012	.554	-	4
13101	ゲンゴ	言語	.021	.065	.026	.024	-	.013	
1584	ケンコウ	健康	.139	.087	.209	.131	.197	.093	0
	～		.137	.065	.209	.131	.197	.093	
	～サ		.002	.022	-	-	-	-	
11240	ゲンコウ	現行	.046	.043	.013	.191	-	.007	
13154	ゲンコウ	原稿	.044	.109	.091	.024	.012	.027	
12452	ゲンコク	原告	.016	-	.039	.036	-	.007	
13065	ケンサ	検査	.091	-	.039	.179	.172	.053	
11641	ゲンザイ	現在	.502	.522	.588	.978	.197	.352	0 1 2 3 5
1320	ゲンサク	原作	.071	.022	.105	-	.074	.106	
13065	ケンサツ	検察	.032	-	.026	.131	-	.007	
12411	ケンジ	検事	.034	.065	.105	.012	.012	.013	
1510	ゲンシ	原子	.176	.109	.209	.620	.025	.013	0
1251	ゲンシ	源氏	.044	.065	.091	-	.037	.040	3
3342	ケンジツ	堅実	.032	.022	.013	.083	.012	.027	
1103	ゲンジツ	現実	.183	.652	.287	.131	.111	.053	0 1
3360	ゲンジユウ	嚴重	.046	-	.039	.036	.037	.073	
	～		.044	-	.039	.036	.037	.066	
	～サ		.002	-	-	-	-	.007	
13682	ケンショウ	懸賞	.016	-	.013	-	.012	.033	
11580	ゲンショウ	減少	.052	.043	-	.250	-	-	
1103	ゲンショウ	現象	.068	.196	.052	.119	.025	.033	
11300	ゲンジヨウ	現状	.039	.043	.052	.095	.012	.013	
1242	ゲンスイ	元帥	.021	.022	.065	.012	-	.013	
11580	ゲンゼイ	減税	.027	-	.013	.131	-	-	
13822	ケンセツ	建設	.142	.043	.170	.477	.037	.027	0
3584	ケンゼン	健全	.025	-	.039	.024	.012	.033	
13822	ケンゾウ	建造	.023	-	.026	.095	-	-	
13066	ゲンソウ	幻想	.027	.130	-	.012	.025	.020	
13080	ゲンソク	原則	.052	.130	.065	.083	.049	.007	
11623	ゲンダイ	現代	.169	.478	.222	.036	.123	.146	0
13083	ケンチ	見地	.021	-	.013	.060	.025	.007	
11700	ゲンチ	現地	.037	-	.052	.083	.012	.027	
13823	ケンチク	建築	.059	.239	.013	.048	.074	.027	
3501	ケンチョウ	顕著	.016	-	.026	.060	-	-	
11303	ケンチョウ	堅調	.018	-	-	.095	-	-	
1199	ゲンド	限度	.048	.022	.026	.167	.037	.007	
13083	ケントウ	見当	.062	.065	-	.179	.037	.040	
13065	ケントウ	検討	.055	.087	.026	.167	.025	.013	
1262	ゲンバ	現場	.034	-	.078	-	.025	.047	
1374	ゲンバイ	減配	.030	-	-	.155	-	-	
14551	ゲンバク	原爆	.073	.130	.170	.095	.025	.020	
13091	ケンブツ	見物	.046	.065	.065	-	.025	.066	
1242	ケンベイ	憲兵	.021	.022	.039	-	.012	.027	
13080	ケンボウ	憲法	.151	.435	.183	.322	.037	.013	0 1
3304	ケンメイ	賢明	.025	-	.026	.036	.049	.013	

(第1表)

意味 分類	見出し	使 用 率 (‰)						備 考
		全 体	一 層	二 層	三 層	四 層	五 層	
3347	ケンメイ ～ ～サ	.059 .057 .002	.065 .065 -	.065 .065 -	.012 .012 -	.074 .074 -	.073 .066 .007	
13140	ゲンメイ	.016	-	.039	.036	-	.007	
13401	ケンリ	.110	.087	.065	.322	.062	.047	
13080	ゲンリ	.032	.022	.039	.107	-	.007	
1410	ゲンリョウ	.121	-	.026	.560	.037	.007	0 3
13401	ケンリョク	.037	.043	.052	.048	.012	.033	
13135	ゲンロン	.023	.022	.039	.036	.012	.013	
31922	コ	.044	.043	.026	-	.049	.073	
1213	コ	.397	.348	.379	.191	.604	.425	0 4 5
1510	ココ	.050	-	.026	.012	.222	.007	
11960	ココ	.023	.043	.039	.024	.012	.013	
3120	ココ	.016	-	.039	.024	.012	.007	
1441	ココ	.032	-	.065	.072	.012	.013	
11960	ココ	.221	-	.072	.222	.690	.113	0 4
1525	ココ	.034	.043	.026	-	.012	.066	
1100	ココ	.030	-	-	-	.148	.007	
3100	ココ	5.363	6.440	5.686	5.620	3.898	5.510	0 *1 *2 *3 *4 *5
3506	ココ	.057	.109	.032	.036	.086	.040	
	～	.050	.109	.039	.024	.074	.040	
	～サ	.007	-	.013	.012	.012	-	
11950	ゴ	4.893	2.431	2.251	9.791	7.047	3.029	0 *1 *2 *3 *4 *5
13372	ゴ	.032	-	.013	-	-	.086	
11670	ゴ	.612	.543	.601	1.240	.333	.438	0 1 2 3 5
11635	ゴ	.027	-	-	-	-	.080	
13101	ゴ	.157	.239	.196	.036	.185	.166	0
435	ゴ	.766	.543	.553	.155	.875	1.227	0 1 *2 4 #5
13020	ゴイ	.114	.022	.052	-	.123	.233	0 5
2352	ゴイ・ウ	.023	.022	.052	.012	-	.027	
23060	ゴイシ・スル	.021	.022	.013	-	.025	.033	
1209	ゴイチ	.021	-	-	-	-	.060	
1200	ゴイツ	.046	.109	.013	-	-	.093	
1221	ゴイボト	.080	.087	.039	-	.111	.126	
1202	コウ ²⁾	.082	.109	.065	.012	.049	.140	
1250	コウ	.030	.022	.026	.036	.012	.040	
3192	コウ	.016	.022	-	.012	.025	.020	
1576	コウ	.018	-	.039	-	.037	.013	
3133	コウ	.075	.043	.078	.119	.012	.093	
13372	コウ	.025	-	.026	-	-	.060	
31920	コウ	.048	-	.039	.167	-	.027	
1263	コウ ³⁾	.082	-	.013	.048	-	.206	5
1263	コウ	.153	.152	.222	.131	.222	.093	0
1472	コウ	.032	-	.052	-	.062	.033	
11960	コウ	.055	.065	-	.215	.025	.007	
15111	コウ	.023	-	-	.107	-	.007	
1412	コウ	.023	-	-	.119	-	-	
3100	コウ	.891	1.143	1.150	.787	.530	.935	0 #1 2 3 4 #5
11961	ゴウ	.048	.022	.065	.012	.160	.007	
11960	ゴウ	.511	.649	.457	.644	.776	.279	0 1 2 3 4 5
3195	コウアツ	.016	-	.039	.048	-	-	
1344	コウイ	.119	.109	.131	.226	.062	.086	0
1302	コウイ	.030	.022	.039	-	.049	.033	
3344	ゴウイン	.018	.022	.026	-	-	.033	
13310	コウウン	.032	.043	-	-	-	.080	
13832	コウエン	.066	.065	.131	-	.049	.080	
1470	コウエン	.034	.022	.039	.036	.025	.040	
1365	コウエン	.034	.043	.039	.012	.012	.053	
13131	コウエン	.025	.022	-	.072	.012	.020	
11112	コウカ	.189	.065	.196	.292	.259	.113	0

1) 腕コなどの。 2) アルバ公夫人 / 熊公 / 主人公などの。 3) 高等学校 / 高等裁判所などの略。

意味分類	見出し	使用率 (%)					備考		
		全体	一層	二層	三層	四層		五層	
3195	コウカ ～ ～サ	高価	.025 .023 .002	.022 - .022	.013 .013 -	.012 .012 -	.074 .074 -	.013 .013 -	
3330	ゴウカ ～ ～サ	豪華	.050 .048 .002	.022 .022 -	.013 .013 -	- -	.074 .074 -	.093 .086 .007	
11553	コウカイ	公開	.055	.065	.026	.083	.037	.060	
1255	コウカイ	公海	.018	.022	-	.083	-	-	
11522	コウカイ	航海	.021	-	.052	.024	-	.020	
13044	コウカイ	後悔	.018	.022	.013	-	-	.040	
1254	コウガイ	郊外	.030	.022	.039	.024	-	.047	
11503	コウカン	交換	.094	.043	.026	.119	.049	.153	
13020	コウカン	好感	.021	.022	.026	.024	.012	.020	
14150	コウカン	鋼管	.025	-	.026	.107	-	-	
13060	コウキ	好奇	.018	.022	.026	-	-	.033	
13531	コウギ	抗議	.023	.043	.052	.012	-	.020	
13131	コウギ	講義	.018	.087	.026	.012	-	.007	
1209	コウキチ	[人]幸吉	.021	-	.013	-	-	.053	
11101	コウキユウ	高級	.046	.022	.052	.095	-	.047	
1250	コウキョウ	公共	.041	.065	.013	.131	.037	-	
13231	コウキョウ	交響	.044	.087	.039	-	.037	.060	
11300	コウキョウ	好況	.030	-	-	.155	-	-	
13801	コウギョウ	工業	.212	-	.052	.942	-	.066	0 3
13801	コウギョウ	鉱業	.037	-	.013	.143	-	.020	
13832	コウギョウ	興行	.032	.022	.039	.036	-	.047	
1264	コウギン	[興業銀行の略]	.021	-	.013	.095	-	-	
13830	コウクウ	航空	.135	.043	.327	.274	-	.060	0
1529	コウケイ	光景	.018	.022	.039	.024	-	.013	
11507	コウケイ	後継	.016	-	.026	.024	.025	.007	
1322	コウゲイ	工芸	.016	.043	.039	-	.025	-	
11971	ゴウケイ	合計	.044	-	-	.143	.037	.027	
1356	コウゲキ	攻撃	.107	.043	.366	.060	.025	.066	
1524	コウゲン	高原	.037	-	.065	.024	.025	.047	
11130	コウゴ	交互	.027	-	-	.036	.086	.013	
1263	コウコウ	高校	.130	.022	.157	-	.148	.213	0 5
1211	コウゴウ	皇后	.023	.022	.078	-	.012	.013	
13123	コウコク	広告	.080	.109	.131	.083	.136	.013	
11130	コウサ	交差	.039	.022	-	-	.185	.007	
13500	コウサイ	交際	.048	.022	.052	.024	.111	.033	
1412	コウザイ	鋼材	.030	-	-	.155	-	-	
13850	コウサク	工作	.041	.043	.078	.060	.037	.013	
13810	コウサク	耕作	.023	-	.013	.095	-	.007	
13064	コウサン	公算	.018	-	-	.060	-	.020	
1527	コウザン	鉱山	.021	-	.026	.072	.012	-	
1265	コウシ ¹⁾	甲子	.030	-	.026	-	-	.073	
13852	コウシ	行使	.020	.022	.052	.048	.012	-	
1446	コウシ	格子	.044	.022	-	-	.160	.033	
13822	コウジ	工事	.080	.022	.065	.203	.086	.033	
23133	コウジ・ズル	講	.023	-	.026	.083	.012	-	
	～		.021	-	.026	.072	.012	-	
	コウゼラレル		.002	-	-	.012	-	-	
3360	コウシキ	公式	.021	.022	.039	-	-	.033	
11110	コウジツ	口実	.018	-	.039	.012	-	.027	
1264	コウシヤ	公社	.032	-	.026	.131	-	.007	
1100	コウシヤ	後者	.048	.043	.078	.083	.049	.013	
1259	コウシユウ	甲州	.016	-	.052	-	-	.020	
1259	ゴウシユウ	[地]豪州	.027	-	-	.072	.012	.033	
13531	コウシヨウ	交渉	.144	.174	.261	.292	.037	.047	0
1264	コウジヨウ	工場	.340	.152	.314	1.228	.074	.060	0 3
11584	コウジヨウ	向上	.116	.043	.065	.453	.074	-	0 3

1) コウシ園の。

(第1表)

意味 分類	見出し	使 用 率 (‰)					備 考		
		全 体	一層	二層	三層	四層		五層	
11522	コウシン	行進	.016	.043	.026	-	-	.020	
1437	コウスイ	香水	.030	-	.013	-	.111	.020	
11403	コウセイ	攻勢	.030	.065	.078	.048	-	-	
11562	コウセイ	抗生	.021	-	-	.072	.025	.007	
13831	コウセイ	厚生	.030	.022	.013	.083	.012	.020	
1132	コウセイ	構成	.075	.152	.091	.107	.037	.047	
11550	ゴウセイ	合成	.039	-	.039	.131	.037	-	
1348	コウセキ	功績	.016	.022	.026	.024	-	.013	
1501	コウセン	光線	.023	.022	.013	-	.012	.047	
13070	コウソウ	構想	.041	.087	.013	.143	-	.007	
1132	コウゾウ	構造	.062	.043	.065	.203	.025	.007	
13230	コウタ	小唄	.025	-	.105	-	-	.020	
11503	コウタイ	交替	.023	.022	.013	.060	.012	.013	
31921	コウダイ	広大	.018	.043	.013	.012	-	.027	
1213	コウタイシ	皇太子	.039	.043	.065	-	.025	.053	
1264	コウダン	公団	.018	-	.013	.083	-	-	
1470	コウチ	耕地	.016	.043	-	.060	-	-	
1259	コウチ	[地]高知	.018	-	.026	.024	.037	.007	
3134	コウチョウ	好調	.066	-	.039	.215	.012	.047	
1243	コウチョウ	校長	.027	.087	.039	-	.012	.027	
13830	コウツウ	交通	.059	-	.065	.131	.037	.047	
13067	コウテイ	公定	.030	-	.013	.143	-	-	
13068	コウテイ	肯定	.016	.043	.039	.012	.012	-	
11501	コウテン	好転	.032	-	.013	.155	-	-	
1192	コウド	高度	.018	.022	.065	-	-	.024	
11101	コウトウ	高等	.046	.065	.065	.036	.049	.033	
1344	コウドウ	行動	.114	.152	.118	.179	.099	.073	0
12419	ゴウドウ	強盗	.023	-	.013	-	.012	.053	
11550	ゴウドウ	合同	.032	.022	.078	.072	.012	-	
13760	コウニュウ	購入	.041	-	.013	.072	.025	.060	
1209	コウノ	[人]河野	.084	.130	.196	.072	-	.066	
13611	コウハン	公判	.027	.065	.052	.048	.012	-	
11650	コウハン	後半	.021	-	.013	.024	.025	.027	
13142	コウヒョウ	好評	.018	.022	.013	-	.025	.027	
13770	コウフ	交付	.050	.022	-	.250	-	-	
13310	コウフク	幸福	.153	.130	.105	.012	.320	.173	0
13001	コウブン	興奮	.071	.022	.065	.012	.049	.133	
1259	コウベ	[地]神戸	.094	.087	.183	.095	.012	.093	
3360	コウヘイ	公平	.016	-	.026	.036	-	.013	
1104	コウホ	候補	.071	.022	.091	.048	.025	.113	
3305	コウミョウ	巧妙	.016	-	.026	.012	-	.027	
13400	コウム	公務	.032	-	.026	.083	-	.033	
1102	コウモク	項目	.023	.022	.013	.060	-	.020	
1259	コウヤ	高野	.016	.065	.013	-	.037	-	
1221	コウユウ	交友	.016	.022	.013	.024	-	.020	
1265	コウラク ¹⁾	後楽	.032	.022	.052	-	-	.060	
13760	コウリ	小売	.064	-	.026	.238	.049	.013	
13072	ゴウリ	合理	.105	.109	.065	.405	.025	-	
11522	コウリュウ	交流	.027	.109	.039	.024	-	.013	3
13061	コウリョ	考慮	.044	.043	.013	.155	.012	.013	
11404	コウリョク	効力	.021	.022	.026	.072	-	-	
11520	コウロ	航路	.061	-	.039	-	.025	.013	
13500	コウワ	講和	.016	.065	.026	-	-	.013	
13031	コエ	声	.630	.782	.523	.191	.407	1.006	0 1 2 4 5
21521	コエル	越・超	.112	.109	.196	.143	.074	.073	
11520	コオス	course	.037	-	.052	-	.074	.040	
13640	コオチ	coach	.032	-	-	-	.012	.086	
1423	コオト	coat	.064	-	-	-	.308	.020	
1435	コオヒイ	coffee	.050	.043	.026	.072	.025	.066	
1513	コオリ	氷	.037	-	.013	.048	.049	.047	

1) コウラク園の。

意味 分類	見出し	使 用 率 (‰)					備 考	
		全 体	一層	二層	三層	四層		五層
25160	コオリル 凍	.016	.022	-	-	.012	.033	
	～	.014	-	-	-	.012	.033	
	コオラシメル	.002	.022	-	-	-	-	
1209	コガ [人]古賀	.018	-	.013	-	-	.047	
13062	ゴカイ 誤解	.023	.022	.039	-	.025	.027	
1180	コガタ 小型	.052	-	.078	.131	.037	.020	
15830	コキユウ 呼吸	.050	.022	.026	.036	.111	.047	
1252	コキョウ 故郷	.052	.043	.052	-	.025	.100	
11961	コク 石	.039	-	.039	.143	-	.013	
11962	コク 刻	.023	.022	.026	.012	.025	.027	
1253	コク 国	.187	.326	.261	.405	.037	.066	0 3
31993	ゴク 極	.098	.109	.052	.131	.136	.080	
1253	コクカ 国家	.119	.326	.170	.215	-	.040	0
1273	コクカイ 国会	.078	.043	.183	.191	-	.013	
11721	コクキョウ 国境	.041	.065	.091	.024	.025	.027	
13500	コクコウ 国交	.021	.043	-	.048	.012	.013	
13500	コクサイ 国際	.258	.217	.300	.686	.074	.106	0 #3
1402	コクサン 国産	.037	.043	.065	.083	-	.013	
12300	コクジン 黒人	.018	.022	-	.060	.012	.007	
13720	コクゼイ 国税	.016	-	.013	.072	-	-	
1272	コクテツ 国鉄	.107	.196	.222	.107	-	.080	
1527	コクド 国土	.023	.065	.052	.012	-	.013	
1209	コクトオ [人]	.016	-	-	-	-	.047	
11770	コクナイ 国内	.105	.109	.052	.381	-	.033	3
13141	コクハク 告白	.034	.043	.026	-	.037	.053	
1358	コクボウ 国防	.027	-	.078	.012	-	.033	
31921	ゴクボソ 極細	.041	-	-	-	.222	-	
12301	コクミン 国民	.288	.565	.666	.453	.037	.053	0 1 2 3
13610	コクム 国務	.032	.022	.052	.072	-	.020	
13701	コクユウ 国宥	.023	.043	.065	.036	-	-	
1362	コクリツ 国立	.044	.065	.078	.072	.012	.020	
1275	コクレン 国連	.057	.109	.157	.095	-	-	
1502	コグチャ 焦茶	.018	-	-	-	.099	-	
3110	ココ 個々	.021	.043	.039	.024	.012	.007	
11700	ココ ¹⁾ [指・接]	.863	1.108	.731	.596	.641	1.127	0 1 #2 3 4 #5
11625	ゴゴ 午後	.100	.109	.157	.048	.037	.133	
13004	ココチ 心地	.023	.022	.026	-	.025	.033	
11950	ココノカ 九日	.027	-	.039	.048	-	.033	
13000	ココロ 心	.672	.804	.666	.119	.653	.956	0 1 2 4 #5
13060	ココロエ 心得	.018	.022	.013	.012	.037	.013	
23060	ココロエル	.025	.087	.013	.012	.012	.027	
13044	ココロガケ	.016	.022	.026	.024	.012	.007	
23041	ココロガケル	.025	-	.013	.024	.037	.033	
33010	ココロボソイ	.023	-	.013	.012	.012	.047	
	～	.021	-	.013	.012	-	.047	
	～サ	.002	-	-	-	.012	-	
13065	ココロミ 試	.021	.065	.039	.024	-	.007	
23062	ココロミル	.025	.022	.026	.012	.037	.027	
	～	.023	.022	.026	.012	.025	.027	
	ココロミラレル	.002	-	-	-	.012	-	
33010	ココロヨイ	.018	.022	-	-	.025	.033	
	～	.016	.022	-	-	.025	.027	
	～ゲ	.002	-	-	-	-	.007	
1209	コサカ [人]小坂	.021	-	.013	.012	.037	.027	
1452	コサジ 小匙	.059	-	-	.012	.308	-	
2120	ゴザリル	.078	.043	.052	.048	.049	.133	
1572	コシ 腰	.116	.152	.078	.012	.136	.173	0
21521	コシ・ス 越	.037	.065	.052	.036	-	.040	
	～	.034	.065	.039	.036	-	.040	
	コセル	.002	-	.013	-	-	-	

1) 「茲に」を含む。

(第1表)

意味 分類	見出し	使 用 率 (%)					備 考		
		全 体	一 層	二 層	三 層	四 層		五 層	
1213	ゴジ	孤児	.016	-	.013	-	.037	.020	
1178	ゴシ	[接尾]越	.016	-	.013	-	.037	.020	
23391	コシカケル		.018	.022	.013	-	.025-	.027	
	～		.016	.022	.013	-	.025-	.020	
	コシカケサセル		.002	-	-	-	-	.007	
12419	ゴジキ	乞食	.030	.022	.052	-	-	.053	
1209	コシジ	[芸名]越路	.016	-	.013	-	-	.040	
1209	ゴジマ	[人]小島	.037	-	.065	-	.025-	.060	
11950	ゴジユウ	五十	1.778	.782	.758	4.232	1.639	1.309	0 1 2 3 4 5
1440	ゴショ	御所	.034	.043	.091	.012	-	.033	
11344	コシヨウ	故障	.023	.022	.026	.012	.012	.033	
1552	コシヨウ	胡椒	.041	-	.013	-	.197	.007	
2385	コシラエル		.041	.022	.052	-	.099	.033	
1250	ゴジン	個人	.160	.456	.209	.191	.037	.093	0 1
13730	コスト	cost	.064	-	-	.334	-	-	
21564	リ・ル		.021	-	.026	.012	.049	.013	
11330	コセイ	個性	.044	.065	.039	.012	.049	.053	
13154	コセキ	戸籍	.055-	-	.052	.203	.025-	.007	
11950	ゴゼン	五千	.342	.087	.209	1.287	.123	.080	0 3
11635	ゴゼン	午前	.080	.065	.170	-	.062	.093	
12412	ゴゾウ	小僧	.037	.022	.105-	.012	.012	.033	
11623	コダイ	古代	.016	.043	-	.012	.037	.007	
13132	コタエ	答・応	.128	.065	.105-	.226	.172	.080	0
23131	コタエル	答・応	.233	.261	.222	.119	.148	.339	0 5
	～		.228	.261	.222	.119	.136	.332	
	コタエラレル		.005-	-	-	-	.012	.007	
1527	コダチ	木立	.016	.043	.013	-	.012	.020	
13103	コチヨウ	誇張	.016	-	.039	-	.025-	.013	
11730	コチラ	[指]	.098	.022	.078	.048	.062	.179	
13081	コツラ		.018	-	.039	.024	-	.020	
137	ゴヅカイ	小遣	.046	-	.039	-	.086	.066	
3503	コツソリ		.021	.022	.013	.012	.012	.033	
11730	コツチ	[指]	.135-	.109	.118	-	.037	.279	0 5
1452	コツブ		.030	-	.039	-	.074	.027	
1573	コテ	小手	.018	-	-	-	-	.053	
11513	コテイ	固定	.030	.022	-	.131	-	.007	
13161	コテン	古典	.032	.087	.065	-	-	.033	
13510	コテン	個展	.018	.174	-	-	-	-	
13101	コト	言事	.039	-	.052	-	-	.086	
110	コト		11.161	15.639	12.636	11.594	8.996	9.942	0*1*2*3*4*5
3112	コト	異	.027	.065	.013	.072	.025-	-	
3132	コトに	殊	.128	.087	.118	.250	.136	.073	0
3162	ゴト	毎	.276	.043	.131	.083	1.072	.100	0 4
3112	ゴトッ		.265-	.391	.287	.370	.074	.259	0 3 5
1209	ゴトウ	[人]五島	.021	.043	.026	.048	-	.007	
1209	ゴトウ	[人]後藤	.037	.043	.039	.012	.025-	.053	
1209	コトガハマ	[力士名]	.016	-	-	-	-	.047	
1101	コトガラ	事柄	.039	-	.078	.083	-	.027	
3198	コドク	孤独	.041	.043	.052	-	.025-	.066	
3198	コトゴトク	[副]	.018	.022	.013	-	-	.040	
3346	コトサラ		.016	.022	.013	.012	.025-	.013	
11641	コトシ	今年	.288	.087	.340	.286	.160	.392	0 5
2111	コトナリ・ル		.089	.087	.039	.250	.025-	.060	
13101	コトバ	言葉	.517	.761	.692	.167	.456	.583	0 1 2 4 #5
1205	コドモ	子供	.807	.782	.771	.143	1.987	.573	0 1 2 *4 #5
1562	コトリ	小鳥	.018	-	.013	-	-	.040	
2352	コトワリ・ル		.073	.130	.052	.036	.062	.093	
	～		.062	.109	.039	.036	.062	.073	
	コトワラレル		.011	.022	.013	-	-	.020	
1510	コナ	粉	.050	.087	-	.048	.148	.013	

1) うまく仕上げるコツは等の。 ◎ コッカ(国家) / コツカイ / コツキョウ / コツコウ→コク～

意味分類	見出し	使用率(%)					備考		
		全体	一層	二層	三層	四層		五層	
1209	コノエ	[人]近衛	.021	.022	.052	-	-	.027	0
3164	コノゴロ		.116	.152	.131	.036	.099	.153	
3302	コノマシイ		.030	.022	.039	.024	.037	.027	
1302	コノミ	好	.048	.043	.013	.024	.160	.020	
2302	コノミ・ム		.052	.022	.065	.083	.025-	.053	
	～		.046	.022	.052	.072	.025-	.047	
	コノマレル		.007	-	.013	.012	-	.007	
1209	コバヤシ	[人]小林	.071	.043	.078	.072	.049	.086	0
1431	ゴハン	御飯	.073	-	.065	-	.259	.040	
11950	ゴヒヤク	五百	.545	.196	.444	1.466	.296	.326	
1573	コブシ	拳	.016	-	.039	-	.012	.020	
12442	コブシ	子分	.016	-	.026	-	-	.033	
21540	コボシ・ス		.030	-	.013	.012	.062	.040	
	～		.027	-	.013	.012	.049	.040	
	コボサレル		.002	-	-	-	.012	-	
13841	コマアミ	細編	.018	-	-	-	.099	-	0
31922	コマカイ、な		.107	.109	.078	.060	.234	.080	
23683	ゴマカシ・ス		.027	-	.026	.012	.012	.053	
	～		.023	-	.026	.012	.012	.040	
	ゴマカセル		.005-	-	-	-	-	.013	
1259	コマザワ	[地]駒沢	.016	-	-	-	-	.047	0
2301	コマリ・ル		.237	.239	.300	.107	.333	.226	
	～		.226	.239	.287	.107	.308	.213	
	コマラセル		.011	-	.013	-	.025-	.013	
21531	コミ・ム	込・混	.021	-	.039	-	.025-	.027	
	～		.016	-	.026	-	.012	.027	
	コマレル		.005-	-	.013	-	.012	-	
1209	ゴミ	[人]五味	.018	-	.039	.024	-	.020	0
1414	ゴム		.048	.022	.013	.095	.136	-	
13841	ゴムアミ	ゴム編	.121	-	-	-	.653	-	
1552	コムギ		.052	-	.026	.083	.172	-	
14161	ゴムテエブ		.016	-	.026	-	.062	-	
14320	コメ	米	.068	.065	.157	.048	.099	.020	
21531	コメル	込・籠	.055-	.152	.026	.024	.037	.066	
	～		.048	.109	.026	.024	.037	.060	
	コメラレル		.007	.043	-	-	-	.007	
13671	ゴメン	御免	.057	-	.026	-	.062	.120	0
21532	コモリ・ル		.039	.109	.026	-	.062	.033	
12450	コモシ	顧問	.018	-	.052	.036	-	.007	
1441	コヤ	小屋	.066	.043	.039	-	.062	.126	
1209	コヤマ	[人]小山	.027	.022	-	.036	.037	.033	
11641	コヨイ	今宵	.030	.065	.013	-	-	.060	
1363	コヨウ	雇用	.027	-	.013	.119	.012	-	
23040	コラエル		.018	-	.039	-	.025-	.020	
	～		.016	-	.026	-	.025-	.020	
	コラエラレル		.002	-	.013	-	-	-	
13370	ゴラグ	娯楽	.030	.043	.026	-	.062	.033	0
2506	コラシ・ス	擬	.018	.043	.013	.024	-	.020	
	～		.016	.043	.013	.012	-	.020	
	コラサレル		.002	-	-	.012	-	-	
13091	ゴラン	御覧	.087	.022	.039	.012	.172	.126	
2506	コリ・ル	擬	.034	.065	.026	.012	.012	.053	
13374	ゴルフ		.023	.065	-	.024	-	.033	
1100	コレ	[指]	3.671	3.680	4.724	4.595	2.444	3.273	0*1 #2*3 #4*5
4310	コレ	[感]	.025	.022	.026	-	.012	.047	
11612	コロ	頃	.737	.739	.928	.405	.641	.875	0 1 2 3 4 #5
1209	ゴロウ	[人]五郎	.030	-	.026	-	-	.073	
21514	コロガリ・ル		.032	.043	.039	.012	.012	.047	
11950	ゴロク	五六	.078	.065	.118	.060	.099	.060	
2582	コロシ・ス		.160	.174	.105-	.012	.049	.326	0

(第1表)

意味 分類	見出し	使 用 率 (‰)					備 考	
		全 体	一 層	二 層	三 層	四 層		五 層
	～	.112	.109	.091	.012	.049	.213	
	コロサセル	.005	-	.013	-	-	.007	
	コロサレル	.041	.065	-	-	-	.100	
	コロセル	.002	-	-	-	-	.007	
1422	コロモ 衣	.025	.043	.039	-	.049	.013	
1259	コロンビア [地]	.039	-	.065	-	.025	.066	
33011	コワイ	.098	.087	.039	.036	.049	.186	
21571	コワシ・ス	.055	.087	.065	.048	.037	.053	
	～	.041	.087	.026	.048	.037	.033	
	コワサレル	.014	-	.039	-	-	.020	
21571	コワレル	.023	.043	.013	.012	.025	.027	
3164	コン	.052	.022	.039	.155	-	.040	
13000	コン	.027	.152	-	.036	-	.013	
1502	コン	.064	.022	-	-	.296	.020	
13101	ゴン	.032	.043	.052	.036	-	.033	
11671	コンカイ	.068	.043	.091	.131	.037	.047	
11620	コンキ	.059	-	-	.286	-	.013	
11113	コンキョ	.030	.065	.052	.048	-	.013	
13510	コンクウル	.018	-	-	.012	.012	.040	
14121	コンクリイト	.023	.022	.026	.048	-	.020	
11641	コンゲツ	.034	.022	.039	-	.086	.027	
11110	コンゲン	.023	.043	.026	.036	.012	.013	
11643	コンゴ	.203	.109	.131	.044	.037	.113	0 3
13510	コンサアト	.016	-	-	-	.012	.040	
11641	コンシユウ	.025	-	.078	-	-	.033	
11641	コンシユン	.030	.022	.013	.036	.012	.047	
13162	コンダテ	.023	-	.013	.012	.086	.007	
13131	コンダン	.021	.022	.026	.012	.025	.020	
11671	コンド	.546	.630	.549	.334	.333	.754	0 1 2 5
1209	コンドウ	.100	.065	.287	.083	.025	.066	
1360	コントロオル	.018	-	.013	.012	-	.040	
3100	コンナ	.582	.413	.549	.179	.717	.805	0 2 5 5
11344	コンナン	.071	.065	.131	.119	.025	.040	
11641	コンニチ ¹⁾	.228	.435	.300	.292	.111	.153	0
1552	コンブ	.021	-	.013	-	.086	.007	
11111	コンボン	.064	.174	.039	.179	.012	.007	
11641	コンヤ	.103	.152	.065	-	.049	.193	
13530	コンヤク	.050	.065	-	-	.160	.040	
13852	コンヨウ	.025	-	-	.012	.123	-	
11342	コンラン	.044	.152	.039	.036	.025	.027	
3100	サ	.016	.043	-	-	-	.040	
11970	サ	.105	-	.065	.107	.222	.093	
11720	ザ	.183	.282	.261	.036	.037	.272	0 5
4310	サア ²⁾	.114	.109	.091	-	.062	.219	0 5
1280	サアクル	.032	.109	.078	-	.037	-	
13541	サアビス	.052	.022	.013	.083	.086	.047	
3165	サイ	.123	.130	.026	.465	.012	.040	0 3
31992	サイ	.034	.043	.026	.036	.012	.047	
1336	サイ	.050	.022	.065	.036	.012	.080	
11612	サイ	.126	.087	.183	.191	.099	.086	0
1373	サイ	.025	-	-	.131	-	-	
11962	サイ	.689	.304	.836	.203	.752	.970	0 2 4 5
3120	ザイ	.023	-	.039	-	-	.047	
13721	ザイ	.032	.043	.052	.060	.012	.013	
1436	ザイ	.034	-	.065	.048	.062	.007	
1344	ザイ	.055	.065	.052	.179	.012	.007	
11505	サイカイ	.025	-	.078	.048	.012	-	
13310	サイガイ	.021	-	.013	.095	-	-	
1261	ザイカイ	.044	.022	.065	.155	-	-	
1334	ザイガク	.018	-	.026	-	.049	.013	

1) あいさつのコンニチハは別。 2) サも含む。

意味分類	見出し	使用率 (%)						備考	
		全体	一層	二層	三層	四層	五層		
11642	サイキン	最近	.383	.522	.340	.679	.320	.233	0 1 3 5
13820	サイク	細工	.025	.065	-	.012	.049	.020	
1211	サイクン	細君	.034	.109	-	-	.037	.047	
13823	サイケン	再建	.023	.022	.039	.048	.012	.007	
13401	サイケン	債権	.016	-	-	.083	-	-	
11211	サイゲン	再現	.018	.022	.026	-	.012	.027	
11651	サイゴ ^ロ	最後	.281	.282	.379	.143	.209	.345	0 5
11241	ザイコ	在庫	.030	-	-	.155	-	-	
31920	サイコウ	最高	.132	.087	.144	.179	.062	.153	0
1209	サイゴウ	[人]西郷	.021	-	.065	-	-	.027	
13064	サイサン	採算	.071	-	-	.358	.012	-	3
13721	ザイサン	財産	.050	-	.039	.119	.099	.007	
216	サイシ・スル	際	.027	-	.039	.060	.025	.007	
11651	サイシユウ	最終	.018	-	.013	.036	.025	.013	
11651	サイショ	最初	.256	.304	.261	.155	.246	.299	0 5
3131	サイジョウ	最上	.018	.043	.026	.012	.025	.007	
11211	サイセイ	再生	.018	-	.013	.072	.012	-	
13610	ザイセイ	財政	.055	.065	.118	.131	-	.007	
13671	サイソク	催促	.016	.043	-	-	.025	.020	
11921	サイダイ	最大	.096	.087	.118	.179	-	.093	
1259	サイタマ	[地]埼玉	.021	.043	.052	.024	.012	-	
13067	サイダン	裁断	.018	-	.013	-	.062	.013	
11652	サイチュウ	最中	.052	.109	.078	.024	.012	.060	
3131	サイテイ	最低	.068	.022	.065	.226	.037	.013	
1209	サイトウ	[人]斎藤	.044	.043	.026	.024	.025	.053	
13421	サイノウ	才能	.048	.087	.052	-	.086	.040	
13810	サイバイ	栽培	.062	-	.039	.286	-	-	
13611	サイバン	裁判	.189	.087	.300	.465	.099	.060	0 3
1428	サイフ	財布	.021	-	.013	.012	.037	.027	
1340	サイム	債務	.044	.022	.013	.203	-	-	
13852	サイヨウ	採用	.052	.043	.052	.131	.012	.033	
11642	ザイライ	在来	.023	.022	-	.107	-	-	
1410	ザイリョウ	材料	.280	.109	.105	.381	.882	.039	0 3 4
13310	サイワイ		.055	-	.105	.012	.037	.080	
13152	サイン	sign	.025	.043	-	.024	.025	.033	
21565	サエギリ・ル		.027	.130	.026	.012	-	.020	
	～		.023	.109	.013	.012	-	.020	
	サエギリレル		.005	.022	.013	-	-	-	
1524	サカ	坂	.037	.109	.013	-	.025	.053	
1209	サガ	[人]嵯峨	.016	-	.013	-	-	.040	
1259	サガ	[地]佐賀	.018	-	.013	.036	.012	.020	
11721	サカイ	境	.025	.043	-	.048	.049	.007	
1209	サカイ	[人]堺	.018	.022	.026	-	-	.033	
1209	サカイ	[人]酒井	.018	-	.013	-	-	.047	
1209	サカエ	[人]栄	.027	.109	.026	.012	-	.027	
1209	サカザキ	[人]坂崎	.018	-	-	-	-	.053	
23062	サガン・ス		.128	.130	.170	.012	.123	.173	0
23062	サガンモトメル		.018	.043	.026	.024	-	.013	
1452	サカズキ		.039	.022	.052	-	.037	.060	
1209	サカダ	[人]坂田	.023	.022	.039	-	-	.040	
1564	サカナ	魚・肴	.062	.043	.026	.036	.111	.073	
21526	サカノボリ・ル		.018	.043	.026	-	-	.027	
1265	サカバ	酒場	.039	-	.013	-	-	.106	
1209	サカモト	[人]坂本	.018	-	.026	-	.012	.033	
21540	サガリ・ル		.082	.022	.118	.107	.074	.073	
315	サカン	盛	.107	.130	.144	.143	.037	.100	
11650	サキ	先	.429	.586	.392	.292	.616	.372	0 1 2 4 5
25811	サキ・ク	咲	.062	.043	.026	.024	.086	.093	
	～		.052	.022	.026	.012	.074	.086	
	サカセル		.009	.022	-	.012	.012	.007	

1) 「最期」は別。

(第1表)

意味 分類	見出し		使 用 率 (‰)					備 考	
			全 体	一層	二層	三層	四層		五層
21572	サキ・ク	裂・割	.018	.022	.039	.012	.025	.007	
1344	サギ	詐欺	.016	-	.026	.043	-	.007	
3164	サキゴロ	先頃	.018	-	.039	.024	.025	.007	
3164	サキホド		.021	-	-	-	.062	.027	
13850	サギョウ	作業	.084	.109	.105	.179	.049	.033	
1320	サク	作	.135	.261	.131	.083	.074	.159	0
3164	サク	昨	.023	-	-	.060	-	.033	
13084	サク	策	.050	.043	.039	.107	.037	.033	
12410	サクカ	作家	.173	.717	.196	.012	.012	.173	0 1
13001	サクカク	錯覚	.025	.065	.026	-	-	.040	
1320	サクキョク	作曲	.068	.087	.037	-	.012	.146	
3164	サクコン	昨今	.023	.022	.013	.060	.012	.013	
1320	サクシ	作詞	.025	.022	-	-	-	.066	
12451	サクシヤ	作者	.073	.304	.118	-	-	.060	
13152	サクズ	作図	.034	-	-	-	.185	-	
1386	サクセイ	作成・作製	.023	.022	.039	.072	-	-	
1355	サクセン	作戦	.062	.022	.118	-	-	.113	
11642	サクネン	昨年	.293	.087	.248	.774	.111	.206	0 #3 5
1320	サクヒン	作品	.420	1.347	.300	-	.234	.532	0 1 5
1551	サクモツ	作物	.030	-	.013	.143	-	-	
11642	サクヤ	昨夜	.032	.022	.039	-	.012	.060	
1552	サクラ	桜	.059	.022	.131	-	.074	.060	
1209	サクライ	[人]桜井	.023	-	.026	-	.049	.027	
23062	サグリ・ル		.034	.065	-	.036	.012	.053	
1564	サケ	[魚名]	.023	-	.065	.024	.037	-	
1435	サケ	酒	.251	.196	.170	.048	.308	.392	0 5
2353	サケル	避	.107	.087	.118	.131	.160	.066	
	～		.098	.087	.105	.095	.160	.066	
	サケラレル		.009	-	.013	.036	-	-	
2154	サゲル	下・提	.119	.086	.118	.060	.209	.113	0
13031	サケビ		.023	.065	.013	-	-	.040	
2312	サケビ・フ		.105	.174	.065	.024	.062	.173	
	～		.096	.174	.052	-	.062	.166	
	サケバレル		.009	-	.013	.024	-	.007	
13031	サケビゴエ		.018	.022	-	-	-	.047	
21515	ササエル		.059	.109	.078	.036	.074	.040	
	～		.041	.065	.065	.012	.062	.027	
	ササエラレル		.018	.043	.013	.024	.012	.013	
1209	ササキ	[人]佐々木	.075	.109	.105	-	.025	.120	
23762	ササゲル		.025	.065	.039	-	-	.033	
	～		.023	.043	.039	-	-	.033	
	ササゲラレル		.002	.022	-	-	-	-	
21573	サン・ス ¹⁾	刺・差・指・挿・注	.121	.152	.091	.024	.185	.146	0
	～		.112	.152	.078	.024	.185	.126	
	ササレル		.009	-	.013	-	-	.020	
2342	サン・ス	令為	.037	.087	.026	.024	.012	.047	
23762	サンアゲル		.032	.022	-	-	.049	.060	
216	サンアタリ・ル		.021	.022	.013	.072	-	.007	
21524	サンカカリ・ル		.018	.043	-	-	-	.040	
1443	ザンキ	座敷	.048	.022	.039	-	.012	.106	
13670	サンズ	指図	.021	-	.026	.024	.012	.027	
21530	サンダシ・ス		.044	.022	.065	.024	.025	.060	
	～		.041	.022	.065	.024	.012	.060	
	サンダセル		.002	-	-	-	.012	-	
11344	サンツカエ		.041	.065	.052	.048	.049	.020	
11970	サンヒキ	差引	.025	-	-	.107	.012	.007	
23062	サンヒキ・ク		.016	-	.013	.048	.025	-	
	～		.014	-	.013	.048	.012	-	
	サンヒカレル		.002	-	-	-	.012	-	
4313	サスガ ²⁾		.128	.087	.105	.024	.086	.233	0 5

1) 他動詞の場合。日がサス等を含まず。 2) ～ニ / ～ノ / ～ハ等も含む。

意味分類	見出し	使用率 (‰)					備考		
		全体	一層	二層	三層	四層		五層	
1209	サスケ	[人]佐助	.016	-	-	-	-	.047	0 1 2 3 4 5
2342	サセル	令為	.770	.782	.849	.620	.813	.785	
	～		.737	.739	.784	.620	.776	.754	
	サセラレル		.033	.043	.065	-	.037	.030	
2351	サソイ・ウ		.057	.043	.039	-	.062	.100	
	～		.041	.043	.026	-	.049	.066	
	サソワレル		.016	-	.013	-	.012	.033	
1209	サダ	[人]佐田	.023	-	.013	-	.025	.047	
1209	サダメ	[人]佐竹	.018	-	.052	.012	-	.020	
23063	サダメル		.066	.087	.013	.215	-	.040	
	～		.057	.087	.013	.179	-	.033	
	サダメラレル		.009	-	-	.036	-	.007	
13131	サダン	座談	.027	.065	.013	.012	.012	.040	0
1209	サチコ	[人]幸子	.041	.261	-	-	-	.040	
1404	サツ	札	.034	-	.026	-	.012	.080	
11960	サツ	冊	.032	.043	.065	.024	.012	.027	
315	サツと	[写]	.098	.022	.052	-	.136	.179	
31992	ザツと		.032	.043	.039	.024	-	.047	
13851	サツエイ	撮影	.242	.065	.183	.024	.086	.532	
3164	サッキ	[先刻の意]	.087	.130	.091	.012	.086	.113	
315	サツサと		.023	.065	.013	-	.012	.033	
23063	サツシ・スル	察	.034	.043	.078	-	-	.047	
	～		.027	.022	.078	-	-	.033	
	サツセラレル		.007	.022	-	-	-	.013	
13161	ザツシ		.164	.326	.274	.012	.172	.140	
1344	サツジン	殺人	.044	.022	-	-	.012	.113	0
3345	サツソウ	颯爽	.021	-	-	-	.025	.047	
3161	サツソク	早速	.087	.022	.118	.024	.049	.146	
11523	サツトウ	殺到	.023	.065	.052	-	-	.020	
3505	サツバリ		.055	.043	.039	.036	.086	.060	
4117	サテ	[接]	.173	.217	.183	.143	.086	.219	
1254	サト	里	.025	.109	.026	-	.025	.013	
1433	サトウ	砂糖	.096	-	.052	.083	.345	.020	
1209	サトウ	[人]佐藤	.130	.413	.039	-	.136	.159	
23060	サトリ・ル		.030	.043	.039	.012	.025	.033	
	～		.021	.022	.026	.012	.025	.020	
	サトラセル		.005	.022	.013	-	-	-	
	サトラレル		.005	-	-	-	-	.013	
1209	サナダ	[人]真田	.018	-	-	-	-	.053	0
1209	サノ	[人]佐野	.021	-	.052	.012	-	.027	
1280	サハ	左派	.016	.087	-	.036	-	-	
1564	サバ	[魚]	.018	-	-	.012	.074	.007	
33011	サビシイ		.132	.152	.105	.012	.123	.213	
	～		.105	.109	.091	-	.099	.173	
	～サ		.023	.043	.013	.012	.025	.027	
	～ゲ		.005	-	-	-	-	.013	
1209	サブロウ	[人]三郎	.041	.109	.039	.048	-	.040	
1202	サマ	様	.701	.217	.562	.107	.715	1.242	
3130	サマザマ	様々	.071	.174	.118	.012	.111	.027	
2300	サマシ・ス	覚・醒	.021	.043	.052	-	-	.020	
3515	サムイ		.112	.109	.131	.095	.111	.113	
	～		.075	.109	.078	.036	.074	.086	
	～サ		.037	-	.052	.060	.037	.027	
1242	サムライ		.044	-	.052	-	-	.100	
2300	サメル	覚・醒	.055	.087	.078	.012	.025	.073	
1209	サヤマ	[人]佐山	.016	.087	.013	-	.025	-	0 2 4 5
11740	サユウ	左右	.098	.109	.078	.012	.234	.080	
11500	サヨウ	作用	.068	.022	.065	.179	.062	.027	
3100	サヨウ	[指]然様	.025	-	-	.012	.012	.060	
433	サヨウナラ		.016	-	-	-	-	.047	

◎ サッカ(作家) / サッカク(錯覚) / サッキョク(作曲) / サッコン(昨今) → サク～

(第1表)

意味 分類	見出し		使 用 率 (%)					備 考	
			全 体	一層	二層	三層	四層		五層
1280	サヨク	左翼	.018	.065	.013	.012	-	.020	
1209	サヨコ	[人]小夜子	.016	-	.039	.012	.012	.013	
14511	サラ	皿	.041	.022	.013	-	.123	.040	
3165	サラに	更	.500	.695	.509	.775	.579	.239	0 1 2 3 4 5
25160	サラシ・ス		.052	.130	-	.048	.099	.033	
	～		.034	.065	-	.012	.086	.027	
	サラサレル		.018	.065	-	.036	.012	.007	
433	サラバ ¹⁾		.016	.022	.026	-	.012	.020	
1234	サラリイマン		.052	.022	.052	.083	.049	.047	
21526	サリ・ル	去	.139	.282	.131	.191	.037	.126	0
	～		.135	.261	.131	.191	.037	.120	
	サラセル		.002	-	-	-	-	.007	
	サラレル		.002	.022	-	-	-	-	
3100	サリ・ル	然	.044	.087	.052	.048	.037	.027	
	～		.039	.087	.052	.048	.037	.013	
	～ゲ		.005	-	-	-	-	.013	
1561	サル	猿・申	.044	-	.105	.036	.025	.040	
2342	サレル	被為	2.625	3.136	2.843	3.711	1.274	2.460	0 #1 *2 *3 *4 *5
1443	サロン	saloon	.025	.043	.039	-	.025	.027	
1338	サワギ		.057	.065	.078	.012	.012	.093	
2338	サワギ・ダ		.050	.087	.052	-	.025	.080	
	～		.039	.043	.039	-	.012	.073	
	サワガレル		.011	.043	.013	-	.012	.007	
21560	サワリ・ル	触・障	.016	.022	.013	-	.012	.027	
11950	サン	三	5.721	2.450	2.807	8.387	9.745	4.527	0 #1 #2 #3 *4 #5
1524	サン	山	.078	.196	.078	.012	-	.120	
11211	サン	産	.027	.022	.026	.083	.025	-	
1202	サン	[接尾]様	3.648	2.434	3.676	.919	3.411	5.716	0 1 *2 *3 *4 *5
13540	サンカ	参加	.089	.152	.091	.131	.037	.073	
15160	サンカ	酸化	.034	-	-	.107	.037	.020	
1182	サンカク	三角	.025	.043	.052	-	.049	.007	
13133	サンギ	参議	.037	.043	.078	.048	.012	.020	
13802	サンギョウ	産業	.114	.087	.078	.417	.025	.020	0 3
1264	サンケイ ²⁾	産経	.025	.022	.065	-	.012	.027	
13063	サンコウ	参考	.075	-	.078	.107	.037	.100	
31993	サンザン	散々	.032	.043	.013	-	.012	.066	
11950	サンシ	三四	.052	.065	.026	.048	.111	.033	
11950	サンシジュウ	三四十	.016	-	.013	.024	.012	.020	
11950	サンシユウ	三十	2.553	1.217	1.150	5.908	3.142	1.455	0 1 2 #3 4 5
13063	サンシヨウ	参照	.173	-	.026	.083	.752	.040	0 4
1209	サンシロウ	[人]三四郎	.023	-	-	-	.012	.060	
13532	サンセイ	賛成	.050	.022	.091	.036	.049	.047	
11950	サンゼン	三千	.285	.087	.170	.918	.148	.126	0 3
15110	サンソ	酸素	.023	-	.026	.072	.012	.007	
11972	ザンダカ	残高	.018	-	-	.083	.012	-	
1527	サンチ	産地	.016	-	-	.060	-	.013	
33012	ザンネン	残念	.059	.043	.065	.036	.049	.080	
11950	サンビヤク	三百	.547	.065	.274	1.424	.419	.405	0 #3 4 5
11552	サンブ	散布	.030	-	.026	.131	-	-	
1259	サンフランシスコ		.032	.087	-	.060	-	.033	
1209	サンベイ	[人]三平	.034	-	-	.024	.012	.080	
13371	サンボ	散歩	.021	-	-	-	.049	.033	
1242	サンボウ	参謀	.050	.043	.131	.012	-	.060	
11720	サンルイ	三聖	.062	-	.013	-	-	.173	
1264	サンワ	[会社名]三和	.016	-	-	.083	-	-	
1213	シ	子	.030	.022	.039	.036	-	.040	
1242	シ	士	.126	.130	.170	.226	.074	.073	0
1210	シ	氏	.929	1.434	1.568	.691	.431	.850	0 1 2 3 4 5
11950	シ ³⁾	四	2.492	.674	1.123	3.924	4.685	1.740	0 1 2 *3 #4 #5
1330	シ	史	.064	.174	.144	.060	-	.027	

1) いざサラバ / おサラバ等の。 2) 産業経済新聞(社)の略。 3) (ヨ(ン))は別。

意味 分類	見 出 し	使 用 率 (%)					備 考	
		全 体	一 層	二 層	三 層	四 層		五 層
1255	シ	.568	.261	.562	.489	.517	.737	0 2 3 4 5
14200	シ	.018	-	-	.095	-	-	
1582	シ	.126	.304	.209	.012	.074	.120	0
12441	シ ¹⁾	.057	.087	.105	-	.025	.073	
13092	シ	.046	.043	.065	.119	.025	.007	
1411	シ	.087	.109	.105	.119	.111	.040	
13161	シ	.059	.217	.052	.048	.012	.047	
13211	シ	.112	.435	.157	-	.136	.040	1
1342	シ・スル	29.820	34.827	32.223	32.166	28.036	26.653	0*1*2*3*4*5
	～	29.758	34.564	32.223	32.130	27.999	26.592	
	セシメル	.041	.263	-	.035	-	.020	
	セラレル	.021	-	-	-	.037	.041	
11960	ジ	.135	.152	.118	.310	.025	.100	0
13113	ジ	.091	.130	.183	.024	.062	.086	
1205	ジ	.059	.022	.105	.024	.086	.053	
1263	ジ	.121	.261	.170	-	.025	.173	0
1180	ジ	.030	.022	.013	-	.111	.013	
1101	ジ	.023	.022	.052	-	.012	.027	
11962	ジ	.534	.326	.823	.292	.517	.591	0 2 4 5
1355	シアイ	.242	.022	.065	-	.012	.658	0 5
1123	シアゲ	.050	.022	.013	.012	.197	.020	
2123	シアゲル	.023	-	-	-	.111	.007	
13310	シアワセ	.057	.022	.052	.012	.111	.066	
1306	シアン	.027	.043	-	-	.062	.033	
2367	シイル	.034	.065	.039	.012	.037	.033	
	～	.027	.065	.026	.012	.025	.027	
	シイラレル	.007	-	.013	-	.012	.007	
1205	ジイ	.064	.022	.144	.012	.074	.060	
11624	シイズン	.044	-	.052	-	.012	.093	
1552	シイタケ	.021	-	-	-	.111	-	
14200	ジイト	.057	-	-	-	.308	-	
13760	シイレ	.016	-	.039	.048	-	-	
1356	ジエエ	.030	.022	.065	.036	-	.027	
1209	シエクスピア	.023	.109	.039	-	.012	.007	
1209	ジエムズ	.025	-	-	-	.025	.060	
1467	ジュットキ	.025	.043	.039	.060	-	.007	
1433	シオ	.123	.043	.118	-	.505	.013	0 4
15155	シオ	.027	-	.052	.024	.012	.033	
1209	シガ	.016	.043	.026	-	.012	.013	
1201	ジカ	.027	.022	.013	.048	.012	.033	
13730	ジカ	.080	-	-	.417	-	-	3
1360	シカイ	.032	-	.039	.024	.062	.027	
11671	ジカイ	.021	-	.026	.024	.025	.020	
13410	シカク	.041	.130	.013	.060	.012	.033	
3182	シカクい、な	.025	.043	.065	.012	.025	.007	
13044	ジカク	.037	.109	.039	.048	.037	.007	
1132	シカケ	.016	.022	-	.012	-	.033	
4113	シカシ	1.406	2.151	1.724	1.389	.899	1.298	0 1 2 *3 4 *5
13081	シカタ	.107	.196	.052	.060	.074	.153	
4111	シカモ	.342	.304	.392	.513	.185	.319	0 2 3 5
23682	シカリ・ル	.055	.109	.078	.012	.062	.047	
	～	.025	.022	.039	.012	.037	.020	
	シカラレル	.030	.087	.039	-	.025	.027	
3100	シカリ・ル	.057	.087	.091	.119	-	.027	
	～	.052	.065	.078	.119	-	.027	
	シカラシメル	.005	.022	.013	-	-	-	
12411	ジカン	.021	-	.052	.012	-	.027	
11610	ジカン	.593	.630	.758	.560	.542	.545	0 1 2 3 4 5
1336	シキ ²⁾	.374	.348	.418	.286	.690	.239	0 2 4 5
1360	シキ	.057	.087	.105	-	.012	.080	

1) 仕事シ等を含む。 2) 式典の意も型式の意も。

(第1表)

意味 分類	見 出 し		使 用 率 (‰)					備 考	
			全 体	一 層	二 層	三 層	四 層		五 層
21515	シキ・ク	敷・布	.034	-	.039	.012	.049	.047	
	～		.030	-	.039	.012	.037	.040	
	シカレル		.005 ⁻	-	-	-	.012	.007	
3161	ジキ	直	.025	.043	.013	-	.025 ⁻	.040	
1450	磁器		.016	-	-	.060	.025 ⁻	-	
11611	ジキ	時期	.151	.239	.091	.334	.123	.066	0
13390	ジギ	辞儀	.025	.022	.039	-	-	.047	
1502	シキサイ	色彩	.071	.130	.052	.048	.049	.086	
1470	シキチ	敷地	.018	.022	-	.060	-	.013	
11300	シキョウ	市況	.039	-	-	.203	-	-	
1380	ジギョウ	事業	.237	-	.235	.870	.062	.053	0 3
3160	シキリ	類	.046	-	.144	-	.025 ⁻	.047	
13721	シキン	資金	.221	.022	.118	1.001	-	.020	0 3
1415	ジク	軸	.021	.022	-	.072	-	.013	
1132	シクミ		.030	-	.065	.036	.012	.027	
13612	シケイ	死刑	.032	.043	.091	-	.012	.027	
1500	シゲキ	刺激	.059	.109	.091	.048	.025 ⁻	.053	
1209	シゲコ	[人]滋子	.021	.043	.091	-	-	-	
1209	シゲミツ	[人]重光	.021	.022	.013	.072	-	.007	
1209	シゲル	[人]茂	.027	-	.013	.012	.025 ⁻	.053	
13065	シケン	試験	.096	.130	.183	.226	.025 ⁻	.007	
1410	シゲン	資源	.030	-	.013	.131	-	.007	
1101	ジケン	事件	.308	.217	.575 ⁻	.262	.136	.319	0 2 5
11950	シゴ	四五	.084	.043	.091	.072	.099	.093	
11670	シゴ	死後	.016	.022	.013	-	.012	.027	
1201	ジコ	自己	.098	.174	.091	.215 ⁻	.037	.047	
1101	ジコ	事故	.059	.087	.039	.060	.037	.073	
1344	シコウ	施行	.071	-	-	.358	-	.007	3
1102	ジコウ	事項	.037	-	.026	.167	-	-	
13161	ジゴウ	次号	.016	-	.026	-	.025 ⁻	.020	
1259	シコク	[地]四国	.018	-	.026	.024	.012	.020	
31993	シゴク	至極	.023	.022	.039	-	.025 ⁻	.027	
11612	ジゴク	時刻	.025	.022	.052	.012	-	.033	
1261	ジゴク	地獄	.046	.022	.065	.013	.037	.066	
1380	シゴト		.557	.478	.614	.393	.727	.551	0 1 2 3 4 5
1309	シサツ	視察	.023	.022	.052	.036	-	.013	
1582	ジサツ	自殺	.073	.022	.131	-	.099	.086	
13721	シサン	資産	.080	-	.013	.358	-	.027	3
1561	シシ	獅子	.018	-	.039	-	.012	.027	
13532	シジ	支持	.050	.109	.105 ⁻	.036	.025 ⁻	.027	
13093	シジ	指示	.030	-	.052	.036	.025 ⁻	.027	
1103	ジジツ	事実	.299	.608	.327	.405	.148	.213	0 1 3 5
13041	ジシュ	自主	.027	.043	.065	.048	-	.007	
13840	シシュウ	刺繍	.048	-	-	-	.246	.007	
11950	シジュウ	四十	1.606	.435 ⁻	.758	3.552	1.996	1.083	0 1 2 #3 4 5
3160	シジュウ	始終	.032	.087	.013	-	.049	.033	
13700	シシュツ	支出	.037	-	-	.143	.049	-	
12441	シシヨウ	師匠	.048	-	.039	-	.025 ⁻	.106	
1261	シジヨウ	市場	.089	.065	.078	.322	.012	.013	
11301	ジジヨウ	事情	.105 ⁻	.109	.105 ⁻	.215 ⁻	.049	.073	
12410	シジン	詩人	.034	.174	.052	-	.012	.013	
1201	ジシン	自身	.237	.478	.183	.083	.271	.259	0 1 5
13041	ジシン	自信	.121	.130	.118	.072	.049	.186	
11910	シスウ	指数	.018	-	.013	.072	-	.007	
1259	シズオカ	[地]静岡	.048	.022	-	.095	.025 ⁻	.066	
3503	シズカ		.110	.174	.065	-	.123	.166	
3503	シズケン	静	.023	.065	.013	-	.037	.020	
	～		.005 ⁻	.022	-	-	.012	-	
	～サ		.018	.043	.013	-	.025 ⁻	.020	
1209	シズコ	[人]志津子	.016	-	-	-	.025 ⁻	.033	

意味分類	見出し	使用率(%)					備考	
		全体	一層	二層	三層	四層		五層
2503	シズマリ・ル	.016	-	.026	-	-	.033	
21541	シズミ・ム	.044	.022	.039	-	.012	.093	
1180	シセイ	.023	.065	-	-	.025	.033	
13850	シセツ	.064	-	.026	.262	-	.027	
13091	シセン	.027	.022	.039	-	.012	.047	
1510	シゼン	.237	.348	.287	.238	.234	.179	0
	～	.233	.348	.274	.238	.234	.173	
	～サ	.005	-	.013	-	-	.007	
13061	シソウ	.100	.348	.170	.048	.049	.047	
1203	シゾウ	.025	-	.039	-	.025	.040	
11507	シゾク	.071	-	.026	.334	-	.007	
11741	シタ	.480	.478	.222	.179	1.084	.453	0 1 4 #5
1571	シタ	.027	.065	.026	-	.012	.040	
1570	シタイ	.030	-	.065	-	.012	.047	
11650	シダイ	.215	.217	.222	.167	.136	.279	0 5
1104	シタイ	.066	.174	.091	.155	-	.007	
11301	シタイ	.037	.065	.052	.048	.025	.020	
11623	シダイ	.585	.717	.914	.370	.407	.593	0 1 2 3 4 #5
2363	シタガイ・ウ ¹⁾	.078	.130	.065	.119	.025	.073	
4112	シタガイ・ウ ²⁾	.210	.174	.183	.489	.148	.113	0 3
11741	シタガワ	.016	-	-	.012	.074	-	
1423	シタギ	.037	.022	.013	.048	.099	.013	
13083	シタク	.046	-	.052	-	.037	.086	
1266	シタク	.041	.022	.039	.036	.037	.053	
3302	シタシ	.089	.196	.091	.012	.074	.106	
	～	.073	.130	.078	-	.062	.100	
	～サ	.014	.043	.013	.012	.012	.007	
	～ゲ	.002	.022	-	-	-	-	
2302	シタシミ・ム	.041	.022	.026	.012	.074	.053	
	～	.023	-	.013	.012	.037	.033	
	シタシマレル	.014	.022	.013	-	.025	.013	
	シタシメル	.005	-	-	-	.012	.007	
11741	シタテ	.025	-	-	-	-	.073	
13840	シタテ	.018	-	.013	.012	.074	-	
2384	シタテル	.032	.043	-	-	.123	.013	
	～	.030	.043	-	-	.111	.013	
	シタテラレル	.002	-	-	-	.012	-	
1424	シタマエ	.048	-	-	-	.259	-	
1254	シタマチ	.018	.022	-	-	.037	.027	
1274	シダン	.032	-	.157	.024	-	-	
11950	シチ	2.545	.782	1.189	4.649	3.672	1.993	0 1 2 3 4 5
1360	ジチ	.027	.065	.052	.060	-	-	
11950	シチジュウ	.792	.152	.300	2.050	.764	.551	0 3 4 5
11950	シチセン	.185	.022	.078	.787	.037	.033	0 3
11950	シチハチ	.068	-	.039	.048	.049	.126	
11950	シチヒヤク	.202	.022	.091	.668	.136	.086	0 #3
1444	シチユウ	.016	.043	.026	.036	-	-	
1243	シチヨウ	.018	.022	.013	.012	.012	.027	
12411	ジチヨウ	.018	-	.039	.036	-	.013	
13041	ジチヨウ	.018	.022	.013	.024	-	.027	
1347	シツ	.016	-	-	-	-	.047	
1443	シツ	.189	.196	.261	.167	.197	.159	0
11330	シツ	.105	.130	.065	.167	.160	.053	
11634	ジツ	.082	.043	.144	.036	.062	.100	
1103	ジツ	.313	.326	.392	.310	.296	.279	0 2 5
315	ジツト	.082	.043	.065	.024	.099	.126	
1251	ジツカ	.016	.065	.013	-	.012	.013	
314	シツカリ	.105	.043	.118	.060	.111	.140	
13001	ジツカン	.021	.043	.026	-	.025	.020	
13312	シツギョウ	.055	.043	.039	.167	.025	.020	

1) 接続のシタガッテ / シタガイマシテは別。 2) シタガッテ / シタガイマシテの。

(第1表)

意味 分類	見出し	使 用 率 (‰)					備 考		
		全 体	一 層	二 層	三 層	四 層		五 層	
13802	ジツギョウ	実業	.032	.022	.052	.060	.012	.020	
13640	シツケ		.027	-	-	-	.123	.013	
13065	ジツケン	実験	.105	-	.144	.292	.099	.013	
11210	ジツゲン	実現	.089	.152	.091	.215	.012	.040	
3505	シツコイ		.016	-	.026	-	.025	.020	
1344	シツコウ	執行	.037	-	.013	.179	-	-	
1344	ジツコウ	実行	.105	.065	.183	.215	.062	.040	
1103	ジツサイ	実際	.219	.348	.235	.393	.185	.093	0 3
1344	ジツシ	実施	.071	.043	.039	.274	.012	.013	
1132	ジツシツ	実質	.030	.022	.026	.083	.025	.007	
11301	ジツジョウ	実情	.037	.022	.026	.083	.025	.027	
1348	ジツセキ	実績	.032	-	.039	.131	-	-	
1344	ジツセン	実践	.021	.043	.039	.012	-	.020	
1104	ジツタイ	実体	.023	.109	-	.036	-	.013	
11300	ジツタイ	実態	.025	-	.039	.060	-	.020	
13020	シツト	嫉妬	.023	.022	.039	-	.037	.020	
11770	シツナイ	室内	.030	-	.026	.036	.074	.013	
14151	ジツバア		.025	.022	-	-	.123	-	
1347	シツパイ	失敗	.098	.130	.078	.119	.099	.086	
13151	シツビツ	執筆	.018	.043	.052	.012	-	.007	
1104	ジツブツ	実物	.023	.022	.026	-	.062	.013	
13042	シツボウ	失望	.027	.022	.065	.012	.037	.013	
13132	シツモン	質問	.091	.043	.183	.060	.074	.086	
357	ジツコウ	実用	.039	.022	.065	.024	.086	.013	
11400	ジツリョク	実力	.055	.022	.091	.060	.037	.053	
13681	シツレイ	失礼	.052	.043	.026	-	.099	.073	
12451	シテ	仕手	.018	-	-	.095	-	-	
13093	シテイ	指定	.046	-	.039	.083	.049	.040	
13093	シテキ	指摘	.141	.109	.065	.060	.025	.007	
1265	シテン	支店	.018	-	.026	.012	.025	.020	
11511	ジテン	自転	.073	.022	.026	.024	.049	.153	
13640	シドウ	指導	.139	.282	.157	.131	.074	.120	0
11510	ジドウ	自動	.235	.087	.235	.465	.037	.259	0 3 5
1205	ジドウ	児童	.032	-	.065	.036	.049	.020	
1400	シナ	品	.027	-	.052	.012	.012	.040	
1259	シナ	〔国名〕	.034	.065	.052	-	.012	.047	
1259	シナガワ	〔地〕品川	.023	.022	.026	-	.012	.040	
1209	シナトラ	〔人〕	.027	-	.013	-	-	.073	
1400	シナモノ	品物	.057	.022	.052	.131	.049	.033	
3183	シナヤカ		.018	.043	.013	-	.049	.007	
	～		.016	.043	.013	-	.037	.007	
	～サ		.002	-	-	-	.012	-	
1213	ジナン	次男	.016	-	.013	.012	-	.033	
2582	シニ・ヌ	死	.294	.326	.287	.072	.296	.412	0 5
	～		.285	.326	.287	.072	.283	.392	
	シナセル		.002	-	-	-	-	.007	
	シナレル		.005	-	-	-	-	.013	
	シネル		.002	-	-	-	.012	-	
13841	ジスイ	地縫	.034	-	-	-	.185	-	
12411	ジスシ	地主	.023	.087	.026	.024	.012	.007	
1324	シネスコ ¹⁾		.018	-	.013	-	.025	.033	
1324	シネマスコオプ		.018	-	-	-	.037	.033	
219	シノギ・ダ		.018	.043	.026	.012	.025	.007	
1209	シノハラ	〔人〕篠原	.023	.043	.026	.024	.025	.013	
23040	シノビ・ブ	忍・愚	.023	.022	.039	-	-	.040	
	～		.014	.022	.013	-	-	.027	
	シノバセル		.005	-	.013	-	-	.007	
	シノバレル		.005	-	.013	-	-	.007	
1209	シノブヤマ	〔力士名〕	.023	-	-	-	-	.066	
1360	シハイ	支配	.048	.087	.105	.048	-	.033	

1) シネマスコープの略。

意味 分類	見出し		使 用 率 (%)					備 考	
			全 体	一層	二層	三層	四層		五層
1324	シバイ	芝居	.096	.152	.078	.012	.062	.153	
13141	ジハク	自白	.018	.065	.013	.036	-	.007	
3160	シバシ	誓	.016	.043	.026	-	.012	.013	
3160	シバシバ		.041	.087	.052	.024	.062	.020	
1209	シバタ	[人]柴田	.025	-	.013	.012	.025	.047	
1575	ジハダ	地肌	.016	.022	-	-	.074	-	
13700	シハラ		.046	.022	.013	.191	.012	.007	
2371	シハライ・ウ		.048	-	.091	.083	-	.047	
	～		.027	-	.065	.036	-	.027	
	シハラワレル		.018	-	.026	.048	-	.013	
	シハラエル		.002	-	-	-	-	.007	
3160	シバラク		.187	.196	.222	.107	.197	.206	0
21554	シバシバ		.032	.065	.026	.048	.012	.027	5
	～		.014	-	.026	.024	.012	.007	
	シバラレル		.018	.065	-	.024	-	.020	
11980	シハン	四半	.025	-	.013	.119	-	-	
1270	シブ	支部	.062	.043	.052	.095	.062	.053	
3505	シブイ	渋	.021	.022	.013	-	.025	.033	
1259	シブヤ	[地]渋谷	.037	.022	.026	.024	.062	.040	
1201	ジブン	自分	1.372	1.643	1.581	.429	1.873	1.438	0*1 2 3 4 *5
11612	ジブン	時分	.050	.087	.039	-	.025	.086	
1259	シベリア		.018	.022	.065	-	-	.013	
1360	ジヘン	事変	.018	-	.065	-	.012	.013	
1582	シボウ	死亡	.055	.043	.039	.107	.099	.013	
1577	シボウ	脂肪	.059	.043	.052	.119	.111	.007	
11573	シボリ		.032	-	.065	.012	-	.053	
21570	シボリ・ル		.052	.022	.013	.036	.172	.027	
	～		.046	-	.013	.024	.172	.020	
	シボラレル		.007	.022	-	.012	-	.007	
13721	シホン	資本	.290	.217	.235	1.156	.025	-	0 3
1526	シマ	島	.096	.109	.118	-	.111	.126	
1185	シマ	縞	.048	-	-	-	.246	.007	
1214	シマイ	姉妹	.034	-	.039	-	.025	.066	
11651	シマイ	[終りの意]	.032	.065	.052	.012	.037	.020	
21502	シマイ・ウ		1.581	1.673	1.740	.679	1.499	2.022	0 1 *2 3 *4 *5
	～		1.299	1.499	1.443	.656	1.199	1.579	
	チマイ・ウ		.056	.043	.040	-	-	.131	
	チャイ・ウ		.208	.130	.257	.024	.225	.302	
	シマワレル		.017	-	-	-	.075	.010	
1209	シマズ	[人]島津	.021	-	.013	.012	-	.047	
1209	シマダ	[人]島田	.041	.109	.013	.012	.025	.060	
13850	シマツ	始末	.121	.065	.118	.072	.271	.086	0
1259	シマネ	[地]島根	.023	.022	-	.024	.012	.040	
1209	シマムラ	[人]島村	.018	-	-	.024	.025	.027	
13041	ジマン	自慢	.055	.043	.078	.036	.012	.080	
21532	シミル	泌	.037	-	.026	.012	.086	.040	
	～		.034	-	.026	-	.086	.040	
	シマセル		.002	-	-	.012	-	-	
3330	ジミ	地味	.018	.022	.013	.024	.037	.007	
2111	ジミル	[接尾]	.016	.022	-	-	.012	.033	
21532	シミコミム		.016	-	.039	.012	-	.020	
	～		.014	-	.026	.012	-	.020	
	シミコマセル		.002	-	.013	-	-	-	
3300	シミジミ		.025	-	.026	-	.049	.033	
1209	シミズ	[人]清水	.050	.109	.105	.012	-	.053	
12301	シミン	市民	.023	.065	.052	-	.012	.013	
1280	ジミン	[自由民主党の略]	.039	.043	.078	.107	-	-	
1380	ジム	事務	.187	.196	.261	.334	.049	.140	0
1209	シムラ	[人]志村	.030	-	.013	.012	.012	.066	
2370	シメル ¹⁾	占	.094	.174	.078	.226	-	.053	

1) シメタノは別。

(第1表)

意味 分類	見 出 し	使 用 率 (‰)					備 考	
		全 体	一 層	二 層	三 層	四 層		五 層
	～	.084	.152	.078	.191	-	.053	
	シメラレル	.009	.022	-	.036	-	-	
21565	シメル 締	.078	.109	.078	.036	.074	.093	
2367	シメル [使役の]	.059	.174	.131	.072	-	.013	
13046	シメイ 使命	.025	.065	.026	.060	.012	-	
23091	シメシ・ス 示	.264	.304	.261	.527	.136	.173	0 #3
	～	.249	.239	.248	.510	.123	.173	
	シメサレル	.013	.065	.013	.018	-	-	
	シメセル	.002	-	-	-	.012	-	
1162	シモキ 下期	.030	-	-	.155	-	-	
1252	ジモト 地元	.025	.043	.013	.036	.025	.020	
11720	シヤ 視野	.018	.043	.013	.024	.012	.013	
1280	シヤ 社	.244	.261	.196	.370	.148	.246	0 3 5
1465	シヤ 車	.429	.304	.340	.763	.111	.493	0 3 5
1202	シヤ 者	1.615	1.890	2.129	2.333	.899	1.247	0 1 2*3 4 #5
14203	ジャアジイ [布地名]	.023	-	-	-	.123	-	
12410	ジャアナリスト	.018	.022	.013	-	.025	.027	
1261	ジャアナリズム	.018	.022	.026	-	-	.033	
1240	シャイン 社員	.041	.043	.065	.024	.025	.047	
1260	シャカイ 社会	.466	1.304	.758	.548	.308	.100	0 1 2 3
1552	ジャガイモ	.025	-	-	.048	.086	-	
11961	シャク 尺	.155	.087	.157	.119	.062	.246	0 5
11961	シャク 勺	.025	-	.026	.012	.099	-	
11971	シャク 弱	.023	-	.026	.083	.012	-	
11950	ジャクカン 若干	.080	.043	.052	.310	.012	.013	
1378	シャクキン 借金	.041	.043	.013	.119	-	.033	
1470	シャクチ 借地	.025	-	-	.131	-	-	
1423	ジャケツト	.050	-	-	-	.271	-	
13103	シャジツ 写真	.016	.109	.026	-	-	-	
12411	シャシヨウ 車掌	.025	.022	.026	-	-	.053	
1322	シャシン 写真	.322	.326	.314	.143	.271	.452	0 5
13231	ジャズ	.032	.022	.013	-	.062	.047	
13103	シャセイ 写生	.018	.087	.013	-	.025	.007	
1243	シャチヨウ 社長	.162	.130	.183	.155	.111	.193	0
1423	シャツ shirts	.037	-	.026	.024	.086	.033	
1461	シャッタア	.021	-	-	.012	.025	.040	
11770	シャナイ 車内	.018	.022	.026	.036	-	.013	
13120	シャベリ 喋	.016	.022	.013	-	.025	.020	
2312	シャベリ・ル	.064	.065	.052	.012	.074	.093	
	～	.057	.065	.039	.012	.074	.080	
	シャベラセル	.002	-	-	-	-	.007	
	シャベレル	.005	-	.013	-	-	.007	
11563	ジャマ 邪魔	.059	.022	.052	-	.074	.100	
1456	シャミセン 三味線	.018	-	.013	-	.012	.040	
1175	シャメン 斜面	.023	-	.013	.024	.012	.040	
1465	シャリヨウ 車両	.039	.065	-	.155	-	.007	
13213	シャレ 洒落	.039	-	.039	-	.062	.060	
23042	シャレル	.041	-	.013	.012	.172	.013	
1209	ジャン [人]	.032	-	.052	-	.037	.047	
1527	ジャングル	.018	.022	.078	-	-	.007	
13230	シャンソン	.018	.022	.026	-	.025	.020	
1423	ジャンパア	.027	-	-	-	.086	.033	
1259	シャンハイ [地]上海	.046	.152	.105	-	-	.033	
1202	シュ 手	.160	.065	.078	-	.037	.385	0 5
1104	シュ ¹⁾ 主	.110	.152	.078	.250	.086	.047	
1435	シュ 酒	.030	-	.013	.072	.037	.020	
11100	シュ 種	.107	.087	.065	.226	.111	.066	
1160	シュイ 首位	.027	-	.026	.024	-	.053	
13045	ジユウ 自由	.438	.826	.549	.560	.382	.226	0 1 2 3 4 5
	～	.434	.826	.549	.560	.370	.219	

1) 救世シュ/シュとして等の。

意味 分類	見 出 し	使 用 率 (%)					備 考	
		全 体	一 層	二 層	三 層	四 層		五 層
	～サ	.005-	-	-	-	.012	.007	
1255	シュウ	.068	-	.118	.155-	.025-	.040	
1234	シュウ	.023	.065	.039	-	-	.027	
11920	シュウ	.016	-	.039	-	.012	.020	
11633	シュウ	.073	.022	.078	.012	.037	.140	
11981	シュウ	.068	.239	.052	.024	.049	.060	
1202	シュウ	.027	.022	.065	-	.025-	.027	
11950	ジュウ	5.929	3.234	3.672	8.024	9.745	4.656	0 #1 *2 *3 *4 *5
11620	ジュウ	.148	.109	.170	.072	.136	.199	0
3193	ジュウ	.041	-	.052	.119	.012	.020	
11960	ジュウ ¹⁾	.034	.043	.026	.024	.049	.033	
14551	ジュウ	.016	-	.013	.024	-	.027	
1178	シュウイ	.103	.087	.118	.048	.148	.106	
1375	シュウエキ	.096	-	-	.453	.012	.020	3
13810	シュウカク	.050	.022	.039	.119	.025-	.040	
13832	シュウカン	.032	.022	-	.036	-	.066	
11633	シュウカン	.135-	.065	.235	.131	.123	.113	0
13051	シュウカン	.066	.109	.118	.024	.099	.033	
13133	シュウギ	.021	.022	.052	.048	-	-	
1440	ジュウキョ	.023	.022	.013	.024	.025-	.027	
13047	シュウキョウ	.046	.130	.039	.036	.025-	.040	
1332	シュウギョウ	.018	-	.039	.048	-	.007	
1332	ジュウギョウ	.021	-	.039	.048	-	.013	
1356	シュウゲキ	.023	.022	.013	-	-	.053	
11550	シュウゴウ	.018	-	.052	.024	-	.013	
1371	シュウシ	.044	-	-	.215-	.012	-	
11651	シュウシ	.018	.022	-	-	.025-	.033	
1182	ジュウジ ²⁾	.018	.065	.026	-	-	.020	
11583	ジュウジツ	.044	.022	.026	.095	.012	.047	
13043	シュウジャク	.018	.065	.026	-	.025-	.007	
11550	シュウシュウ	.018	.022	.013	.024	.012	.020	
11700	ジュウシヨウ	.039	.022	.026	.012	.025-	.073	
13331	シュウシヨウ	.016	-	-	.012	.074	-	
13312	シュウシヨク	.087	.022	.209	.036	.136	.047	
1513	ジュウスイ	.021	-	.026	.083	-	-	
11504	シュウセイ	.039	.022	.039	.131	.025-	-	
11505	シュウセン	.066	.087	.118	.060	.049	.047	
3132	ジュウダイ	.055-	.174	.118	.048	.012	.013	
1440	ジュウタク	.087	.065	.170	.155-	.074	.020	
11981	シュウダン	.062	.087	.144	.083	.037	.013	
13140	シュウチ	.021	.022	-	.072	-	.013	
11550	シュウチュウ	.048	.022	.091	.095	.012	.027	
1171	ジュウテン	.052	-	.039	.191	.025-	.013	
13851	シュウト	.016	-	-	-	-	.047	
13372	ジュウドウ	.050	-	.105-	.024	-	.080	
3506	ジュウナン	.016	.022	.013	-	.012	.027	
	～サ	.014	.022	.013	-	.012	.020	
	～サ	.002	-	-	-	-	.007	
13700	シュウニユウ	.098	.087	.091	.215-	.086	.047	
13312	シュウニン	.016	.043	.013	.024	-	.013	
31990	ジュウブン	.331	.196	.327	.560	.357	.233	0 3 5
1178	シュウヘン	.016	.043	.013	.024	.012	.007	
12411	ジュウヤク	.059	-	.118	.072	.012	.066	
11533	シュウヨウ	.055-	.087	.183	.024	-	.027	
13050	シュウヨウ	.023	.109	-	.024	-	.020	
337	ジュウヨウ	.130	.217	.118	.334	.074	.027	0
11642	ジュウライ	.105-	.087	.078	.370	.012	.027	3
13850	シュウリ	.055-	.022	.039	.131	.037	.040	
1190	シュウリョウ	.023	-	-	.119	-	-	
11505	シュウリョウ	.023	-	-	.024	-	.053	

1) ニジュウ三ジュウ等の。 2) 「十」の形をいうもの。 ◎ シュウチャク(執着)→シュウジャク

(第1表)

意味 分類	見出し	使 用 率 (%)					備 考		
		全 体	一 層	二 層	三 層	四 層		五 層	
12410	ジュウリョウ	十両[力士の]	.025	-	-	-	-	.073	
1193	ジュウリョウ	重量	.027	-	.013	.048	.025	.033	
13080	シュウレン	リズム	.018	.152	-	-	.012	-	
13050	シュウレン	修練・習練	.018	.043	.013	-	-	.033	
13152	シュウロク	収録	.016	.022	.052	.012	-	.007	
13832	シュエン	主演	.073	-	.039	-	.037	.173	
13071	シュカン	主観	.018	.087	-	.036	-	-	
13070	シュガン	主眼	.016	-	.013	.060	.012	-	
13080	シュギ	主蔭	.456	1.565	.862	.584	.049	.060	0 1 2 3
13711	ジュキュウ	需給	.023	-	-	.119	-	-	
13050	シュギョウ	修業	.034	.022	.026	-	.012	.073	
13640	ジュギョウ	授業	.034	.130	.052	-	.025	.020	
1266	シュクシャ	宿舍	.021	-	-	.012	-	.053	
13310	シュクメイ	宿命	.023	-	-	.036	.012	.040	
1334	ジュケン	受験	.016	-	.052	.012	.012	.007	
11302	シュコウ	趣向	.021	.043	-	.012	.037	.020	
1345	シュサイ	主催	.046	-	.118	.036	.025	.040	
13070	シュシン	主旨	.027	.022	.039	.095	-	-	
1555	ジュン	樹脂	.016	.043	-	.060	-	-	
3130	シュジュ	種々	.059	.109	.078	.060	.062	.033	
13831	シュジュツ	手術	.119	.065	.248	.060	.172	.073	0
1243	シュンウ	主将	.016	-	-	-	-	.047	
12411	シュンウ	首相	.082	.109	.170	.119	.012	.047	
13682	ジュンウ	受賞	.023	-	.065	.012	.012	.020	
1222	シュジン	主人	.233	.196	.314	.012	.357	.259	0 5
1103	シュタイ	主体	.023	.043	.013	.072	.012	-	
13070	シュダイ	主題	.046	.130	.039	.012	.025	.053	
13532	ジュダク	受諾	.016	.043	.013	.036	-	.007	
11113	シュダン	手段	.071	.152	.078	.119	-	.053	
13711	ジュチュウ	受注	.027	-	-	.143	-	-	
13080	シュチョウ	主張	.132	.261	.209	.250	.037	.040	0
13081	ジュツ	術	.034	.087	.013	.024	.037	.033	
13832	シュツエン	出演	.169	.043	.118	-	.099	.365	0 5
13830	シュツカ	出荷	.030	-	-	.155	-	-	
1586	シュツケツ	出血	.016	-	.039	.024	.012	.007	
11210	シュツゲン	出現	.048	.109	.026	.012	.037	.066	
11700	シュツシン	出所	.016	-	.052	.024	-	.007	
1581	シュツシン	出生	.021	-	.039	.048	.012	.007	
11530	シュツジウ	出場	.078	.022	.013	-	.074	.173	
13410	シュツシン	出身	.073	.022	.157	.012	.012	.113	
13311	シュツセ	出世	.030	.022	.052	.012	.012	.040	
13511	シュツセキ	出席	.059	.043	.078	.048	.074	.053	
1332	シュツチウ	出張	.037	.022	.026	.036	.049	.040	
11521	シュツドウ	出勤	.016	-	.065	.012	-	.007	
11521	シュツパツ	出発	.098	.174	.131	.048	.062	.106	
13832	シュツパン	出版	.066	.152	.091	.119	.037	.013	
13832	シュツピン	出品	.016	.043	.026	-	.012	.013	
11400	シュツリョク	出力	.030	-	.013	.143	-	-	
13700	シュトク	取得	.018	-	-	.095	-	-	
1243	シュニン	主任	.021	.087	-	.024	.025	.007	
1244	シュノウ	首脳	.027	.087	.052	.012	-	.020	
1356	シュビ	守備	.027	.022	.039	-	-	.053	
1222	シュフ	主婦	.091	.065	.170	.024	.222	.027	
13081	シュホウ	手法	.021	.087	.013	-	.025	.013	
13044	シュミ	趣味	.164	.109	.03	.036	.259	.266	0 5
12451	シュヤク	主役	.023	.022	.013	-	-	.053	
3100	シュヨウ	主要	.037	.087	.013	.083	-	.027	
1586	シュヨウ	主場	.021	-	.026	.048	.037	-	
13711	ジュヨウ	需要	.160	-	.039	.799	-	-	0
1122	ジュリツ	樹立	.016	-	-	.036	-	.027	3

意味 分類	見 出 し		使 用 率 (‰)					備 考	
			全 体	一層	二層	三層	四層		五層
1104	シュリユウ	主流	.025	.065	.078	.024	-	-	
11400	シュリヨク	主力	.023	.022	.026	.048	-	.020	
11100	シュルイ	種類	.105	.087	.118	.196	.074	.047	
3100	ジュン	純	.046	.022	.013	.131	-	.047	
3100	ジュン	準	.016	-	.013	.036	-	.020	
11650	ジュン	順	.044	.022	.052	.024	.123	.013	
1209	ジュン	[人]淳	.021	-	-	-	.012	.053	
1375	ジュンエキ	純益	.046	-	-	.248	.012	-	
11610	ジュンカン	瞬間	.075	.022	.052	.036	.049	.140	
11523	ジュンカン	循環	.018	.043	.013	.036	.012	.007	
1343	ジュンケツ	純潔	.016	.043	.013	-	.025	.013	
	～		.014	.022	.013	-	.025	.013	
	～サ		.002	.022	-	-	-	-	
1209	ジュンコ	[人]順子	.032	-	-	-	.049	.066	
12417	ジュンサ	巡查	.064	.022	.052	.012	-	.146	
1209	ジュンジ	[人]俊二	.016	.087	.013	-	-	.013	
13092	ジュンシ	巡視	.016	.065	.052	-	-	-	
11610	ジュンジュウ	春秋	.018	.043	.039	-	.012	.013	
11650	ジュンジュウ	順序	.025	.043	-	.048	.012	.027	
3342	ジュンジュウ	純情	.021	.065	.013	-	.049	.007	
3100	ジュンスイ	純粋	.041	.109	.065	.024	.012	.033	
3134	ジュンチヨウ	順調	.037	.022	.013	.143	.012	.007	
13083	ジュンビ	準備	.121	.196	.118	.262	.062	.053	0
1264	ショ	所	.573	.630	.588	.844	.246	.571	0 1 2 #3 5
13151	ショ	書	.217	.304	.340	.274	.099	.159	0
3100	ショ	諸	.087	.196	.026	.250	.037	.020	
1279	ショ	署	.057	.043	.091	.060	.037	.053	
1204	ジョ	女	.094	.043	.131	-	.099	.140	
3100	ジョ	助	.039	.022	.026	.024	.049	.053	
13081	ジョウ	仕様	.037	.065	.039	-	-	.066	
13852	ジョウ	使用	.226	.065	.196	.465	.246	.146	0 3
31922	ジョウ	小	.187	.217	.157	.548	.111	.033	0 3
1271	ジョウ	省	.294	.304	.261	.834	.037	.146	0 3
12411	ジョウ	相[大臣の意]	.016	-	.013	.060	-	.007	
1585	ジョウ	症	.059	-	.091	.012	.197	.013	
11623	ジョウ	[昭和の略]	.157	-	-	.513	-	.173	0 3
13801	ジョウ	商	.032	-	.039	.052	.037	.027	
13801	ジョウ ¹⁾	商	.046	-	-	-	-	.133	
13153	ジョウ	章	.030	.043	.052	.048	-	.020	
13682	ジョウ	賞	.084	.087	.078	.012	.025	.159	
1357	ジョウ	勝	.089	-	.065	-	-	.226	5
11741	ジョウ	上	.342	.348	.300	.651	.308	.206	0 #3 5
13122	ジョウ	状[手紙の]	.068	.036	.026	.143	.025	.073	
11300	ジョウ	状[有様の]	.023	.043	.013	.024	.049	.007	
11960	ジョウ	条	.215	.022	.091	.954	.012	.033	0 3
1440	ジョウ	城	.094	.043	.209	-	-	.153	
1262	ジョウ	場	.155	.196	.287	.143	.099	.113	0
13004	ジョウ	情	.016	.065	.013	-	.012	.013	
11961	ジョウ	疊	.078	.109	.170	-	.025	.093	
1202	ジョウ	嬢	.116	.022	.091	.012	.160	.193	0
1160	ジョウイ	上位	.016	.022	.026	-	-	.027	
13832	ジョウエン	上演	.018	.022	.013	-	-	.040	
1583	ジョウカ	消化	.021	-	.013	.024	.012	.033	
1552	ジョウガ	[植物]	.023	-	-	-	.123	-	
13523	ジョウカイ	紹介	.135	.087	.131	.060	.123	.199	0
11621	ジョウガイ	生涯	.066	.087	.118	-	.074	.066	
11563	ジョウガイ	障害	.046	-	.039	.119	.049	.020	
1263	ジョウガク	小学	.103	.065	.144	.048	.222	.060	
11632	ジョウガツ	正月	.080	.130	.078	.036	.099	.080	
1457	ジョウギ	将棋	.034	-	.091	-	-	.053	

1) 浜松商など，商業(高校)の略。

(第1表)

意味 分類	見出し	使 用 率 (%)					備 考	
		全 体	一 層	二 層	三 層	四 層		五 層
1378	シ ョ ウ キ ャ ク 償却	.055	-	.013	.274	-	-	
1234	シ ョ ウ キ ャ ク 乗客	.023	.022	.065	-	-	.027	
11101	シ ョ ウ キ ャ ク 上級	.027	.022	.039	.024	.012	.033	
13801	シ ョ ウ キ ャ ク 商業	.064	.043	.091	.131	-	.053	
11527	シ ョ ウ キ ャ ク 上京	.057	.043	.065	-	.074	.080	
11300	シ ョ ウ キ ャ ク 状況・状況	.075	.087	.065	.209	.025	.040	
315	シ ョ ウ キ ャ ク 消費	.025	-	-	.048	.025	.033	
13721	シ ョ ウ キ ャ ク 賞金	.041	-	.078	-	.074	.040	
1520	シ ョ ウ キ ャ ク 上空	.023	.022	.065	-	.012	.020	
1242	シ ョ ウ キ ャ ク 將軍	.075	-	.170	-	-	.133	
11540	シ ョ ウ キ ャ ク 上下	.037	.022	.039	.012	.123	.007	
1459	シ ョ ウ キ ャ ク 証券	.034	-	.026	.119	-	.020	
11112	シ ョ ウ キ ャ ク 条件	.192	.282	.209	.322	.123	.120	0
11114	シ ョ ウ キ ャ ク 証拠	.091	.152	.131	.179	-	.053	
11635	シ ョ ウ キ ャ ク 正午	.021	-	.026	-	.049	.020	
1242	シ ョ ウ キ ャ ク 将校	.034	.065	.105	.024	-	.013	
1102	シ ョ ウ キ ャ ク 条項	.018	.065	-	.060	-	-	
13141	シ ョ ウ キ ャ ク 上告	.023	-	-	.119	-	-	
1242	シ ョ ウ キ ャ ク 少佐	.021	-	.065	-	-	.027	
3306	シ ョ ウ キ ャ ク 詳細	.023	.022	.013	.060	-	.020	
2310	シ ョ ウ キ ャ ク 称	.062	.065	.157	.012	.037	.053	
	シ ョ ウ キ ャ ク	.055	.065	.118	.012	.037	.053	
	シ ョ ウ キ ャ ク	.007	-	.039	-	-	-	
13801	シ ョ ウ キ ャ ク 商事	.018	.043	-	.048	.012	.007	
1446	シ ョ ウ キ ャ ク 障子	.023	.022	.013	.012	.012	.040	
2122	シ ョ ウ キ ャ ク 生	.110	.087	.065	.286	.037	.080	
3342	シ ョ ウ キ ャ ク 正直	.052	.087	.118	.012	.012	.053	
	シ ョ ウ キ ャ ク	.048	.087	.105	.012	.012	.047	
	シ ョ ウ キ ャ ク	.005	-	.013	-	-	.007	
13060	シ ョ ウ キ ャ ク 常識	.089	.043	.144	.060	.136	.066	
1265	シ ョ ウ キ ャ ク 商社	.023	-	.052	.060	-	.007	
13520	シ ョ ウ キ ャ ク 召集・招集	.018	.043	.026	.024	.012	.007	
11632	シ ョ ウ キ ャ ク 上旬	.032	-	.013	.131	-	.013	
1205	シ ョ ウ キ ャ ク 少女	.098	.130	.118	.024	.136	.100	
13004	シ ョ ウ キ ャ ク 情緒	.021	.065	.013	.012	.025	.013	
3195	シ ョ ウ キ ャ ク 少々	.132	.022	.091	.024	.456	.073	0 4
1242	シ ョ ウ キ ャ ク 少将	.023	.022	.052	-	.025	.020	
11300	シ ョ ウ キ ャ ク 症状	.021	-	.052	.012	.049	-	
11540	シ ョ ウ キ ャ ク 上昇	.075	.022	-	.358	-	.013	3
13040	シ ョ ウ キ ャ ク 精進	.018	-	.026	-	.012	.033	
3305	シ ョ ウ キ ャ ク 上手	.082	.087	.052	.060	.136	.080	
11951	シ ョ ウ キ ャ ク 少数	.023	.065	.052	.024	.012	-	
1200	シ ョ ウ キ ャ ク 小生	.030	.022	-	-	-	.080	
13031	シ ョ ウ キ ャ ク 笑声	.084	.109	.157	.012	.160	.040	
11301	シ ョ ウ キ ャ ク 情勢	.050	.109	.065	.131	.012	-	
13212	シ ョ ウ キ ャ ク 小説	.226	.695	.300	.024	.148	.199	0 1 5
1466	シ ョ ウ キ ャ ク 商船	.016	-	-	.048	-	.020	
1104	シ ョ ウ キ ャ ク 正体	.023	.065	-	.012	-	.040	
13520	シ ョ ウ キ ャ ク 招待	.048	.022	.091	-	.074	.047	
11300	シ ョ ウ キ ャ ク 状態	.228	.196	.274	.536	.148	.086	0 3
13532	シ ョ ウ キ ャ ク 承諾	.030	.043	.039	.072	-	.013	
11741	シ ョ ウ キ ャ ク 上段	.016	-	.013	.012	-	.033	
13213	シ ョ ウ キ ャ ク 冗談	.039	.043	.065	-	.012	.060	
13062	シ ョ ウ キ ャ ク 承知	.075	.065	.052	.036	.074	.113	
1264	シ ョ ウ キ ャ ク [団体名]松竹	.075	-	.118	.048	.012	.126	
1435	シ ョ ウ キ ャ ク 焼酎	.018	.043	-	-	.012	.033	
11100	シ ョ ウ キ ャ ク 象徴	.037	.130	.052	.024	-	.027	
1171	シ ョ ウ キ ャ ク 焦点	.032	.065	-	.012	.025	.053	
1265	シ ョ ウ キ ャ ク 商店	.037	-	.078	.072	.012	.020	
13001	シ ョ ウ キ ャ ク 衝動	.032	.043	.013	-	.037	.053	

◎ シ ョ ウ チ ャ (情緒)→シ ョ ウ シ ャ

意味 分類	見 出 し	使 用 率 (%)					備 考	
		全 体	一 層	二 層	三 層	四 層		五 層
11101	ジ ヨ ウ ト ウ	.021	-	.065	-	.037	.007	
13831	シ ヨ ウ ド ク	.027	-	.039	.060	.025-	.013	
11561	シ ヨ ウ ト ツ	.018	-	-	.012	.012	.040	
11770	ジ ヨ ウ ナ イ	.021	-	.065	.024	-	.013	
11770	ジ ヨ ウ ナ イ	.016	-	.039	-	.025-	.013	
1205	シ ヨ ウ ニ	.023	-	.013	.012	.099	-	
12412	シ ヨ ウ ニ ン	.027	.022	.013	.036	.012	.040	
13068	シ ヨ ウ ニ ン	.032	.043	.013	.072	.012	.027	
13004	ジ ヨ ウ ネ ツ	.044	-	.052	-	.037	.080	
1205	シ ヨ ウ ネ ン	.199	.261	.300	.083	.099	.246	0 5
13801	シ ヨ ウ バ イ	.087	.043	.078	.048	.086	.126	
13700	シ ヨ ウ ヒ ン	.123	.022	.091	.513	.012	.013	0 3
1401	シ ヨ ウ ヒ ン	.091	-	.052	.334	.049	.027	
3330	ジ ヨ ウ ヒ ン	.025	.022	.013	-	.086	.013	
1357	シ ヨ ウ ブ	.098	.022	.170	.012	.012	.179	
3584	ジ ヨ ウ ブ	.068	-	.105-	.012	.197	.033	
11741	シ ヨ ウ ブ	.032	.043	.026	-	.086	.020	
1459	シ ヨ ウ フ ダ	.018	-	-	.095	-	-	
13123	ジ ヨ ウ ホ ウ	.032	.022	.052	.036	-	.040	
13073	シ ヨ ウ メ イ	.041	.065	.039	.048	.012	.047	
13850	シ ヨ ウ メ イ	.027	-	.039	.036	.012	.033	
1175	シ ヨ ウ メ ン	.048	.109	.091	-	.025-	.047	
11583	シ ヨ ウ モ ウ	.027	.043	.026	.048	.037	.007	
13080	ジ ヨ ウ ヤ ク	.087	.174	.065	.191	.062	.027	
1433	シ ヨ ウ ユ	.082	-	.026	.012	.382	.013	4
13852	ジ ヨ ウ ヨ ウ	.027	-	-	.131	-	.007	
11643	シ ヨ ウ ラ イ	.169	.152	.105-	.370	.062	.153	0 3
1357	シ ヨ ウ リ	.052	.087	.039	.036	.012	.080	
1209	シ ヨ ウ リ キ	.018	.065	-	.048	-	.007	
11521	ジ ヨ ウ リ キ	.032	-	.144	.012	-	.013	
11951	シ ヨ ウ リ ヨ ウ	.032	-	.052	.012	.099	.007	
13641	シ ヨ ウ レ イ	.025	.022	.052	.036	.025-	.007	
11623	シ ヨ ウ ワ	.395-	.435-	.483	.632	.099	.365	0 1 2 3 5
13832	シ ヨ エ ン	.021	-	.052	-	-	.033	
1209	ジ ヨ オ	.016	-	-	-	-	.047	
1232	ジ ヨ オ ウ	.025	.022	.026	-	.037	.033	
1209	ジ ヨ オ ジ	.034	-	.026	-	-	.086	
11624	シ ヨ カ	.027	.043	.013	.024	.037	.027	
11251	ジ ヨ ガ イ	.016	-	-	.072	-	.007	
11620	シ ヨ キ	.041	.065	.039	.083	.012	.027	
12411	シ ヨ キ	.027	.043	.091	.024	.012	-	
11251	ジ ヨ キ ヨ	.016	-	-	.048	.025-	.007	
1502	シ ヨ ク	.121	.152	.026	.107	.197	.126	0
13332	シ ヨ ク	.039	-	.039	.060	.086	.013	
1240	シ ヨ ク	.032	.043	.065	.024	.037	.013	
1240	シ ヨ ク イ ン	.066	.065	.013	.226	.012	.033	
1380	シ ヨ ク ギ ヨ ウ	.068	.022	.052	.024	.148	.073	
13401	シ ヨ ク ケ ン	.016	-	-	.072	-	.007	
13332	シ ヨ ク ジ	.119	.087	.078	.036	.271	.113	0
1447	シ ヨ ク タ ク	.021	-	.013	-	.062	.020	
12450	シ ヨ ク タ ク	.023	-	.013	.083	-	.013	
1441	シ ヨ ク ド ウ	.046	.087	.026	.012	.025-	.073	
1262	シ ヨ ク バ	.094	.065	.118	.024	.271	.033	
1430	シ ヨ ク ヒ ン	.021	-	-	.083	.012	.007	
1551	シ ヨ ク ブ ツ	.084	.022	.118	.226	.012	.047	
13610	シ ヨ ク ミ ン	.027	.130	.039	.024	-	.007	
1430	シ ヨ ク モ ツ	.025	-	.013	.024	.062	.020	
13042	シ ヨ ク ヨ ク	.032	-	.013	.048	.074	.020	
1430	シ ヨ ク リ ヨ ウ	.046	.022	.039	.119	.037	.020	
1200	シ ヨ ク ン	.034	.043	.078	.048	-	.020	

(第1表)

意味 分類	見 出 し	使 用 率 (%)					備 考		
		全 体	一 層	二 層	三 層	四 層		五 層	
13612	シヨケイ	処刑	.023	.022	.078	-	.012	.013	
12416	ジヨコウ	女工	.016	-	.013	.012	.012	.027	
1253	シヨコク	諸国	.089	.152	.157	.179	.012	.027	
11700	シヨザイ	所在	.021	.022	.026	.024	-	.027	
12040	ジヨザン	女子	.094	.065	.091	.024	.136	.120	
12040	ジヨシ	女史	.030	.043	.013	-	.012	.060	
12050	ジヨジ	女児	.016	-	-	-	.086	-	
12452	ジヨシユ	助手	.027	.022	.026	.060	-	.027	
1205	シヨシヨ	処女	.032	-	.026	.024	-	.066	
13040	シヨシン	初心	.018	.043	-	-	.025	.027	
12040	ジヨセイ	女性	.461	.152	.405	.024	1.012	.532	0 2 4 5
4115	シヨセン	女詮	.018	.022	.013	.012	.012	.027	
13810	ジヨソウ	除草	.016	.022	.065	.012	-	-	
11131	シヨゾク	所属	.016	.022	.065	.012	-	-	
13850	シヨチ	処置	.034	.065	.039	.095	-	.007	
12418	ジヨチュウ	女中	.105	.065	.039	-	.074	.226	
1243	シヨチュウ	所長	.025	.022	.026	.024	.012	.033	5
1243	シヨチュウ	署長	.018	-	.026	-	-	.040	
13001	シヨツク		.027	.022	.052	.012	.025	.027	
3160	シヨツチュウ ¹⁾		.016	-	.026	.024	-	.020	
13700	シヨトク	所得	.080	.043	.013	.358	.012	.007	3
11634	シヨニチ	初日	.027	-	.065	-	-	.047	
13612	シヨバツ	処罰	.016	.022	.013	.036	.012	.007	
13850	シヨブン	処分	.048	-	.065	.167	-	.013	
1265	シヨボウ	書房	.030	.043	.052	.012	.025	.027	
1231	シヨミン	庶民	.018	.022	.026	.012	.025	.013	
13152	シヨメイ	署名	.023	.022	.039	.012	.037	.013	
13160	シヨモツ	書物	.025	.043	.039	.012	.037	.013	
13701	シヨユウ	所有	.048	.065	.013	.155	-	.027	
12410	ジヨユウ	女優	.114	-	.118	-	.123	.206	0 5
13850	シヨリ	処理	.084	.043	.105	.226	.049	.027	
12040	ジヨリュウ	女流	.027	.043	.039	-	.025	.033	
13154	シヨルイ	書類	.027	.065	.013	.036	.012	.027	
1209	ジヨ	[人]	.032	.022	.013	-	.012	.073	
1209	シライシ	[人]白石	.025	-	.026	.012	-	.053	
1209	シライト	[芸名]白糸	.016	-	-	-	-	.047	
1209	シラキ	[人]白木	.016	.065	-	-	-	.027	
2312	シラセル	報	.062	.043	.105	.024	.037	.080	
13065	シラベ	調	.030	.065	.013	.012	.037	.033	
23062	シラベル		.126	.130	.144	.131	.049	.153	0
	シラベサセル		.107	.109	.131	.131	.037	.120	
	シラベラレル		.007	.022	.013	-	-	.007	
			.011	-	-	-	.012	.027	
1572	シリ	尻	.037	.022	.052	.024	.037	.040	
2306	シリル	知	1.108	1.847	1.137	.536	.862	1.318	0 1 2 3 4 5
	シラシメル		1.014	1.738	1.071	.429	.776	1.217	
	シラレル		.092	.022	-	-	-	-	
			.092	.087	.065	.107	.086	.101	
1221	シリアイ		.018	-	.026	.012	.025	.020	
23060	シリアイ・ウ		.016	-	.039	-	.012	.020	
11101	シリイズ		.016	-	-	.012	-	.040	
315	ジリジリ	[写]	.023	.022	.026	.012	-	.040	
13620	シリツ	私立	.018	-	.078	.012	-	.007	
11240	ジリツ	自立	.016	.022	.026	.024	.025	-	
1104	シリョウ	資料	.087	-	.105	.292	-	.033	
1430	シリョウ	飼料	.034	-	.065	.119	-	-	
1431	シル	汁	.037	-	.013	-	.123	.033	
1180	シルエツト		.027	-	-	-	.136	.007	
1431	シルコ	汁粉	.021	-	.013	-	.062	.020	
13114	シルン	印・標	.064	-	.013	.072	.185	.040	

1) 始中終のなまり。 © ショッケン(職権)→ショクケン

意味 分類	見出し	使 用 率 (%)					備 考	
		全 体	一層	二層	三層	四層		五層
23150	シルシ・ス 記・印・標	.110	.109	.078	.012	.370	.040	4
	～ シルサレル	.098 .011	.065 .043	.065 .013	.012 -	.357 .012	.033 .007	
23060	シルレ ¹⁾	.601	.804	.588	.381	.444	.754	0 1 2 3 4 5
13670	シレイ 司令	.091	.065	.340	.048	.012	.040	
13670	シレイ 指令	.030	.043	.091	.012	-	.020	
1440	シロ 城	.041	.022	.105	-	-	.060	
1502	シロ 白	.632	.022	.353	.060	.641	1.276	0 4 5
3502	シロイ	.199	.282	.091	.048	.345	.233	0 5
1209	シロウ 〔人〕四郎	.021	.043	.013	-	.025	.027	
1209	ジロウ 〔人〕次郎	.018	-	-	-	-	.053	
1234	シロウト	.039	-	.026	-	.049	.073	
1502	シロクロ	.021	.022	-	.012	.037	.027	
1180	シロジ	.027	.022	-	-	.111	.013	
1400	シロモノ 代物	.025	.022	.039	-	.025	.033	
1183	シワ	.021	-	.013	.012	.037	.027	
13000	シン	.098	.196	.157	.036	.037	.106	
11742	シン	.091	.065	.013	-	.382	.033	4
1103	シン	.048	.130	.105	.012	.012	.033	
3166	シン	.390	.456	.366	.787	.172	.279	0 1 3 5
13067	シン	.027	.022	.039	.095	-	-	
1202	ジン	.525	.980	.810	.370	.407	.392	0 #1 #2 3 4 5
1262	ジン	.068	.022	.078	.072	-	.113	
11910	ジンイン	.041	.022	.052	.155	-	-	
3134	シンエイ	.034	-	.039	.048	-	.053	
1334	シンガク	.016	.065	.026	.024	-	-	
13133	シンギ	.030	-	.052	.072	.012	.013	
1209	シンキチ	.021	-	-	-	.025	.047	
13004	シンキョウ	.025	.022	.039	-	-	.047	
1192	シングルハバ	.018	-	-	-	.099	-	
1574	シンケイ	.142	.130	.274	.048	.172	.113	0
3347	シンケン	.059	.022	.052	.048	.123	.047	
14201	ジンケン	.046	-	.013	.191	.037	-	
1324	シンゲキ	.034	.022	.118	-	.012	.027	
11526	シンコウ	.046	.022	.039	.048	.074	.040	
13047	シンコウ	.025	.065	.039	.012	.025	.013	
11211	シンコウ	.032	.217	.013	.012	.012	.007	
11584	シンコウ	.032	-	.013	.143	-	.007	
1386	ジンコウ	.062	.087	.091	.095	.049	.027	
11910	ジンコウ	.057	-	.157	.119	-	.020	
13141	シンコク	.034	-	.013	.155	-	.007	
3132	シンコク	.021	.022	.013	.048	-	.020	
1335	シンコン	.030	-	.039	-	.062	.033	
13065	シンサ	.048	.043	.039	.060	.062	.040	
1320	シンサク	.023	-	.013	-	.012	.053	
13065	シンサツ	.016	-	.013	.024	-	.027	
1234	シンシ	.050	.087	.065	.012	.025	.066	
23060	シンジ・ズル 信	.130	.239	.183	.060	.099	.126	0
	～	.112	.239	.170	.060	.099	.080	
	シンゼラレル	.018	-	.013	-	-	.047	
1363	ジンジ	.021	.043	.013	.060	.012	-	
1443	シンジツ	.030	.022	-	.012	.049	.047	
1103	シンジツ	.037	.174	.026	-	.012	.033	
1263	ジンジャ	.034	.022	.065	.024	.025	.033	
12300	ジンシュ	.039	.130	.065	.024	.012	.020	
1259	シンシュウ	.018	-	.013	.036	.012	.020	
1338	シンジュウ	.018	.022	.013	-	.037	.020	
1259	シンジュク	.059	.043	.118	-	.012	.093	
11526	シンシュツ	.041	.022	.052	.131	-	.013	
13000	シンシン	.016	.043	.013	-	.012	.020	

1) 「～かも知れない」を含む。

(第1表)

意味 分類	見出し	使 用 率 (%)					備 考		
		全 体	一 層	二 層	三 層	四 層		五 層	
1234	シンジン	新人	.066	.022	.091	-	-	.140	
1366	シンセイ	申請	.018	.022	.013	.060	.012	-	
13310	シンセイ	人生	.073	.217	.131	.012	.025	.060	
1215	シンセキ	親戚	.016	.022	.013	.024	-	.020	
13020	シンセツ	親切	.052	.022	.052	.036	.062	.066	
1362	シンセツ	新設	.025	-	.052	.072	-	.007	
3584	シンセン	新鮮	.048	.043	.013	.024	.136	.033	
11300	シンソウ	真相	.034	-	.052	.048	.012	.040	
1574	シンゾウ	心臓	.062	.022	.105	-	.062	.086	
1574	ジンゾウ	腎臓	.023	.022	.013	.012	.074	.007	
1445	シンダイ	寝台	.021	-	.052	-	-	.033	
1570	ジンタイ	人体	.016	-	.013	.048	.025	-	
1378	シンタク	信託	.023	-	-	.107	-	.007	
1209	シンタロウ	(人)慎太郎	.030	.043	.026	-	-	.060	
13066	シンダン	診断	.034	-	.065	.060	.025	.020	
13823	シンチク	新築	.025	.065	.013	.024	.012	.027	
1192	シンチョウ	身長	.023	.022	.026	-	.037	.027	
3342	シンチョウ	慎重	.037	.022	-	.095	.062	.013	
	～		.034	.022	-	.095	.049	.013	
	～サ		.002	-	-	-	.012	-	
11584	シンテン	進展・仲展	.016	.022	.026	.036	-	.007	
11511	シンドウ	振動・震動	.016	-	-	.048	-	.020	
11631	シンネン	新年	.023	-	.013	.012	.062	.020	
1280	シンパ	新派	.021	.065	.026	-	.012	.020	
13012	シンパイ	心配	.217	.065	.222	.179	.333	.219	0 5
1259	シンパン	(地)新橋	.027	.022	.078	-	-	.033	
13067	シンパン	審判	.057	-	.026	.024	.025	.126	
3134	シンビ	神秘	.021	.043	-	-	.025	.033	
1202	ジンブツ	人物	.144	.348	.144	.072	.049	.173	0
13161	シンブン	新聞	.461	.608	.941	.262	.320	.359	0 1 2 5
1178	シンペン	身辺	.018	.043	.026	.012	.012	.013	
11584	シンポ	進歩	.089	.217	.105	.143	.025	.047	
13040	シンボウ	辛抱	.016	.043	.013	-	-	.027	
1231	ジンミン	人民	.034	.217	.052	-	-	.007	
11635	シンヤ	深夜	.025	.043	.065	-	-	.027	
1221	シンユウ	親友	.041	.043	.026	.012	.012	.080	
13021	シンヨウ	信用	.094	.087	.065	.155	.086	.080	
13021	シンライ	信頼	.027	-	.039	-	.049	.033	
13000	シンリ	心理	.089	.196	.157	.083	.049	.047	
1358	シンリヤク	侵略	.016	.087	.039	-	-	-	
15600	ジンルイ	人類	.044	.087	.091	.036	.025	.020	
1440	ス	巢	.044	.022	.065	.024	.049	.047	
1433	ス	酢	.037	-	.013	.012	.160	.007	
13115	ズ	図	.707	-	.209	.370	2.131	.591	0 3 # 4 5
1322	ズアン	図案	.021	-	.013	-	.099	-	
23394	スイ・ウ	吸	.027	-	-	.048	.062	.020	
	～		.018	-	-	.036	.037	.013	
	スワセル		.002	-	-	-	.012	-	
	スワレル		.007	-	-	.012	.012	.007	
11521	スイイ	推移	.034	.022	.013	.155	-	-	
3131	ズイイチ	随一	.016	-	.013	-	.012	.033	
13374	スイエイ	水泳	.018	.022	.026	-	.037	.013	
13801	スイサン	水産	.057	-	.013	.262	-	.013	
11101	スイジュン	水準	.066	.065	.039	.215	.049	.007	
11525	スイシン	推進	.039	.022	.052	.131	.012	-	
1552	スイセン	水仙	.016	-	-	.024	.049	.007	
1363	スイセン	推薦	.034	.022	.091	.012	.062	.007	
15110	スイソ	水素	.016	.043	-	.024	.025	.007	
13066	スイソク	推測	.018	-	.013	.060	-	.013	
13066	スイテイ	推定	.032	.022	.039	.107	-	.007	

意味分類	見出し		使用率 (‰)					備考	
			全体	一層	二層	三層	四層		五層
1470	スイデン	水田	.023	-	-	.107	-	.007	
1471	スイドウ	水道	.032	-	.026	.048	.074	.013	
14551	スイバク	水爆	.066	.196	.091	.107	-	.027	
13213	ズイヒツ	随筆	.027	-	.052	-	.049	.027	
1513	スイブン	水分	.025	-	-	.072	.062	-	
31993	ズイブン	随分	.146	.174	.118	.107	.136	.179	0
3182	スイヘイ	水平	.037	.022	.026	.060	.037	.033	
13002	スイミン	睡眠	.016	-	.013	.024	.037	.007	
1175	スイメン	水面	.025	.022	.026	.036	.025	.020	
13066	スイリ	推理	.016	-	-	-	.012	.040	
11910	スウ	数	.374	.239	.536	.429	.222	.385	0 2 3 5
13113	スウジ	数字	.075	.043	.091	.191	.012	.047	
11950	スウジュウ	数十	.030	.022	.039	.024	.012	.040	
11950	スウセン	数千	.018	.065	.026	-	.012	.013	
1422	スウツ	suits	.032	-	.013	-	.136	.013	
13021	スウハイ	崇拜	.027	.152	.013	.024	-	.013	
11950	スウヒヤク	数百	.030	.087	.039	.012	.012	.027	
1431	スウブ	soup	.034	-	.026	-	.148	.007	
1176	スエ	末	.057	.065	.065	.048	.062	.053	
21515	スエル	～	.064	.043	.039	.012	.172	.053	
	スエラレル	～	.002	-	-	-	-	.047	
								.007	
1259	スエエデン	〔国名〕	.034	-	.013	.107	.012	.027	
11250	スエオキ		.021	-	-	.107	-	-	
1259	スエズ	〔地〕	.064	.065	.065	.238	-	-	
1423	スカアト		.281	.022	.039	-	1.442	.013	0 4
1192	スカアトタケ		.046	-	-	-	.246	-	
13092	スカウト	scout	.023	-	.013	-	-	.060	
2501	スカシ・ス	透・空	.021	.022	.013	-	-	.047	
1180	スガタ	姿	.393	.239	.496	.060	.246	.651	0 2 5
21560	スガリツキ・ク		.016	.022	-	-	.012	.033	
1209	スガワラ	〔人〕菅原	.016	.022	-	-	.025	.027	
1184	スキ	隙	.027	.022	.026	-	.012	.053	
3302	スキ	好	.294	.196	.353	.024	.382	.399	0 4 5
2302	スキ・ク	好	.018	.022	.013	-	.012	.033	
	～		.007	-	.013	-	-	.013	
	スカレル		.011	.022	-	-	.012	.020	
2501	スキ・ク	透・空	.016	.043	-	-	.012	.027	
	～		.014	.043	-	-	-	.027	
	スカセル		.002	-	-	-	.012	-	
1552	スギ	杉	.025	-	.026	.048	.012	.027	
1209	スギ	〔人〕杉	.018	.043	-	.024	.012	.020	
11652	スギ	過	.082	.087	.065	.024	.160	.080	
21525	スギル		.596	.608	.862	.572	.542	.498	0 1 2 3 4 5
13374	スキイ	ski	.023	.022	.039	-	.037	.020	
1470	スキイジョウ	ski場	.030	-	-	-	.012	.080	
1209	スキウラ	〔人〕杉浦	.021	.109	.013	-	.012	.013	
1259	スギナミ	〔地〕杉並	.016	.022	.013	.012	.012	.020	
1209	スギムラ	〔人〕杉村	.025	.065	.013	.012	-	.040	
1209	スギヤマ	〔人〕杉山	.018	.022	-	.012	-	.040	
3161	スグ	直	.475	.435	.523	.226	.530	.571	0 1 2 4 5
2365	スクイ・ウ	救	.075	.109	.118	.024	.086	.066	
	～		.044	.043	.052	.012	.049	.053	
	スクワレル		.030	.065	.065	-	.037	.013	
	スクエル		.002	-	-	.012	-	-	
21515	スクイ・ウ	掬	.025	.043	.026	-	.037	.027	
	～		.021	.022	.013	-	.037	.027	
	スクワレル		.005	.022	.013	-	-	-	
3195	スクナイ		.377	.326	.353	.651	.370	.252	0 4 5
	～		.374	.326	.340	.651	.370	.252	

(第1表)

意味 分類	見出し	使 用 率 (%)					備 考	
		全 体	一 層	二 層	三 層	四 層		五 層
31992	～サ スクナク(て,と)も	.002	-	.013	-	-	-	
1461	スクリーン screen	.087	.130	.078	.143	.062	.060	
219	スグレル	.023	.043	.026	-	.025	.027	
13374	スケエト	.152	.152	.105	.072	.062	.040	
13072	スケジュウル	.018	-	.013	-	.012	.040	
314	スゴイ	.018	-	.039	.012	.012	.020	
3195	スゴシ 少	.044	-	.039	-	.012	.100	
216	スゴシ・ス	.583	.695	.614	.274	.789	.593	0 1 2 4#5
	～	.087	.087	.065	.048	.111	.106	
	スゴセル	.080	.087	.065	.036	.099	.100	
31993	スゴセル	.007	-	-	.012	.012	.007	
314	スコブル [副]	.027	.065	.039	.012	.012	.027	
	スサマジイ	.039	.109	.013	-	-	.073	
	～	.037	.109	-	-	-	.073	
	～サ	.002	-	.013	-	-	-	
1181	スジ 筋	.123	.022	.131	.167	.086	.146	0
13072	スジアイ	.018	.022	.013	.072	-	-	
1552	ススキ [植物]	.021	.043	.026	.012	.012	.020	
1209	スズキ [人]鈴木	.135	.152	.131	.131	.111	.146	0
3515	スズシイ	.034	-	.013	.012	.099	.033	
	～	.030	-	.013	.012	.086	.027	
	～ゲ	.005	-	-	-	.012	.007	
21526	ススミ・ム 進	.215	.239	.157	.405	.148	.166	0 3
	～	.210	.239	.157	.405	.123	.166	
	ススマセル	.005	-	-	-	.025	-	
21526	ススメル 進	.087	.065	.131	.191	.012	.053	
	～	.057	.043	.091	.119	.012	.033	
	ススマラレル	.030	.022	.039	.072	-	.020	
2367	ススメル 勉	.105	.065	.131	.024	.185	.106	
	～	.082	.043	.091	.012	.185	.073	
	ススマラレル	.023	.022	.039	.012	-	.033	
1562	スズメ	.030	.022	.013	-	.062	.040	
1424	スソ	.217	-	.065	-	1.047	.033	0 4
1181	スソセン 縦線	.027	-	-	-	.148	-	
1192	スソハバ 縦幅	.018	-	.013	-	.086	-	
1234	スタア	.130	.043	.118	-	.074	.266	0
11521	スタアト	.025	-	-	.012	.012	.060	
1209	スタアリン [人]	.103	.348	.196	.155	-	.007	
1131	スタイル	.078	.043	.013	-	.296	.047	
1443	スタジオ	.030	.043	.039	-	.012	.047	
1244	スタッフ	.025	-	.026	-	-	.060	
1441	スタンド	.021	.043	.013	-	.012	.033	
315	スツ [写]	.034	.065	.013	-	.037	.053	
3198	ズツ 宛	.256	.130	.144	.095	.813	.140	0 4
3198	スッカリ	.148	.087	.131	.095	.148	.206	0 5
3300	スッキリ	.025	-	-	.012	.099	.013	
31992	ズット [副]	.162	.261	.170	.083	.185	.159	0
2125	ステル	.139	.196	.209	.083	.062	.159	0
	～	.130	.196	.183	.072	.062	.153	
	ステサセル	.005	-	.013	-	-	.007	
	ステラレル	.005	-	.013	.012	-	-	
3165	ステに 既	.372	.500	.392	.644	.172	.279	0 1 2 3 5
1445	ステエジ stage	.023	-	.039	-	.025	.033	
3134	ステキ 素敵	.025	-	-	-	.049	.047	
13841	ステッチ	.078	-	.013	-	.394	.007	4
1332	スト [ストライキの略]	.023	-	.013	.083	.012	.007	
1447	ストオブ	.018	.022	.013	.012	.037	.013	
1332	ストライキ	.027	.043	.065	.036	.025	-	
15111	スナ 砂	.034	.043	.026	.024	.012	.053	
3345	スナオ	.055	.043	.052	.024	.086	.060	

1) スー / スーツを含む。

意味 分類	見出し	使 用 率 (‰)					備 考	
		全 体	一層	二層	三層	四層		五層
	～	.052	.043	.052	.024	.086	.053	
	～サ	.002	-	-	-	-	.007	
1322	スナップ	.021	.022	.013	-	.049	.020	
14151	スナップ	.018	-	.013	-	.086	-	
4115	スナワチ	.171	.239	.144	.370	.086	.100	0 3
12419	スパイ	.025	.022	.039	-	-	.047	
3339	スパヤイ	.037	-	.013	.012	.049	.066	
3136	スバラシイ	.107	.043	.078	.060	.099	.173	
	～	.105	.022	.078	.060	.099	.173	
	～サ	.002	.022	-	-	-	-	
1194	スピイド	.023	-	.026	.012	.037	.027	
14201	スフ	.027	-	.013	.131	-	-	
1259	スペイン	.039	.087	.065	.024	.025	.027	
3198	スベテ	.331	.718	.353	.238	.271	.286	0 1 5
21523	スベリ・ル	.023	-	.026	-	.049	.027	
	～	.021	-	.013	-	.049	.027	
	スベレル	.002	-	.013	-	-	-	
13374	スポオツ	.130	.043	.052	.060	.086	.259	0 5
3193	スポオティイ	.016	-	-	-	.074	.007	
1423	ズボン	.057	-	.052	-	.197	.033	
12452	スポンサア	.037	-	.091	.012	.025	.040	
3330	スマアト	.034	-	-	-	.111	.040	
1440	スマイ	.041	.043	.052	-	.037	.060	
21502	スマシ・ス	.021	.022	.013	.012	.049	.013	
	～	.014	-	.013	-	.037	.013	
	スマサレル	.007	.022	-	.012	.012	-	
2506	スマシ・ス	.018	.022	-	-	.025	.033	
21502	スマセル	.032	.043	.052	.012	.012	.040	
11742	スミ	.055	.130	.052	.012	.062	.053	
1453	スミ	.016	.043	.039	-	-	.013	
2506	スミ・ム	.046	-	.052	-	.037	.086	
	～	.041	-	.052	-	.025	.080	
	スマセル	.005	-	-	-	.012	.007	
2333	スミ・ム	.157	.130	.209	.060	.099	.226	0 5
	～	.153	.109	.209	.060	.099	.219	
	スメル	.005	.022	-	-	-	.007	
21502	スミ・ム	.224	.261	.287	.119	.160	.272	0 5
1209	スミス	.016	.022	.026	.048	-	-	
1209	スミトモ	.030	-	.013	.143	-	-	
13374	スモウ	.089	-	.078	.012	.012	.206	5
1423	スラックス	.023	-	.013	-	.099	.007	
315	ズラリと	.030	.022	.039	-	.037	.040	
21564	スリ・ル	.027	.022	.026	-	.049	.033	
	～	.025	.022	.026	-	.049	.027	
	スラレル	.002	-	-	-	-	.007	
1423	スリーブ	.023	-	-	-	.123	-	
21501	スリカエル	.016	.043	.039	-	-	.013	
	～	.007	.022	-	-	-	.007	
	スリカエラレル	.009	.022	.039	-	-	.007	
315	ズルズル	.016	.022	.013	-	.012	.027	
3182	スルドイ	.052	.087	.026	.012	.012	.100	
	～	.048	.087	.013	.012	.012	.093	
	～サ	.005	-	.013	-	-	.007	
23391	スワリ・ル	.116	.239	.144	.012	.123	.120	0
	～	.107	.217	.144	.012	.123	.100	
	スワラセル	.007	.022	-	-	-	.013	
	スワラセラレル	.002	-	-	-	-	.007	
11961	スン	.135	-	.039	.238	.111	.179	0
1192	スンボウ	.119	-	.013	-	.628	-	0 4
1192	セ	.037	.043	-	-	.062	.060	

(第1表)

意味 分類	見出し	使 用 率 (‰)					備 考		
		全 体	一 層	二 層	三 層	四 層		五 層	
1572	セ	背	.098	.174	.026	-	.136	.146	
1280	セ ¹⁾		.023	-	-	-	-	.066	
2367	セル、サセル	令	1.065 ⁻	1.274	1.048	.404	1.162	1.348	0 #1 #2 #3 *4 #5
1581	セイ ²⁾	生	.039	.217	.026	.048	.012	-	
12410	セイ ³⁾	生	.278	.217	.405 ⁻	.060	.296	.345	0 2 5
11343	セイ	正	.032	-	.039	.024	.037	.040	
11623	セイ	世	.032	.043	.026	.036	-	.047	
11330	セイ ⁴⁾	性	.536	1.000	.340	1.347	.333	.153	0 1 3
1550	セイ	性[sex]	.089	.022	.105 ⁻	-	.209	.060	
13082	セイ	制	.075	.087	.091	.155 ⁻	.025 ⁻	.047	
1386	セイ	製	.030	.022	.013	.060	.049	.013	
13000	セイ	精	.034	.022	.026	.012	.049	.047	
13080	セイ	[政令の略]	.018	-	-	.095	-	-	
11112	セイ ⁵⁾	所為	.107	.196	.105 ⁻	.024	.086	.140	
13720	ゼイ	税	.203	.043	.026	1.013	-	-	0 3
1274	ゼイ	勢	.018	.022	.026	-	-	.033	
1581	セイイク	生育・成育	.027	-	-	.143	-	-	
1259	セイオウ	西欧	.046	.109	.065	.119	-	-	
11112	セイカ	成果	.044	.130	.026	.083	-	.027	
13132	セイカイ	正解	.023	-	.039	-	-	.047	
1261	セイカイ	政界	.018	.022	.065	.024	-	-	
3306	セイカク	正確	.037	-	.013	.060	.037	.047	
11330	セイカク	性格	.162	.282	.157	.119	.185 ⁻	.140	0
13330	セイカツ	生活	.888	1.021	1.189	.560	1.294	.658	0 1 2 3 4 5
11623	セイキ	世紀	.089	.130	.078	.024	.111	.106	
13046	セイギ	正義	.023	-	.091	-	-	.020	
1366	セイキユウ	請求	.064	.022	-	.292	.012	.007	
13720	ゼイキン	税金	.030	.022	.026	.036	.074	.007	
3506	セイケツ	清潔	.027	.022	.026	.012	.037	.033	
13401	セイケン	政権	.039	.043	.078	.095	-	.007	
13671	セイゲン	制限	.100	.217	.052	.286	.025 ⁻	.027	
1347	セイコウ	成功	.157	.152	.209	.238	.074	.133	0
13820	セイコウ	製鋼	.025	-	.013	.095	-	.013	
13612	セイサイ	制裁	.021	-	.027	.048	-	.020	
13084	セイサク	政策	.157	.522	.131	.358	.012	.027	0 1 3
1386	セイサク	製作	.130	.065	.052	.131	.062	.226	0 5
13802	セイサン	生産	.367	.282	.196	1.442	.037	.060	0 3
13820	セイシ	製糸	.018	-	.013	.072	-	.007	
13820	セイシ	製紙	.037	-	.026	.143	-	.013	
1360	セイジ	政治	.210	.413	.418	.250	.012	.126	0 2
3101	セイシキ	正式	.034	.043	.052	-	.086	.013	
11330	セイシツ	性質	.066	.130	.039	.119	.062	.033	
3503	セイジャク	静寂	.018	-	-	-	-	.053	
11622	セイシュン	青春	.094	.043	.091	-	.062	.179	
3101	セイジョウ	正常	.021	-	-	.107	-	-	
13000	セイシン	精神	.221	.522	.366	.107	.172	.146	0 1
1205	セイジン	成人	.021	.043	.013	.012	.025 ⁻	.020	
13152	セイズ	製図	.087	-	-	-	.468	-	4
1386	セイセイ	精製	.018	.022	.013	.060	-	.007	
31992	セイゼイ	精々	.027	.043	.013	-	.049	.033	
1348	セイセキ	成績	.142	.022	.026	.417	.049	.133	0 3
1386	セイゾウ	製造	.059	.022	.118	.155 ⁻	.012	.013	
1581	セイゾン	生存	.018	-	.013	.036	.012	.020	
11300	セイトイ	生態	.021	.022	-	-	.012	.047	
1379	ゼイタク	贅沢	.025	.043	.013	.012	.037	.027	
	～		.023	.043	.013	-	.037	.027	
	～サ		.002	-	-	.012	-	-	
1581	セイショウ	成長・生長	.096	.065	.144	.179	.062	.053	
13067	セイトイ	制定	.027	.022	.013	.107	.012	-	
13820	セイトツ	製鉄	.025	-	.013	.107	.012	-	

- 1) セントラル・リーグの略。 2) 高校セイ / 門下セイ等は別。 3) 高校セイ / 門下セイ等の。 4) sexの意は別。
5) ～のセイだ等の。

意味分類	見出し	使用率 (‰)					備考		
		全体	一層	二層	三層	四層		五層	
12410	セイト	生徒	.105	.087	.183	.012	.086	.133	0 3
13082	セイド	制度	.116	.087	.131	.358	.037	.027	
3101	セイトウ	正当	.025	.087	.013	.024	.037	.007	
1280	セイトウ	政党	.066	.087	.157	.107	.025	.013	
13820	セイトウ	製糖	.016	-	-	.083	-	-	
1259	セイドク	西独	.039	-	.065	.131	-	.007	0 1 2 5
1205	セイネン	青年	.354	.543	.536	.107	.185	.432	
11404	セイノウ	性能	.025	-	.013	.072	-	.027	
13850	セイビク	整備	.055	.065	.026	.179	-	.027	
11581	ゼイヒキ	税引	.025	-	-	.131	-	-	
1402	セイヒン	製品	.167	.065	.052	.668	.099	.013	0 3
1271	セイフ	政府	.306	.369	.751	.548	.012	.086	
11731	セイブツ	西部	.027	-	.039	.024	.037	.027	0 3
1550	セイブツ	生物	.052	-	.052	.191	.025	.007	
1132	セイブツ	成分	.018	.022	.026	.048	.012	-	
1580	セイメイ	生命	.068	.196	.039	.060	.025	.073	
13140	セイメイ	声明	.016	-	.052	.012	.012	.007	
13820	セイヤク	製菓	.016	-	-	.072	-	.007	0 3
1259	セイウ	西洋	.044	.174	.065	.012	.025	.020	
1583	セイリ	生理	.023	-	.026	.024	.037	.020	
13063	セイリ	整理	.100	.065	.065	.238	.123	.040	
1123	セイリツ	成立	.071	.174	.026	.179	-	.040	
11400	セイリョク	勢力	.048	.174	.039	.048	-	.040	0 3
13080	セイレイ	政令	.044	-	-	.215	-	.007	
1423	セエダ		.046	-	.013	.012	.197	.013	
2113	セオイウ		.039	.043	.065	-	.049	.040	
1261	セカイ	世界	.565	.891	.988	.560	.246	.425	
1213	セガレ		.023	.043	.013	-	-	.047	0 3
1583	セキ	咳	.023	.043	.013	.060	.012	.007	
15111	セキ	石	.034	.022	.052	.083	.025	.007	
11960	セキ	隻	.059	.043	.039	.167	-	.047	
11720	セキ	席	.084	.087	.052	-	.037	.173	
1209	セキ	[人]関	.016	-	.026	-	.037	.013	0 3
1202	ゼキ ¹⁾	関	.023	-	.013	-	.012	.053	
15111	セキカイ	石灰	.025	-	.039	.072	.012	.007	
315	セキキョク	積極	.100	.196	.078	.238	.049	.033	
1437	セキケン	石鹼	.037	-	-	.048	.148	-	
11720	セキジョウ	席上	.016	-	.026	.012	-	.027	0 3
15111	セキダン	石炭	.055	.022	.013	.215	-	.027	
12410	セキトリ	関取	.018	-	.026	-	.012	.033	
13046	セキニン	責任	.173	.326	.248	.238	.160	.060	
15111	セキユ	石油	.100	.022	.078	.405	.025	.007	
1260	セケン	世間	.110	.109	.183	.036	.148	.093	0 3
13130	セジ	世辞	.021	.022	-	-	.025	.040	
11300	セソウ	世相	.016	.022	.052	-	.012	.007	
11623	セダイ	世代	.039	.065	.078	.024	.049	.013	
1259	セタガヤ	[地]世田谷	.025	-	.026	.012	.025	.040	
11612	セツ	節	.064	.087	.105	.024	-	.093	0 3
13075	セツ	説	.075	.022	.078	.143	.037	.073	
3346	セツカク	折角	.098	.022	.118	.060	.074	.146	
13131	セツキョウ	説教	.016	.087	-	.012	-	.013	
11560	セツキン	接近	.016	.022	.039	.012	-	.013	
13084	セツケイ	設計	.048	.043	.026	.060	.049	.053	0 3
1209	セツコ	[人]節子	.034	.022	.052	-	.025	.053	
21560	セツシ・スル	接	.037	.043	.039	.036	.049	.027	
1200	セツシヤ	拙者	.016	-	.026	-	-	.033	
11560	セツシヨク	接触	.023	.022	.065	.024	.012	.007	
3121	ゼツタイ	絶対	.171	.239	.261	.095	.123	.173	0
1362	セツチ	設置	.027	-	-	.143	-	-	
11960	セツト	set	.039	.043	.013	.012	.074	.047	

1) 鏡里セキ等の。 © セツカイ / セツキョク / セツケン→セキ〜

(第1表)

意味分類	見出し	使用率(‰)					備考	
		全体	一層	二層	三層	四層		五層
1344	セツトウ	.016	-	.052	.024	-	.007	
33011	セツナイ	.016	.043	-	-	.012	.027	
	～	.014	.043	-	-	-	.027	
	～サ	.002	-	-	-	.012	-	
13850	セツビ	.224	.043	.078	1.001	.037	.020	0 3
13390	セツブン	.044	.065	.052	-	.025	.066	
13042	ゼツボウ	.030	.022	.039	-	.012	.053	
13136	ゼツメイ	.187	.261	.235	.262	.136	.126	0
1362	セツリツ	.039	-	.039	.167	-	-	
1572	セナカ	.052	.022	.039	-	.111	.066	
13721	ゼニ	.016	-	.026	.012	-	.027	
3198	ゼネラル	.016	-	.013	.060	-	.007	
13810	セヒ	.016	-	-	.083	-	-	
11343	ゼヒ	.105	.174	.105	.095	.123	.080	
1422	セビロ	.050	.043	.078	-	.086	.047	
31921	セマリ	.107	.130	.144	.072	.136	.086	
21561	セマリ・ル	.091	.043	.131	.048	.037	.140	
	～	.082	.043	.118	.024	.037	.133	
	セマラレル	.009	-	.013	.024	-	.007	
1356	セメ	.021	-	.026	-	-	.047	
2353	セメル	.021	.022	.013	-	-	.047	
23681	セメル	.016	.022	.026	.012	.012	.013	
	～	.009	-	.013	-	.012	.013	
	セメラレル	.007	.022	.013	.012	-	-	
31992	セメテ	.050	.043	.052	.036	.037	.066	
14121	セメント	.027	.065	-	.095	.012	-	
2342	セラレル, サセラレル	.046	.065	.105	.036	.025	.027	令被
13101	セリフ	.030	-	.039	.012	.025	.047	
13075	セロン	.016	.022	.052	-	-	.013	
1365	セワ	.105	.087	.144	.024	.074	.153	
11950	セン	1.169	1.499	.797	2.956	.493	.625	0 1 2 3 4 5
11642	セン	.021	-	.026	.024	-	.033	
1466	セン	.148	.065	.105	.405	.012	.126	0 3
13551	セン	.267	-	.196	.048	-	.651	0 5
1181	セン	.673	.369	.418	.274	2.267	.259	0 2 4 5
11961	セン	.064	.022	.118	.107	-	.060	
3198	ゼン	.210	.130	.261	.370	.025	.219	0 3 5
11670	ゼン	.094	.065	.065	.238	.025	.073	
14511	ゼン	.023	.043	.013	-	.025	.033	
1550	センイ	.128	.022	.091	.370	.185	.013	0 3
11980	ゼンイン	.034	-	.091	.012	.012	.040	
11671	ゼンカイ	.018	.043	.052	.012	-	.007	
1466	センカン	.021	-	.105	-	-	.007	
13152	ゼンキ	.052	-	.091	.083	.037	.040	
11620	ゼンキ	.041	-	-	.215	-	-	
1363	センキョ	.128	.196	.248	.322	.012	-	0
13140	センゲン	.041	.065	.039	.083	.025	.020	
13401	ゼンケン	.027	.022	.065	.072	-	-	
1209	センコ	.016	-	.026	-	-	.033	
11670	センゴ	.228	.369	.314	.334	.123	.140	0
11670	ゼンゴ	.413	.065	.157	.250	1.543	.126	0 #4
13161	ゼンゴウ	.023	-	.065	.024	-	.020	
11642	センコク	.016	.043	.013	-	-	.027	
13140	センコク	.021	-	.013	-	-	.053	
1253	ゼンコク	.160	.065	.248	.262	.074	.133	0
13310	センサイ	.016	.043	-	.048	-	.007	
1582	センシ	.023	.043	.013	.012	-	.040	
11623	センジ	.027	-	.065	.048	.025	.007	
11642	センジツ	.027	-	.039	-	.025	.053	
1100	ゼンシャ	.034	-	.105	.048	.037	-	

意味 分類	見 出 し	使 用 率 (%)					備 考		
		全 体	一 層	二 層	三 層	四 層		五 層	
1234	センシユ	.345	.022	.170	-	.099	.857	0	5
13063	センシユツ	.016	.022	.026	.012	-	.020		
13081	センシユツ	.016	.065	.039	.012	-	-	0	5
13103	ゼンシユツ	.037	.043	.013	.119	-	.020		
1262	センジョウ	.023	-	.065	-	.012	.027	0	5
1357	ゼンショウ	.032	-	.026	-	-	.080		
13842	センシヨク	.034	-	.039	.060	.086	-	0	5
11525	センシン	.021	.022	.026	.072	-	-		
1570	ゼンシン	.048	.022	.052	.012	.086	.053	0	5
11526	ゼンシン	.037	.109	.052	.048	.012	.013		
11533	ゼンスイ	.021	-	.065	.024	-	.013	0	1 2 4 5
12441	ゼンセイ	.596	.674	.705	.203	.678	.691		
1262	ゼンセン	.027	.130	.039	-	.025	.007	0	5
1167	ゼンゼン	.094	.065	.105	.215	.049	.053		
31201	ゼンゼン	.148	.239	.131	.107	.148	.153	0	1 2
1355	センソウ	.329	.913	.653	.155	.209	.146		
11131	センソク	.016	-	.065	-	-	.013	0	1 2
1586	ゼンソク	.016	-	-	-	.086	-		
11742	センタア	.023	.022	.013	-	.037	.033	0	4
1259	センダイ	.025	.022	.052	.024	.012	.020		
11980	ゼンダイ	.201	.348	.340	.191	.222	.080	0	4
13842	センタク	.107	.022	.078	.060	.308	.066		
13063	センタク	.023	.065	-	.072	-	.007	0	4
3164	センダツテ ¹⁾	.018	-	.039	.024	-	.020		
11961	センチ	1.000	-	.052	.060	5.175	.060	0	#4
11961	センチメートル	.901	-	-	.048	4.777	.002		
1243	センチヨウ	.018	-	.013	-	-	.047	0	4
11650	センテ	.030	-	.052	-	-	.060		
13063	センテイ	.018	.022	.052	.012	.012	.007	0	4
11112	ゼンテイ	.032	.022	.039	.119	-	-		
1412	センテツ	.023	-	-	.119	-	-	0	4
13123	センデン	.062	.087	.078	.048	.037	.066		
11961	セント	.037	-	.039	.095	-	.033	0	4
11643	ゼント	.048	.043	.026	.107	.012	.047		
11650	セントウ	.018	.043	.026	.012	.012	.013	0	4
1355	セントウ	.050	.065	.170	-	-	.040		
11642	ゼンネン	.021	.022	.026	-	-	.040	0	4
11671	ゼンネン	.039	.043	-	.167	-	.007		
12443	センパイ	.068	-	.013	.024	.136	.080	0	4
1466	センバク	.039	-	.039	.155	-	.007		
11650	ゼンハン	.023	-	.013	.024	.012	.040	0	4
11980	ゼンパン	.034	-	.078	.095	-	.007		
11980	ゼンブ	.219	.217	.379	.179	.172	.186	0	4
1201	センボウ	.021	-	-	.060	.012	.020		
13081	センボウ	.023	-	.105	-	-	.013	0	4
1176	ゼンボウ	.021	.043	.039	-	.012	.020		
12411	ゼンム	.021	.043	.065	.012	-	.013	0	4
13334	ゼンメン	.016	-	.026	.012	.012	.020		
11980	ゼンメン	.041	.065	.065	.107	-	.007	0	4
13074	ゼンモン	.126	.109	.118	.131	.086	.153		
11671	ゼンヤ	.016	.022	.026	.012	-	.020	0	4
1221	ゼンユウ	.016	-	.026	-	-	.033		
1586	ゼンリツ	.025	.043	-	-	.012	.053	0	4
13084	ゼンリヤク	.016	.022	.065	.012	-	-		
13701	ゼンリョウ	.055	.174	.078	.060	.037	.013	0	4
11400	ゼンリョク	.018	.022	.039	.024	-	.013		
1259	ソ	.018	.043	.026	.024	.012	-	0	*1 *2 *3 *4 *5
3100	ソの	7.125	10.580	7.463	5.726	5.285	7.685		
1178	ソイ	.016	.022	-	-	-	.040	0	*1 *2 *3 *4 *5
217	ソイ・ウ	.050	.087	.052	.036	.086	.027		

1) センダツテは御苦勞様などの。

(第1表)

意味 分類	見出し	使 用 率 (‰)					備 考		
		全 体	一層	二層	三層	四層		五層	
1200	ソイツ	[指]	.034	-	.026	.024	.012	.066	
1266	ソウ	荘	.037	.043	.078	.024	-	.040	
1551	ソウ	草	.025	.043	-	.060	.012	.020	
12410	ソウ	僧層	.023	.022	.026	.012	.012	.033	
11101	ソウ		.050	-	.091	.119	.012	.027	
3198	ソウ	総	.144	.174	.248	.215	.049	.093	0
11300	ソウ ¹⁾	相	.767	.761	.941	.292	.678	.996	0 1 2 4*5
3100	ソウ	[指・感]	2.260	3.560	2.135	1.323	1.762	2.716	0 #1 #2 3 4 #5
1561	ゾウ	象	.018	.022	-	-	-	.047	
1457	ゾウ	像	.044	.174	.039	-	-	.053	
11580	ゾウ	増	.052	-	-	.274	-	-	
13154	ソウアン	草案	.018	.043	.013	.060	-	-	
11120	ソウイ	相違	.066	.130	.065	.119	.025	.040	
11580	ゾウエキ	増益	.030	-	-	.155	-	-	
13020	ゾウオ	憎悪	.018	.043	.039	-	-	.020	
11580	ゾウカ	増加	.205	-	.105	.894	.012	.040	0 3
13510	ソウカイ	総会	.018	-	.026	.036	.012	.013	
11980	ソウガク	総額	.025	-	.039	.083	.012	-	
13832	ソウカン	創刊	.016	.022	.026	.024	.012	.007	
11620	ソウキ	早期	.032	.022	.013	.095	.025	.013	
13531	ソウギ	争議	.046	.065	.026	.167	.012	-	
13802	ソウギョウ	操業	.041	.065	.013	.167	-	-	
1263	ソウケイ	早慶	.016	-	.026	-	-	.033	
11580	ゾウゲン	増減	.098	-	-	.048	.481	-	4
1441	ソウコ	倉庫	.027	-	.052	.060	-	.020	
11130	ソウゴ	相互	.027	.022	.026	.095	.012	-	
11550	ソウゴウ	総合・総合	.078	.196	.039	.167	.049	.027	
13065	ソウサ	捜査	.046	-	.052	.036	.025	.073	
13850	ソウサ	操作	.025	.043	.052	.048	.012	-	
1243	ソウサイ	総裁	.044	-	.026	.167	.012	.013	
1320	ソウサク	創作	.030	.196	.026	-	.012	.007	
13802	ゾウサン	増産	.062	-	.013	.310	-	-	
13844	ソウジ	掃除	.037	-	.039	.012	.099	.027	
13711	ゾウシ	増資	.345	-	.026	1.776	-	-	0 3
1336	ソウシキ	葬式	.016	-	-	-	.025	.033	
12451	ソウシヤ	走者	.018	-	-	-	-	.053	
13700	ゾウシユウ	増収	.023	-	-	.119	-	-	
11624	ソウシユン	早春	.018	.022	.013	.024	-	.027	
12411	ゾウシヨウ	蔵相	.016	.022	.013	.048	-	.007	
13850	ソウシヨク	裝飾	.016	.022	.026	-	.037	-	
11583	ゾウシン	増進	.016	.043	-	.048	-	.007	
15811	ソウセイ	双生	.018	.022	.026	.024	.012	.013	
11580	ゾウセツ	増設	.052	-	.013	.262	-	-	
13820	ゾウセン	造船	.071	-	.039	.322	-	.007	
3161	ソウソウ	忽々	.041	-	.026	.060	.025	.060	
13066	ソウゾウ	想像	.107	.174	.144	.060	.086	.106	
1320	ソウゾウ	創造	.021	.022	.013	-	.062	.013	
1263	ソウダイ	[早稲田大学の略]	.066	-	.039	.036	-	.153	
11580	ゾウダイ	増大	.048	.087	.013	.191	-	-	
13531	ソウダン	相談	.160	.152	.235	.083	.234	.126	0
1463	ソウチ	装置	.078	.043	.078	.179	.025	.060	
31993	ソウトウ	相当	.288	.239	.274	.572	.148	.226	0 3 5
1338	ソウドウ	騒動	.023	.065	.065	.012	-	.007	
11900	ソウトン	総 ton	.016	-	-	.083	-	-	
13730	ソウバ	相場	.078	.022	.131	.250	-	.013	
13771	ゾウハイ	増配	.023	-	.026	.095	-	-	
13850	ソウビ	装備	.016	-	.039	-	-	.027	
1280	ソウヒョウ ²⁾	総評	.025	-	.013	.107	-	.007	
11981	ソウホウ	双方	.039	.043	.039	.060	.025	.033	
1360	ソウリ	総理	.046	.065	.039	.131	-	.020	

1) 「～そうだ」等を含む。 2) 日本労働組合総評議会の略。

意味 分類	見出し		使 用 率 (‰)					備 考	
			全 体	一層	二層	三層	四層		五層
1122	ソウリツ	創立	.016	.043	.026	.024	-	.007	
21562	ソエル		.044	.022	.013	-	.172	.020	
1433	ソオス	[料理]	.023	-	-	-	.074	.027	
1209	ソガ	[人]曾我	.016	-	.039	-	-	.027	
11552	ソカイ	疎開	.023	.087	.013	-	.037	.013	
1234	ゾク	俗	.023	.065	-	.012	.025	.027	
1210	ゾク	族	.073	.022	.157	.012	.062	.086	
11671	ソクザ	即座	.016	.022	-	.012	.012	.027	
2111	ゾクシ・スル	属	.071	.152	.052	.155	.037	.020	
11525	ソクシン	促進	.027	.043	.013	.107	-	-	
3162	ゾクゾク	続々	.016	-	.052	.012	-	.013	
13064	ソクテイ	測定	.034	-	-	.155	.012	.007	
1194	ソクド	速度	.025	-	.052	.036	.025	.013	
13851	ソゲキ	狙撃	.016	-	.026	-	.012	.027	
11771	ソコ	底	.114	.196	.144	.048	.148	.093	0
11700	ソコロ	[指・接]	.908	1.478	.784	.548	.727	1.096	0 1 2 3 4 5
11700	ソコラ	[指]	.023	.043	.013	.012	-	.040	
1410	ソザイ	素材	.021	.043	.026	.036	.012	.007	
11563	ソシ	阻止	.023	.065	.026	.036	.012	.007	
1132	ソシキ	組織	.146	.217	.131	.453	.012	.033	0 3
11330	ソシツ	素質	.023	.022	.013	-	.025	.040	
4111	ソシテ	[接]	.981	1.412	1.189	.596	.924	.986	0 1 2 3 4 5
13611	ソショウ	訴訟	.037	.065	-	.155	-	-	
13720	ソゼイ	租税	.018	-	-	.095	-	-	
21540	ソソギ・グ		.048	.043	.065	.095	.012	.033	
	ソソガレル		.039	.043	.039	.095	.012	.020	
	ソソガレル		.009	-	.026	-	-	.013	
13410	ソダチ		.016	.022	.026	-	.025	.013	
25811	ソダチ・ツ		.050	.065	.026	.012	.086	.060	
25811	ソダテル		.059	.022	.131	.012	.099	.040	
	ソダテラレル		.048	-	.105	.012	.099	.027	
	ソダテラレル		.011	.022	.026	-	-	.013	
13850	ソチ	措置	.073	.022	.052	.286	.012	.013	
1334	ソツギョウ	卒業	.116	.130	.183	.012	.086	.153	0
3195	ソツクリ		.025	.043	.013	-	-	.053	
3343	ソツチョク	卒直	.025	.065	.052	.012	.012	.013	
3503	ソツト	[写]	.075	.065	.039	.012	.049	.146	
1424	ソデ		.215	.022	-	.012	1.133	-	0 4
1424	ソデグチ	袖口	.148	-	.026	-	.752	.013	0 4
1184	ソデグリ	[裁縫]	.073	-	-	-	.394	-	4
1741	ソデシタ	袖下	.103	-	-	-	.554	-	4
1192	ソデタケ	袖丈	.082	-	-	-	.444	-	4
1424	ソデツケ	袖付	.050	-	-	-	.259	.007	
1183	ソデヤマ	袖山	.050	-	-	-	.271	-	
11770	ソト	外	.155	.239	.183	.048	.148	.179	0
11770	ソトガワ	外側	.030	.043	.026	-	.074	.020	
1424	ソトソデ	外袖	.018	-	-	-	.099	-	
1177	ソトマワリ	外廻	.066	-	-	-	.345	.007	
2130	ソナエル	備・具	.059	.043	.078	.107	.025	.047	
1431	ソバ	蕎麦	.018	.022	-	-	.037	.027	
1173	ソバ	磅	.132	.196	.144	.012	.086	.199	0 5
1259	ソビエト		.044	.261	.052	.036	-	-	
12120	ソフ	祖父	.021	.065	.026	.024	.012	.007	
3342	ソボク	素朴	.034	.087	.026	-	.048	.033	
	ソボク		.030	.087	.026	-	.037	.027	
	ソボク		.005	-	-	-	.012	.007	
3134	ソマツ	粗末	.027	.022	.039	.012	.049	.020	
217	ソムキ・ク		.016	.022	-	-	.049	.013	
	ソムカレル		.011	.022	-	-	.025	.013	
	ソムカレル		.005	-	-	-	.025	-	

1) 接続のソコデを含む。

(第1表)

意味 分類	見 出 し	使 用 率 (%)					備 考		
		全 体	一 層	二 層	三 層	四 層		五 層	
13842	ソメ	染	.021	-	.026	.012	.062	.007	
2502	ソメル	染	.021	.043	.026	-	.037	.013	
	ソメラレル		.018	.043	.026	-	.025	.013	
	ソモソモ	[副]	.002	-	-	-	.012	-	
4117	ソモソモ	[副]	.018	.043	.013	-	.012	.027	
1520	ソラ	空・虚	.137	.217	.144	.012	.074	.213	0 5
21521	ソラシ・ス	外	.023	.043	-	.012	.025	.033	
1100	ソレ	[指]	4.860	6.571	5.923	3.130	3.823	5.347	0*1*2*3*4*5
4310	ソレ	[感]	.016	.022	.013	.012	-	.027	
4114	ソレとも	[接]	.050	.065	.078	.024	.012	.066	
3100	ソレゾレ		.205	.217	.235	.191	.246	.173	0
1259	ソレン	ソ連	.324	.456	.745	.632	.049	.047	0 2 3
11981	ソロイ	揃	.018	-	-	-	.025	.040	
2130	ソロイ・ウ		.068	.065	.065	.060	.037	.093	
2130	ソロエル		.073	.065	.065	.024	.172	.053	
3194	ソロソロ	[写]	.030	.087	.039	-	.049	.013	
1453	ソロバン	算盤	.018	-	.052	.012	-	.020	
1255	ソン	村	.034	.022	.039	.095	-	.020	
1375	ソン	損	.050	.065	.052	.095	-	.047	
1375	ソングイ	損害	.037	-	.065	.072	-	.033	
13021	ソングイ	尊敬	.044	.065	.039	.024	.086	.027	
11240	ソングイ	存在	.151	.239	.196	.203	.111	.093	0
2120	ソンジ・スル	存	.016	.022	-	.072	-	-	
13061	ソンジ	存知	.059	.043	.026	.036	.074	.086	
23060	ソンジ・スル	存	.032	.022	.013	.012	-	.073	
1375	ソンジツ	損失	.030	.022	.026	.119	-	-	
13021	ソントウ	尊重	.021	.022	.013	.048	.012	.013	
3100	ソナ	[指]	.776	1.065	.653	.215	.702	1.103	0 1 2 4 5
1470	タ	田	.016	.022	.026	.048	-	-	
1104	タ	他	.487	.326	.562	.949	.481	.239	0 2*3 4 5
3195	タ	多	.021	.022	.013	.048	.012	.013	
33012	タイ	[希望の意]	1.486	1.651	1.502	.834	1.488	1.790	0 1 2 3*4*5
	～サ		1.474	1.630	1.502	.823	1.470	1.780	
	～ゲ		.006	-	-	.012	-	.010	
	～ゲ		.006	.022	-	-	.018	-	
11561	ダ	打[～楽器などの]	.041	-	-	-	-	.120	
11561	ダ	[野球]打数の略	.021	-	-	-	-	.060	
1183	ダアツ	[裁縫]	.169	-	-	-	.899	.007	0 4
11980	ダアツブン	[裁縫]	.027	-	-	-	.148	-	
11623	タイ	[大正の略]	.023	-	-	.095	-	.013	
11130	タイ	対	.219	.022	.078	.596	.025	.246	0 3 5
1104	タイ	体	.096	.043	.039	.322	.074	.027	
1274	タイ	隊	.173	.261	.379	.048	.012	.199	0 5
31922	ダイ	大	.771	.674	1.019	.942	.481	.737	0 1 2 3 4 5
1263	ダイ	[大学の略]	.032	.022	.065	.012	.012	.040	
1445	ダイ ¹⁾	台	.132	.087	.131	.238	.074	.120	0
11960	ダイ	代・台[orderの意]	.196	.196	.327	.226	.049	.193	0
1374	ダイ ²⁾	代	.052	.022	.065	.095	.049	.033	
11960	ダイ	第	1.689	1.304	1.816	2.873	.715	1.608	0 1 2 3 4 5
13102	ダイ	題	.030	.022	.026	.012	.025	.047	
4312	ダイイチ	[副]第一	.062	.087	.039	.036	.049	.086	
11530	ダイイン	退院	.021	.022	.013	.060	.012	.007	
1240	ダイイン	隊員	.027	-	.078	-	.012	.033	
1264	ダイエイ	[団体名]大映	.089	.022	.039	-	-	.233	
11130	ダイオウ	対応	.016	-	-	.060	-	.013	5
1234	タイカ	大家	.016	.043	.026	-	.012	.013	
1280	タイガアス	[球団名]	.025	-	-	-	-	.073	
13510	タイカイ	大会	.144	.326	.183	.167	.037	.113	0
11130	タイガイ	対外	.027	.022	.052	.083	-	-	
1570	タイカク	体格	.027	-	.013	-	.037	.053	

1) order の意は別。 2) 代金の意。

意味分類	見出し	使用率 (‰)					備考		
		全体	一層	二層	三層	四層		五層	
1263	ダイガク	大学	.345	.391	.457	.250	.222	.392	0 2 5
13133	ダイギ	代議	.027	.065	.039	.024	-	.027	
1132	タイケイ	体系	.037	-	.039	.143	-	.012	0 1 2 3 5
1180	タイケイ	体型	.023	-	-	-	.123	-	
1356	タイケツ	対決	.032	.109	.052	-	-	.033	
13051	タイケン	体験	.039	.196	.039	.012	.025	.013	0 1 2 3 5
1456	タイコ	太鼓	.039	.043	.052	-	.025	.060	
1356	タイコウ	對抗	.041	-	.131	.012	.037	.027	3
1552	ダイコン	大根	.066	.022	.065	.048	.209	.013	
1242	タイサ	大佐	.027	.022	.052	-	.025	.033	0 1 2 3 5
11242	タイザイ	滞在	.027	.065	.052	.012	-	.027	
1320	タイサク	大作	.018	-	.013	-	.037	.027	3
13084	タイサク	対策	.096	.043	.039	.405	.012	.013	
12411	タイシ	大使	.055	.087	.118	.012	-	.066	0 1 2 3 5
2111	タイシ・スル	対	.942	1.456	1.163	1.907	.357	.443	
31993	タイシた、て	大事	.107	.087	.170	.048	.037	.153	0 1 2 3 5
1101	ダイジ	大事	.089	.109	.091	.024	.099	.113	
11330	タイシツ	体質	.023	.022	.013	.012	.049	.020	0 1 2 3 5
1231	タイシユウ	大衆	.100	.174	.157	.143	.012	.073	
1193	タイジユウ	体重	.037	-	.039	.048	.037	.040	0 1 2 3 5
11623	タイシヨウ	大正	.114	.065	.248	.143	.037	.086	
1242	タイシヨウ	大將	.041	.022	.052	.012	.025	.066	0 1 2 3 5
11130	タイシヨウ	対照	.030	-	.026	.083	.037	.007	
1101	タイシヨウ	対象	.080	.065	.052	.191	.074	.040	0 1 2 3 5
11921	ダイシヨウ	大小	.030	.087	.039	.036	.012	.013	
3134	ダイジヨウブ	大丈夫	.082	.087	.065	.024	.062	.133	0 1 2 3 5
12411	ダイジン	大臣	.162	.087	.353	.292	.037	.080	
3302	ダイスキ	大好	.050	.043	.039	-	.037	.093	0 1 2 3 5
1234	ダイスタ	大star	.016	-	-	-	.012	.040	
1132	タイセイ	体制	.039	.087	.039	.107	-	.007	0 1 2 3 5
11301	タイセイ	態勢・体勢	.041	-	.105	.095	-	.013	
337	タイセツ	大切	.169	.217	.157	.131	.296	.113	0 1 2 3 5
	～サ		.167	.217	.157	.131	.296	.106	
1355	タイセン	大戦	.050	.043	.065	.083	.012	.047	0 1 2 3 5
13374	タイソウ	体操	.037	.022	.026	.012	.086	.033	
31993	タイソウ	大層	.018	.065	-	-	.012	.027	0 1 2 3 5
31992	ダイダイ	大体	.228	.130	.287	.310	.185	.206	
13131	タイダン	対談	.018	.043	.039	-	.012	.013	0 1 2 3 5
3344	ダイダン	大胆	.021	-	-	.024	.025	.033	
31992	タイテイ	大抵	.087	.043	.052	.072	.160	.086	0 1 2 3 5
13044	タイド	態度	.201	.456	.300	.250	.111	.093	
1232	ダイトリョウ	大統領	.048	.022	.065	.095	.012	.040	0 1 2 3 5
1443	ダイドコロ	台所	.062	-	.131	.024	.074	.060	
11130	タイニチ	対日	.016	-	.026	.060	-	-	0 1 2 3 5
11980	タイハン	大半	.023	.043	.026	.036	.012	.013	
1413	タイヒ	堆肥	.021	-	.026	.072	.012	-	0 1 2 3 5
1104	ダイヒョウ	代表	.185	.196	.222	.238	.062	.199	
11100	タイプ	type	.048	-	.039	.024	.062	.073	0 1 2 3 5
31993	ダイブ	大分	.103	.196	.131	.072	.123	.066	
15151	タイフウ	台風	.032	.065	.039	.024	.037	.020	0 1 2 3 5
1259	タイヘイ	[地]太平	.050	.065	.118	.036	-	.047	
31993	タイヘン	大變	.260	.130	.379	.060	.320	.319	0 1 2 3 5
13613	タイホ	逮捕	.050	.022	.065	.072	.012	.060	
13042	タイボウ	待望	.016	-	.039	-	-	.027	0 1 2 3 5
1209	ダイマル	[芸名]	.021	-	.013	-	-	.053	
13102	ダイメイ	題名	.016	.022	.026	-	.012	.020	0 1 2 3 5
13520	タイメン	対面	.016	-	.026	-	.037	.013	
1526	タイヨウ	大洋	.052	-	.039	.107	-	.073	0 1 2 3 5
1521	タイヨウ	太陽	.169	.130	.261	.048	.172	.199	

1) 太平洋の。

(第1表)

意味 分類	見 出 し	使 用 率 (‰)					備 考		
		全 体	一 層	二 層	三 層	四 層		五 層	
13852	ダイヨウ	代用	.018	-	.052	.024	.012	.007	
3182	タイラ	平	.037	-	-	.048	.123	.013	
1104	ダイリ	代理	.032	.022	.052	.048	-	.040	
1524	タイリク	大陸	.046	.043	.078	.095	-	.027	
11240	タイリツ	対立	.075	.152	.170	.072	.049	.020	
11951	タイリョウ	大量	.039	-	.052	.095	-	.033	
11402	タイリョク	体力	.032	.065	.013	-	.037	.047	
1259	タイワン	台湾	.032	-	.091	.012	-	.040	
13810	タウエ	田植	.018	-	.039	.060	-	-	
23040	タエル	耐	.103	.326	.078	.024	.049	.120	
	～		.091	.282	.065	.024	.049	.106	
	タエラレル		.011	.043	.013	-	-	.013	
2124	タエル	絶	.062	.109	.118	.048	.062	.027	
1209	タエコ	[人]妙子	.016	-	-	-	.012	.040	
21514	タオシ・ス		.075	.022	.013	.012	.209	.086	
	～		.068	-	.013	.012	.209	.073	
	タオサレル		.002	-	-	-	-	.007	
	タオセル		.005	.022	-	-	-	.007	
21514	タオレル		.075	.087	.091	.024	.012	.126	
1562	タカ	[鳥]	.018	.022	.065	-	-	.013	
11911	タカ ¹⁾	高	.160	-	-	.775	.012	.027	0 3
31920	タカイ		.422	.282	.392	.584	.431	.385	0 2 3 4 5
	～		.395	.261	.366	.560	.370	.372	
	タカカラシメル		.005	-	.013	.012	-	-	
	～サ		.023	.022	.013	.012	.062	.013	
3112	タガイ	互	.135	.130	.131	.060	.209	.140	0
1209	タカオ	[人]高男	.030	.282	-	-	-	-	
1209	タカギ	[人]高木	.021	.022	.013	-	.025	.033	
1259	タカサキ	[地]高崎	.016	-	-	.012	.012	.033	
1209	タカシ	[人]隆	.016	.022	.039	.012	-	.013	
1209	タカダ	[人]高田	.018	-	-	.012	-	.047	
1209	タカチホ	[芸名]高千穂	.018	-	-	-	.012	.047	
13730	タカネ	高値	.023	-	.026	.095	-	-	
1209	タカノ	[人]高野	.030	-	-	.072	.025	.033	
1209	タカハシ	[人]高橋	.121	.130	.170	.083	.037	.159	0
1259	タカマツ	[地]高松	.018	-	.065	-	-	.020	
21582	タカマリ・ル		.016	-	.026	.048	.012	-	
1209	タカミ	[人]高見	.027	.239	.013	-	-	-	
21582	タカメル	高	.032	.022	.013	.083	.037	.013	
	～		.027	.022	.013	.072	.037	.007	
	タカメラレル		.005	-	-	.012	-	.007	
1371	タカラクジ		.016	-	.013	.012	.012	.027	
1259	タカラヅカ	[地]宝塚	.027	.022	.026	-	.025	.047	
1209	タガワ	[人]田川	.021	-	.013	-	-	.053	
25161	タキ・ク	莢・炊	.021	-	.026	-	.062	.013	
2113	ダキ・ダ ²⁾		.100	.109	.091	.012	.012	.199	5
	～		.091	.087	.091	.012	.012	.179	
	ダカセル		.005	-	-	-	-	.013	
	ダカレル		.005	.022	-	-	-	.007	
11981	ダキアワセ		.025	-	-	.131	-	-	
23390	ダキシメル		.018	-	.013	-	.012	.040	
	～		.016	-	.013	-	.012	.033	
	ダキシメラレル		.002	-	-	-	-	.007	
15061	タキビ	焚火	.021	.043	.026	.036	-	.013	
13532	ダキョウ	妥協	.034	.043	.026	.036	.062	.020	
1266	タク	宅	.059	.043	.013	.024	.111	.080	
1447	タク	卓	.016	.043	.026	-	.025	.007	
11100	タグイ	類	.018	-	.013	.024	.012	.027	
3195	タクサン	沢山	.185	.109	.248	.119	.259	.173	0
23763	タクシ・スル	託	.016	.022	.013	-	-	.033	

1) タカガ / タカシマダ / ウリアゲダカ等の。 2) イダキ・クは別。

意味 分類	見 出 し	使 用 率 (%)					備 考	
		全 体	一 層	二 層	三 層	四 層		五 層
1465	タクシイ	.025	.065	.013	-	.049	.020	
3584	タクマシイ	.039	.022	.091	-	.025	.047	
	～	.030	.022	.052	-	.012	.047	
	～サ	.009	-	.039	-	.012	-	
3305	タクミ 巧	.037	.022	.052	.024	.025	.047	
	～	.032	.022	.052	.012	.025	.040	
	～サ	.005	-	-	.012	-	.007	
1209	ダグラス [人]	.016	.043	-	.012	-	.027	
2370	タクワエル	.027	.022	.039	.036	-	.033	
	～	.025	.022	.039	.024	-	.033	
	タクワエラレル	.002	-	-	.012	-	-	
1192	タケ 丈	.073	-	-	-	.382	.007	4
1552	タケ 竹	.023	-	.026	.036	.012	.027	
1524	タケ 岳・嶽	.021	-	.039	-	.012	.033	
1209	タケウチ [人]竹内	.016	-	-	.036	.012	.020	
11561	ダゲキ 打撃	.048	.022	.013	.036	-	.106	
1209	タケダ [人]武田	.044	.152	.052	.024	-	.040	
1209	タケチ [人]武智	.016	-	-	-	-	.047	
13530	ダケツ 妾結	.021	.022	-	.072	-	.013	
1209	タケムラ [人]竹村	.018	.043	.078	-	-	-	
1209	タザカ [人]田坂	.021	-	.039	-	.037	.020	
11530	ダシ [裁縫]	.041	-	-	-	.222	-	
21530	ダシ・ス 出	1.186	.869	1.346	.525	1.635	1.328	0 1 2 3 #4 #5
	～	1.117	.804	1.254	.465	1.525	1.288	
	ダサセル	.011	-	.026	-	-	.020	
	ダサレル	.030	-	.039	.048	.073	-	
	ダセル	.027	.065	.026	.012	.037	.020	
3306	タシカ 確	.231	.196	.287	.203	.136	.279	0 5
23062	タシカメル	.032	.109	.039	-	.012	.033	
	～	.027	.087	.026	-	.012	.033	
	タシカメラレル	.005	.022	.013	-	-	-	
1209	タジマ [人]田島	.016	.022	-	-	-	.040	
12451	ダシヤ 打者	.071	-	-	-	-	.206	
3195	タシヨウ 多少	.094	.109	.091	.179	.074	.053	5
11951	タスウ 多数	.052	.109	.052	.072	.012	.047	
2365	タスカリル	.039	.087	.026	.012	.025	.053	
2365	タスケル	.064	.022	.052	.012	.025	.133	
	～	.057	.022	.052	.012	.025	.113	
	タスケラレル	.007	-	-	-	-	.020	
23131	タズネル 尋・訊・訪	.240	.348	.274	.036	.222	.312	0 5
3195	タダ ¹⁾ [名・副]	.621	.739	.652	.441	.407	.784	0 1 #2 3 4 5
3164	タダイマ ²⁾ 唯今	.030	.022	.013	-	.025	.060	
21580	タダエル 漚	.021	.043	-	-	.025	.033	
1355	タダカイ 戦・闘	.044	.043	.026	-	.037	.080	
2353	タダカイ・ウ	.089	.087	.248	.060	.025	.060	
21563	タダキ・ク	.110	.043	.131	.060	.148	.126	
	～	.087	.043	.118	.036	.111	.100	
	タダカレル	.023	-	.013	.024	.037	.027	
21563	タダキツケル	.025	-	.039	-	.037	.033	
	～	.016	-	.039	-	.025	.013	
	タダキツケラレル	.009	-	-	-	.012	.020	
4116	タダシ 但	.139	.109	.196	.179	.099	.120	
1209	タダシ [人]正	.025	.022	.026	.049	-	.027	
3101	タダシイ	.151	.130	.196	.083	.222	.133	0
	～	.142	.130	.183	.083	.197	.126	
	～サ	.009	-	.013	-	.025	.007	
21513	タダズミ・ム	.023	-	-	-	.037	.047	
3161	タダチ 直	.059	.065	.105	.072	.025	.047	
1446	タダミ 疊	.027	-	.039	.012	.037	.033	
21570	タダミ・ム	.078	-	.026	-	.357	.020	

1) タツタを含む。 2) あいさつを含む。

(第1表)

意味 分類	見出し	使 用 率 (‰)					備 考	
		全 体	一 層	二 層	三 層	四 層		五 層
21523	タダヨイ・ウ	.027	.043	.013	.012	.025-	.040	
	～	.025	.043	.013	-	.025-	.040	
	タダヨワシメラレル	.002	-	-	.012	-	-	
11981	タチ [接尾]達	1.756	2.156	2.570	.501	2.040	1.770	0 #1 #2 3 #4 #5
11513	タチ ¹⁾ 立・発	.023	.022	-	-	-	.060	
21513	タチ・ツ 立・建・発	.621	.695	.718	.346	.505	.764	0 1 2 4 5
	～	.612	.674	.718	.346	.505	.744	
	タタレル	.005-	-	-	-	-	.013	
	タテル	.005-	.022	-	-	-	.007	
216	タチ・ツ 経	.217	.239	.274	.119	.209	.239	0 5
21572	タチ・ツ 断・裁	.235	.043	.013	-	1.146	.047	0 4
	～	.231	.022	.013	-	1.133	.047	
	タタレル	.002	.022	-	-	-	-	
	タテル	.002	-	-	-	.012	-	
13511	タチアイ 立合・立会	.037	.022	.026	-	-	.086	
21513	タチアガリ・ル	.094	.065	.026	.012	-	.233	5
21572	タチキリ 裁切	.016	-	.013	-	.062	.007	
13841	タチダシ 裁出	.018	-	-	-	.099	-	
21512	タチドマリ・ル	.039	.087	.026	-	-	.073	
11504	タチナオリ	.016	-	.013	.072	-	-	
21501	タチナオリ・ル	.016	-	.013	.012	.012	.027	
1160	タチバ 立場	.171	.369	.196	.226	.099	.106	0
3161	タチマチ 忽	.096	.130	.131	.036	.049	.126	
21560	タチヨリ・ル	.016	-	.039	-	.012	.020	
1183	タツク [裁縫]	.059	-	.013	.012	.296	-	
21521	タツシ・スル 達	.107	.196	.078	.203	.025-	.086	
	～	.103	.196	.078	.191	.012	.086	
	タッセラレル	.005-	-	-	.012	.012	-	
1347	タツセイ 達成	.025	-	.052	.060	-	.013	
13540	ダツタイ 脱退	.016	.065	.013	.012	-	.013	
11560	タツチ touch	.027	.043	.013	.012	.012	.047	
3195	タツプリ	.062	-	.039	.024	.172	.053	
1209	タツヤ [人]達也	.016	-	.013	-	.012	.033	
11730	タテ 縦	.034	-	.013	.012	.148	.007	
13823	タテ 立・建	.037	.022	.013	.012	.012	.080	
21513	タテル 立・建	.322	.391	.496	.215-	.209	.332	0 2 5
	～	.292	.326	.444	.191	.197	.312	
	タテラレル	.030	.065	.052	.024	.012	.020	
14203	タテジ 縦地	.016	-	-	-	.086	-	
13080	タテマエ 建前	.023	-	.052	.060	-	-	
1441	タテモノ 建物	.066	.043	.105-	.083	.012	.073	
4305	タトイ ²⁾ [副]	.089	.087	.105-	.072	.099	.086	
3133	ダトウ 妥当	.025	-	.013	.119	-	-	
4115	タトエバ	.262	.478	.353	.334	.209	.140	0 1
21521	タドリ・ル	.050	.087	.026	.107	.049	.020	
21521	タドリツキ・ク	.016	.022	.013	-	.012	.027	
1445	タナ 棚	.032	.065	-	.083	.025-	.013	
1209	タナカ [人]田中	.146	.130	.274	.036	.222	.106	0
1209	タナベ [人]田辺	.025	-	.026	.012	.012	.047	
1524	タニ 谷	.023	.022	.039	.012	-	.033	
1209	タニ [人]谷	.039	-	.065	-	.037	.060	
1209	タニガワ [人]谷川	.023	-	.026	-	-	.053	
1209	タニグチ [人]谷口	.018	-	.013	.024	.025-	.020	
1201	タニン 他人	.084	.130	.105-	.072	.111	.053	
1554	タネ 種	.089	.065	.078	.083	.062	.120	
33010	タノシイ	.212	.087	.170	.072	.271	.319	0 5
	～	.199	.065	.170	.072	.234	.306	
	～サ	.014	.022	-	-	.037	.013	
13010	タノシミ	.073	.065	.078	.036	.074	.093	
2301	タノシミ・ム	.112	.152	.131	.048	.148	.106	

1) タチ往生 / 午後ダチ / 目鼻ダチ等の。 2) タトエを含む。

意味 分類	見 出 し	使 用 率 (‰)					備 考	
		全 体	一層	二層	三層	四層		五層
	～	.089	.130	.105	.024	.136	.080	
	タノシマセル	.011	.022	.013	.012	-	.013	
	タノシメル	.011	-	.013	.012	.012	.013	
13531	タノミ 頼	.018	-	.026	.012	.025	.020	
2352	タノミ・ム	.123	.087	.144	.024	.074	.206	0
	～	.091	.065	.118	.024	.025	.159	
	タノマレル	.032	.022	.026	-	.049	.047	
3302	タノモシイ	.025	-	.013	.012	.025	.047	
1186	タバ 東	.016	.043	.013	.036	-	.007	
1435	タバコ	.084	.065	.039	.060	.111	.113	
11613	タビ 度	.082	.087	.052	.012	.136	.106	
13371	タビ 旅	.094	.109	.078	.012	.086	.146	
2333	タビダチ・ツ	.016	.022	-	-	.037	.020	
	～	.014	.022	-	-	.025	.020	
	タビダタレル	.002	-	-	-	.012	-	
3160	タビタビ	.039	.087	.039	.024	.049	.027	
1192	ダブルハバ	.055	-	-	-	.296	-	
4311	タブン 多分	.084	.239	.105	.048	.025	.080	
2333	タベル	.267	.174	.209	.060	.653	.233	0
	～	.233	.174	.196	.036	.567	.199	4 5
	タベサセル	.016	-	-	.012	.062	.007	
	タベラレル	.016	-	-	.012	.025	.027	
	タベサセラレル	.002	-	.013	-	-	-	
1430	タベモノ	.018	.022	.039	.024	.012	.007	
1100	タホウ	.044	.043	.026	.131	.037	.007	
3331	タボウ 多忙	.016	-	.026	.012	.037	.007	
1183	タマ 玉・球・弾丸	.126	.087	.091	.036	.062	.239	0
3160	タマ [副]稀	.037	-	.039	.024	.099	.020	5
1259	タマ [地]多摩	.018	.026	-	-	.025	.027	
23762	タマイ・ウ 給	.057	.022	.052	.036	.037	.093	
1209	タマコ [人]珠子	.016	-	.052	-	.037	-	
1578	タマゴ 卵	.114	.109	.078	.060	.308	.060	0
23683	ダマシ・ス	.021	-	.026	-	.012	.040	
	～	.009	-	-	-	.012	.020	
	ダマサレル	.011	-	.026	-	-	.020	
13000	タマシイ 魂	.027	.109	-	.012	.037	.020	
3165	タマタマ 偶々	.027	.022	-	.060	.012	.033	
1209	タマニシキ [力士名]	.016	-	.039	-	-	.027	
1552	タマネギ	.064	.022	-	.036	.296	-	
1209	タマノウミ [力士名]	.016	-	-	-	-	.047	
13841	タマブチ 玉縁	.046	-	-	-	.246	-	
21580	タマリ・ル 堪・溜	.119	.065	.131	.012	.185	.153	0
2312	ダマリ・ル	.135	.109	.209	.024	.062	.206	0
1472	ダム	.023	-	.026	.024	.062	.007	5
1209	タムラ [人]田村	.021	.065	.013	-	-	.033	
11113	タメ 為	1.714	1.999	1.838	2.479	1.562	1.207	0 1 #2 #3 #4 #5
21580	タメル 溜・貯	.023	.022	-	.024	.037	.027	
3134	ダメ 駄目	.203	.282	.131	.072	.209	.286	0
13030	タメイキ 溜息	.025	-	-	-	.049	.047	
23062	タメシ・ス	.016	-	.052	-	.012	.013	
23040	タメライ・ウ	.016	.022	-	.024	.025	.013	
	～	.014	.022	-	.012	.025	.013	
	タメラワレル	.002	-	-	.012	-	-	
2125	タモチ・ツ	.059	.130	.052	.095	.074	.013	
	～	.048	.109	.052	.060	.062	.013	
	タモタセル	.002	-	-	-	.012	-	
	タモタレル	.007	-	-	.036	-	-	
	タモタル	.002	.022	-	-	-	-	
3123	ダヤスイ	.018	.065	.013	.036	-	.007	
13122	タヨリ 便	.135	.022	.078	.036	.049	.299	0

(第1表)

意味 分類	見 出 し	使 用 率 (%)					備 考		
		全 体	一 層	二 層	三 層	四 層		五 層	
1221	タヨリ	頼	.027	.043	.013	.012	.025	.040	
23681	タヨリ・ル		.023	.022	.026	.048	.012	.013	
3198	ダラケ	[接尾]	.032	.043	-	-	.012	.073	
219	タリル ¹⁾		.110	.174	.039	.119	.136	.106	
11970	ダリツ	打率	.023	-	-	-	-	.066	
11951	タリョウ	多量	.018	.022	.039	.012	.037	-	
1200	ダレ	誰	.630	.565	.732	.143	.493	.943	0 1 2 4 5
1209	ダレス	[人]	.016	-	.039	.036	-	.007	
1209	タロウ	[人]太郎	.048	.043	.118	-	.049	.040	
11961	タン	反	.037	-	.013	.167	-	.007	
3198	タン ²⁾	単	.121	.174	.157	.143	.049	.113	0
31920	タン	短	.025	.022	.013	.072	.012	.013	
1577	タン	痰	.016	.022	-	.060	.012	-	
11981	ダン	団	.194	.152	.300	.095	.099	.259	0
1186	ダン	段	.956	-	.196	.131	4.090	.405	0 4 5
14551	ダン	弾	.016	-	.052	-	-	.020	
13131	ダン	談	.016	.022	.013	.012	-	.027	
11960	タンイ	単位	.068	.022	.105	.191	.037	.013	
13211	タンカ	短歌	.037	.239	.039	-	-	.013	
1160	ダンカイ	段階	.052	-	.065	.143	.037	.020	
11620	タンキ	短期	.016	-	.013	.060	-	.007	
1209	タンゲ	[人]丹下	.023	.087	.013	-	-	.033	
13540	ダンケツ	団結	.027	-	.105	.012	.012	.013	
13065	タンケン	探検	.021	-	.052	-	-	.033	
1527	タンコウ	炭鉱	.016	-	.013	.072	-	-	
12040	ダンシ	男子	.071	.043	.039	.024	.148	.080	
3130	タンジュン	単純	.046	.065	.039	.060	.049	.033	
12040	ダンジョウ	男女	.103	.043	.052	.060	.099	.173	
1581	タンジョウ	誕生	.066	.043	.091	.024	.074	.080	
14513	タンス	鞆笥	.021	-	-	.012	.012	.047	
13374	ダンス		.021	-	.013	-	.037	.033	
12040	ダンセイ	男性	.189	.087	.183	.012	.259	.286	0 5
15110	タンソ	炭素	.027	-	-	.143	-	-	
1280	ダンタイ	団体	.103	.239	.183	.191	.025	.013	
3161	ダンダン ³⁾	段々	.130	.130	.157	.072	.148	.140	0
3130	タンチョウ	単調	.021	.022	.013	-	.012	.040	
	～		.018	.022	.013	-	-	.040	
	～サ		.002	-	-	-	.012	-	
12410	タンテイ	探偵	.039	.022	.052	-	.025	.066	
13066	ダンテイ	断定	.016	.043	.013	.012	-	.020	
13400	タントウ	担当	.048	-	.078	.048	.012	.066	
12441	ダンナ	旦那	.114	-	.078	.012	.074	.246	0 5
1577	タンパク	蛋白	.041	-	-	.083	.099	.020	
1470	ダンバタ	段畑	.018	-	-	.095	-	-	
1374	タンボ	担保	.018	-	-	.072	-	.013	
13850	ダンボウ	暖房	.027	-	.078	.036	.037	-	
13050	タンレン	鍛練	.016	.022	.026	.012	-	.020	
1577	チ	血	.130	.109	.144	.024	.086	.213	0 5
1524	チ	地	.274	.369	.366	.358	.111	.239	0 3 5
1368	チアン	治安	.027	.022	.118	.012	-	.007	
1160	チイ	地位	.050	.022	.065	.095	.025	.040	
11720	チイキ	地域	.073	.065	.026	.292	-	.013	
31922	チイザい, な		.363	.413	.287	.262	.468	.385	0 4 5
1281	チイム	team	.121	-	.052	.012	-	.319	0 5
13060	チエ	知恵	.023	-	.013	-	.025	.047	
1209	チエコ	[人]千恵子	.016	-	-	-	.049	.020	
1209	チエミ	[人]チエミ	.018	.043	.013	-	.037	.013	
11741	チカ	地下	.044	.065	.052	.072	.037	.020	
31920	チカイ	近	.253	.435	.235	.143	.111	.345	0 1 5
	～		.251	.435	.235	.143	.111	.339	

1) タリ・ル系の活用も含む。 2) タンニ / タンナル / タン細胞等。 3) 名詞も副詞も。

意味 分類	見出し		使 用 率 (%)					備 考	
			全 体	一層	二層	三層	四層		五層
	～サ		.002	-	-	-	-	.007	
23530	チカイ・ウ	誓	.021	.043	-	.012	-	.040	
11120	チガイ	違	.262	.413	.261	.083	.160	.372	0
2111	チガイ・ウ		.413	.674	.431	.262	.456	.385	0 1 2 4 5
1178	チカク ¹⁾	近	.132	.065	.222	.155	.025	.153	0
3164	チカゴロ		.114	.022	.209	.048	.148	.113	0
21561	チカヅキ・ク		.112	.087	.105	.036	.074	.186	
1209	チカマツ	[人]近松	.021	.043	-	-	.025	.033	
21561	チカヨリ・ル		.025	.065	.013	-	.012	.040	
11400	チカラ		.313	.413	.287	.215	.197	.412	0 5
314	チカラヅヨイ		.030	.022	.026	.012	.037	.040	
1523	チキュウ	地球	.050	-	.105	.072	.012	.047	
11720	チク	地区	.055	.043	.078	.107	-	.047	
15600	チクショウ	畜生	.025	.022	.026	-	-	.053	
11580	チクセキ	蓄積	.023	-	.026	.083	-	.007	
12411	チジ	知事	.018	.022	.026	.060	-	-	
13060	チシキ	知識	.094	.130	.157	.107	.074	.053	
1259	チシマ	[地]千島	.048	.043	.118	.119	-	-	
11741	チジヨウ	地上	.032	.022	.052	.036	.025	.027	
1221	チジン	知人	.025	.043	.012	-	.037	.033	
13115	チズ	地図	.027	.022	.026	.036	-	.047	
1352	チソウ	馳走	.032	-	.026	-	.074	.040	
11720	チタイ	地帯	.068	.043	.078	.095	.012	.086	
12120	チチ	父	.377	.239	.536	.107	.493	.425	0 2 4 5
12120	チチオヤ		.075	.087	.065	.012	.025	.126	
21581	チヂメル		.016	.022	.013	-	.049	.007	
11340	チツジヨ	秩序	.021	.087	-	.036	.012	.007	
3120	チツトモ	[副]	.041	.087	.026	.012	.012	.066	
31922	チツボケ		.016	.022	.026	.024	-	.013	
11700	チテン	地点	.018	.022	.013	.012	.012	.027	
1209	チトオ	[人]	.025	.109	.065	.012	-	-	
13841	チドリガケ	千鳥掛	.021	-	.026	-	.074	.007	
1209	チバ	[人]千葉	.032	-	-	-	.037	.073	
1259	チバ	[地]千葉	.075	-	.091	.072	.049	.106	
11720	チホウ	地方	.292	.391	.287	.644	.099	.173	0 3
1435	チャ	茶	.087	.022	.065	.024	.185	.100	
1209	チャアチル	[人]	.016	.022	-	.048	-	.013	
11521	チャク	着[着く意の]	.032	.043	.105	.012	.012	.013	
11960	チャク	着[服二着などの]	.027	-	.039	-	.086	.013	
11505	チャクシュ	着手	.018	-	.013	.060	-	.013	
13841	チャクシヨク	着色	.016	-	-	.060	.025	-	
3347	チャクチャク	着々	.016	-	.039	.036	-	.007	
1443	チャノマ	茶間	.018	-	.013	.012	-	.040	
1265	チャヤ	茶屋	.016	-	.013	-	.012	.033	
1452	チャワン	茶碗	.044	.109	.065	-	.062	.027	
1202	チャン ²⁾	[接尾]	.469	.174	.392	.024	.772	.684	0 2 #4 #5
3113	チャンと		.084	.087	.078	.036	.049	.133	
11611	チャンス		.032	.022	-	.036	.062	.033	
1234	チャンピオン		.030	.043	.013	.012	.012	.053	
31922	チュウ	中	.746	.522	.771	1.454	.493	.545	0 1 2 3 4 5
11742	チュウ ³⁾	中	.023	-	.039	-	-	.047	
13136	チュウ	注・註	.046	.022	.013	.179	.025	.007	
13062	チュウウイ	注意	.205	.152	.248	.179	.382	.120	0 4
11742	チュウウオウ	中央	.463	.109	.144	.119	1.971	.113	0 4
1259	チュウウカ	[国名]中華	.025	.022	.013	-	.074	.020	
1263	チュウガク	中学	.103	.109	.105	.024	.111	.140	
1176	チュウカン	中間	.032	.043	.026	.072	.025	.013	
11101	チュウキョウ	中級	.021	.022	.039	.036	-	.013	
1259	チュウキョウ	中共	.048	.043	.052	.131	-	.027	
1104	チュウケン	中堅	.016	.022	.013	.012	.012	.020	

1) 二年チカクの / 屋チカクまで等。 2) チンを含む。チャマは別。 3) 中央 / 中堅の略の。

(第1表)

意味 分類	見出し	使 用 率 (%)					備 考		
		全 体	一層	二層	三層	四層		五層	
13641	チュウコク	忠告	.025	.065	.026	-	-	.040	
1259	チュウゴク	[国名]中国	.148	.304	.274	.095	.099	.093	0
1242	チュウサ	中佐	.016	-	.065	-	.012	.007	
11242	チュウザイ	駐在	.025	.065	.039	-	.012	.027	
11506	チュウシ	中止	.021	.022	.026	.036	-	.020	
3348	チュウジツ	忠実	.027	.109	.039	.024	-	.013	
13831	チュウシヤ	注射	.048	.022	.026	.036	.136	.027	
11632	チュウジユン	中旬	.041	-	.052	.119	.025	.013	
13071	チュウシヨウ	抽象	.034	.261	.026	-	-	.007	
11742	チュウシン	中心	.315	.261	.300	.429	.530	.159	0 3 4
1123	チュウゼツ	中絶	.018	.065	.013	-	.037	.007	
1272	チュウタイ	中隊	.018	-	.052	-	.012	.020	
11652	チュウト	中途	.016	.022	.013	-	-	.033	
11101	チュウトウ	中等	.016	.022	.052	.012	-	.007	
1259	チュウトウ	中東	.041	.109	.039	.119	-	-	
1586	チュウドク	中毒	.030	-	.078	-	.049	.020	
1264	チュウニチ	[球団名]中日	.044	-	.052	-	-	.100	
11622	チュウネン	中年	.075	-	.052	-	.246	.060	
31921	チュウボソ	中細	.018	-	-	-	.099	-	
13092	チュウモク	注目	.094	.065	.078	.215	.025	.080	
13711	チュウモン	注文	.057	.022	.078	.095	.049	.040	
11240	チュウリツ	中立	.023	.065	.039	.036	-	.007	
1552	チュウリップ		.016	-	-	.048	.037	-	
1209	チュヨ	[人]千代	.080	.152	.078	-	.136	.073	
1320	チュヨ	著	.025	.022	.039	.024	.025	.020	
11960	チュウ	丁	.032	-	-	.060	-	.060	
1271	チュウ	庁	.114	.087	.196	.286	-	.047	0
3192	チュウ	長[長いの意の]	.041	-	.078	.048	.049	.027	
1243	チュウ	長[chiefの意の]	.374	.369	.758	.465	.148	.252	0 2 3 5
11961	チュウ	町	.075	.022	.039	.143	.012	.106	
1562	チュウ	鳥	.018	-	.052	.012	-	.020	
11303	チュウ	調	.030	.043	.039	.024	.012	.033	
1459	チュウ	帳	.032	.087	.039	.012	-	.040	
31990	チュウ	超	.039	.022	.039	.083	.012	.033	
11960	チュウ	[助教]挺・丁	.027	-	.026	-	.037	.047	
1209	チュウ	[人]張	.016	-	.052	.012	-	.013	
13152	チュウイン	調印	.030	.022	.052	.083	-	.007	
13612	チュウエキ	懲役	.018	-	.013	.048	.012	.013	
11972	チュウカン	超過	.016	-	-	.060	.012	.007	
1243	チュウカン	長官	.048	-	.144	.083	-	.020	
11620	チュウキ	長期	.048	.022	.039	.203	-	-	
1322	チュウコク	彫刻	.057	.369	.026	-	.037	.020	
13065	チュウサ	調査	.180	.130	.261	.405	.049	.100	0 3
11303	チュウシ	調子	.121	.087	.078	.095	.099	.179	0
13711	チュウシユウ	徴収	.023	.022	-	.095	-	.007	
1213	チュウジョウ	長女	.032	.087	.039	-	.049	.020	
11742	チュウジョウウ	頂上	.018	.043	.013	.012	.012	.020	
13332	チュウシヨク	朝食	.021	.022	.013	-	.025	.033	
11341	チュウセイ	調整	.059	.043	.026	.191	.025	.027	
11341	チュウセツ	調節	.037	-	.039	.036	.037	.047	
1356	チュウセン	挑戦	.030	-	.026	.024	.012	.053	
1259	チュウセン	朝鮮	.041	.109	.065	.060	.012	.013	
13771	チュウダイ	頂戴	.041	.022	.039	.012	.049	.060	
13711	チュウタツ	調達	.016	-	-	.083	-	-	
1243	チュウチヨウ	町長	.016	.022	.013	.060	-	-	
1209	チュウチヨウ	[人]蝶々	.018	-	.026	-	-	.040	
13523	チュウテイ	調停	.023	-	.026	.083	-	.007	
3114	チュウド	[副]	.173	.239	.209	.095	.136	.199	0 5
1213	チュウナン	長男	.030	.043	.013	.012	.025	.047	
11961	チュウブ	町歩	.037	.087	.013	.131	-	-	

意味分類	見出し	使用率 (‰)					備考	
		全体	一層	二層	三層	四層		五層
337	チヨウホウ	.025	-	.026	.012	.074	.013	
13842	チヨウミ	.032	-	-	-	.172	-	
11961	チヨウメ	.037	-	.039	-	.074	.047	
13843	チヨウリ	.018	-	.052	-	.049	-	
11340	チヨウワ	.046	.037	.052	.636	.099	.007	
13701	チヨウキン	.068	-	.013	.119	.160	.040	
13140	チヨウク	.027	-	-	.143	-	-	
1182	チヨウクカク	.032	.022	-	-	.160	-	
11920	チヨウクケイ	.050	-	.013	.036	.160	.033	
11670	チヨウクゴ	.034	-	.091	.048	.012	.020	
3111	チヨウクセツ	.119	.109	.131	.274	.037	.073	0
1181	チヨウクセン	.023	-	.013	-	.062	.027	
	～	.021	-	.013	-	.062	.020	
	～サ	.002	-	-	-	-	.007	
11670	チヨクゼン	.032	.022	.013	.024	.049	.040	
11730	チヨクメン	.016	-	.026	.036	.025	-	
1209	チヨコ	.021	-	.039	-	.049	.027	
12451	チヨシヤ	.082	.043	.222	.131	.037	.020	
13160	チヨシヨ	.023	.043	.052	.024	-	.013	
13701	チヨシク	.018	-	.013	.072	-	.007	
3195	チヨツト ¹⁾	.545	.565	.509	.203	.554	.744	0 1 2 4 5
1209	チヨノヤマ	.032	-	.039	-	-	.073	
1209	チヨマツ	.021	-	.118	-	-	-	
3330	チヨメイ	.018	-	.039	.036	-	.013	
3501	チラ	.016	-	.026	-	-	.033	
21552	チラシ・ス	.018	.022	.013	-	.025	.027	
13074	チリ	.021	.022	.052	.036	-	.007	
21551	チリル	.023	.043	-	-	-	.053	
13831	チリヨウ	.052	.043	.052	.060	.086	.033	
1374	チンギン ²⁾	.046	-	-	.215	.012	.007	
13093	チンレツ	.030	.174	.013	.048	-	-	
3165	ツイ ³⁾	.112	.065	.131	.012	.086	.186	
3165	ツイヒ ⁴⁾	.196	.261	.222	.095	.086	.279	0 5
11580	ツイカ	.018	.022	.013	.048	.012	.007	
13065	ツイキユウ	.037	.043	.026	.024	.049	.040	
11950	ツイタチ	.080	.087	.078	.167	-	.073	
11612	ツイデ	.034	-	.078	-	.025	.047	
13612	ツイホウ	.034	.043	.091	.012	-	.033	
2371	ツイヤシ・ス	.023	-	.026	.048	.025	.013	
	～	.014	-	.013	.024	.012	.013	
	ツイヤサレル	.009	-	.013	.024	.012	-	
13001	ツウ	.025	-	.013	-	.062	.033	
11962	ツウ ⁵⁾	.025	-	.039	.036	-	.033	
11524	ツウカ	.027	.043	.039	.060	-	.013	
1334	ツウガク	.016	-	.013	-	.062	.007	
13001	ツウカン	.016	.043	.026	.024	-	.007	
11528	ツウキン	.032	-	.039	-	.111	.013	
11522	ツウコウ	.025	-	.039	.036	.012	.027	
1271	ツウサン	.050	.043	.026	.215	-	-	
21525	ツウジ・ズル	.162	.239	.183	.226	.062	.146	0
	～	.160	.239	.183	.226	.062	.140	
	ツウジサセル	.002	-	-	-	-	.007	
13761	ツウシヨウ	.018	.022	-	.083	-	-	
3160	ツウジヨウ	.030	-	.039	.119	-	-	
13122	ツウシン	.068	.043	.065	.191	.025	.033	
1422	ツウビス	.023	-	-	-	.123	-	
1330	ツウイウ	.027	.043	.091	-	-	.020	
12452	ツカイ	.037	.022	.039	.012	.037	.053	
2386	ツカイ・ウ	.651	.674	.562	.703	1.121	.405	0 1 2 3 4 5
	～	.510	.522	.470	.501	.900	.319	

1) チョイト / チット / チト等を含む。2) 「賃銀」の表記例なし、意味上チンギンとした。3) ツイこうする等の。4) ツイゾも含む。5) 手紙—ツウ等の。◎ チョウカク / チョウケイ→チョク～

(第1表)

意味 分類	見 出 し	使 用 率 (‰)					備 考	
		全 体	一 層	二 層	三 層	四 層		五 層
1209 23390	ツカワセル	.007	-	-	.024	-	.007	
	ツカワレル	.108	.152	.078	.155	.165	.053	
	ツカエル	.026	-	.013	.024	.055	.027	
	ツカサ	.027	-	-	-	.037	.060	
	ツカマエル	.037	.065	.039	.012	.012	.053	
	ツカマエサセル	.034 .002	.065 -	.026 .013	.012 -	.012 -	.053 -	
23390 23393	ツカマリ・ル	.016	-	.026	-	.012	.027	
	ツカミ・ム	.107	.087	.091	.060	.074	.166	
	ツカマセル	.091 .002	.087 -	.091 -	.060 -	.049 .012	.133 -	
	ツカマレル	.009	-	-	-	-	.027	
	ツカメル	.005	-	-	-	.012	.007	
	ツカモト	.016	-	.026	-	-	.033	
1259 13002	ツガル	.016	-	.026	.024	-	.020	
	ツカレ	.032	.022	.052	-	.074	.020	
2300 1521 11632 11972 21560	ツカレル	.107	.217	.091	.095	.111	.086	
	ツキ	.080	.087	.091	-	.086	.113	
	ツキ	.157	.087	.209	.179	.197	.120	0
	ツキ ¹⁾	.048	-	.065	.060	.099	.020	
	ツキ・ク	.878	.980	.914	.417	.715	1.177	0 #1 2 3 4 #5
	ツカセル	.866 .002	.980 -	.914 -	.417 -	.702 .012	1.147 -	
21564	ツカレル	.010	-	-	-	-	.030	
	ツキ・ク	.119	.065	.144	.083	.049	.179	0
	ツカセル	.107 .002	.065 -	.131 .013	.072 -	.037 -	.166 -	
2111 2124 11670	ツキ・ク	.902	1.239	.718	2.227	.567	.385	0 1 2*3 4 5
	ツキル	.030	.043	.026	.012	.025	.040	
	ツギ	.648	.630	.536	.787	.808	.545	0 1 2 3 #4 5
216 21503	ツギ・グ	.078	.065	.157	.095	-	.073	
	ツギ・グ	.044	-	-	.012	.012	.113	
	ツガセル	.041 .002	- -	- -	.012 -	.012 -	.106 .007	
13500 2350	ツキアイ	.027	.043	-	.012	.025	.047	
	ツキアイ・ウ	.032	-	.026	-	.025	.066	
	ツキアエル	.030 .002	- -	.026 -	- -	.012 .012	.066 -	
21563 1209 11530 21530	ツキアタリ・ル	.016	-	.026	.012	-	.127	
	ツキガタ	.025	-	.052	-	-	.047	
	ツキダシ	.021	-	-	-	-	.060	
	ツキダシ・ス	.025	-	.026	-	.012	.053	
3162 21560	ツギツギ	.064	.109	.105	.036	.086	.033	
	ツキツケル	.016	-	.013	.012	.012	.027	
	ツキツケラレル	.009 .007	- -	.013 -	- .012	- .012	.020 .007	
1447 2124	ツクエ	.062	.087	.065	.012	.148	.033	
	ツクシ・ス	.091	.065	.144	.095	.062	.086	
	ツクサレル	.078	.065	.118	.095	.037	.073	
	ツクセル	.009	-	.013	-	.012	.013	
3300	ツクヅク	.005	-	.013	-	.012	-	
	ツクリ	.032	.087	.039	.012	.025	.027	
1132 2385	ツクリ	.018	.022	-	.012	.037	.020	
	ツクリ・ル	1.211	.630	1.087	.879	3.036	.664	0 1 #2 #3 *4 #5
	ツクラセル	1.103 .010	.456 -	1.008 .020	.756 .018	2.886 -	.593 .010	
	ツクラレル	.085	.152	.059	.088	.150	.040	
	ツクレル	.013	.022	-	.018	-	.020	
	ツクリアゲル	.023	.043	-	.036	-	.033	

1) 景品ツキ / 課長ヅキ等を含む。

意味 分類	見出し	使用率 (%)					備考	
		全体	一層	二層	三層	四層		五層
2385	ツクリダシ・ス	.032	.043	.091	-	.037	.013	
	～	.025	.022	.078	-	.037	.007	
	ツクリダサレル	.007	.022	.013	-	-	.007	
13841	ツクリメ [編物]作目	.059	-	-	-	.320	-	
13842	ツケ 漬	.018	-	.026	-	.062	.007	
11972	ツケ ¹⁾ 付	.059	.109	.039	.036	.111	.040	
21560	ツケル 付	1.054	.652	.784	.560	2.563	.777	0 1 2 3 4 5
	～	1.011	.630	.705	.548	2.513	.730	
	ツケサセル	.005	-	-	-	-	.013	
	ツケラレル	.039	.022	.078	.012	.049	.033	
21516	ツケル 漬・浸	.059	-	-	.012	.296	.007	
23130	ツゲル	.041	.022	.013	.012	.012	.093	
	～	.039	.022	.013	-	.012	.093	
	ツゲラレル	.002	-	-	.012	-	-	
1175	ツケガワ [裁縫]付側	.021	-	-	-	.111	-	
21580	ツケクワエル	.016	.043	-	.024	.012	.013	
	～	.014	.043	-	.024	-	.013	
	ツケクワエラレル	.002	-	-	-	.012	-	
14321	ツケモノ 漬物	.034	.022	.013	.024	.136	-	
11344	ツゴウ 都合	.073	.065	.091	.048	.062	.086	
1209	ツジ [人]辻	.030	-	.039	.012	.049	.033	
1209	ツシマ [人]津島	.023	-	.026	-	-	.053	
2312	ツタエル	.119	.109	.183	.095	.074	.126	0
	～	.075	.087	.091	.012	.049	.113	
	ツタエラレル	.044	.022	.091	.083	.025	.013	
2312	ツタワリ・ル	.021	.043	.026	-	.012	.027	
15111	ツチ 土	.080	.196	.105	.095	.037	.047	
1209	ツチヤ [人]土屋	.016	.043	.013	-	-	.027	
21564	ツツキ・ク	.018	-	-	-	.037	.033	
	～	.016	-	-	-	.037	.027	
	ツツカレル	.002	-	-	-	-	.007	
11507	ツツキ 続	.044	-	.026	.024	.148	.020	
21503	ツツキ・ク	.310	.456	.287	.310	.148	.365	0 1 5
21503	ツツケル	.431	.413	.536	.358	.591	.339	0 2 3 4 5
	～	.411	.413	.509	.346	.567	.312	
	ツツケサセル	.005	-	-	.012	.012	-	
	ツツケラレル	.016	-	.026	-	.012	.027	
21531	ツツコミ・ム	.025	.043	.052	-	.012	.027	
	～	.023	.022	.052	-	.012	.027	
	ツツコムル	.002	.022	-	-	-	-	
23042	ツツシミ・ム 謹・慎	.023	.043	.026	.012	.025	.020	
21564	ツツパリ・ル	.021	-	.013	-	-	.053	
	～	.018	-	.013	-	-	.047	
	ツツパラレル	.002	-	-	-	-	.007	
2113	ツツミ・ム	.078	.065	.091	-	.160	.073	
	～	.050	.022	.052	-	.136	.040	
	ツツマレル	.027	.043	.039	-	.025	.033	
21554	ツヅリ・ル	.016	.022	.026	-	.012	.020	
1320	ツヅリカタ	.016	-	.026	-	-	.033	
1332	ツトメ 勤	.057	.109	.065	.024	.037	.066	
23040	ツトメル 努・勉・勤	.199	.174	.314	.179	.148	.186	0
	～	.194	.152	.314	.179	.148	.179	
	ツトメサセル	.002	-	-	-	-	.007	
	ツトメラレル	.002	.022	-	-	-	-	
11131	ツナガリ	.030	.022	.026	.024	.037	.033	
21554	ツナガリ・ル	.039	.065	.039	.024	.062	.027	
21554	ツナギ・グ	.030	.022	.078	.024	.012	.020	
1514	ツナミ	.018	-	.013	.060	-	.013	
3160	ツネ 常	.119	.196	.105	.191	.086	.080	0
1209	ツネコ [人]恒子	.018	.065	-	-	.037	.013	

1) 方向ヅケ等を含む。

(第1表)

意味 分類	見出し	使 用 率 (‰)					備 考	
		全 体	一層	二層	三層	四層		五層
1573	ツバサ	.021	.043	.013	-	-	.040	
1183	ツブ 粒	.018	-	.013	.036	.025	.013	
21571	ツブシ・ス	.030	.022	.039	.012	.062	.020	
2312	ツブヤキ・ク	.059	.043	.026	-	.049	.120	
	～	.057	.043	.026	-	.049	.113	
	ツブヤカレル	.002	-	-	-	-	.007	
21553	ツブリ・ル ¹⁾	.023	.043	.026	-	-	.040	
21571	ツブレ	.016	-	.013	.012	.049	.007	
11961	ツボ 坪壺	.071	-	.065	.119	.123	.040	
14511	ツボ 壺	.021	.109	-	-	.025	.013	
1209	ツボイ [人]壺井	.018	.087	.013	-	-	.020	
1554	ツボミ	.016	.022	.013	-	.037	.013	
1211	ツマ 妻	.272	.435	.340	.060	.296	.292	0 1 5
23393	ツマミ・ム	.023	-	-	.012	.099	.007	
4115	ツマリ [名・接]詰	.349	.456	.431	.334	.308	.306	0 1 2 5
21531	ツマリ・ル ²⁾	.112	.196	.078	.060	.086	.146	
13046	ツミ 詰	.098	.109	.144	.026	.074	.126	
21554	ツミ・ム 積	.046	.022	.052	.024	.025	.073	
	～	.041	.022	.039	.024	.025	.066	
	ツマセル	.002	-	-	-	-	.007	
	ツマレル	.002	-	.013	-	-	-	
21554	ツミカサネル	.016	.043	.026	-	.025	.007	
	～	.014	.043	.013	-	.025	.007	
	ツミカサネラレル	.002	-	.013	-	-	-	
13701	ツミタテ 積立	.034	-	.013	.155	.012	-	
1209	ツムラ [人]津村	.030	.065	.013	.012	.037	.033	
1576	ツメ 爪	.027	.043	-	-	.062	.033	
11531	ツメ 詰	.030	-	.091	-	.025	.027	
21531	ツメル 詰	.034	-	.013	.024	.086	.033	
	～	.027	-	.013	.024	.074	.020	
	ツメサセル	.002	-	-	-	-	.007	
	ツメラレル	.005	-	-	-	.012	.007	
3515	ツメタイ	.123	.109	.196	.060	.111	.133	0
	～	.110	.109	.183	.060	.074	.120	
	～サ	.014	-	.013	-	.037	.013	
13045	ツモリ 積・心算	.194	.217	.209	.060	.123	.292	0 5
15153	ツユ 梅雨	.016	.043	.013	-	.025	.013	
314	ツヨイ	.566	.565	.692	.501	.542	.551	0 1 2 3 4 5
	～	.534	.565	.640	.489	.542	.492	
	～サ	.032	-	.052	.012	-	.060	
3344	ツヨキ 強気	.016	-	.026	.036	-	.013	
21583	ツヨマリ・ル	.016	.022	.039	.036	-	-	
11400	ツヨミ 強	.018	.022	.013	.012	.012	.027	
1571	ツラ 面	.018	.043	.013	-	-	.033	
33011	ツライ	.064	.043	.091	-	.037	.106	
	～	.057	.043	.065	-	.037	.100	
	～サ	.007	-	.026	-	-	.007	
21524	ツラスキ・ク	.032	.109	.026	.036	.012	.020	
	～	.025	.065	.026	.036	.012	.013	
	ツラスカレル	.007	.043	-	-	-	.007	
21562	ツラネル	.018	.043	.026	-	-	.027	
13371	ツリ 釣・吊	.025	-	-	.012	.025	.053	
21515	ツリ・ル [他動]釣・吊	.025	.043	.013	.024	-	.040	
	～	.021	.043	.013	.012	-	.033	
	ツラレル	.005	-	-	.012	-	.007	
11530	ツリダシ 吊出	.027	-	-	-	-	.080	
1209	ツルガミネ [力士名]	.016	-	.052	-	-	.020	
1209	ツルミ [人]鶴見	.016	.065	.013	-	-	.020	
12200	ツレ 連・伴	.037	.022	.026	.012	.012	.073	
21556	ツレル ³⁾ 連	.201	.196	.248	.048	.209	.259	0 5

1) ツムリ・ルを含む。 2) ツマラナイを含む。ツマリは別。 3) ～ニツレテを含む。

意味 分類	見出し	使 用 率 (%)					備 考	
		全 体	一層	二層	三層	四層		五層
	～ ツレラレル	.183 .018	.196 -	.222 .026	.048 -	.185 .025	.233 .027	
1573	テ 手	.984	.695	1.019	.346	.998	1.402	0 1 2 4 5
11530	デ 出	.037	.022	.065	-	.074	.027	
21530	デル 出	1.630	2.025	1.937	1.343	1.050	1.830	0 #1 #2 *3 *4 *5
	～ デラレル	1.603 .028	1.960 .065	1.937 -	1.343 -	1.012 .037	1.789 .041	
21556	デアイ・ウ 出会・出逢	.037	.042	.039	.012	.012	.060	
1374	テアテ	.037	-	.026	.083	.049	.020	
13551	テアワセ 手合	.023	-	.026	-	.037	.033	
31920	テイ 低	.025	.043	-	.095	.012	-	
1440	テイ 邸	.044	.130	.026	-	.012	.066	
1466	テイ 艇	.016	-	.052	.012	-	.013	
13133	テイアン 提案	.057	.065	.039	.155	-	.040	
1463	ディイゼル	.016	.022	-	.072	-	-	
11910	テイイン 定員	.018	-	-	.060	-	.020	
11540	テイイカ 低下	.071	.022	.013	.310	-	.020	
11611	テイキ 定期	.032	-	.026	.107	-	.020	
11211	テイキ 提起	.023	.022	-	.107	-	-	
13770	テイキョウ 提供	.068	.022	.026	.119	.123	.047	
1180	テイケイ 定型・定形	.016	.109	.013	-	-	.007	
13530	テイケツ 締結	.016	.022	-	.072	-	-	
11562	テイコウ 抵抗	.078	.217	.091	.024	.099	.047	
1253	テイコク 帝国	.059	.130	.105	.083	.012	.027	
11512	テイシ 停止	.025	.043	.013	.083	-	.007	
2121	テイシ・スル 呈	.044	.022	.065	.072	.012	.040	
11512	テイシヤ 停車	.016	.043	.026	-	-	.020	
1211	テイシユ 亭主	.046	.065	.026	-	.012	.093	
11211	テイシユツ 提出	.050	-	.039	.155	-	.040	
13810	テイシヨク [農業]定植	.018	-	-	.095	-	-	
13072	テイセイ 訂正	.025	-	.013	.036	.074	.007	
11512	テイダイ 停滞	.016	.043	-	.060	-	-	
1199	テイド 程度	.324	.174	.392	.644	.394	.120	0 2 3 4
3368	テイネイ 丁寧	.050	.043	.078	.024	.062	.047	
11530	デイリ 出入	.062	.087	.065	.024	.025	.093	
13850	テイレ 手入	.032	-	.026	.036	.099	.007	
14160	テエプ tape	.023	-	.026	.024	.037	.020	
1447	テエブル	.055	.065	.052	.012	.062	.073	
13070	テエマ	.044	.109	.026	.036	.025	.047	
1171	テガカリ	.016	-	.013	.012	.037	.013	
21521	デカケル 出掛	.178	.174	.131	.024	.185	.286	0 5
	～ デカケラレル	.173 .005	.152 .022	.131 -	.024 -	.172 .012	.286 -	
13154	テガタ 手形・手型	.021	.043	-	.060	.025	-	
13122	テガミ 手紙	.228	.326	.287	.036	.148	.319	0 5
3130	テガルい、な 手軽	.016	-	.013	.036	.025	.007	
11960	テキ 滴	.018	.022	.013	.024	.025	.013	
12200	テキ 敵	.148	.022	.509	-	-	.166	0 2
3112	テキ 的	3.207	7.360	3.672	5.302	1.724	1.281	0 *1 *2 *3 *4 *5
2122	デキル	2.190	2.450	2.900	1.944	2.624	1.647	0 #1 2 *3 *4 *5
1123	デキアガリ	.066	.022	-	.024	.308	.007	
2122	デキアガリ・ル	.052	.065	.078	.036	.062	.040	
3133	テキギト 適宜	.016	-	.013	.012	.049	.007	
1101	テキゴト	.027	.087	.013	-	.062	.013	
2133	テキシ・スル 適	.030	.065	.026	.060	-	.020	
3133	テキセツ 適切	.037	-	.039	.095	.012	.027	
1199	テキド 適度	.016	-	.026	-	.049	.007	
3133	テキトウ 适当	.103	.043	.078	.179	.172	.053	
13852	テキヨウ 適用	.032	-	.052	.095	-	.013	
1343	テキワ 手際	.018	.043	.013	.012	.025	.013	

(第1表)

意味 分類	見 出 し	使 用 率 (%)					備 考		
		全 体	一 層	二 層	三 層	四 層		五 層	
1573	テクビ	手首	.018	.022	-	.036	.012	.020	
12410	デザイナア		.023	.022	.026	-	.074	.007	
1320	デザイン		.185	.022	.013	-	.936	.037	0 4
12441	テサキ	手先	.025	.043	.026	-	.037	.027	
12441	デシ	弟子	.052	.109	.065	-	.025	.073	
11650	テジユン	手順	.021	-	.026	-	-	.047	
13065	テスト		.025	-	.013	.048	.037	.020	
1459	テチョウ	手帳	.021	.022	.052	.012	.012	.013	
15110	テツ	鉄	.050	.022	.052	.107	.049	.027	
1209	テツ	[人]鉄	.016	.043	.013	-	-	.027	
13074	テツガク	哲学	.041	.130	.026	.024	.074	.013	
1412	テツコウ	鉄鋼	.075	-	.026	.370	-	-	3
21524	テツシ・スル	徹	.021	.065	.013	.048	.012	-	
2365	テツダイ・ウ		.037	.065	.039	.024	.049	.027	
13081	テツヅキ		.055	-	.013	.215	.062	-	
11524	テツテイ	徹底	.046	.065	.065	.012	.062	.040	
	～		.044	.065	.052	.012	.062	.040	
	～サ		.002	-	.013	-	-	-	
1465	テツドウ	鉄道	.091	.087	.105	.167	.012	.086	
14551	テツポウ	鉄砲	.025	-	.052	-	-	.047	
1428	テヌグイ		.030	-	.039	-	.025	.053	
1573	テノヒラ		.018	.043	-	-	.074	-	
1265	デバアト		.030	.022	.065	.012	.049	.013	
13640	テビキ		.016	.022	.039	.012	-	.013	
11211	デビユウ		.025	.022	.013	-	.012	.053	
14251	テブクロ		.027	.022	-	-	.074	.033	
13161	テホン		.016	.043	.039	-	.025	-	
11731	テマエ ¹⁾	手前	.034	-	.039	.024	.049	.040	
1200	テマエ ²⁾	[代]手前	.048	.043	.026	.012	-	.106	
13701	テモチ	手持	.021	-	.039	.048	.012	.007	
1171	テモト	手許	.023	.043	-	.036	.012	.027	
1263	テラ	寺	.048	.109	.118	.024	-	.033	
2515	テラシ・ス		.032	.022	.052	.024	.012	.040	
1462	テレビ		.130	.022	.157	.167	.025	.186	0
1520	テン	天	.055	.087	.105	.024	.012	.060	
1265	テン	店	.187	.217	.144	.238	.136	.199	0 5
1171	テン	点	.657	.674	.718	1.025	.370	.571	0 1 2 3 4 5
13510	テン	展	.039	.261	.039	.012	.012	-	
11950	テンイチ	.1	.107	-	.039	.477	.049	-	3
1240	テンイン	店員	.044	.022	.013	.131	.062	.007	
1527	デンエン	田園	.018	.022	-	-	.012	.040	
1260	テンカ	天下	.073	.022	.078	.024	.025	.140	
1202	デンカ	殿下	.027	.022	.065	-	.037	.020	
11582	テンカイ	展開	.073	.065	.078	.083	.037	.086	
11503	テンカン	転換	.027	.065	-	.060	.012	.020	
15154	テンキ	天気	.044	-	.039	.048	.025	.066	
1510	デンキ	電気	.121	.087	.065	.310	.111	.060	0
1462	デンキ	電機・電器	.032	-	-	.095	-	.040	
11950	テンキユウ	.9	.068	-	-	.226	.099	.020	
1203	テング	天狗	.032	-	.039	-	-	.073	
11100	テンケイ	典型	.023	.022	.013	.012	-	.047	
11111	デンゲン	電源	.021	-	-	.095	-	.007	
11950	テンゴ	.5	1.719	-	.105	.751	8.230	.093	0 3 4
15154	テンコウ	天候	.032	-	.039	.083	-	.027	
11522	テンコウ	転向	.027	-	.065	-	.025	.033	
13822	デンコウ	電工	.016	.022	-	.072	-	-	
1234	テンサイ	天才	.034	.065	-	-	.123	.013	
11950	テンサン	.3	.183	-	.026	.286	.641	.013	0 4
11950	テンシ	.4	.091	-	-	.370	.111	-	3
21521	テンジ・ズル	転	.021	-	.039	.060	-	-	

1) テマエにある等の。代名詞は別。 2) テマエを含む。

意味分類	見出し	使用率 (%)					備考		
		全体	一層	二層	三層	四層		五層	
1510	デンシ	電子	.046	-	.052	.179	.012	-	
11950	デンシチ	.7	.189	-	.026	.322	.653	.007	0 4
1465	デンシヤ	電車	.075	.152	.052	.012	.086	.093	
1444	デンジョウ	天井	.050	.043	.013	.083	.025-	.066	
1462	デンチ	電池	.016	.022	-	.060	-	.007	
3120	テンデ	[副]	.016	-	-	.024	.025-	.020	
1446	テント		.023	-	.052	.024	.012	.020	
1330	デントウ	伝統	.082	.282	.144	.036	.012	.053	
1460	デントウ	電燈	.044	.152	.052	.036	.025-	.020	
11950	テンニ	.2	.208	-	.026	.405	.579	.053	0 3 4
1510	テンネン	天然	.059	-	.052	.095	.49	.066	
1232	テンノウ	天皇	.078	.152	.170	.048	-	.066	
1510	デンバ	電波	.016	-	.026	.012	-	.027	
11950	テンハチ	.8	.178	-	.026	.334	.542	.07	0 4
1265	テンポ	店舗	.016	.065	.013	.036	-	-	
1194	テンポ	tempo	.021	-	.039	.048	-	.013	
13091	テンボウ	展望	.021	.087	.013	.024	-	.013	
13122	デンボウ	電報	.059	-	.105-	.036	.049	.073	
3339	テンヤワンヤ		.018	.022	.052	.024	-	.007	
13093	テンラン	展覽	.016	.065	.013	-	.024	.007	
1510	デンリュウ	電流	.018	-	.039	.060	-	-	
11401	デンリョク	電力	.062	-	.013	.310	-	-	
11950	テンレイ	.0	.157	-	-	.715	.025-	.047	0 3
11950	テンレイレイ	.00	.016	-	-	.083	-	-	
11950	テンロク	.6	.107	-	.013	.334	.185-	.020	
13122	デンワ	電話	.196	.152	.261	.072	.209	.239	0 5
-	ト	[記号]	.021	-	-	.012	.025-	.040	
1446	ト	戸	.059	.087	.065	.012	.037	.086	
1255	ト	都	.196	.109	.183	.155-	.123	.292	0 5
3100	ト		.018	.022	.013	-	.025-	.027	
11960	ド	度	.910	.847	.745-	.930	.955	.977	0 1 2 3 4 5
3100	ド	[指]	.242	.239	.340	.274	.160	.219	0 5
1446	ドア	door	.066	.065	.039	.024	.074	.100	
13132	トイ	問	.103	.065	.091	.179	.197	.027	
23131	トイ・ウ	問・訪	.059	.130	.052	.048	.037	.060	
	トワレル		.050	.130	.026	.048	.025-	.053	
			.009	-	.026	-	.012	.007	
1259	ドイツ	[国名]	.157	.196	.209	.274	.062	.106	0
1212	トウ ²⁾	父	.116	.065	.131	-	.246	.120	0
3100	トウ	当	.030	-	.065	.012	-	.047	
1280	トウ	党	.466	1.717	.810	.572	.074	.060	0 1 2 3
11960	トウ	等[等級の]	.094	-	.196	.024	.086	.113	
11981	トウ	等[例示の]	.306	.217	.196	1.002	.172	.066	0 #3
1526	トウ	島	.098	.065	.314	.048	.037	.060	
1441	トウ	塔	.057	.065	.157	.012	.025-	.047	
11960	トウ	頭	.046	-	.091	.012	.012	.073	
1460	トウ	燈	.041	.043	.052	.024	.012	.060	
1433	トウ	糖	.034	-	-	.143	-	.020	
13374	トウ	[盜塁の略]	.016	-	-	-	-	.047	
12451	トウ	[投手の略]	.034	-	-	-	-	.100	
1120	ドウ	同	.253	.022	.327	.560	.037	.233	0 3 5
1441	ドウ	堂	.062	.130	.105-	.012	-	.080	
1572	ドウ	胴	.039	.022	-	-	.123	.040	
1471	ドウ	道	.050	.022	.091	.048	.012	.060	
3100	ドウ	[指]	1.577	1.934	1.659	1.252	1.035-	1.901	0 1 2 3 4 5
4314	ドウか ³⁾		.025	.022	.039	.012	-	.040	
4314	ドウぞ		.066	.065	.039	-	.074	.113	
4312	ドウも		.176	.369	.209	.095	.086	.193	0
1259	トウア	[地]東非	.025	.022	.039	.048	-	.020	
13532	ドウイ	同意	.018	.022	.026	.024	.012	.013	

1) トもすれば / トやかく言うな等の。 2) オトウサン等の。 3) ドウカ仕合せになりますように等の。

(第1表)

意味 分類	見 出 し	使 用 率 (%)					備 考		
		全 体	一 層	二 層	三 層	四 層		五 層	
11551	トウイツ	統一	.068	.391	.039	.107	-	-	
11120	ドウイツ	同一	.052	.174	.026	.072	-	.047	
1240	トウイン	党員	.016	.109	.013	.012	-	-	
1363	ドウイン	動員	.034	-	.105	.012	.025	.027	
1280	トウエイ	[団体名]東映	.071	-	.039	.012	-	.179	
1259	トウオウ	東欧	.016	.022	.065	.012	-	-	
1259	トウカイ	[地]東海	.023	-	.026	.036	-	.033	
1552	トウガラシ	唐辛子	.018	-	.026	.012	.062	-	
13001	ドウカン	同感	.016	.022	.026	.012	.012	.013	
13700	トウキ	投機	.018	-	-	.083	-	.007	
1450	トウキ	陶器	.041	.109	.013	.060	.062	.013	
11540	トウキ	騰貴	.016	-	-	.083	-	-	
11120	ドウキ	同期	.025	-	.039	.072	-	.013	
11611	ドウキ	動機	.039	.022	.052	.036	.012	.053	
1209	トウキチロウ	[人]藤吉郎	.016	-	.065	-	-	.013	
1259	トウキョウ	東京	.930	.588	1.698	.572	.530	1.063	0 #1 *2 3 4 5
1271	トウキョク	当局	.068	.022	.105	.131	.012	.060	
1450	ドウグ	道具	.052	.087	.065	.024	.074	.040	
1524	ドウクツ	洞窟	.018	.087	.013	-	-	.020	
1524	トウゲ	峠	.025	.022	.026	-	.012	.047	
13064	トウケイ	統計	.037	-	.013	.155	.012	.007	
1209	トウゴウ	[人]東郷	.018	-	-	-	-	.053	
1343	ドウサ	動作	.027	.043	.013	.024	.012	.040	
11731	トウザイ	東西	.037	.087	.091	.024	.012	.013	
13700	トウシ	投資	.176	.043	.026	.870	-	-	0 3
11670	トウジ	当時	.304	.522	.470	.381	.136	.199	0 1 2 3 5
21516	トウジ・ズル	投	.027	.043	.026	.048	-	.027	
		トウゼラレル	.025	.043	.013	.048	-	.027	
1200	ダウン	同氏	.016	-	.013	-	.012	.033	
12200	ダウン	同志	.046	.022	.052	.048	.025	.060	
12200	ダウン ¹⁾		.066	.022	.118	.012	.086	.073	
1166	ドウジ	同時	.183	.261	.196	.215	.086	.186	0
11670	トウジツ	当日	.016	-	.013	-	.012	.033	
1264	トウシヤ	当社	.338	-	-	1.764	-	-	0 3
1264	ドウシヤ	同社	.018	-	.026	.060	-	.007	
12451	トウシユ	投手	.183	-	.065	-	-	.498	0 5
13141	トウシヨ	投書	.048	.043	.065	-	.025	.080	
11651	トウシヨ	当初	.030	-	.065	.072	-	.013	
11211	トウジヨウ	登場	.089	.087	.039	.048	.074	.146	
1266	ドウジヨウ	道場	.023	.022	.013	.012	.012	.040	
13020	ドウジヨウ	同情	.034	.087	.026	.012	.025	.040	
1502	ドウシヨク	同色	.018	-	-	.012	.074	.007	
11961	トウシン	頭身	.021	-	-	-	.074	.020	
13132	トウシン	答申	.018	-	.026	.072	-	-	
12200	ドウジン	同人	.016	.065	.026	.012	-	.007	
11951	ドウスン	同寸	.027	-	-	-	.148	-	
4312	ドウセ	[副]	.034	.043	.039	.012	.012	.053	
13671	トウセイ	統制	.073	.065	.078	.238	.025	.007	
1550	ドウセイ	同性	.016	-	-	-	.025	.033	
13331	ドウセイ	同棲	.016	.022	-	-	.025	.027	
13063	トウセン	当選	.034	-	.052	.048	-	.047	
3101	トウゼン	当然	.192	.282	.144	.346	.123	.140	0
1355	トウソウ	鬭争	.080	.261	.078	.179	.012	.007	
1263	トウダイ	[東京大学の略]	.048	.022	.105	.012	.037	.053	
1441	トウダイ	燈台	.018	.022	.039	-	-	.027	
11521	トウタツ	到達	.016	.087	.013	.012	-	.007	
11700	トウチ	当地	.021	-	.052	-	-	.033	
11521	トウチャク	到着	.037	-	.078	.036	-	.047	
3120	トウテイ	到底	.030	.065	.039	.024	.025	.020	

1) ドチから出たもの。

意味 分類	見 出 し	使 用 率 (‰)					備 考		
		全 体	一 層	二 層	三 層	四 層		五 層	
3165	トウトウ	到頭	.075	.065	.039	.036	.086	.113	
11981	トウトウ	等々	.018	.022	-	.012	.025	.027	
3345	ドウドウ	堂々	.052	-	.052	.012	.037	.100	
13046	ドウトク	道徳	.023	.022	.065	.012	.012	.013	
11731	トウナン	東南	.044	.065	.065	.083	-	.027	
11531	ドウニユウ	導入	.016	-	-	.083	-	-	
1201	トウニン	当人	.032	-	.065	-	.037	.040	
11560	ドウハギ	胴接	.016	-	-	-	.086	-	
13141	トウヒョウ	投票	.041	.043	.091	.036	-	.040	
14322	トウフ	豆腐	.041	.022	-	-	.185	.013	
15600	ドウブツ	動物	.089	.065	.039	.191	.086	.066	
11970	トウブン	等分	.034	-	-	-	.185	-	
11671	トウブン	当分	.027	.022	.052	.036	-	.027	
1264	トウホウ	[団体名]東宝	.082	-	.118	-	.074	.140	
13331	トウボウ	逃亡	.023	.022	.026	-	.012	.040	
11731	トウホク	東北	.041	.043	.026	.107	.012	.027	
1280	ドウメイ	同盟	.055	.261	.039	.036	.037	.020	
11671	トウメン	当面	.037	.022	-	.179	-	-	
1259	トウオウ	東洋	.089	.217	.026	.226	.037	.033	
3112	ドウヨウ	同様	.201	.174	.144	.262	.444	.073	0 4
11511	ドウヨウ	動揺	.030	.022	.039	.036	.037	.020	
13370	ドウラク	道楽	.018	.022	.026	-	.012	.027	
12200	ドウリョウ	同僚	.025	.022	.039	.012	.049	.013	
11401	ドウリョク	動力	.025	.022	.013	.095	-	.007	
1471	ドウロ	道路	.100	.065	.105	.250	.037	.060	
13152	トウロク	登録	.041	.022	-	.155	-	.027	
31920	トオイ		.187	.369	.144	-	.136	.286	0 5
11950	トオカ	十日	.112	.109	.144	.179	.086	.073	
1178	トオク ¹⁾		.062	.109	.065	.024	.012	.093	
21560	トオザカリ・ル		.032	.065	.013	-	-	.066	
21524	トオシ・ス		.183	-	.157	.155	.468	.113	0 4
	トオサセル		.171	-	.157	.143	.456	.093	
	トオサレル		.002	-	-	.012	-	-	
	トオサレル		.009	-	-	-	.012	.020	
21561	トオノキ・ク	遼退	.016	.022	.026	-	-	.027	
3114	トオリ ²⁾	通	.509	.369	.300	.739	.481	.543	0 3 4 *5
21524	トオリ・ル	通・透	.146	.152	.157	.048	.172	.179	0
	トオレル		.144	.152	.157	.048	.172	.173	
	トカイ	都会	.002	-	-	-	-	.007	
1254	トカイ		.107	.065	.196	.012	.160	.100	
4312	トカク	[副]	.032	.043	.039	.060	.012	.020	
25160	トカシ・ス	浴	.030	.043	.026	.024	.074	.007	
11610	トキ	時	2.617	3.746	2.846	1.618	2.811	2.623	0 *1 *2 *3 *4 *5
23133	トキ・ク	時説	.048	.196	.052	.012	.062	.013	
	トカレル		.044	.174	.039	.012	.062	.013	
	トキ・ク	解	.005	.022	.013	-	-	-	
23060	トキ・ク		.046	.022	.013	.036	.062	.066	
	トカレル		.044	.022	-	.036	.062	.066	
	トキオリ	時折	.002	-	.013	-	-	-	
3160	トキオリ		.032	.022	.052	.012	.012	.047	
3160	トキドキ	時々	.103	.174	.091	.024	.074	.146	
315	ドキドキ	[写]	.018	.022	-	-	.037	.027	
1375	トク	得	.025	-	.026	.048	.012	.027	
3132	トク ³⁾	特	.422	.435	.431	.584	.517	.213	0 1 2 3 4 5
1577	ドク	毒	.021	.022	.026	-	.049	.013	
3132	トクイ	特異	.025	-	.013	.036	-	.047	
	トクイ		.018	-	.013	.024	-	.033	
	トクイ		.007	-	-	.012	-	.013	
3305	トクイ	得意	.071	.022	.065	.036	.099	.093	
	トクイ		.068	.022	.052	.036	.099	.093	

1) トオクの方 / トオクから等の。 2) 大きなトオリがある / 五トオリ / そのトオリ等。 3) トクニを含む。

(第1表)

意味 分類	見 出 し	使 用 率 (‰)					備 考	
		全 体	一層	二層	三層	四層		五層
	～デ	.002	-	.013	-	-	-	
1209	トクガワ	[人]徳川	.032	.087	.052	.012	-	.033
1465	トクキョウ	特急	.021	-	.091	-	-	.013
13532	トクキョウ	特許	.018	-	.039	.048	.012	-
1356	トクコウ	特攻	.016	-	.052	-	.012	.013
1360	ドクサイ	独裁	.016	.043	.026	.036	-	-
3132	ドクジ	独自	.023	.109	.039	.012	-	.007
12451	ドクシヤ	読者	.128	.239	.144	.107	.123	.100
3132	トクシユ	特殊	.089	.130	.078	.274	.037	.007
13161	トクシユウ	特集	.030	.022	.052	.012	.049	.013
13150	ドクシヨク	読書	.071	-	.105	.024	.086	.093
11331	トクシヨク	特色	.046	.087	.052	.060	.037	.027
13330	ドクシン	独身	.041	-	-	.012	.074	.073
13701	ドクセン	独占	.030	.022	.052	.072	-	.013
11331	トクチヨウ	特徴・特長	.096	.087	.105	.131	.148	.047
3100	トクテイ	特定	.030	.043	.026	.060	.025	.013
3132	ドクトク	独得・独特	.032	.043	.026	.012	.037	.040
1209	トクナガ	[人]徳永	.018	.065	-	-	.025	.020
3132	トクベツ	特別	.162	.043	.209	.334	.111	.106
3132	トクユウ	特有	.034	.043	.013	.036	.062	.027
11240	ドクリツ	独立	.089	.261	.131	.095	.037	.040
25160	トケル	溶・融	.023	-	.052	.012	.025	.020
2342	トゲル	遂	.027	.022	.039	.036	.012	.027
1464	トケイ	時計	.064	.043	.052	-	.074	.106
21531	トケコミ・ム		.016	.022	.026	.012	.025	.007
1443	トコ	床	.041	.043	.026	.024	.037	.060
11700	ドコ	何処	.597	.522	.705	.191	.481	.855
1443	トコノマ	床間	.016	.043	.013	.012	-	.020
11700	トコロ ¹⁾	所	2.049	2.366	1.933	1.430	1.929	2.424
4113	トコロが、で		.502	.522	.613	.644	.296	.472
4111	ドコロ ²⁾		.068	.109	.091	.024	.012	.100
11700	トコロドコロ		.025	.043	.039	.012	.049	.007
21553	トザシ・ス		.023	.087	.013	-	.012	.027
	トザサレル		.007	.022	-	-	.012	.007
	トザサレル		.016	.065	.013	-	-	.020
13371	トザン	登山	.037	-	.013	-	.012	.093
1254	トシ	都市	.064	-	.091	.119	.037	.053
11630	トシ	年・齢	.269	.391	.261	.107	.185	.372
21553	トジル	閉	.025	.109	-	.012	.012	.027
2383	トジル	綴	.025	-	-	-	.136	-
21551	トジアワセル		.039	-	-	-	.209	-
3166	トシゴロ		.021	-	-	-	.062	.027
21551	トジツケル		.023	-	-	-	.123	-
315	ドシドシ	[写]	.016	-	.078	-	-	.007
1454	トジバリ	綴針	.032	-	-	-	.172	-
13160	トシヨ	図書	.021	-	.026	.048	.037	-
11652	トジョウ	途上	.016	-	.026	.024	.012	.013
15111	トジョウ	土産	.044	-	-	.226	-	-
1205	トシヨリ	年寄	.027	.022	-	-	.086	.027
1444	ドダイ ³⁾	土台	.023	.022	.013	.024	.049	.013
1445	トダナ	戸棚	.016	.022	-	.042	.037	.013
11671	トタン ⁴⁾		.064	.087	.118	.012	.025	.080
1524	トチ	土地	.132	.174	.196	.197	.025	.120
1209	トチニシキ	[力士名]	.023	-	-	-	-	.066
11652	トチュウ	途中	.114	.065	.131	.024	.062	.199
1100	ドチラ	[指]	.091	.043	.091	.048	.099	.126
315	ドツト		.018	-	.039	.012	.012	.020
2335	トツギ・グ		.018	.022	.039	-	.025	.013
	トツガセル		.016	.022	.039	-	.012	.013
	トツガセル		.002	-	-	-	.012	-

1) トコを含む。接続のトコロガ/トコロデは別。 2) ～ドコロか等の。 3) ドダイ無理な話だ等も含む。
4) したトタンに等の。

意味 分類	見 出 し	使 用 率 (%)					備 考	
		全 体	一 層	二 層	三 層	四 層		五 層
3164	トック ¹⁾	.018	-	.026	.012	-	.033	
3161	トッサ ²⁾	.018	-	.052	-	-	.027	
3194	トツジョ	.025	.087	-	-	.025	.033	
11526	トツシン	.021	-	-	-	-	.060	
3194	トツゼン	.087	.152	.105	.036	.062	.100	
1100	ドッチ	.055	.152	.052	.012	.012	.073	
1209	トッド	.016	-	-	-	-	.047	
11530	トツニュー	.016	.022	.039	.012	-	.013	
11563	トツバ	.030	.022	.065	.036	-	.027	
11650	トツプ	.027	.022	.013	-	.049	.040	
1472	ドテ	.018	.087	.013	-	-	.020	
3120	トテモ ³⁾	.233	.174	.131	.095	.419	.279	0
21521	トドキ・ク	.048	-	.039	.024	.049	.080	4
21521	トドケル	.034	.022	.013	.024	.037	.053	
	～	.027	.022	.013	.024	.025	.040	
	トドケラレル	.007	-	-	-	.012	.013	
2130	トトノイ・ウ	.032	.065	.013	.012	.049	.033	
2130	トトノエル	.098	.065	.065	.060	.320	.027	
	～	.096	.065	.065	.048	.320	.027	
	トトノエラレル	.002	-	-	.012	-	-	
21512	トドマリ・ル	.064	.087	.026	.167	.025	.040	
21512	トドメル	.032	.043	.078	.024	.012	.020	
11770	トナイ	.016	-	.039	-	-	.027	
2310	トナエル	.030	.065	.052	.024	-	.027	
	～	.021	.022	.052	.024	-	.013	
	トトノエラレル	.009	.043	-	-	-	.013	
1200	ドナタ	.052	-	-	.012	.136	.073	
11771	トナリ	.080	.087	.105	.026	.037	.120	
2312	ドナリ・ル	.048	.022	.026	-	.025	.106	
	～	.041	.022	.013	-	.025	.093	
	ドナラレル	.007	-	.013	-	-	.013	
1209	トニイ	.016	-	-	-	-	.047	
4302	トニカク ⁴⁾	.217	.196	.209	.107	.197	.299	0
1202	トノ ⁵⁾	.121	.043	.274	.012	.012	.186	5
21523	トバシ・ス	.037	-	.078	-	.037	.047	
	～	.032	-	.065	-	.037	.040	
	トバサレル	.002	-	.013	-	-	-	
	トバセル	.002	-	-	-	-	.007	
21523	トビ・ブ	.142	.109	.170	.036	.037	.252	0
	～	.139	.109	.170	.036	.037	.246	5
	トバセル	.002	-	-	-	-	.007	
21540	トビアガリ・ル	.016	-	.026	-	-	.033	
21531	トビコミ・ム	.057	.087	.052	.012	.025	.093	
21521	トビダシ・ス	.082	.043	.052	-	.049	.173	
1446	ドヒョウ	.062	-	.026	-	-	.166	
1446	トビラ	.037	.022	.078	-	.012	.053	
11528	トベイ	.021	-	.013	-	.037	.033	
13083	トホウ	.016	-	.026	-	.037	.013	
3195	トボシイ	.032	.109	.026	.036	.025	.013	
	～	.030	.109	.013	.036	.025	.013	
	～サ	.002	-	.013	-	-	-	
1552	トマト	.037	.022	-	.119	.062	-	
13331	トマリ	.055	.022	.013	-	.259	.007	
21512	トマリ・ル	.100	.043	.131	.024	.049	.173	
2377	トミ・ム	.021	.022	.013	.048	.012	.013	
1209	トミコ	.021	-	-	-	.062	.027	
1209	トミナガ	.018	.043	.013	.012	.012	.020	
11563	トメ	.030	-	.026	-	.136	-	
21512	トメル	.164	.065	.105	.036	.493	.120	0
	～	.162	.065	.105	.036	.481	.120	4

1) トックに / トックの昔などの。 2) トッサの気転などの。 3) トツテモを含む。 4) トカク / トモカクは別。 5) ～ドノを含む。

(第1表)

意味 分類	見出し	使 用 率 (‰)					備 考	
		全 体	一 層	二 層	三 層	四 層		五 層
	トメラレル	.002	-	-	-	.012	-	
1221	トモ	.075	.043	.131	.024	.099	.073	
3111	トモ	.627	.695	.652	.656	.579	.604	0 1 #2 3 4 #5
12441	トモ	.027	-	.039	-	.012	.053	
11981	トモ	.130	.087	.091	.072	.123	.199	0 5
4312	トモアレ ¹⁾	.030	-	.039	.060	.012	.027	
4312	トモカク ²⁾	.073	.130	.091	.024	.086	.066	
1332	トモカセギ	.018	-	-	-	.086	.007	
1209	トモコ	.021	-	-	-	.086	.013	
1460	トモシビ	.021	-	.039	-	.025	.027	
1221	トモダチ	.132	-	.105	.012	.222	.206	0 5
3111	トモドモ	.016	.087	-	-	-	.020	
21556	トモナイ・ウ	.119	.065	.091	.346	.049	.060	0
	トモナワレル	.116	.065	.091	.346	.049	.053	
	トモナワレル	.002	-	-	-	-	.007	
14201	トモヌノ	.027	-	-	-	.136	.007	
1259	トヤマ	.030	.022	.013	.036	.049	.027	
11633	ドヨウ	.016	.022	-	.012	.012	.027	
1209	トヨタ	.066	.022	-	.155	-	.100	
1561	トラ	.016	.022	-	-	-	.040	
23390	トラエル	.084	.109	.091	.048	.062	.106	
	トセラレル	.062	.065	.052	.036	.062	.080	
	トセラレル	.023	.043	.039	.012	-	.027	
1465	トラック	.032	.065	.052	.024	.025	.020	
1324	ドラマ	.025	-	.026	-	.025	.047	
23390	トラワレル	.027	.022	.065	.012	.025	.020	
1562	トリ	.037	.065	.091	.012	-	.033	
13393	トリ	.037	-	-	-	.172	.013	
2370	トリ・ル	1.531	1.249	1.720	1.025	1.764	1.680	0 *1 #2 3 #4 #5
	トラセル	1.350	1.183	1.463	.834	1.672	1.459	
	トラレル	.003	-	.020	-	-	-	
	トラレル	.107	.066	.138	.107	.018	.151	
	トレル	.071	-	.099	.083	.073	.070	
23061	トリアゲル	.126	.087	.105	.167	.086	.146	0
	トリアゲラレル	.103	.087	.091	.095	.086	.126	
	トリアツカイ	.023	-	.013	.072	-	.020	
13852	トリアツカイ	.018	-	-	.083	.012	-	
2386	トリアツカイ・ウ	.034	.087	.026	.060	.049	-	
	トリアツカワレル	.030	.065	.026	.048	.049	-	
	トリアツカワレル	.005	.022	-	.012	-	-	
21530	トリエレル	.055	.043	.013	.143	.086	.013	
	トリエラレル	.050	.043	.013	.119	.086	.013	
	トリエラレル	.005	-	-	.024	-	-	
21501	トリカエル	.032	-	.052	.024	.062	.020	
	トリカエラレル	.030	-	.052	.024	.062	.013	
	トリカエラレル	.002	-	-	-	-	.007	
21550	トリクミ・ム	.027	.022	.026	.048	.025	.020	
	トリクマセル	.025	.022	.026	.048	.025	.013	
	トリクマセル	.002	-	-	-	-	.007	
2307	トリケシ・ス	.018	.022	.052	.012	-	.013	
	トリケサレル	.009	.022	.013	.012	-	.007	
	トリケサレル	.009	-	.039	-	-	.007	
13671	トリシマリ	.039	.043	.052	.048	-	.047	
2367	トリシマリ・ル	.016	.043	.026	.012	-	.013	
	トリシマレル	.011	.022	.026	.012	-	.007	
	トリシマレル	.005	.022	-	-	-	.007	
13065	トリシラベ	.023	.065	.026	.024	-	.020	
21530	トリダシ・ス	.050	.022	.039	.012	.074	.073	
	トリダサレル	.046	.022	.026	.012	.074	.066	
	トリダサレル	.005	-	.013	-	-	.007	

1) それはトモアレ等の。 2) トカク / トニカクは別。

意味 分類	見出し	使用率 (%)					備考	
		全体	一層	二層	三層	四層		五層
21556	トリツキ・ク	.018	.022	.013	.012	.012	.027	
	～	.009	.022	-	.012	.012	.007	
	トリツカレル	.009	-	.013	-	-	.020	
21552	トリツケル	.030	-	.052	.048	.049	.007	
	～	.021	-	.039	.036	.025-	.007	
	トリツケラレル	.009	-	.013	.012	.025-	-	
11504	トリナオシ	.016	-	.039	-	-	.027	
2125	トリノゾキ・ク	.027	.022	.039	.024	.012	.033	
	～	.023	.022	.026	.024	.012	.027	
	トリノゾカレル	.005-	-	.013	-	-	.007	
13761	トリヒキ	.055-	.043	.039	.179	.025-	.013	
2113	トリマキ・ク	.023	.043	.026	.012	.012	.027	
	～	.018	.043	.026	.012	-	.020	
	トリマカレル	.005-	-	-	-	.012	.007	
21526	トリモドシ・ス	.052	.022	.065	.012	.037	.086	
	～	.050	.022	.052	.012	.037	.086	
	トリモドセル	.002	-	.013	-	-	-	
13040	ドリョク	.208	.174	.392	.226	.172	.133	0 2
11961	ドル	.217	.065	.248	.489	-	.213	0 3 5
1259	トルコ	.018	-	.052	.024	.012	.007	
21561	トレル	.050	.065	.065	.024	.062	.047	
1100	ドレ	.110	.217	.131	.131	.074	.073	
13050	トレエニング	.023	-	.052	-	.025-	.027	
1424	ドレエブ	.030	-	-	-	.160	-	
1421	ドレス	.073	-	-	-	.345-	.027	
12419	ドロボウ	.021	-	.013	-	-	.053	
11961	トン	.221	.048	.078	1.013	-	.027	0 3
3132	トンだ、でも	.066	.043	.065	.024	.037	.113	
315	ドン	.030	.065	-	-	-	.066	
11771	ドンゾコ	.016	.022	.013	-	.012	.027	
315	ドンドン	.059	.109	.091	.060	-	.060	
3100	ドンナ	.404	.630	.483	.250	.308	.432	0 1 2 5
1471	トンネル	.025	.043	-	.072	.025-	.007	
12412	トンヤ	.034	-	.013	.072	.049	.027	
13102	ナ	.256	.239	.314	.083	.148	.385	0 5
1552	ナ	.016	-	-	-	.074	.007	
3120	ナイ	4.444	6.505	5.015	3.111	3.186	4.961	0*1*2*3*4*5
	～	4.437	6.505	4.976	3.111	3.186	4.961	
	～サ	.007	-	.039	-	-	-	
11770	ナイ	.221	.261	.209	.250	.136	.246	0 5
1271	ナイカク	.110	.087	.209	.250	-	.047	
1199	ナイシ	.075	.087	.078	.250	.012	.007	
331	ナイショ	.021	.022	.026	-	.012	.033	
13045	ナイシン	.023	-	.039	.024	.012	.027	
1253	ナイチ	.023	-	.039	.036	.025-	.013	
1209	ナイトウ	.016	-	-	.012	.025-	.027	
1265	ナイトクラブ	.016	-	.026	-	.037	.013	
14550	ナイフ	.021	-	-	.036	.025-	.027	
11770	ナイブ	.073	.239	.039	.155-	.012	.027	
11720	ナイヤ	.025	-	-	-	-	.073	
1132	ナイヨウ	.187	.304	.209	.417	.049	.086	0 3
14201	ナイロン	.050	-	.026	.095	.148	-	
1553	ナエ	.021	-	.026	.083	-	-	
4116	ナオ	.304	.282	.209	.548	.271	.239	0 3 5
31992	ナオサラ	.018	.043	-	-	-	.040	
21501	ナオン・ス	.080	.022	.105-	.048	.148	.066	
21501	ナオリ・ル	.052	.043	-	.095	.074	.047	
11742	ナカ	1.906	2.890	1.816	1.161	1.911	2.072	0 1 2 *3 *4 *5
11110	ナカ	.057	.087	.026	.012	.025-	.106	
3192	ナガ	.016	-	-	-	.037	.027	

(第1表)

意味 分類	見 出 し	使 用 率 (%)					備 考	
		全 体	一 層	二 層	三 層	四 層		五 層
31920	ナガイ	.445	.565	.496	.405	.616	.312	0 1 2 3 4 5
	～	.383	.543	.483	.346	.394	.299	
	～サ	.062	.022	.013	.060	.222	.013	
13841	ナガアミ	.039	-	-	-	.209	-	
1209	ナガイ	.016	-	-	-	.012	.040	
13230	ナガウタ	.016	.022	.013	-	.012	.027	
3182	ナカオモテ	.050	-	-	-	.271	-	
1209	ナカガワ	.034	.022	.020	.024	.012	.060	
1259	ナガサキ	.057	.043	.039	-	.037	.113	
1209	ナカザト	.016	.109	-	-	-	.013	
21523	ナガン・ス	.103	.152	.144	.060	.099	.093	
	～	.084	.109	.105	.048	.099	.080	
	ナガサセル	.002	-	.013	-	-	-	
	ナガサレル	.016	.043	.026	.012	-	.013	
1209	ナカジマ	.046	.087	.013	.048	.049	.047	
1209	ナガタ	.025	-	.039	-	.025	.040	
31993	ナカナカ	.235	.217	.261	.167	.222	.272	0 5
1209	ナカニシ	.041	-	.039	-	-	.100	
11642	ナガネン	.016	.043	-	-	.012	.027	
1209	ナカノ	.037	.043	.118	.012	-	.027	
1259	ナカノ	.025	.022	.026	.036	.012	.027	
1259	ナガノ	.025	-	.052	.024	-	.033	
11980	ナカバ	.050	.130	.039	.024	.049	.047	
1209	ナカハラ	.041	.239	-	-	.074	.007	
12200	ナカマ	.167	.217	.196	.024	.049	.279	0 5
1132	ナカミ	.025	.022	-	.024	.049	.027	
1209	ナカムラ	.139	.369	.105	.036	.099	.166	0
23090	ナガメル	.164	.217	.157	.048	.209	.193	0
	～	.155	.196	.157	.048	.197	.179	
	ナガメラレル	.009	.022	-	-	.012	.013	
1441	ナガヤ	.023	.022	.013	-	.012	.047	
1209	ナカヤマ	.023	.043	.052	-	.012	.020	
1221	ナカヨシ	.021	-	.039	-	.012	.033	
1525	ナガレ	.068	.087	.065	.036	.086	.073	
21523	ナガレル	.151	.174	.235	.024	.111	.193	0
21531	ナガレコミ・ム	.021	.065	.039	.012	-	.013	
2303	ナキ・ク	.155	.217	.157	.012	.012	.292	0 5
	～	.153	.217	.157	.012	.012	.286	
	ナカセル	.002	-	-	-	-	.007	
2303	ナキダシ・ス	.016	.022	.026	.012	-	.020	
2301	ナグサメル	.039	.065	.065	.012	.025	.040	
	～	.037	.065	.065	-	.025	.040	
	ナグサメラレル	.002	-	-	.012	-	-	
2124	ナグシ・ス	.034	-	.065	.036	.037	.027	
2124	ナクナリ・ル	.180	.239	.183	.167	.172	.173	0
21563	ナグリ・ル	.044	.065	.078	-	.049	.040	
	～	.032	.022	.065	-	.037	.033	
	ナグラレル	.011	.043	.013	-	.012	.007	
13393	ナゲ	.068	.022	.026	-	-	.179	
21516	ナゲル	.091	.043	.039	.012	.062	.193	
	～	.080	.043	.039	.012	.049	.166	
	ナゲサセル	.007	-	-	-	-	.020	
	ナゲラレル	.005	-	-	-	.012	.007	
2303	ナゲキ・ク	.032	.065	.065	-	.025	.027	
21531	ナゲコミ・ム	.032	.022	-	.012	.025	.066	
	～	.016	-	-	.012	.012	.033	
	ナゲコマレル	.016	.022	-	-	.012	.033	
21516	ナゲダシ・ス	.030	.022	.039	-	.012	.053	
12452	ナコウド	.018	-	.026	-	.037	.020	
1259	ナゴヤ	.089	.087	.078	.060	.074	.120	

意味 分類	見 出 し	使 用 率 (%)					備 考	
		全 体	一 層	二 層	三 層	四 層		五 層
11972	ナゴリ	.018	.043	.052	-	-	.013	
13020	ナサケ	.021	-	.052	-	-	.033	
2342	ナサリ・ル	.338	.174	.314	.012	.431	.532	0 4 5
	ナサレル	.329	.174	.300	.012	.431	.512	
	ナサレル	.009	-	.013	-	-	.020	
3120	ナシ ¹⁾	.018	-	.026	.012	.037	.013	
2342	ナシ・ス	.126	.174	.118	.310	.012	.073	0
	ナサレル	.091	.174	.078	.179	.012	.066	
	ナサレル	.034	-	.039	.131	-	.007	
1221	ナジミ	.027	-	.013	-	.012	.066	
1552	ナス	.025	-	-	.060	.074	-	
3110	ナゼ	.231	.196	.261	.131	.148	.326	0 5
13213	ナゾ	.032	.022	.013	-	.025-	.066	
11624	ナツ	.297	.109	.144	.238	.357	.432	0 5
3302	ナツカシ	.050	.109	.078	-	.025-	.060	
	ナツカシ	.037	.087	.039	-	.012	.053	
	ナツカシ	.011	.022	.039	-	.012	-	
	ナツカシ	.002	-	-	-	-	.007	
2310	ナツケル	.023	.022	.039	-	-	.040	
	ナツケラレル	.018	-	.039	-	-	.033	
	ナツケラレル	.005-	.022	-	-	-	.007	
1209	ナツコ	.027	-	-	-	.049	.053	
1209	ナツコ	.016	-	-	-	-	.047	
13062	ナツク	.034	.022	.039	.012	.037	.047	
1332	ナツヤスミ	.039	-	.052	-	.099	.033	
23393	ナデル	.025	-	.026	.012	-	.053	
11950	ナナ	.025	-	.013	-	.037	.047	
11730	ナナメ	.050	.022	.052	-	.160	.027	
1100	ナニ	2.874	4.051	3.317	1.037	1.874	3.883	0 #1 *2 #3 *4 *5
1100	ナニゴト	.044	.043	.039	.024	.025-	.066	
4312	ナニブン	.018	.043	.013	.012	.012	.020	
1200	ナニモノ	.059	.130	.065	.024	.025-	.073	
11950	ナヌカ	.052	.022	.078	.036	.062	.053	
2310	ナノリ・ル	.034	.043	.026	-	-	.073	
1452	ナベ	.057	.022	.013	-	.259	.013	
3584	ナマ	.025	-	.039	.012	.037	.027	
3343	ナマイキ	.016	-	.026	-	.025-	.020	
13102	ナマエ	.142	.087	.222	.036	.074	.213	0 5
3584	ナマナマシ	.021	.065	.013	-	-	.033	
15155	ナミ	.082	.043	.065	.060	.074	.120	
3131	ナミ	.044	.043	.026	.083	.012	.047	
1209	ナミ	.016	-	.026	-	-	.033	
1551	ナミキ	.021	.022	-	-	-	.053	
1577	ナミダ	.155	.130	.248	.012	.099	.226	0 5
23394	ナメル	.023	.022	.026	.012	.037	.020	
13011	ナヤミ	.057	.022	.065	.060	.049	.066	
2301	ナヤミ・ム	.064	.022	.065	.012	.099	.086	
	ナヤミ	.044	-	.026	.012	.062	.073	
	ナヤミ	.021	.022	.039	-	.037	.013	
1259	ナラ	.039	.043	.091	.012	.025-	.033	
2305	ナライ・ウ	.048	.043	.091	.012	.049	.047	
2503	ナラシ・ス	.044	.065	.026	-	.012	.086	
21562	ナラビ・フ ²⁾	.119	.196	.105-	.024	.099	.166	0
4111	ナラビに	.046	.065	.065	.083	.012	.027	
21562	ナラベル	.096	.065	.118	.060	.185-	.066	
	ナラベル	.089	.065	.118	.048	.185-	.053	
	ナラベル	.007	-	-	.012	-	.013	
3114	ナリ ³⁾	.018	.043	.013	.012	.025-	.013	
2122	ナリ・ル	9.274	8.608	9.635	9.720	8.433	9.495-	0 *1 *2 *3 *4 *5
	ナリ	9.191	8.608	9.556	9.720	8.246	9.393	

1) 一文ナシ等の。 2) ナラビニは別。 3) 彼は彼ナリに等の。

(第1表)

意味 分類	見 出 し	使 用 率 (‰)					備 考	
		全 体	一 層	二 層	三 層	四 層		五 層
2503	ナラレル	.007	-	.039	-	-	-	
	ナレル	.076	-	.039	-	.187	.102	
	ナリ・ル	.057	.065	.039	-	.037	.106	
	～	.055	.065	.039	-	.037	.100	
	ナラセル	.002	-	-	-	-	.007	
1259	ナルト	.016	-	-	.012	.025	.027	
31990	ナルベク	.116	.087	.105	.167	.148	.086	0
4313	ナルホド	.066	.065	.118	.048	.012	.080	
1209	ナルヤマ	.018	-	-	-	-	.053	
2305	ナレル	.068	.109	.078	.024	.062	.080	
1416	ナワ	.021	.022	.039	-	-	.033	
13310	ナン	.041	-	.039	.072	.025	.047	
1526	ナンカイ	.135	.022	.118	-	-	.326	0
1528	ナンキョク	.030	-	.091	.024	.012	.020	5
1259	ナンキン	.016	.022	.052	-	.012	.007	
11950	ナンジュウ	.027	-	.052	.012	.012	.040	
4317	ナンテ ¹⁾	.025	-	.026	-	.037	.040	
4313	ナント ²⁾	.021	-	.013	-	.012	.047	
1259	ナンバ	.018	-	-	-	.012	.047	
11950	ナンビヤク	.016	.043	.012	-	.012	.020	
1259	ナンバイ	.027	.022	.039	-	.012	.047	
11731	ナンボウ	.025	-	.065	.024	.012	.020	
1100	ナンテ ³⁾	.066	.130	.039	.167	.025	.027	
ニ	[符号]	.044	-	.065	.012	.062	.053	
1403	ニ	.018	-	.039	-	.012	.027	
11950	ニ	7.405	2.189	3.558	10.339	14.792	5.225	0 #1 #2 #3 #4 #5
25161	ニル	.059	.043	.052	-	.222	.013	
2111	ニル	.169	.261	.144	.095	.160	.199	0
2133	ニアイ・ウ	.059	-	.013	-	.197	.060	5
～	～	.057	-	.013	-	.185	.060	
ニ	ニアワセル	.002	-	-	-	.012	-	
1214	ニイ ⁴⁾	.046	.022	.013	-	.025	.106	
1259	ニイガタ	.066	.087	.078	.072	.062	.053	
1504	ニオイ	.114	.348	.091	-	.172	.086	0
2504	ニオイ・ウ	.027	.043	-	-	.049	.040	
～	～	.021	.043	-	-	.037	.027	
ニ	ニオワセル	.007	-	-	-	.012	.013	
3505	ニガイ	.018	.022	-	-	.012	.040	
11331	ニガテ	.016	-	.013	-	-	.040	
337	ニギヤカ	.025	.022	.013	-	.037	.040	
23393	ニギリ・ル	.096	.087	.078	.048	.086	.140	
～	～	.089	.087	.065	.048	.086	.126	
ニ	ニギラセル	.002	-	-	-	-	.007	
ニ	ニギラレル	.005	-	.013	-	-	.007	
14323	ニク	.066	.043	.091	.012	.148	.047	
3302	ニクイ	.128	.152	.065	.131	.148	.140	0
1570	ニクタイ	.087	.043	.118	.024	.111	.106	
2302	ニクミ・ム	.018	.043	.026	.012	-	.020	
～	～	.016	.043	.026	-	-	.020	
ニ	ニクマレル	.002	-	-	.012	-	-	
21525	ニゲル	.123	.065	.118	.036	.062	.226	0
～	～	.116	.065	.105	.036	.062	.213	5
ニ	ニゲラレル	.007	-	.013	-	-	.013	
21530	ニゲダシ・ス	.034	-	.052	-	-	.073	
3303	ニコニコ	.025	.022	.039	.024	.012	.027	
238	ニコミ・ム	.021	-	-	-	.111	-	
11950	ニサン	.231	.130	.105	.215	.259	.319	0
11731	ニシ	.080	.043	.157	.036	.025	.106	5
15154	ニジ	.016	.022	.013	-	.037	.013	
1280	ニシテツ	.096	-	.065	-	-	.246	5

1) ナンテ面白いんだろう等の。 2) ナント驚いた事には等の。 3) ナンラの問題もない等の。
4) ニイさん等の。

意味 分類	見出し		使 用 率 (%)					備 考	
			全 体	一層	二層	三層	四層		五層
1259	ニシドイツ	西独	.032	-	.026	.119	.025	-	
1259	ニシノミヤ	[地]西宮	.016	-	.013	.036	-	.020	
2513	ニジミ・ム		.021	.043	.026	-	-	.033	
	ニジマセル		.016	.022	.026	-	-	.027	
	ニジマセル		.005	.022	-	-	-	.007	
21530	ニジミデル		.016	.022	.013	.012	.037	.007	
1209	ニシムラ	[人]西村	.034	-	.026	.012	-	.080	
11950	ニジュウ	二十	3.702	1.804	1.957	6.611	4.497	3.076	0 1 #2 #3 4 5
1104	ニセモノ		.021	.152	-	-	-	.013	
11950	ニセン	二千	.397	.109	.248	1.287	.234	.153	0 3
25161	ニタテル	煮立	.016	-	.013	-	.074	-	
11962	ニチ ¹⁾	日	.977	.652	1.346	1.132	.591	1.010	0 1 2 3 4 5
11633	ニチ	[日曜の略]	.021	-	-	.012	.025	.040	
1259	ニチ	[日本の略]	.048	.065	.105	.107	-	.007	
1264	ニチギン	[日本銀行の略]	.027	-	-	.143	-	-	
11613	ニチジョウ	日常	.068	.065	.065	.036	.111	.066	
1259	ニチベイ	日米	.023	.065	.039	.024	-	.013	
11633	ニチヨウ	日曜	.064	.022	.013	.024	.099	.106	
1259	ニチロ	日露・日魯	.025	.022	.026	.095	-	-	
1168	ニツカ	日課	.016	.043	.039	-	.012	.007	
1264	ニツカツ	[社名]日活	.059	-	.039	-	.037	.133	
13213	ニツキ	日記	.078	.196	.144	-	.086	.047	
1501	ニツコウ	日光	.023	.043	.039	.036	.025	-	
1191	ニツサン	日産	.023	-	-	.119	-	-	
1264	ニツサン	[会社名]日産	.016	.022	-	.060	.012	-	
1259	ニッシン	日清	.016	-	.026	.060	-	-	
1259	ニツソ	日ソ	.055	.065	.052	.191	.012	-	
1168	ニツテイ	日程	.023	-	-	.024	.025	.040	
1264	ニツトウ	[会社名]日東	.018	-	.113	.083	-	-	
1259	ニツボン	日本	1.983	2.628	.841	2.015	1.349	1.667	0 *1 *2 *3 *4 *5
2113	ニナイ・ウ		.025	.087	.013	.012	.025	.020	
	ニナワレル		.023	.087	.013	.012	.025	.013	
	ニナワレル		.002	-	-	-	-	.007	
11950	ニヒヤク	二百	.799	.304	.405	2.289	.444	.512	0 2 3 4 5
3182	ニブイ		.018	.022	.026	.012	.012	.020	
12451	ニマイメ	二枚目[役者の]	.025	-	.026	-	.012	.053	
1403	ニモツ	荷物	.037	.022	.039	-	.025	.066	
3303	ニヤニヤ	[写]	.027	.022	.026	-	.025	.047	
11302	ニユアンズ		.016	-	.026	-	.049	.007	
11530	ニユウイン	入院	.073	.043	.078	.072	.037	.100	
13540	ニユウカイ	入会	.021	.087	.013	-	.037	.007	
1334	ニユウガク	入学	.057	-	.105	.012	.074	.066	
1153	ニユウコク	入国	.016	.043	-	.024	.012	.013	
13312	ニユウシャ	入社	.037	-	.052	.024	-	.066	
13771	ニユウシュ	入手	.027	.043	.013	.095	-	.007	
13682	ニユウシヨウ	入賞	.016	-	.052	-	.025	.007	
11530	ニユウジヨウ	入場	.016	-	-	-	-	.047	
13123	ニユウス		.037	-	.065	.024	.025	.047	
13063	ニユウセン	入選	.021	-	.026	-	.012	.040	
11530	ニユウマク	入幕	.023	-	.013	-	-	.060	
1259	ニユウヨオク	[地]	.080	.043	.105	.095	.049	.086	
1211	ニョウボウ	女房	.078	.043	.065	.012	.025	.159	
23390	ニラミ・ム		.034	.022	.052	.024	.012	.047	
	ニラマレル		.032	.022	.052	.024	.012	.040	
	ニラマレル		.002	-	-	-	-	.007	
1172	ニルイ	二塁	.032	-	.013	-	-	.086	
1470	ニワ	庭	.091	.130	.065	.012	.099	.133	
3194	ニワカ	俄	.034	.022	.026	.048	.025	.040	
1562	ニワトリ	鶏	.025	.065	.013	.024	.025	.020	
11960	ニン	人	1.261	.934	1.528	.989	1.035	1.499	0 1 2 3 4 #5

1) 「日本」等の略は別。

(第1表)

意味 分類	見出し	使 用 率 (‰)					備 考			
		全 体	一層	二層	三層	四層			五層	
13422	ニンキ	人気	.196	.065	.248	.143	.086	.299	0	5
1457	ニンギョウ	人形	.055	.043	.039	-	.111	.066		
1202	ニンゲン	人間	.592	1.217	.836	.310	.481	.493	0	1 2 4 5
13062	ニンシキ	認識	.055	.152	.039	.131	.025	.007		
13020	ニンジョウ	人情	.027	.022	.039	-	.012	.047		
1583	ニンシン	妊娠	.066	-	.078	-	.136	.080		
1552	ニンジン	人参	.037	-	.026	.024	.123	.013		
11910	ニンズウ	人数	.025	.022	.052	.024	.025	.013		
13062	ニンチ	認知	.021	-	-	.107	-	-		
1552	ニンニク	[植物]	.018	-	-	-	.099	-		
13400	ニンム	任務	.023	.109	.039	.012	-	.007		
13841	ヌイ	縫	.030	-	-	-	.160	-		
2384	ヌイ・ウ	縫	.308	.022	.013	.036	1.540	.033	0	4
	～		.294	.022	.013	.036	1.478	.027		
	ヌエル		.014	-	-	-	.062	.007		
21551	ヌイアワセル		.059	-	.013	-	.308	-		
11720	ヌイシロ	縫代	.246	-	-	-	1.294	.020	0	4
2384	ヌイツケル		.027	-	-	-	.136	.007		
	～		.025	-	-	-	.136	-		
	ヌイツケラレル		.002	-	-	-	-	.007		
1171	ヌイメ	縫目	.062	-	.026	-	.296	.007		
11251	ヌキ	抜	.016	.043	.039	-	.025	-		
21531	ヌキ・ク		.082	.130	.052	.012	.086	.120		
	～		.078	.130	.039	-	.086	.120		
	ヌカレル		.005	-	.013	.012	-	-		
2113	ヌギ・ダ		.044	.022	.052	.012	.012	.080		
	～		.041	.022	.039	.012	.012	.080		
	ヌガセル		.002	-	.013	-	-	-		
2384	ヌグイ・ウ		.021	-	.013	-	.037	.033		
21531	ヌケル	抜・脱	.055	.087	.039	.024	.037	.080		
12452	ヌシ	主	.025	.022	.065	.012	-	.027		
1200	ヌシ	主	.023	.022	-	-	-	.060		
2370	ヌスミ・ム		.025	.043	.039	-	-	.040		
	～		.018	.022	.039	-	-	.027		
	ヌスマレル		.007	.022	-	-	-	.013		
14200	ヌノ	布地	.237	.022	.091	.036	1.146	-	0	4
14201	ヌノジ	布地	.073	-	.065	.036	.283	.007		
2513	ヌラシ・ス		.018	.022	-	-	.062	.013		
2384	ヌリ・ル	塗	.055	.043	.026	.036	.123	.047		
	～		.052	.043	.026	.036	.123	.040		
	ヌラレル		.002	-	-	-	-	.007		
2513	ヌレル	濡	.046	.065	.039	-	.074	.053		
1503	ネ	音	.027	.022	.026	.012	.012	.047		
1553	ネ	根	.066	.043	.078	.107	.074	.040		
11911	ネ	値	.034	-	.052	.107	-	.013		
4320	ネ, ネエ	[感]	.037	.022	-	-	.025	.086		
2300	ネル	寝	.135	.152	.118	.012	.111	.219	0	5
	～		.130	.130	.105	.012	.111	.219		
	ネラレル		.005	.022	.013	-	-	-		
11581	ネアガリ	値上	.032	-	.039	.119	-	.007		
11581	ネアゲ	値上	.037	.065	.078	.083	-	-		
1214	ネエ	[ネエサンの]	.094	-	.052	-	.062	.213		5
13043	ネガイ		.048	.087	.052	-	.025	.073		
23041	ネガイ・ウ		.146	.087	.157	.072	.123	.213	0	5
	～		.142	.087	.157	.072	.123	.199		
	ネガエル		.005	-	-	-	-	.013		
1209	ネガミ	[人]根上	.018	-	-	-	.037	.033		
1552	ネギ	[植物]	.030	.022	.013	.036	.099	-		
14251	ネクタイ		.030	-	.013	-	.074	.040		
1561	ネコ	猫	.039	.043	.052	-	.037	.053		

1) 代名詞を除く。 2) ヌンさん / おヌンなどの。

意味分類	見出し	使用率 (%)					備考	
		全体	一層	二層	三層	四層		五層
2300	ネコミ・ム	.023	.022	.013	-	.025-	.040	
11581	ネサガリ	.016	-	-	.083	-	-	
11581	ネサゲ	.016	-	.039	.048	-	-	
2503	ネシズマリ・ル	.016	-	.026	-	-	.033	
1561	ネズミ	.021	-	.013	.024	.049	.013	
13730	ネダン	.091	.065	.105-	.167	.123	.033	
1583	ネツ	.116	.109	.131	.191	.086	.086	0
1171	ネックポイント	.021	-	-	-	.111	-	
1553	ネッコ	.016	-	.026	.012	.012	.020	
2517	ネツシ・スル	.023	-	-	-	.123	-	
	～	.021	-	-	-	.111	-	
	ネッセラレル	.002	-	-	-	.012	-	
3347	ネツシン	.057	.043	.052	.048	.074	.060	
1528	ネッタイ	.018	.022	.026	-	.037	.013	
1513	ネットウ	.027	-	.013	.012	.123	-	
1445	ネドコ	.023	.022	.026	-	.025-	.033	
2506	ネバリ・ル	.016	.065	.026	-	.025-	-	
11581	ネビキ	.023	-	-	.119	-	-	
1422	ネマキ	.025	-	.039	-	.037	.033	
3300	ネムイ	.023	.022	.026	.012	.025-	.027	
2300	ネムリ・ル	.078	.174	.105-	.012	.049	.086	
	～	.062	.174	.078	-	.025-	.073	
	ネムレル	.016	-	.026	.012	.025-	.013	
1171	ネモト	.016	-	.013	.012	.052	.020	
13083	ネライ	.066	.022	.052	.131	.025-	.073	
23090	ネライ・ウ	.116	.109	.183	.072	.062	.140	0
	～	.094	.109	.118	.072	.037	.120	
	ネラワセル	.002	-	.013	-	-	-	
	ネラワレル	.021	-	.052	-	.025-	.020	
2382	ネリ・ル	.021	-	.052	-	.037	.013	
	～	.018	-	.039	-	.037	.013	
	ネラレル	.002	-	.013	-	-	-	
1304	ネン	.057	.043	.039	.012	.062	.093	
11962	ネン	3.143	3.986	3.278	4.913	1.574	2.643	0 #1 *2 *3 *4 *5
11620	ネンカン	.059	-	.026	.226	-	.033	
11620	ネンキ	.016	.022	.013	.012	.012	.020	
11610	ネンゲツ	.030	.022	.039	.072	.012	.013	
11623	ネンダイ	.016	-	.052	.012	-	.013	
11630	ネンド	.119	-	.078	.417	.012	.066	0 3
11631	ネンナイ	.018	-	-	.072	-	.013	
3162	ネンネン	.037	-	.026	.143	-	.013	
11631	ネンマツ	.021	-	-	.095	-	.007	
1413	ネンリョウ	.034	-	-	.179	-	-	
11911	ネンレイ	.055-	-	.026	.048	.062	.086	
1524	ノ	.039	.087	.052	-	.037	.040	
13001	ノイロオゼ	.021	.022	.052	.012	-	.013	
11404	ノウ ¹⁾	.023	-	-	.119	-	-	
1324	ノウ ²⁾	.021	.109	.026	-	-	.013	
1574	ノウ	.048	-	.052	.143	.025-	.020	
13810	ノウ	.018	.022	.039	.036	-	.007	
12413	ノウカ	.091	-	.118	.286	.049	.020	
13810	ノウギョウ	.105-	.043	.144	.334	.012	.027	
3506	ノウコウ	.016	-	.013	.036	-	.020	
1272	ノウシ	.016	-	-	.083	-	-	
1254	ノウソン	.064	.065	.052	.179	.037	.020	
1470	ノウチ	.025	.109	-	.048	-	.013	
12413	ノウミン	.039	.043	.039	.095	.012	.020	
11770	ノウリ	.018	-	.039	-	.037	.013	
11970	ノウリツ	.055	-	.052	.167	.037	.020	
11404	ノウリョク	.091	.087	.078	.262	.062	.020	

1) 放射ノウなどの。 2) 能楽の意。放射ノウなどは別。

(第1表)

意味 分類	見出し	使 用 率 (‰)					備 考		
		全 体	一 層	二 層	三 層	四 層		五 層	
13610	ノウリン	農林	.084	.065	.052	.334	-	.013	
1459	ノオト	note	.018	.022	.052	.012	.012	.007	
21525	ノガレル		.039	-	.039	.012	.049	.066	
1209	ノグチ	[人]野口	.034	-	.039	-	.025	.066	
2125	ノケル	除	.027	-	.039	.012	.025	.040	
	～		.025	-	.026	.012	.025	.040	
	ノケラレル		.002	-	.013	-	-	-	
2124	ノコシ・ス		.203	.109	.196	.167	.370	.166	0 4
	～		.169	.087	.170	.083	.333	.153	
	ノコサレル		.034	.022	.026	.083	.037	.013	
11972	ノコリ		.050	.022	.013	.083	.123	.020	
2124	ノコリ・ル		.237	.369	.274	.143	.160	.272	0 5
21541	ノセル		.192	.174	.144	.048	.431	.173	0 4
	～		.180	.152	.131	.048	.419	.159	
	ノセラレル		.011	.022	.013	-	.012	.013	
2125	ノゾキ・ク	除	.098	.152	.091	.131	.123	.053	
	～		.096	.152	.091	.131	.111	.053	
	ノゾケル		.002	-	-	-	.012	-	
2309	ノゾキ・ク	視	.107	.087	.091	.024	.136	.153	
	～		.078	.087	.065	.024	.062	.120	
	ノゾカセル		.025	-	.013	-	.062	.033	
	ノゾカレル		.005	-	.013	-	.012	-	
33012	ノゾマシイ		.018	.065	-	.036	.025	-	
13042	ノゾミ	望	.023	-	.039	.036	.012	.020	
23041	ノゾミ・ム ¹⁾	望	.132	.174	.131	.143	.037	.166	0
	～		.100	.152	.091	.072	.037	.140	
	ノゾマレル		.018	-	.013	.048	-	.020	
	ノゾメル		.014	.022	.026	.024	-	.007	
217	ノゾミ・ム	臨後	.018	.043	.039	-	.012	.013	
1167	ノチ		.212	.304	.248	.155	.160	.226	0 5
1571	ノド		.050	-	.052	-	.025	.106	
21581	ノバシ・ス	伸・延	.146	.087	.131	.036	.357	.120	0
	～		.135	.087	.118	.036	.345	.100	
	ノバサレル		.002	-	-	-	-	.007	
	ノバセル		.009	-	.013	-	.012	.013	
11582	ノビ	伸・延	.023	-	.013	.060	.025	.013	
21581	ノビル	伸・延	.148	.109	.091	.274	.136	.126	0
1209	ノブコ	[人]信子	.018	-	-	-	.012	.047	
1209	ノブナガ	[人]信長	.025	.043	.039	-	-	.040	
23133	ノベル	述	.187	.261	.144	.358	.123	.126	0 3
	～		.176	.217	.118	.346	.123	.126	
	ノベサセル		.002	-	.013	-	-	-	
	ノベラレル		.009	.043	.013	.012	-	-	
21540	ノポリ・ル		.205	.217	.196	.119	.123	.299	0 5
	～		.194	.217	.170	.119	.123	.279	
	ノボラセル		.005	-	.013	-	-	.007	
	ノボレル		.007	-	.013	-	-	.013	
23394	ノミ・ム	飲	.301	.282	.300	.048	.271	.465	0 5
	～		.253	.196	.274	.012	.222	.412	
	ノマセル		.018	.022	.013	.012	.037	.013	
	ノマレル		.014	.043	-	.024	-	.013	
	ノメル		.016	.022	.013	-	.012	.027	
23394	ノミコミ・ム		.027	.043	.026	-	.012	.047	
	～		.023	.043	.026	-	.012	.033	
	ノミコマレル		.002	-	-	-	-	.007	
	ノミコメル		.002	-	-	-	-	.007	
1209	ノムラ	[人]野村	.041	.087	.026	.024	.025	.053	
1414	ノリ	糊	.016	-	.026	-	.062	-	
21541	ノリ・ル	乗	.308	.217	.274	.119	.259	.485	0 5
	～		.297	.196	.261	.119	.259	.465	

1) ～ヲノゾムの場合。～ニノゾムは別。

意味 分類	見出し	使 用 率 (‰)					備 考
		全 体	一層	二層	三層	四層	
	ノラセル	.002	.022	-	-	-	-
	ノレル	.009	-	.013	-	-	.020
21501	ノリカエル	.016	-	.013	.048	.012	.007
1209	ノリコ	.016	-	.026	-	-	.033
21521	ノリコエル	.018	.022	.013	.012	-	.033
21531	ノリコミ・ム	.032	.022	.013	.012	.012	.066
	～	.030	.022	.013	.012	.012	.060
	ノリコマセル	.002	-	-	-	-	.007
21530	ノリダシ・ス	.057	.109	.039	.095	.012	.053
	～	.055	.109	.039	.095	-	.053
	ノリダサセル	.002	-	-	-	.012	-
1465	ノリモノ	.030	-	.026	-	.049	.047
1259	ノルウエエ	.016	.022	.026	.048	-	-
33010	ノンキ	.025	.022	.026	-	-	.053
	～	.023	.022	.026	-	-	.047
	～サ	.002	-	-	-	-	.007
33010	ノンビリ	.023	.043	.013	-	.012	.033
	ハ	.068	.022	.091	.024	.123	.066
1576	ハ	.037	.043	.091	-	.037	.027
1553	ハ	.082	.152	-	.131	.123	.053
1280	ハ	.157	.522	.261	.095	.025	.100
4321	ハ ¹⁾	.064	.022	.013	-	.025	.159
1160	バ	.135	.282	.183	.048	.037	.166
1280	バ ²⁾	.021	-	.013	-	-	.053
1205	バア	.071	.109	.065	-	.062	.106
1265	バア	.039	.043	.013	-	.049	.066
1160	バアイ	1.105	1.086	.954	1.635	1.515	.664
11960	バアセント	.470	.065	.300	1.740	.222	.106
13510	バアテイ	.046	-	.026	-	.099	.066
1452	ハイ	.246	.043	.222	.036	.887	.093
1574	ハイ	.027	.022	.039	.048	.037	.007
1357	ハイ	.055	-	.052	-	-	.133
4321	ハイ ³⁾	.062	.022	.065	-	.025	.126
11970	バイ	.142	.043	.170	.346	.136	.047
3182	バイアス	.050	-	-	-	.259	.007
1502	ハイイロ	.027	.043	.013	-	.012	.053
1456	バイオリン	.018	-	.026	-	.012	.033
11951	バイガク	.034	-	-	.179	-	-
13771	ハイキュウ	.050	.022	.183	.024	.062	-
13371	ハイキング	.027	-	.013	.024	.049	.033
13211	ハイク	.098	.674	.091	.012	.025	.013
15219	ハイケイ	.048	.087	.052	.036	.037	.047
13091	ハイケン	.023	.022	.052	-	.012	.027
1176	ハイゴ	.046	.109	.052	.012	-	.066
11341	ハイゴウ	.018	-	.013	.083	-	-
1123	ハイシ	.044	.043	.052	.083	-	.040
2133	ハイシ・スル	.023	-	.026	.012	.037	.027
13760	バイシユウ	.025	.022	.065	.048	-	.007
1344	バイシユン	.050	.022	.105	.036	.012	.060
1378	バイショウ	.030	-	.026	.131	-	-
13851	ハイショク	.075	-	-	-	.394	.007
11530	ハイスイ	.021	-	.026	.083	-	-
1357	ハイセン	.044	.065	.078	.024	.025	.040
1374	ハイトウ	.262	-	-	1.371	-	-
1422	ハイネック	.016	-	-	-	.086	-
13760	バイバイ	.023	-	.013	.072	.012	.013
13841	パイピング	.030	-	-	-	.160	-
1415	パイプ	.027	-	-	.060	.037	.027
1357	ハイボク	.032	.087	.039	-	.012	.040
12410	ハイユウ	.103	.130	.091	-	.037	.193

1) ハッ / ハアを含む。ハイは別。 2) パシフィック・リーグの略。 3) ハッ / ハアは別。

(第1表)

意味 分類	見出し	使 用 率 (%)					備 考	
		全 体	一 層	二 層	三 層	四 層		五 層
13811	バイヨウ	.021	-	-	.107	-	-	0 1 #2 3 #4 #5
21530	ハイリル	1.034	1.065	.890	.632	.900	1.398	
	ハイラレル	.987	.978	.850	.632	.882	1.318	
	ハイレル	.024	-	-	-	.018	.060	
	ハイレル	.023	.087	.040	-	-	.020	
21531	ハイリコミム	.016	.043	.052	-	.012	-	
1565	ハエ	.016	-	.013	.036	.049	-	
25811	ハエ	.030	.022	.039	.024	.025	.033	
1423	ハオリ	.037	.022	.013	.012	.123	.020	
2333	ハオリル	.016	-	.026	-	.037	.013	
	ハオレル	.014	-	.026	-	.025	.013	
	ハオレル	.002	-	-	-	.012	-	
1440	ハカ	.030	.109	.103	-	.025	.033	
13003	バカ	.146	.174	.235	.036	.074	.193	0
11572	ハカイ	.037	.022	.091	.048	-	.027	
1459	ハガキ	.041	.043	.052	.036	.037	.040	
1259	ハカタ	.021	.022	.013	.024	.012	.027	
3302	バカバカシイ	.018	.043	-	-	-	.040	
	ハサ	.016	.043	-	-	-	.033	
	ハサ	.002	-	-	-	-	.007	
23062	ハカリル	.155	.152	.118	.262	.259	.060	0
	ハカラレル	.148	.152	.118	.250	.259	.047	
	ハカラレル	.007	-	-	.012	-	.013	
23394	ハキク	.032	.022	.026	-	.062	.040	
2333	ハキク	.064	.065	.052	-	.148	.060	
	ハカセル	.055	.065	.026	-	.136	.053	
	ハケル	.007	-	.013	-	.012	.007	
	ハケル	.002	-	.013	-	-	-	
11560	ハギ	.018	-	-	-	.099	-	
21551	ハギグ	.039	-	-	-	.209	-	
21551	ハギアワセル	.027	-	-	-	.148	-	
13331	ハク	.030	-	.091	-	-	.040	
1356	バクゲキ	.025	-	.091	-	-	.027	
1552	ハクサイ	.018	-	-	.012	.086	-	
1234	ハクシ	.144	.022	.209	.226	.111	.120	0
1233	ハクシヤク	.018	.043	.026	-	.037	.007	
13393	ハクシユ	.021	-	-	-	.025	.047	
13154	ハクシヨ	.025	-	.078	.048	-	.007	
13030	バクシヨウ	.016	-	.013	-	-	.040	
12300	ハクジン	.023	.022	.013	.012	.012	.040	
14551	バクダン	.023	-	.052	.036	.025	.007	
11635	ハクチュウ	.016	.022	-	-	-	.040	
1562	ハクチュウ	.034	.043	.052	-	.074	.020	
15160	バクハツ	.044	.043	.091	.013	.012	.053	
13074	ハクブツ	.021	.043	-	.024	.037	.013	
1578	ハ克蘭	.016	-	-	.083	-	-	
11400	ハクリョク	.018	.043	-	-	-	.040	
11210	バクロ	.023	.043	.039	.012	.012	.020	
21500	バケル	.016	.022	-	-	-	.040	
314	ハゲシイ	.237	.282	.170	.179	.197	.312	0 5
	ハゲマシ	.228	.282	.170	.167	.197	.292	
	ハゲマシ	.009	-	-	.012	-	.020	
23040	ハゲマシ	.021	-	-	-	.025	.047	
	ハゲマサレル	.016	-	-	-	.012	.040	
	ハゲマサレル	.005	-	-	-	.012	.007	
23040	ハゲミム	.018	-	.013	-	.012	.040	
1363	ハケン	.016	-	-	.036	-	.027	
1404	バケン	.016	-	.013	-	.012	.033	
14513	ハコ	.103	.065	.065	.215	.086	.080	
1259	ハコネ	.016	-	.026	.012	-	.027	

意味分類	見出し	使用率 (%)					備考	
		全体	一層	二層	三層	四層		五層
2383	ハコビ・ブ ～ ハコバセル ハコバレル ハコベル	.148 .116 .002 .027 .002	.174 .152 .022 - -	.209 .157 - .039 .013	.095 .083 - .012 -	.086 .049 - .037 -	.173 .140 - .033 -	0
1455	ハサミ 挟・鋏	.032	-	.039	.024	.074	.020	
21516	ハサミ・ム ～ ハサマレル	.080 .075 .005	.087 .087 -	.078 .065 .013	.048 .048 -	.148 .148 -	.060 .053 .007	
1379	ハサン 破産	.016	.022	.026	-	.012	.020	
1452	ハシ 箸	.034	.022	.039	.024	.086	.013	
1176	ハシ 端	.059	.022	.052	-	.160	.053	
1471	ハシ 橋	.057	.130	.065	.036	-	.073	
13041	ハジ 恥	.025	.022	.026	.024	.025	.027	
21502	ハジマリ・ル	.224	.326	.444	.131	.185	.153	0 2
13841	ハシミシン [裁縫]	.030	-	-	-	.160	-	
1209	ハジメ [人]	.025	.196	.026	-	-	-	
11651	ハジメ [名・副]	.329	.369	.457	.322	.296	.272	0 2 5
21502	ハジメル 始	.456	.717	.562	.250	.259	.543	0 1 2 5
	～	.439	.717	.536	.215	.246	.533	
	ハジメラレル	.017	-	.026	.036	.012	.010	
3165	ハジメテ	.333	.326	.418	.179	.185	.458	0 2 5
1209	ハシモト [人]橋本	.023	-	.039	-	.012	.040	
1465	ハシヤ 馬車	.034	.043	.026	.012	.025	.053	
13810	ハシユ 播種	.023	-	-	.119	-	-	
11700	ハシヨ	.333	.174	.287	.179	.197	.565	0 5
1444	ハシラ 柱	.055	.109	.026	.060	.062	.047	
21523	ハシリ・ル 走	.210	.239	.183	.012	.123	.372	0 5
	～	.189	.239	.157	.012	.123	.326	
	ハシラセル	.021	-	.026	-	-	.047	
13066	ハズ 管	.363	.413	.431	.191	.308	.438	0 2 5
1465	ハズ bus	.132	.043	.222	.062	.027	.199	0 5
33012	ハズカシイ	.064	.065	.065	-	.062	.100	
	～	.062	.065	.052	-	.062	.100	
	～サ	.002	-	.013	-	-	-	
2132	ハズン・ス bust	.057	.043	.065	-	.099	.066	
1572	ハズト bust線	.025	-	.013	-	.123	-	
1171	ハズトセン	.021	-	-	-	.111	-	
1171	ハズトポイント	.016	-	-	-	.086	-	
21523	ハズミ・ム	.018	.022	.013	-	.012	.033	
	～	.011	-	-	-	.012	.027	
	ハズマセル	.007	.022	.013	-	-	.007	
11742	ハズレ 外・端	.023	.022	.026	-	.013	.040	
2132	ハズレル	.030	.022	.052	.012	.025	.033	
1209	ハセガワ [人]長谷川	.052	.065	.065	-	.025	.086	
1458	ハタ 旗	.037	.022	.078	.024	-	.047	
1575	ハダ 肌	.068	.022	.052	.012	.074	.120	
1433	ハタア butter	.071	.022	.026	.048	.271	.013	
1180	ハタアン	.018	.022	-	-	.062	.013	
1570	ハダカ	.046	.087	.039	.012	.012	.073	
1470	ハタケ 畑	.048	.022	.052	.048	.025	.066	
21502	ハタン・ス 果	.068	.065	.078	.072	.025	.086	
	～	.064	.043	.078	.072	.025	.080	
	ハタサレル	.002	.022	-	-	-	-	
	ハタセル	.002	-	-	-	-	.007	
3306	ハタンテ [副]果	.087	.065	.105	.167	.049	.060	
11404	ハタラキ	.062	.152	.052	.083	.037	.040	
2332	ハタラキ・ク	.274	.174	.405	.167	.308	.279	0 2 5
	～	.249	.152	.379	.155	.283	.246	
	ハタラカセル	.011	-	.013	-	.012	.020	

(第1表)

意味 分類	見出し	使 用 率 (‰)					備 考	
		全 体	一 層	二 層	三 層	四 層		五 層
	ハタラカセラレル	.002	-	-	-	-	.007	
	ハタラケル	.011	.022	.013	.012	.012	.007	
14511	ハチ 鉢	.018	.022	-	.036	.037	.007	
11950	ハチ 八	2.795	1.021	1.280	5.222	3.730	2.226	0 1 2 #3 #4 5
11950	ハチジュウ 八十	.705	.261	.222	2.003	.678	.379	0 3 4 5
3165	ハツ 初	.084	-	.052	.036	.012	.193	
11521	ハツ 発	.080	.043	.144	.036	.025	.113	
3300	ハツと	.041	-	.052	-	.025	.080	
13682	バツ 罰	.021	.022	-	.012	.012	.040	
315	バツと	.037	.022	.065	-	.012	.060	
1581	ハツイク 発育	.023	-	.026	.048	.049	-	
11950	ハツカ 二十日	.064	.043	.052	.131	.037	.053	
1581	ハツガ 発芽	.027	-	-	.131	.012	-	
11210	ハッキ 発揮	.064	-	.026	.072	.037	.113	
3501	ハッキリ	.294	.522	.353	.286	.259	.219	0 1 5
11950	ハック 八九	.018	-	.013	.024	.025	.020	
1529	バック back	.025	.065	-	.036	.025	.020	
13822	ハックツ 発掘	.023	.065	.078	.012	-	-	
13120	ハツゲン 発言	.044	.261	.013	.048	.012	.007	
13091	ハッケン 発見	.178	.261	.170	.191	.062	.213	0 5
13832	ハッコウ 発行	.071	.130	.026	.119	.025	.073	
21521	ハツシ・スル 発	.044	.043	.078	.060	.012	.033	
	ハツセラレル	.039	.022	.078	.048	.012	.033	
	ハツシン	.005	.022	-	.012	-	-	
13122	ハツシン 発信	.016	-	.026	.012	.037	.007	
11210	ハツセイ 発生	.078	.065	.065	.238	.025	.027	
11950	ハツセン 八千	.203	-	.078	.823	.037	.073	0 3
13061	ハツソウ 発想	.016	.109	.103	-	-	.007	
12451	バツタア	.021	-	-	-	-	.060	
11584	ハツタツ 発達	.080	.109	.131	.119	.037	.047	
1363	バツテキ 抜擢	.025	.022	.013	-	.007	.053	
11584	ハツテン 発展	.208	.326	.209	.608	.049	.033	0 3
13822	ハツデン 発電	.071	.022	-	.346	-	.007	
1457	バツト bat	.018	-	.013	-	-	.047	
13760	ハツバイ 発売	.034	.022	.039	.060	.012	.033	
11950	ハツビヤク 八百	.320	.196	.157	.978	.209	.133	0 3
1585	ハツビョウ 発病	.023	.043	.013	.048	.012	.013	
13140	ハツビョウ 発表	.201	.217	.340	.322	.148	.086	0
13065	ハツメイ 発明	.034	.022	.131	.012	-	.020	
3345	ハツラツ 発刺	.023	-	.013	-	.062	.027	
11651	ハテ 果	.046	.043	.039	.012	.012	.086	
21502	ハテル 果	.037	.130	.039	-	.012	.040	
3330	ハデ	.052	.043	.026	-	.074	.086	
1209	ハトヤマ [人]鳩山	.071	.152	.144	.131	.012	.007	
12452	パトロン	.018	.022	-	-	-	.047	
1554	ハナ 花	.322	.500	.248	.238	.357	.332	0 1 5
1571	ハナ 鼻	.098	.174	.078	-	.136	.120	
1209	ハナエ [人]花絵	.023	-	.131	-	-	-	
315	ハナシ 放	.025	.065	.039	.012	.012	.020	
13130	ハナシ 話	.949	1.051	1.008	.417	.653	1.348	0*1 #2 3 4 #5
23130	ハナシ・ス 話	.283	.174	.314	.143	.308	.365	0 5
	ハナサレル	.258	.174	.300	.131	.296	.312	
	ハナセル	.007	-	.013	-	-	.013	
	ハナセル	.018	-	-	.012	.012	.040	
21561	ハナシ・ス 離	.073	.152	.026	.048	.049	.100	
	ハナサレル	.066	.152	.026	.048	.049	.080	
	ハナセル	.002	-	-	-	-	.007	
	ハナセル	.005	-	-	-	-	.013	
13131	ハナシアイ 話合	.030	.043	.039	.060	.037	-	
23130	ハナシアイ・ウ	.046	.043	.078	.012	.062	.040	

© ハチク(八九) / ハチセン / ハチビヤク→ハック / ハツセン / ハッビヤク

意味 分類	見出し	使 用 率 (‰)					備 考	
		全 体	一層	二層	三層	四層		五層
23130	ハナシカケル	.023	-	.052	.012	.037	.013	
21561	ハナチ・ツ	.037	.043	.039	.012	-	.066	
	～	.030	.043	.013	.012	-	.060	
	ハナダレル	.007	-	.026	-	-	.007	
31993	ハナハダ [副]	.032	-	.039	.036	.025	.040	
31993	ハナハダシイ	.027	.087	.078	.012	.012	-	
3330	ハナバナシイ	.027	.022	.065	.024	.012	.020	
	～	.023	.022	.065	.024	-	.013	
	～サ	.005	-	-	-	.012	.007	
1457	ハナビ 花火	.027	-	-	-	.012	.073	
3330	ハナヤカ	.044	.065	.052	.012	.074	.033	
	～	.034	.065	.039	.012	.062	.020	
	～サ	.009	-	.013	-	.012	.013	
1209	ハナヤギ [芸名]花柳	.032	-	.026	-	.012	.073	
1213	ハナヨメ 花嫁	.023	.022	.013	-	-	.053	
11560	ハナレ 離・放	.016	-	.013	-	-	.040	
21561	ハナレル	.183	.217	.209	.167	.086	.219	0 5
	～	.180	.217	.209	.167	.086	.213	
	ハナレラレル	.002	-	-	-	-	.007	
21523	ハネル [自動]跳	.027	-	.039	.012	-	.053	
1415	ハネ	.016	-	-	.012	.074	-	
1259	ハネダ [地]羽田	.021	.022	.065	.024	-	.007	
12120	ハハ 母	.418	.500	.470	.036	.579	.492	0 1 2 4 5
11920	ハバ 幅	.253	-	.052	.107	1.133	.040	0 4
12120	ハバ papa	.044	-	.013	-	.049	.093	
4310	ハハア ¹⁾ [感]	.025	-	-	-	-	.073	
12120	ハハオヤ	.091	.065	.105	-	.185	.093	
430	ハハハ [笑声の]	.032	-	-	-	.049	.066	
21565	ハバミ・ム	.023	.065	.026	.012	-	.027	
	～	.021	.065	.026	.012	-	.020	
	ハバマレル	.002	-	-	-	-	.007	
2125	ハブキ・ク 省	.023	.022	.065	.012	.025	.007	
	～	.016	.022	.039	.012	.025	-	
	ハブカレル	.002	-	.013	-	-	-	
	ハブケル	.005	-	.013	-	-	.007	
1259	ハボマイ [地]	.018	-	.052	.048	-	-	
1435	ハマキ 葉巻	.016	-	.026	.024	.012	.013	
1209	ハマコ [人]浜子	.032	-	.131	.012	.012	.013	
21516	ハメル 嵌	.021	.065	.026	-	.025	.013	
	～	.016	.065	.026	-	.012	.007	
	ハメラレル	.005	-	-	-	.012	.007	
1160	バメン 場面	.059	-	.026	.013	.025	.140	
3166	ハヤイ 早・速	.462	.282	.640	.346	.271	.593	0 2 5
	～	.442	.261	.640	.346	.271	.543	
	～サ	.019	.022	-	-	-	.050	
1209	ハヤカワ [人]早川	.021	-	.052	.012	-	.027	
1527	ハヤシ 林	.027	.043	.026	-	.012	.047	
1209	ハヤシ [人]林	.121	.174	.065	.131	.037	.173	0
1209	ハヤタ [人]早田	.030	-	-	-	.025	.073	
21582	ハヤメル	.016	-	.026	.024	.025	.007	
	～	.014	-	.026	.012	.025	.007	
	ハヤメラレル	.002	-	-	.012	-	-	
2330	ハヤリ・ル	.018	.043	.026	-	.037	.007	
1524	ハラ 原	.021	.022	.026	-	-	.040	
1572	ハラ 原腹・吐	.144	.109	.196	.060	.049	.225	0 5
1209	ハラ [人]原	.052	.109	.065	.048	.012	.053	
1552	ハラ [植物]	.039	.087	.013	.036	.049	.033	
1370	ハライ 払・被	.021	-	.013	.036	-	.033	
2371	ハライ・ウ 払	.116	.174	.118	.072	.086	.140	0
	～	.100	.130	.091	.048	.086	.133	

1) ハハーン / ハハツ / ハハンを含む。

(第1表)

意味 分類	見出し	使 用 率 (%)					備 考	
		全 体	一層	二層	三層	四層		五層
	ハラワセル	.002	-	-	.012	-	-	
	ハラワレル	.011	.022	.026	.012	-	.007	
	ハラエル	.002	.022	-	-	-	-	
13700	ハライコミ	.098	-	-	.513	-	-	3
2515	ハラシ・ス	.021	.022	.013	-	-	.047	
1209	ハラダ	.027	-	.026	.024	.037	.033	
3113	バラバラ	.025	.043	.026	.024	-	.033	
2583	ハラミ・ム	.016	.022	.013	.012	-	.027	
	～	.011	.022	.013	.012	-	.013	
	ハラマセル	.002	-	-	-	-	.007	
	ハラマレル	.002	-	-	-	-	.007	
11340	バランス	.032	.022	.039	.060	.049	.007	
1454	ハリ	.171	.065	-	.012	.813	.033	0 4
13851	ハリ ¹⁾	.039	.022	.052	-	.111	.020	
21565	ハリ・ル	.123	.152	.118	.048	.246	.093	0
	～	.112	.109	.118	.048	.222	.086	
	ハラセル	.002	-	-	-	.012	-	
	ハラレル	.009	.043	-	-	.012	.007	
1259	パリ	.112	.109	.105	.012	.160	.146	
13041	ハリアイ	.018	-	.013	.024	.012	.027	
1259	ハリウッド	.030	-	.013	-	-	.080	
11962	バリキ	.021	-	.026	.060	-	.013	
23040	ハリキリ・ル	.034	.022	.052	-	.012	.060	
11624	ハル	.228	.239	.209	.072	.136	.372	0 5
1209	ハル	.016	-	-	-	.037	.027	
31920	ハルカ	.068	.065	.091	.060	.074	.060	
1209	ハルコ	.018	.022	-	.012	-	.040	
1411	パルプ	.032	-	-	.167	-	-	
15154	ハレ	.018	-	-	.012	.025	.033	
2515	ハレル	.025	.022	.026	-	.012	.047	
13374	バレエ	.021	-	.052	.012	.012	.020	
1259	ハワイ	.041	-	.052	.012	-	.086	
3112	ハン	.027	.065	.105	.012	-	-	
11980	ハン	.308	.217	.327	.215	.468	.292	0 4 5
13832	ハン	.041	.109	-	.036	.037	.047	
1281	ハン	.016	.022	.052	.024	-	-	
1253	ハン	.021	-	.078	-	-	.020	
1180	バン	.021	-	-	.048	.025	.020	
1412	バン	.034	.043	.052	.072	-	.020	
11635	バン	.128	.130	.157	.012	.172	.153	0
11960	バン	.215	.239	.222	.024	.136	.352	0 5
1431	パン	.057	.022	.105	.012	.160	.013	
11720	ハンイ	.091	.043	.078	.226	.062	.053	
1501	ハンエイ	.032	.065	.052	.060	-	.013	
1379	ハンエイ	.023	.022	.013	.072	-	.013	
1322	ハンガ	.023	.174	-	-	-	.013	
11951	ハンガク	.041	-	.013	.191	-	.007	
1428	ハンカチ	.023	.022	.026	-	.037	.027	
1259	ハンガライ	.027	-	.144	.012	-	-	
11620	ハンキ	.023	-	.026	.083	-	.007	
1264	ハンキュウ	.059	.022	.039	.026	-	.133	
1503	ハンキョウ	.018	.065	-	.024	.012	.013	
13162	パンギミ	.034	-	.052	-	-	.073	
1209	ハンクロー	.016	-	-	-	-	.047	
1356	ハンゲキ	.018	.065	.026	-	-	.020	
13067	ハンケツ	.046	-	.052	.191	-	-	
13102	パンゴウ	.021	.043	-	.036	.025	.013	
1344	ハンザイ	.052	.043	.118	-	-	.080	
2111	ハンシ・スル	.046	.065	.065	.131	-	.007	
12411	ハンシ	.023	-	.118	-	-	.007	

1) 何某バリのしぐさ / 強情っパリ等を含む。

意味 分類	見 出 し		使 用 率 (‰)					備 考	
			全 体	一層	二層	三層	四層		五層
1101	パンジ	万事	.016	-	.026	-	.025	.020	
1501	ハンシヤ	反射	.018	-	.013	.024	.012	.027	
1379	ハンジヨウ	繁盛	.016	.022	.026	-	.012	.020	
11580	ハンシヨク	繁殖	.023	.022	-	.095	-	.007	
1570	ハンシン	半身	.018	.065	.013	-	.025	.013	
1259	ハンシン	[地]阪	.073	-	.078	-	-	.173	
13044	ハンセイ	反省	.064	.109	.118	.048	.025	.053	
11130	ハンダイ	反対	.253	.282	.287	.286	.185	.246	0
13066	ハンダン	判断	.080	.065	.144	.060	.099	.053	5
11561	パンチ		.016	-	.013	-	.012	.033	
1423	パンツ		.018	-	-	-	.086	.007	
13066	ハンテイ	判定	.023	-	.013	.024	-	.047	
11511	ハンドウ	反動	.023	.065	.013	.036	.025	.007	
12442	バントウ	番頭	.018	.043	.013	.024	-	.020	
14514	ハンドバッグ		.025	-	-	-	.062	.040	
1415	ハンドル		.016	.043	.026	-	-	.020	
1234	ハンニン	犯人	.048	.022	.065	-	.012	.093	
11622	バンネン	晩年	.018	.022	.039	.012	-	.020	
11500	ハンノウ	反応	.048	.043	.026	.167	.037	-	
13760	ハンバイ	販売	.135	.022	.052	.572	.025	.027	0
11511	ハンパツ	反発	.021	.022	.026	.024	.012	.020	3
11980	ハンブン	半分	.103	.043	.105	.155	.099	.093	
1379	ハンボウ	繁忙	.018	-	-	.095	-	-	
1175	ハンメン	反面	.021	-	.026	.048	.012	.013	
1175	ハンメン	半面	.016	.022	.013	.048	-	.007	
1360	ハンラン	反乱	.018	.043	.052	-	-	.013	
11100	ハンレイ	判例	.018	-	.013	.083	-	-	
1521	ヒ	[sunの]	.089	.152	.078	.012	.074	.126	
11634	ヒ	日	.758	.478	.909	.334	.850	.956	0 1 #2 4 #5
15161	ヒ	火	.171	.130	.105	.024	.357	.199	0 5
1460	ヒ	灯	.037	.043	.039	-	.037	.053	
11970	ヒ	比	.018	-	-	.095	-	-	
3112	ヒ	非	.096	.174	.170	.131	.037	.047	
334	ヒ	被	.023	-	-	.083	-	.020	
1373	ヒ	費	.237	.065	.209	.620	.333	.040	0 3
1458	ヒ	碑	.016	.022	.065	-	-	.007	
1457	ヒ	[飛車の略]	.027	-	.065	-	-	.047	
11960	ビ	尾	.025	-	.013	.036	.086	-	
11344	ビ	美	.103	.130	.078	-	.160	.133	
1456	ビアノ		.039	.065	.039	-	-	.073	
1209	パイタア	[人]	.016	.022	.026	-	-	.027	
1412	ビイム	beam	.016	-	.039	.048	-	-	
1435	ビイル	beer	.052	-	.065	.036	.012	.093	
2517	ビエル		.018	.022	.039	-	.025	.013	
1259	ビエイ	[地]比叡	.018	-	.052	-	-	.027	
1209	ビエエル	[人]	.025	.022	.013	-	.012	.053	
13310	ヒガイ	被害	.082	.043	.131	.167	.025	.053	
2120	ヒカエル	控	.103	.109	.091	.048	.222	.066	
	～		.100	.109	.091	.048	.222	.066	
	ヒカエサセル		.002	-	-	-	.012	-	
1443	ヒカエシツ	控室	.018	-	.026	.012	.025	.020	
1420	ヒカク	比較	.137	.087	.105	.417	.049	.060	0
1209	ヒガサ	[人]樋笠	.016	-	-	-	-	.047	3
11731	ヒガシ	東	.110	.130	.183	.036	.012	.159	
1501	ヒカリ		.130	.304	.065	.095	.123	.133	0
2501	ヒカリ・ル		.098	.196	.183	-	.074	.093	
	～		.089	.196	.170	-	.062	.080	
	ヒカラセル		.009	-	.013	-	.012	.013	
11960	ヒキ	匹・疋	.046	-	.026	-	.012	.113	
21564	ヒキ・ク	引・曳	.374	.391	.340	.250	.665	.299	0 4 5

(第1表)

意味 分類	見出し	使 用 率 (%)					備 考	
		全 体	一 層	二 層	三 層	四 層		五 層
	～	.290	.239	.235	.203	.604	.213	
	ヒカセル	.002	-	-	-	-	.007	
	ヒカレル	.059	.130	.078	.048	.049	.040	
	ヒケル	.023	.022	.026	-	.012	.040	
11540	ヒキアゲ 引上・引揚	.039	.022	.013	.119	.012	.027	
21581	ヒキアゲル 引上・引揚	.087	.022	.118	.107	.099	.073	
	～	.078	.022	.091	.095	.086	.073	
	ヒキアゲラレル	.009	-	.026	.012	.012	-	
2352	ヒキウケル	.041	.022	-	.060	-	.080	
	～	.039	.022	-	.048	-	.080	
	ヒキウケサセラレル	.002	-	-	.012	-	-	
21513	ヒキオコシ・ス	.016	.022	.013	.012	.012	.020	
	～	.014	.022	.013	.012	-	.020	
	ヒキオコサレル	.002	-	-	-	.012	-	
11526	ヒキカエシ 引返	.057	-	-	-	.308	-	
21526	ヒキカエシ・ス	.037	.043	.039	-	.012	.066	
11581	ヒキサゲ	.018	-	-	.095	-	-	
21581	ヒキサゲル	.016	-	-	.083	-	-	
	～	.011	-	-	.060	-	-	
	ヒキサゲラレル	.005	-	-	.024	-	-	
21565	ヒキンメル	.018	-	-	.024	.037	.020	
21523	ヒキズリ・ル	.041	.065	.026	.012	.037	.060	
	～	.030	.022	.013	-	.037	.053	
	ヒキズラレル	.011	.043	.013	.012	-	.007	
14513	ヒキダシ	.018	-	.039	-	.025	.020	
21530	ヒキダシ・ス	.025	.022	-	.024	.049	.027	
	～	.021	-	-	.024	.049	.020	
	ヒキダサレル	.005	.022	-	-	-	.007	
2363	ヒキダテル	.016	-	.013	.012	.037	.013	
21560	ヒキツケル	.025	.022	.026	.012	.012	.040	
	～	.018	-	.026	.012	-	.033	
	ヒキツケラレル	.007	.022	-	-	.012	.007	
21503	ヒキツヅキ・ク	.030	.022	.039	.072	-	.020	
21556	ヒキツレル	.016	.043	-	.012	-	.027	
23762	ヒキトリ・ル	.032	.043	.065	-	.025	.033	
	～	.030	.043	.065	-	.012	.033	
	ヒキトラレル	.002	-	-	-	.012	-	
21501	ヒキナオシ・ス	.016	-	-	-	.086	-	
14323	ヒキニク 挽肉	.023	-	-	-	.123	-	
21530	ヒキヌキ・ク	.021	-	-	.012	.074	.013	
21561	ヒキハナシ・ス	.018	-	.013	.024	.012	.027	
	～	.014	-	.013	.024	.012	.013	
	ヒキハナサレル	.005	-	-	-	-	.013	
21560	ヒキヨセル	.018	-	-	-	.037	.033	
31920	ヒタイ 低	.137	.174	.131	.167	.148	.106	0
	～	.135	.152	.131	.167	.148	.106	
	～サ	.002	.022	-	-	-	-	
1264	ビクタア [会社名]	.016	-	.026	-	.012	.027	
13371	ビクニック	.018	-	.013	.012	.012	.033	
1575	ヒゲ 髭	.052	.087	.039	-	.025	.093	
1324	ヒゲキ 悲劇	.032	.065	.052	.012	.025	.027	
11522	ヒコウ 飛行	.137	.130	.392	.048	.086	.086	0 2
12452	ヒコク 被告	.071	.043	.073	.203	.025	.027	
11613	ヒゴロ 日頃	.037	-	.105	.013	.012	.040	
1573	ヒザ 膝	.064	.043	.048	-	.099	.093	
3162	ヒサンプリ	.044	.022	.039	.012	.037	.073	
23061	ヒシ・スル	.021	-	.039	.072	-	-	
1193	ヒジユウ 比重	.021	-	-	.095	.012	-	
1322	ヒジユツ 美術	.100	.717	.052	-	.037	.027	1
12411	ヒシヨ 秘書	.037	-	.039	.012	.037	.060	

意味 分類	見 出 し		使 用 率 (%)					備 考	
			全 体	一層	二層	三層	四層		五層
12041	ビジョ	美女	.027	.022	-	-	-	.066	
31993	ヒジョウ	非常	.469	.782	.640	.563	.308	.319	0 1 2 #3 5
13030	ビショウ	微笑	.048	.043	.039	.024	.062	.060	
12041	ビジン	美人	.066	-	.039	.012	.086	.120	
14551	ピストル		.018	-	-	-	-	.053	
3503	ヒソカ		.062	.022	.118	-	.025-	.100	
21532	ヒソミ	潜	.034	.065	.026	.024	.025-	.040	
1183	ヒダ		.030	.022	.013	-	.123	.007	
1571	ヒタイ	額	.041	.087	.039	-	.037	.053	
11770	ヒダオク	髪奥	.050	-	-	-	.271	-	
1209	ヒダカ	[人]日高	.021	.065	.013	.012	.012	.020	
21516	ヒダシ	浸	.023	.022	-	.012	.074	.013	
1264	ヒダチ	日立	.044	-	-	.167	-	.033	
1577	ビタミン		.039	-	.026	.036	.111	.020	
1171	ヒダヤマ	[裁縫]	.032	-	-	-	.172	-	
21516	ヒタリ		.016	-	.013	.012	.025-	.020	
	～		.014	-	.013	-	.025-	.020	
	ヒタレル		.002	-	-	.012	-	-	
11740	ヒダリ	左	.258	.130	.196	.036	.394	.379	0 4 5
1573	ヒダリテ		.027	-	.026	.012	.037	.040	
11550	ヒダリヨツ	左四	.030	-	.013	-	-	.080	
21515	ヒツカカリ		.027	.022	.065	.012	.025-	.020	
21515	ヒツカケル		.021	.043	.026	.012	-	.027	
3300	ビツクリ		.094	.022	.065	.036	.086	.166	
21521	ヒツコン		.025	.022	.039	.024	.025-	.020	
1561	ヒツジ	羊・未	.021	-	-	.021	.062	.020	
3347	ヒッシ	必死	.030	.043	.026	-	.012	.053	
3121	ヒッシ	必至	.018	-	.013	.083	-	-	
12451	ヒツシャ	筆者	.073	.087	.078	.155-	.062	.027	
3121	ヒツゼン	必然	.021	.065	-	.036	-	.020	
315	ピツタリ		.071	.087	.052	.036	.074	.093	
12451	ピツチャア		.027	-	-	-	.012	.073	
13374	ヒット		.046	-	.052	-	.012	.100	
11651	ヒットウ	筆頭	.032	-	.065	.036	-	.040	
21564	ヒツパリ		.062	.087	.026	.048	.062	.080	
	～		.055-	.065	.013	.048	.062	.073	
	ヒツバラレル		.007	.022	.013	-	-	.007	
1572	ヒツプ	hip	.059	-	.013	-	.296	.007	
3121	ヒツヨウ	必要	.601	.391	.692	1.284	.542	.266	0 2 #3 4 5
1209	ヒデ	[人]秀	.016	.022	-	-	-	.040	
13068	ヒテイ	否定	.066	.174	.118	.048	.012	.047	
1209	ヒデオ	[人]秀雄	.016	-	.026	-	-	.033	
1209	ヒデコ	[人]秀子	.016	-	.013	-	.012	.033	
15110	ヒテツ	非鉄	.016	-	-	.083	-	-	
1209	ヒデニシキ	[力士名]	.016	-	-	-	-	.047	
11950	ヒト	一	1.000	.348	.614	.548	2.701	.724	0 2 3 #4 5
1202	ヒト	人	2.384	2.254	2.945	.978	2.913	2.635	0 #1 #2 3 #4 #5
314	ヒドイ		.196	.217	.287	.131	.099	.233	0 5
1501	ヒトカゲ	人影	.023	.043	.026	-	-	.040	
13420	ヒトガラ		.023	.065	.039	.012	.012	.013	
31992	ヒトキワ	一際	.016	.022	.013	-	.012	.027	
13093	ヒトサン	[人]指指の)	.016	-	.013	-	.025-	.027	
3112	ヒトシイ		.023	.043	.026	.039	-	.020	
11950	ヒトツ		.921	1.282	.679	.858	.776	1.050-	0 1 2 3 4 5
3198	ヒトツヒトツ		.030	.022	.065	.012	.025-	.027	
1211	ヒトヅマ	人妻	.021	-	-	-	.049	.033	
3131	ヒトナミ	人並	.021	.022	.026	.012	.012	.027	
1202	ヒトビト	人々	.276	.500-	.431	.107	.246	.239	0 1 2 5
3165	ヒトマズ	人先	.018	.022	.013	-	-	.040	
1571	ヒトミ	瞳	.055-	.065	.026	-	.074	.086	

(第1表)

意味 分類	見出し	使 用 率 (‰)					備 考	
		全 体	一 層	二 層	三 層	四 層		五 層
13092	ヒトメ	.021	-	.026	-	.025	.033	
3198	ヒトリ	.812	1.021	.980	.203	.604	1.117	0 1 2 4 5
3111	ヒトリヒトリ	.025	.065	.026	.024	.012	.020	
1562	ヒナ	.016	.022	.039	.024	-	.007	
13134	ヒナン	.048	.152	.052	.060	.012	.027	
1411	ビニイル	.044	-	.026	.060	.111	.020	
13134	ビニク	.039	.022	.052	.024	-	.066	
21570	ビネリ・ル	.018	-	.026	.012	-	.033	
1458	ビノマル	.021	-	.039	.012	-	.033	
15161	ヒバナ	.018	.012	.013	-	-	.040	
1209	ヒバリ	.025	.065	-	-	.049	.027	
13134	ヒハン	.167	.435	.300	.215	.049	.053	0 1
3162	ヒバン	.050	.065	.091	.048	.062	.020	
1503	ヒビキ	.027	.109	.026	-	.012	.027	
2503	ヒビキ・ク	.055	.109	.052	.048	.037	.053	
1259	ヒビヤ	.021	.022	.013	-	.012	.040	
13134	ヒビョウ	.114	.196	.183	.012	.012	.100	0
1575	ヒフ	.059	.065	.091	.036	.086	.040	
3502	ビボウ	.018	.022	.039	-	.012	.020	
1332	ヒマ	.075	.043	.118	.036	.062	.093	
1103	ヒミツ	.084	.239	.091	.024	.049	.086	
3130	ビミョウ	.030	.043	.026	.024	.037	.027	
1213	ヒメ	.073	.022	.078	.012	-	.159	
2121	ヒメル	.044	-	.065	.012	.049	.060	
	(~)	.032	-	.039	.012	.049	.040	
	ヒメラレル	.011	-	.026	-	-	.020	
13031	ヒメイ	.030	.022	.026	-	.012	.060	
14160	ヒモ	.044	.022	-	.036	.148	.020	
11513	ヒヤク	.021	.043	-	.048	.025	.007	
11950	ヒヤク	2.212	.348	.771	6.875	1.873	1.056	0 1 2 #3 4 5
12413	ヒヤクショウ	.037	.065	-	.012	.025	.066	
15161	ヒヤケ	.018	.022	.052	-	.025	.007	
13731	ヒヨウ	.078	.065	.052	.107	.148	.040	
13115	ヒヨウ	.114	.022	.052	.322	.062	.086	0
1459	ヒヨウ	.023	-	-	.048	-	.040	
13134	ヒヨウ	.066	.043	.196	.024	.037	.047	
13334	ビヨウ	.023	.022	.013	-	.025	.040	
11962	ビヨウ	.068	-	.144	.048	.062	.066	
1585	ビヨウ	.116	.043	.222	.167	.123	.053	0
1265	ビヨウイン	.167	.065	.248	.072	.160	.213	0 5
13064	ビヨウカ	.089	.174	.013	.262	.037	.033	
1585	ビヨウキン	.183	.261	.157	.143	.246	.159	0
13103	ビヨウゲン	.132	.543	.091	.024	.123	.093	0 1
1259	ビヨウゴ	.041	-	.065	-	.025	.073	
1194	ヒヨウシ	.039	-	.065	-	.012	.073	
1459	ヒヨウシ	.039	-	.013	-	.074	.066	
2312	ヒヨウシ・スル	.018	.022	.052	.012	-	.013	
2313	ヒヨウシ・スル	.018	.043	.026	-	.012	.020	
	(~)	.016	.043	.026	-	-	.020	
	ヒヨウセラレル	.002	-	-	-	.012	-	
13093	ヒヨウジ	.027	.043	.013	.095	-	.007	
1582	ビヨウシ	.021	.043	.052	-	-	.020	
1443	ビヨウシツ	.023	.043	.039	.012	-	.027	
13103	ビヨウシヤ	.037	.174	.052	-	.012	.020	
11101	ビヨウシユン	.048	.065	.039	.060	.111	.007	
13030	ビヨウシヨウ	.126	.043	.105	-	.111	.239	0 5
3360	ビヨウドウ	.021	.065	.013	.024	.012	.013	
1234	ビヨウニン	.032	.043	.052	.012	.049	.020	
13142	ビヨウバン	.071	.022	.091	-	.025	.140	
1446	ビヨウブ	.018	.087	.013	-	.025	.007	

意味 分類	見 出 し	使 用 率 (‰)					備 考	
		全 体	一層	二層	三層	四層		五層
1175	ヒョウメン	.114	.087	.157	.083	.246	.047	0
13213	ヒョウロン	.057	.239	.065	.036	.012	.033	
3306	ヒョツ, ヒョイト	.023	.043	-	-	.012	.047	
1209	ヒライ	.030	.022	.013	-	.012	.066	
11970	ヒラキ	.025	.043	.013	.012	-	.047	
21553	ヒラキ・ク	.274	.326	.300	.191	.259	.299	0
	～	.208	.239	.248	.107	.222	.226	5
	ヒラカセル	.005	-	-	-	-	.013	
	ヒラカレル	.057	.065	.039	.083	.037	.060	
	ヒラケル	.005	.022	.013	-	-	-	
2330	ヒラケル	.016	.022	-	.036	.012	.013	
1209	ヒラノ	.037	.043	.091	.012	-	.040	
1209	ビリイ	.021	-	.013	-	.037	.033	
11970	ビリツ	.027	-	.026	.095	.012	.007	
1413	ヒリョウ	.096	-	.131	.370	.012	-	3
11951	ビリョウ	.016	-	-	.083	-	-	
11635	ビル	.096	.130	.131	.024	.148	.080	
1441	ビル	.027	.043	.052	.024	.012	.020	
11635	ビルマ	.023	.022	.026	.012	.012	.033	
31921	ヒロイ	.194	.196	.170	.250	.271	.133	0
23393	ヒロイ・ウ	.132	.043	.091	.036	.394	.093	0
	～	.130	.043	.091	.036	.394	.086	4
	ヒロエル	.002	-	-	-	-	.007	
13140	ヒロウ	.041	.022	.039	-	.099	.040	
13002	ヒロウ	.021	.022	.013	-	.049	.020	
21582	ヒロガリ・ル	.048	.065	.026	.060	.012	.066	
21582	ヒロゲル	.052	.065	.039	.036	.086	.047	
1209	ヒロシ	.023	.022	.013	-	.037	.033	
1209	ヒロシ	.018	-	-	-	.025	.040	
1259	ヒロシマ	.107	.043	.118	.036	.099	.166	
1470	ヒロバ	.030	.022	.065	.012	.037	.020	
1400	ヒン	.246	.109	.274	.489	.357	.080	0
14511	ビン	.050	.109	.026	-	.086	.053	3
315	ビンと	.025	.022	.026	-	.025	.040	
3300	ビンカン	.016	.043	-	-	.037	.013	
	～	.014	.043	-	-	.025	.013	
	～サ	.002	-	-	-	.012	-	
1502	ビンク	.046	.022	-	.012	.209	.007	
11330	ヒンシツ	.030	-	-	.131	.012	.007	
314	ヒンジャク	.018	.022	-	.048	.012	.013	
11100	ヒンシュ	.089	.022	.013	.393	.037	.007	3
1379	ビンボウ	.055	.022	.078	.024	.111	.040	
13162	ヒンモク	.018	-	.013	.060	-	.013	
3120	フ	.395	.630	.470	.489	.283	.292	0 1 2 3 5
1457	フ	.087	-	.457	-	-	.020	2
1255	フ	.041	.022	.039	.095	-	.040	
1204	フ	.112	.043	.209	.072	.086	.120	
13115	フ	.057	-	.026	-	-	.153	
11961	ブ	.468	.087	.039	1.502	.345	.292	0
1270	ブ	.491	.543	.745	.489	.246	.478	0 1 2 3 5
3112	ブ	.034	.065	.013	-	.037	.053	
13045	ファイト	.025	-	.026	-	-	.060	
14151	ファスナア	.021	-	-	-	.111	-	
13012	ファン	.110	.217	.091	.083	.086	.113	
12451	ファン	.212	.065	.091	.012	.074	.505	0
13062	ファイ	.034	.043	.013	-	.012	.073	
11961	フィイト	.021	-	-	.048	.012	.027	
1259	フィリピン	.016	-	.052	.036	-	-	
1461	フィルダア	.023	-	.078	-	-	.027	
1461	フィルム	.096	-	.105	.143	.025	.133	

(第1表)

意味 分類	見 出 し	使 用 率 (‰)					備 考		
		全 体	一層	二層	三層	四層		五層	
1131	フウ	風	.272	.435	.261	.131	.444	.213	0 1 4 5
11553	フウキリ	封切	.016	-	.013	-	-	.040	
1529	フウケイ	風景	.089	.326	.026	-	.049	.120	0
1457	フウセン	風船	.023	.043	.039	.012	.012	.020	
1330	フウゾク	風俗	.025	.022	.039	-	.025	.033	0
1211	フウフ	夫婦	.162	.174	.157	.036	.271	.173	
1330	ブウム	boom	.055	.022	.091	.083	.025	.047	0
21580	フエル	殖・増	.137	.087	.118	.322	.123	.066	
1209	フォオド	[人]Ford	.041	.087	.039	.060	.037	.020	0
1180	フォオム	form	.025	-	-	-	.012	.066	
1264	フォックス	[会社名]	.016	-	.013	-	-	.040	0 1 2 4 5
31920	フカイ	深	.347	.522	.405	.155	.394	.345	
	～		.317	.456	.379	.107	.357	.339	0
	～サ		.030	.065	.026	.048	.037	.007	
12441	ブカ	部下	.034	.022	.078	-	-	.053	0
13062	フカク	不覚	.018	.043	.013	-	.012	.027	
21582	フカメル		.016	.022	.039	.024	-	.007	0
2515	フキ・ク ¹⁾	吹	.071	.065	.118	-	.062	.093	
	～		.057	.043	.078	-	.049	.086	0
	フカセル		.002	-	.013	-	-	-	
	フカレル		.007	-	.013	-	.012	.007	0
	フケル		.005	.022	.013	-	-	-	
2384	フキ・ク	拭	.057	.065	.039	.024	.136	.040	0
	～		.052	.043	.039	.024	.123	.040	
	フカレル		.002	.022	-	-	-	-	0
	フケル		.002	-	-	-	.012	-	
14551	ブキ	武器	.025	.022	.078	-	-	.027	0
13851	フキコミ		.016	-	.026	-	-	.033	
2515	フキコミ・ム		.021	.043	.013	-	.025	.027	0
2303	フキダシ・ス		.030	-	.039	.012	.012	.053	
	～		.027	-	.039	.012	.012	.047	0
	フキダサセラレル		.002	-	-	-	-	.007	
1330	フキユウ	普及	.037	-	.065	.083	.012	.020	0
1379	フキヨウ	不況	.016	-	.013	.060	-	.007	
12411	ブギョウ	奉行	.044	-	.026	-	-	.113	0
1178	フキン	付近	.087	.087	.209	.107	.012	.053	
1421	フク	服	.116	.065	.078	.024	.357	.073	0
3100	フク	副	.089	-	.078	.238	.037	.066	
1587	フグ	不具	.016	-	.065	-	-	.013	0
1259	フクオカ	[地]福岡	.064	.022	.039	.036	.062	.106	
11211	フクカツ	復活	.044	.022	.078	.060	.025	.033	0
11528	フクキ	復帰	.021	.022	-	.072	-	.013	
11504	フクコウ	復興	.030	.043	.052	.060	.012	.007	0
3130	フクザツ	複雑	.071	.152	.052	.083	.049	.060	
	～		.064	.109	.052	.083	.037	.060	0
	～サ		.007	.043	-	-	.012	-	
13310	フクシ	福祉	.037	.109	.065	.048	.025	-	0
1209	フクシマ	[人]福島	.021	.043	.026	.012	.012	.020	
1259	フクシマ	[地]福島	.052	.109	.039	.036	.049	.053	0
1356	フクシユウ	復讐	.023	-	.026	-	-	.053	
1428	フクシヨク	服飾	.023	-	.039	.012	.049	.013	0
13333	フクソウ	服装	.050	-	.065	.012	.123	.040	
1209	フクダ	[人]福田	.039	.065	.078	-	.049	.027	0
1374	フクハイ	復配	.039	-	-	.203	-	-	
2113	フクミ・ム		.114	.087	.118	.155	.111	.100	0
	～		.064	.022	.078	.107	.062	.047	
	フクマセル		.005	-	-	-	.012	.007	0
	フクマレル		.046	.065	.039	.048	.037	.047	
2113	フクメル		.062	.152	.039	.143	.012	.027	0
	～		.059	.152	.026	.143	.012	.027	

1) 火をフク / 風がフク等, 自他共に。

意味 分類	見出し	使 用 率 (‰)					備 考
		全 体	一層	二層	三層	四層	
13333	フクメラレル	.002	-	.013	-	-	-
1183	フクメン 覆面	.016	-	.013	-	-	.040
21582	フクラミ	.018	.022	-	-	.062	.013
	フクラミ・ム	.021	.043	.026	.012	.037	.007
	～	.016	.043	.013	.012	.025	.007
	フクラマセル	.005	-	.013	-	.012	-
14514	フクロ	.059	-	.078	.012	.136	.053
14201	フクロヌノ 袋布	.027	-	-	-	.148	-
216	フケル 更・老	.023	.043	.039	-	.037	.013
13310	フコウ 不幸	.064	.087	.118	.036	.037	.060
13114	フゴウ 符号	.025	-	-	.012	.123	-
1211	フサイ 夫妻	.050	.022	.078	-	.012	.093
1378	フサイ 負債	.032	-	-	.167	-	-
11242	フザイ 不在	.018	.043	.026	-	.012	.020
21565	フサギ・グ	.016	.065	.026	-	-	.013
	～	.009	.043	-	-	-	.013
	フサガレル	.007	.022	.026	-	-	-
3133	フサワシイ	.064	.087	.052	.012	.136	.053
1553	フシ 節	.055	.022	.091	-	-	.106
21513	フシ・ス 伏・臥	.016	.043	-	.012	-	.027
1259	フジ [地]富士	.098	.065	.065	.191	.025	.113
1233	ブシ 武士	.055	-	.052	.024	.012	.113
3134	ブジ 無事	.034	-	.091	-	.025	.040
3306	フシギ 不思議	.185	.217	.274	.036	.111	.252
	～	.180	.196	.274	.036	.111	.246
	～サ	.005	.022	-	-	-	.007
1209	フジコ [人]富士子	.018	.043	.026	-	-	.027
1209	フジサワ [人]藤沢	.016	-	.013	-	-	.040
1209	フジシマ [人]藤島	.023	.043	.013	-	.012	.040
1209	フジタ [人]藤田	.032	-	.026	.012	.012	.066
1209	フジムラ [人]藤村	.027	-	-	-	.012	.073
1209	フジモト [人]藤本	.044	.022	.026	-	.012	.100
1584	フシヨウ 負傷	.023	-	.052	-	-	.040
13683	ブジヨク 侮辱	.016	-	.026	-	-	.033
1209	フジワラ [人]藤原	.032	.087	.026	.012	.025	.033
1379	フシン 不振	.037	.022	-	.060	.012	.060
13061	フシン 不審	.030	.065	.026	-	.012	.047
1211	フジン 夫人	.269	.239	.379	.048	.308	.326
12040	フジン 婦人	.264	.217	.287	.048	.808	.093
1446	フスマ 襖	.025	.022	.026	-	.012	.047
21513	フセル	.073	.022	-	-	.357	.013
21565	フセギ・グ	.064	.022	.091	.060	.099	.047
	～	.052	.022	.078	.060	.062	.040
	フセゲル	.011	-	.013	-	.037	.007
11972	フソク 不足	.089	.065	.026	.238	.099	.040
11131	フゾク 附属	.037	.022	.013	.072	.086	.007
11950	フタ 二	.212	.065	.105	.048	.727	.126
14510	フタ 蓋	.078	.022	.091	.048	.197	.040
1561	ブタ 豚	.025	.022	.013	.012	.086	.007
1274	ブタイ 部隊	.062	.087	.196	.024	-	.040
1445	ブタイ 舞台	.153	.109	.157	.024	.136	.246
3165	フタタビ 再	.162	.239	.118	.143	.099	.206
11950	フタツ 二	.315	.431	.261	.238	.345	.339
1157	フタツオリ 二折	.041	-	-	-	.209	.007
14323	フタニク 豚肉	.030	-	-	-	.160	-
1209	フタバヤマ [力士名]	.039	-	-	-	-	.113
11950	フタリ 二人	.708	.478	.640	.131	.616	1.187
1340	フタン 負担	.089	.065	-	.334	.049	.027
3160	フダン 普段・不斬	.041	.022	.026	.012	.123	.027
13841	フチトリ 縁取	.023	-	-	-	.123	-

(第1表)

意味 分類	見出し	使 用 率 (‰)					備 考		
		全 体	一層	二層	三層	四層		五層	
1243	ブチ ョウ	部長	.052	.087	.039	.024	.062	.060	
1259	フツ	[Franceの略]	.037	.022	.131	.048	-	.007	
1400	ブツ	物	.157	.087	.131	.477	.062	.066	0 3
3131	フツウ	普通	.265	.130	.196	.465	.431	.140	0 3 4
11950	フツカ	二日	.107	.130	.131	.036	.086	.140	
13730	ブッカ	物価	.023	-	-	.119	-	-	
21563	ブツカリ・ル		.050	.043	.078	.036	.025	.060	
13047	ブッキョウ	仏教	.037	.261	.026	-	.012	.007	
1402	ブツサン	物産	.018	-	.026	.072	-	-	
1410	ブッシ	物産	.039	.022	.039	.155	-	-	
1510	ブッシツ	物質	.059	.065	.013	.167	.062	.020	
1400	ブッピン	物品	.032	-	-	.155	-	.007	
13074	ブツリ	物理	.030	-	.013	.143	-	-	
1453	フデ		.032	.174	.013	-	.049	.007	
31921	フトイ		.052	.043	.039	.036	.086	.053	
	～		.041	.022	.039	.012	.086	.040	
	～サ		.011	.022	-	.024	-	.013	
3300	フト	[副]	.148	.196	.078	.012	.197	.219	0 5
11513	フドウ	不動	.023	-	-	.095	.012	.007	
1552	ブドウ	[植物]	.087	.043	.052	.215	.136	.020	
11771	フトコロ		.030	-	.039	.012	-	.060	
21582	フトリ・ル		.048	-	.039	.012	.074	.073	
1427	フトン	蒲団	.071	.022	.131	-	.111	.073	
3134	ブナン	無難	.021	.043	-	.024	.012	.027	
1466	フネ	船	.162	.196	.196	.083	.111	.206	0 5
1400	ブヒン	部品	.055	-	.039	.072	.037	.080	
430	フフフ ¹⁾	[笑声]	.016	-	-	-	-	.047	
11980	ブバン	部分	.267	.348	.287	.429	.345	.100	0 3
337	フベン	不便	.025	.065	.026	.048	-	.013	
	～		.023	.043	.026	.048	-	.013	
	～サ		.002	.022	-	-	-	-	
12120	フボ	父母	.030	-	.026	.024	.062	.027	
13012	フマン	不満	.082	.196	.118	.060	.074	.047	
23392	フミ・ム	踏	.062	.196	.039	.036	.037	.060	
	～		.048	.196	.013	.036	.025	.040	
	フマレル		.007	-	.013	-	.012	.007	
	フメル		.007	-	.013	-	-	.013	
1209	フミコ	[人]文子	.016	-	.026	-	.025	.020	
21531	フミコミ・ム		.018	.043	-	.012	-	.033	
21521	フミダシ・ス		.023	-	.013	.060	.012	.020	
	～		.021	-	.013	.048	.012	.020	
	フミダサレル		.002	-	-	.012	-	-	
3306	フメイ	不明	.032	.130	.026	.012	.012	.027	
11100	ブモン	部門	.078	.022	-	.393	-	-	3
21580	フヤシ・ス	増・殖	.025	-	.013	.083	-	.020	
11624	フユ	冬	.144	.239	.131	.107	.209	.106	0
13642	フヨウ	扶養	.018	-	-	.060	.037	-	
13372	ブヨウ	舞踊	.030	.043	.013	-	.012	.060	
1452	フライパン		.016	-	-	-	.074	.007	
1423	ブラウス		.126	-	.026	-	.653	-	0 4
1254	ブラク	部落	.084	.087	.065	.083	.074	.100	
21515	ブラサゲル		.018	-	.078	.012	-	.007	
1259	ブラジル		.021	.022	.013	.012	-	.040	
13064	ブラス		.030	-	.026	.048	-	.047	
1411	ブラステック		.021	-	-	.024	.049	.020	
1424	フラップ	[裁縫]flap	.023	-	.013	-	.111	-	
315	フラフラ	[写]	.027	.022	.013	.024	-	.053	
13084	プラン	plan	.025	-	.039	.012	.037	.027	
1209	フランク	[人]	.025	.022	.013	-	-	.060	
1259	フランス		.231	.369	.379	.203	.234	.126	0

1) フフ / フフフフを含む。 © フッカツ / フッキ / フッコウ→フク～

意味分類	見出し		使用率 (‰)					備考	
			全体	一層	二層	三層	四層		五層
120 ₉	ブランド	[人]Brand	.021	-	.026	-	.025	.033	
137 ₅	フリ	不利	.027	.022	.039	.024	.012	.033	
113 ₁	フリ		.171	.152	.170	.095	.136	.239	0 5
21511	フリ・ル	振	.123	.022	.131	.012	.111	.219	0 5
	～		.112	.022	.118	.012	.111	.193	
	フラセル		.002	-	.013	-	-	-	
	フラレル		.005	-	-	-	-	.013	
	フレル		.005	-	-	-	-	.013	
2515	フリ・ル	降	.073	.043	.078	-	.074	.120	
	～		.068	.043	.078	-	.062	.113	
	フラセル		.005	-	-	-	.012	.007	
1183	プリーツ	[裁縫]	.027	-	-	-	.136	.007	
217	フリカエリ・ル		.068	.109	.065	.012	.049	.100	
217	フリムキ・ク		.025	-	.039	-	-	.053	
3133	フリュウ	不良	.071	.065	.078	.083	.037	.080	
11402	ブリュク	武力	.018	-	.078	.024	-	-	
1424	フリル	[裁縫]	.016	-	-	-	.086	-	
1211	プリンセス		.027	-	-	-	.148	-	
13821	プリント		.044	-	.013	-	.172	.027	
3195	フル	full	.016	-	-	.048	.025	.007	
3166	フル	古	.018	.022	-	.024	.025	.020	
3166	フルイ	古・旧	.208	.304	.274	.179	.148	.193	0
	～		.194	.282	.235	.167	.136	.193	
	～サ		.014	.022	.039	.012	.012	-	
21511	フルイ・ウ	振	.046	.065	.013	.036	.037	.066	
	～		.044	.065	-	.036	.037	.066	
	フルワレル		.002	-	.013	-	-	-	
1502	ブルウ	blue	.034	-	-	.012	.123	.027	
21511	フルエル		.055	-	.039	.012	.037	.113	
1209	フルカワ	[人]古川	.030	.065	.052	-	.012	.033	
1209	フルカワ	[人]古河	.016	-	.026	.060	-	-	
1209	フルシチョフ	[人]	.034	.065	.065	.036	-	.027	
2342	フルマイ・ウ		.018	.022	.039	-	-	.027	
	～		.016	.022	.039	-	-	.020	
	フルマエル		.002	-	-	-	-	.007	
21560	フレル	触	.126	.196	.209	.048	.099	.120	0
	～		.119	.196	.183	.048	.099	.113	
	フレサセル		.002	-	.013	-	-	-	
	フレラレル		.005	-	.013	-	-	.007	
13681	ブレイ	無礼	.023	.022	-	.012	-	.053	
12451	ブレエヤア		.016	.043	-	-	.025	.020	
3131	ブレエン	plain	.030	-	-	-	.160	-	
13770	プレゼント		.016	-	.013	.012	.012	.027	
1259	フレンチ		.016	-	-	-	.086	-	
1447	フロ	風呂	.062	.065	.065	.012	.049	.093	
1234	プロ	[professionalの]	.071	-	.026	-	-	.193	
1463	プロペラ		.016	.022	-	.072	-	-	
13374	プロレス		.023	-	-	-	.037	.047	
11962	ブン	分	.347	.130	.718	.155	.320	.345	0 2 5
4310	ブン	[感]	.071	.043	.026	.012	.049	.146	
13153	ブン	文	.041	.022	.105	-	.037	.040	
13701	ブン ²⁾	分	.326	.130	.209	.405	.862	.113	0 3 4
11552	ブン ³⁾		.365	.065	.131	.405	1.133	.140	0 3 4
1512	ブンイキ	雰囲気	.094	.152	.026	.012	.185	.106	
1330	ブンカ	文化	.253	.608	.536	.048	.209	.140	0 1 2
13011	ブンガイ	憤慨	.018	-	.013	.012	.025	.027	
11552	ブンカイ	分解	.027	-	.026	.036	.062	.013	
13211	ブンガク	文学	.262	1.434	.287	-	.185	.080	0 1
13211	ブンゲイ	文芸	.048	.174	.105	-	.025	.020	
15811	ブンケツ	分業	.021	-	.013	.095	-	-	

1) 飲むフリ / 飲みフリ / 五年ブリ等。 2) ブン教場 / いせこみブン等の。 3) 分数を表わす言い方の。

(第1表)

意味 分類	見出し	使 用 率 (‰)					備 考		
		全 体	一層	二層	三層	四層		五層	
1441	ブンコ	文庫	.018	.087	.039	-	-	.007	
2333	ブンシ・スル	扮	.034	.043	.026	-	.025	.060	
1510	ブンシ	分子	.016	.043	.026	.024	-	.007	
13154	ブンシヨウ	文書	.030	.065	.078	.012	-	.020	
13153	ブンシヨウ	文章	.050	.196	.052	.012	.049	.027	
13065	ブンセキ	分析	.059	.152	.026	.131	.012	.033	
13501	ブンソウ	紛争	.039	.022	.078	.119	-	-	
13111	ブンタイ	文体	.016	.130	.013	-	-	-	
1274	ブンタイ	分隊	.018	.022	.078	-	-	.007	
13400	ブンタン	分担	.018	.022	.039	.012	.025	.007	
1261	ブンダン	文壇	.023	.109	.026	-	.025	.007	
13122	ブンツウ	文通	.087	.022	-	.024	.074	.193	
11552	ブンバイ	分配	.016	.043	-	.036	.012	.007	
1062	ブンベツ	分別	.018	-	.013	-	.025	.033	
1330	ブンメイ	文明	.023	.065	.052	.012	.012	.007	
11720	ブンヤ	分野	.034	.109	.013	.060	.012	.020	
11552	ブンリ	分離	.025	.065	.026	.060	.012	-	
11900	ブンリョウ	分量	.030	-	.013	.012	.136	-	
13063	ブンルイ	分類	.025	.022	.026	.036	.037	.013	
11552	ブンレツ	分綴	.021	.065	.013	.036	-	.013	
-	へ	[符号]	.023	-	-	-	.012	.060	
21521	ヘル	経	.055	.109	.078	.083	.025	.027	
1242	ヘイ	兵	.114	.087	.287	-	.049	.133	0
1442	ヘイ	擧	.027	-	.013	-	.025	.060	
1259	ベイ	[国名略]米	.096	.043	.222	.095	.012	.093	
1259	ベイエイ	米英	.027	.065	.052	.060	-	-	
1202	ヘイカ	陸下	.030	.022	.105	.012	.025	.007	
3344	ヘイキ	平気	.048	.022	.065	-	.049	.073	
1455	ヘイキ	兵器	.032	.087	.078	.048	-	-	
11970	ヘイキン	平均	.148	.022	.105	.501	.123	.027	0 3
1274	ベイゲン	米軍	.039	.022	.118	.024	.012	.027	
1210	ヘイケ	平家	.021	-	.039	.012	-	.033	
11130	ヘイコウ	平行	.023	-	.013	-	.099	.007	
11526	ヘイコウ	並行	.016	-	.013	-	.074	-	
13011	ヘイコウ	閉口	.016	.043	-	-	.025	.020	
1259	ベイコク	米国	.128	.043	.144	.417	-	.053	0 3
1242	ヘイシ	兵士	.021	.087	.026	-	.012	.013	
3344	ヘイゼン	平然	.018	-	.013	.012	.012	.033	
1259	ベイソ	米ソ	.018	-	.052	.036	-	.007	
1242	ヘイタイ	兵隊	.044	.022	.091	.012	.012	.060	
11970	ヘイホウ	平方	.018	-	.013	.072	-	.007	
3131	ヘイボン	平凡	.078	.065	.144	-	.049	.106	
1175	ヘイメン	平面	.021	.087	-	.012	.049	-	
11402	ヘイリョク	兵力	.023	-	.091	.012	-	.013	
1355	ヘイワ	平和	.144	.413	.157	.155	.160	.027	0
4310	ヘエ	[感]	.041	-	.013	-	.012	.106	
11960	ペエジ	page	.242	.109	.091	.310	.727	.060	0 4
1502	ペエジュ	beige	.016	-	-	-	.086	-	
1259	ペキン	[地]北京	.018	.065	.013	.036	.012	-	
3305	ヘタ	下手	.037	.022	.052	.012	-	.066	
21552	ヘダテル		.025	-	.026	-	.012	.053	
	ヘダテラレル		.023	-	.026	-	.012	.047	
	ヘダテラレル		.002	-	-	-	-	.007	
3100	ベツ	別	.393	.456	.392	.536	.283	.352	0 1 2 3 5
1104	ベツコ	別個	.016	.043	.013	.036	.012	-	
1209	ベツショ	[人]別所	.032	-	-	-	-	.093	
1445	ベツド		.057	.022	.039	.048	.074	.073	
1209	ベツトウ	[人]別当	.027	-	.026	-	-	.066	
3100	ベツベツ	別々	.034	.022	-	.036	.086	.027	
1423	ベティコオト		.021	-	.013	-	.099	-	

意味 分類	見 出 し	使 用 率 (%)					備 考	
		全 体	一 層	二 層	三 層	四 層		五 層
1234	ベテラン	.050	-	.039	-	.012	.120	
1437	ベニ	.016	-	-	-	.049	.020	
1436	ベニシリン	.030	-	-	.072	.074	.007	
1563	ヘビ	.018	.022	.065	-	-	.013	
1443	ヘヤ	.363	.348	.300	.083	.394	.538	0 4 5
21580	ヘラシ・ス	.171	-	-	-	.862	-	0 4
21580	ヘリ・ル	.075	.022	.065	.286	.037	-	
1456	ベル	.018	-	-	-	-	.053	
14251	ベルト	.110	-	-	-	.567	.013	4
1178	ヘン	.103	.130	.065	.083	.049	.153	
1186	ヘン	.018	.022	-	.060	.025	-	
3132	ヘン	.084	.174	.144	-	.074	.080	
13153	ヘン	.082	.065	.091	.083	.037	.106	
11960	ヘン	.016	.022	.013	-	.012	.027	
13101	ベン	.018	-	-	-	.037	.033	
1209	ベン	.025	-	-	-	-	.073	
1453	ベン	.018	-	-	-	.025	.040	
11501	ヘンカ	.126	.217	.118	.119	.160	.086	0
1378	ヘンカン	.030	.022	.039	.095	.012	-	
13040	ベンキョウ	.139	.130	.222	.036	.259	.093	0
13060	ヘンケン	.016	.087	.013	-	.012	.007	
13135	ベンゴ	.055	.065	.091	.072	.037	.033	
11501	ヘンコウ	.027	.022	.039	.083	-	.007	
11522	ヘンコウ	.021	.022	.026	.072	-	-	
1378	ヘンサイ	.016	-	.013	.048	.025	-	
13132	ヘンジ	.132	.109	.118	.024	.111	.219	0 5
13832	ヘンシユウ	.144	.217	.196	.191	.099	.093	0
1443	ベンジユウ	.052	.043	.078	.024	.025	.073	
11550	ヘンセイ	.032	.065	.065	.060	-	.007	
1447	ベンチ	.037	.022	.026	-	.025	.073	
1430	ベントウ	.030	.022	-	-	.086	.033	
337	ベシリ	.062	-	.078	.072	.148	.020	
-	ホ	.034	-	.039	.012	.025	.060	
11960	ホ	.107	.130	.131	.203	.049	.066	
12451	ホ	.016	-	-	-	-	.047	
3114	ホイ	.075	.043	.052	.024	.111	.106	
~	~	.073	.043	.039	.024	.111	.106	
~	~	.002	-	.013	-	-	-	
13610	ホアン	.016	-	.052	.036	-	-	
1100	ホウ	1.600	1.673	1.621	.989	1.837	1.780	0 1 #2 3 #4 #5
13080	ホウ	.712	.282	.457	2.468	.345	.193	0 2 3
13123	ホウ	.034	.043	.065	.048	-	.027	
4310	ホウ	.018	-	-	-	-	.053	
1266	ボウ	.098	.043	.144	.024	.037	.166	
1200	ボウ	.032	.109	.026	.024	-	.033	
13820	ボウ	.027	-	.026	.119	-	-	
1415	ボウ	.030	.022	.039	.024	.037	.027	
13084	ホウアン	.037	.065	.013	.131	-	.007	
1356	ボウエイ	.052	.065	.091	.119	-	.020	
1376	ボウエキ	.098	-	.105	.417	-	-	3
11572	ホウカイ	.016	.022	.065	.012	-	-	
11563	ボウガイ	.027	.022	.026	.048	.025	.020	
11563	ボウカン	.023	-	.039	.012	.062	.007	
11251	ホウキ	.032	.022	.078	.060	.012	.007	
1356	ボウギョ	.016	-	.013	-	-	.040	
1360	ホウケン	.030	.022	.105	.012	.012	.013	
1343	ボウケン	.025	.022	.039	.012	-	.040	
11730	ホウコウ	.094	.217	.105	.143	.037	.053	
13541	ホウコウ	.018	-	.013	.012	.025	.027	
13141	ホウコク	.132	.239	.144	.203	.074	.086	0

(第1表)

意味 分類	見出し	使用率(%)					備考		
		全体	一層	二層	三層	四層		五層	
13084	ホウサク	方策	.016	-	.039	.048	-	-	
13310	ホウサク	豊作	.032	-	.039	.083	-	.027	
1554	ホウシ	胞子	.023	-	-	.119	-	-	
2312	ホウジ・ズル	報	.018	.022	.026	.012	-	.027	
	~		.016	.022	.026	-	-	.027	
	ホウゼラレル		.002	-	-	.012	-	-	
11563	ボウシ	防止	.018	-	.026	.024	-	.027	
1425	ボウシ	帽子	.112	.109	.052	.012	.370	.060	4
13082	ホウシキ	方式	.037	.130	.013	.083	.012	.007	
1516	ホウシヤ	放射	.046	-	.013	.215	.012	-	
1374	ホウシユウ	報酬	.023	-	.013	.036	.012	.033	
11563	ボウジョ	防除	.034	-	.013	.167	-	-	
13080	ホウシン	方針	.144	.065	.144	.477	.012	.053	0 3
1280	ホウジン	法人	.055	-	.013	.226	-	.027	
12410	ボウズ	坊主	.030	.022	.026	.012	.025	.047	
1263	ホウセイ	法政[大学の]	.021	-	.039	-	-	.040	
15111	ホウセキ	宝石	.027	-	.013	-	.086	.027	
13820	ボウセキ	紡績	.016	-	.013	.060	.012	-	
3300	ボウゼン	茫然	.030	.065	.013	-	.012	.053	
13123	ホウソウ	放送	.189	.152	.392	.060	.074	.233	0 2 5
13080	ホウソク	法則	.018	.087	.013	.036	-	-	
1428	ホウタイ	包帯	.018	.043	-	-	-	.040	
14550	ホウチョウ	包丁	.021	-	.039	-	.037	.020	
1266	ホウテイ	法廷	.027	.022	.039	.072	-	.013	
13123	ホウドウ	報道	.037	.109	.026	.036	-	.040	
3195	ホウフ	豊富	.018	-	.039	.048	.012	-	
13081	ホウホウ	方法	.265	.282	.157	.620	.283	.106	0 3
11700	ホウボウ	方々	.027	.087	.039	-	.025	.020	
1271	ホウム	法務	.023	.043	-	.095	-	-	
11731	ホウメン	方面	.114	.174	.235	.095	.037	.086	0
13520	ホウモン	訪問	.044	.065	.065	.048	.012	.040	
1205	ボウヤ	坊	.016	-	.026	-	.049	.007	
21516	ホウリ・ル	抛	.037	.022	.026	.036	-	.066	
21531	ホウリコミ・ム		.016	.022	.039	-	-	.020	
	~		.011	.022	.026	-	-	.013	
	ホウリコマレル		.005	-	.013	-	-	.007	
21530	ホウリダシ・ス		.023	.087	.013	-	.012	.027	
	~		.016	.065	-	-	.012	.020	
	ホウリダサレル		.005	-	.013	-	-	.007	
	ホウリダサレル		.002	.022	-	-	-	-	
13080	ホウリツ	法律	.144	.065	.105	.501	.062	.033	0 3
11402	ボウリョク	暴力	.062	.043	.118	-	.049	.080	
13080	ホウレイ	法令	.021	-	-	.107	-	-	
2303	ホエル		.021	-	.065	-	-	.027	
1571	ホオ	頰	.089	.130	.052	.012	.074	.146	
1424	ボオ	bow	.032	-	-	-	.172	-	
12418	ボオイ	boy	.030	.065	.039	-	.012	.040	
1180	ボオズ	pose	.027	.065	.013	.012	.012	.040	
1466	ボオト	boat	.037	.043	.039	-	.037	.053	
1374	ボオナス		.023	-	.026	-	-	.053	
13374	ホオマア	homer	.016	-	-	-	-	.047	
13374	ホオムラン		.025	-	-	-	-	.073	
1259	ボオランド		.030	.043	.091	.036	.012	-	
1266	ホオル	hall	.039	.043	.039	.012	.012	.066	
1457	ボオル	ball	.034	.022	.013	.012	-	.080	
1209	ボオル	[人]	.030	-	.065	.036	-	.033	
1209	ホオルデン	[人]	.016	-	-	-	.012	.040	
13850	ホオン	保温	.018	-	-	.036	.049	.007	
1104	ホカ	他	.676	.869	.810	.560	.444	.737	0 1 2 3 4 5
3112	ホカナリ・ル ¹⁾		.037	.109	.065	.036	-	.020	

1) ホカナらない / ホカナりません等の。

意味 分類	見 出 し	使 用 率 (%)					備 考	
		全 体	一層	二層	三層	四層		五層
13701	ホカン 保管	.021	-	.026	.072	.012	-	
13711	ホキユウ 補給	.025	-	.013	.048	.025	.027	
11583	ホキョウ 補強	.027	-	.013	.024	-	.060	
1200	ボク 僕	1.115	2.058	.849	.131	.764	1.701	0 #1 2 3 4 5
1259	ホクカイドウ 北海道	.132	.022	.183	.131	.049	.186	0
11731	ホクポウ 北方	.016	.043	.013	-	-	.027	
1526	ホクヨウ 北洋	.027	.065	-	.107	-	-	
1424	ポケット	.126	.043	.065	.048	.456	.047	0 4
1184	ポケットグチ	.037	-	-	-	.197	-	
13334	ホケン 保険	.119	-	.078	.358	.037	.086	0 3
13700	ホケン 保健	.025	-	.013	.083	.025	.007	
1365	ホゴ 保護	.048	.065	.065	.072	-	.047	
15111	ホコリ 埃	.018	-	.026	-	.049	.013	
13041	ホコリ 誇	.023	.043	.013	-	.037	.027	
23042	ホコリル 誇	.048	-	.118	.012	.049	.047	
1203	ボサツ 菩薩	.018	.109	-	-	-	.020	
1521	ホシ ¹⁾ 星	.041	-	.039	.012	.025	.080	
1513	ホシ 干・乾	.016	.022	-	-	.074	-	
2513	ホシ・ス 干・乾	.027	.043	.065	.012	.012	.020	
	～	.025	.043	.065	.012	.012	.013	
	ホサレル	.002	-	-	-	-	.007	
33012	ホシイ	.237	.130	.287	.155	.345	.233	0 5
	～	.231	.130	.287	.131	.333	.233	
	～サ	.007	-	-	.024	.012	-	
1209	ホシノ [人]星野	.016	-	-	.048	-	.020	
13080	ホシユ 保守	.037	.109	.065	.048	.012	.007	
12451	ホシユ 捕手	.050	.022	.026	.012	-	.120	
1366	ボシユウ 募集	.027	-	.026	.012	.037	.040	
1104	ホジョ 補助	.050	.022	-	.215	.025	.007	
13672	ホシヨウ 保証	.032	-	.105	.048	.012	.007	
13672	ホシヨウ 保障	.050	.043	.052	.191	-	-	
1378	ホシヨウ 補償	.016	.022	.039	.036	-	-	
12442	ボス boss	.021	.022	.026	.012	-	.033	
1466	ボセン 母船	.016	-	-	.083	-	-	
31921	ホソイ	.114	.065	.052	.012	.283	.126	0
1209	ホソカワ [人]細川	.021	-	-	-	-	.060	
11250	ホブン 保存	.041	.109	.091	.036	.037	-	
1415	ボタン button	.116	-	.026	.012	.530	.033	0 4
1184	ボタンアナ	.032	-	.013	-	.160	-	
1184	ボタンホオル	.037	-	-	-	.197	-	
1470	ボチ 墓地	.023	.109	-	-	.012	.027	
1194	ホチョウ 歩調	.016	-	-	.036	.012	.020	
3301	ホツト	.032	.065	.052	-	.012	.040	
14513	ボックス box	.023	.022	.026	.036	.025	.013	
11521	ホツツク 発足	.023	-	.065	.060	-	-	
315	ボツン [写]	.023	-	.039	-	.012	.040	
1265	ホテル	.121	.109	.052	.048	.086	.219	0 5
1199	ホド ²⁾	1.041	1.021	1.324	.572	.912	1.236	0 1 #2 3 4 5
1203	ホトケ	.021	.109	-	-	.012	.020	
23762	ホドコシ・ス	.039	.022	.013	.083	.062	.020	
	～	.027	-	.013	.060	.037	.020	
	ホドコサレル	.011	.022	-	.024	.025	-	
31992	ホトンド	.294	.456	.340	.358	.111	.286	0 1 3 5
1576	ホネ	.057	.065	.078	.048	.111	.020	
15161	ホノオ 炎・焰	.044	.043	.052	.024	-	.073	
31992	ホボ 略	.046	-	-	.119	.025	.053	
23682	ホメル	.046	.022	.078	.012	.086	.033	
	～	.037	.022	.078	-	.062	.027	
	ホメラレル	.009	-	-	.012	.025	.007	
4320	ホラ [感]	.018	.022	-	-	.037	.027	

1) 犯人の意も。 2) 副助詞を含む。 © ホッカイドウ, ホツポウ→ホク～

(第1表)

意味 分類	見出し	使 用 率 (‰)					備 考		
		全 体	一 層	二 層	三 層	四 層		五 層	
1472	ホリ	掘	.023	.022	.026	-	.012	.040	
1209	ホリ	[人]堀	.027	-	.065	.012	-	.040	
21573	ホリ・ル	掘	.037	.065	.052	.024	-	.047	
	～		.032	.043	.052	.024	-	.040	
	ホラレル		.005-	.022	-	-	-	.007	
1234	ホリョ	捕虜	.025	.022	.118	-	-	.007	
1577	ホルモン		.037	-	.052	.107	.025-	.007	
2302	ホレル	惚	.025	-	.013	-	-	.066	
	～		.023	-	.013	-	-	.060	
	ホレラレル		.002	-	-	-	-	.007	
1423	ボレロ		.018	-	-	-	.099	-	
13160	ホン	book	.153	.369	.196	.083	.123	.120	0
11960	ホン	[助数]本	.520	.109	.457	.203	1.121	.532	0 2 4 5
3100	ホン ¹⁾	本	.030	.022	.026	.083	.012	.013	
3101	ホン ²⁾		.055-	.043	.026	.012	.074	.086	
14511	ボン	盆	.023	.043	.065	-	.025-	.007	
1336	ボン	盆[行事の]	.016	.043	-	-	.037	.013	
315	ボン	[写]	.025	-	.026	-	.037	.040	
11112	ホンイン ³⁾	本因	.023	-	-	-	-	.066	
3101	ホンカク	本格	.044	.022	.026	.107	.037	.027	
3347	ホンキ	本気	.021	.022	.026	-	-	.040	
1251	ホンケ	本家	.016	.043	.026	.012	.012	.007	
1101	ホンケン	本件	.023	-	-	.119	-	-	
1253	ホンゴク	本国	.018	-	.039	.036	-	.013	
1259	ホンコン	[地]香港	.025	-	.039	.036	-	.033	
13161	ホンシ	本誌	.114	.109	.157	.095	.099	.113	0
11330	ホンシツ	本質	.064	.196	.039	.095	.049	.027	
1264	ホンシャ	本社	.050	.022	.052	.095	.025-	.047	
13160	ホンショ	本書	.037	.022	.065	.095	-	.013	
i209	ホンダ	[人]本多	.025	.022	.013	.083	-	.013	
11961	ポンド	pound	.082	-	.026	.292	.037	.040	
3101	ホントウ	本当	.429	.543	.300	.119	.493	.598	0 1 4 5
1201	ホンニン	本人	.064	.022	.105-	.060	.012	.086	
11641	ホンネン	本年	.082	.022	.039	.346	-	.020	
13042	ホンノウ	本能	.034	.043	.013	.012	.062	.040	
1262	ホンバ	本場	.016	-	.026	-	.025-	.020	
1270	ホンブ	本部	.064	.130	.144	.036	.025-	.040	
13080	ホンボウ	本法	.016	-	-	.083	-	-	
13102	ホンミョウ	本名	.041	.043	.052	.012	-	.073	
1104	ホンモノ		.048	.109	.026	-	.025-	.073	
13154	ホンモン	本文	.021	.022	.013	.024	.062	-	
13103	ホンヤク	翻訳	.023	.087	.013	-	-	.033	
3501	ボンヤリ		.021	.065	-	-	.012	.033	
11642	ホンライ	本来	.032	.022	.065	.060	.012	.013	
3101	マ	真	.057	.065	.065	.024	.025-	.086	
11610	マ	間	.324	.304	.447	.083	.259	.438	0 2 5
4311	マア	[副・感]	.215-	.369	.118	-	.099	.399	0 5
13114	マアク	mark	.018	-	-	-	.012	.047	
1209	マアサ	[人]Martha	.018	-	-	-	.012	.047	
1209	マアチン	[人]Martin	.018	-	-	.012	-	.047	
1209	マアロン	[人]Marlon	.018	-	.013	-	.025-	.033	
11960	マイ	枚	.530	.196	.340	.119	1.565-	.399	0 4 5
1462	マイク	microphone	.032	.022	.052	.024	-	.047	
1186	マイダン	毎段	.016	-	-	-	.086	-	
11613	マイツキ	毎月	.062	.043	.052	.048	.074	.073	
13064	マイナス		.016	.022	-	.048	-	.013	
11613	マイニチ	毎日	.260	.130	.327	.072	.259	.372	0 5
11613	マイネン	毎年	.050	.043	.065	.072	.025-	.047	
21526	マイリル	参	.116	.065	.065	.012	.111	.219	0 5
11961	マイル	mile	.027	.043	.052	.024	-	.027	

1) ホン年度 / ホン大会などの。 2) ホンのちょっと / ホンにそうかも等の。 3) 本因坊の。

意味 分類	見 出 し		使 用 率 (%)					備 考	
			全 体	一層	二層	三層	四層		五層
11670	マエ	前	1.830	1.521	1.319	.703	4.391	1.418	0 1 2 3 #4 #5
1184	マエアキ	前明	.023	-	.013	.012	.099	-	
12410	マエガシラ		.016	-	.013	-	-	.040	
1424	マエスカアト	[裁縫]	.030	-	-	-	.160	-	
1209	マエダ	[人]前田	.041	.109	.013	.012	.012	.066	
1424	マエタテ	前立	.062	-	-	-	.333	-	
1176	マエハシ	前端	.034	-	-	-	.172	.007	
1259	マエバシ	[地]前橋	.030	.130	.039	-	.037	.007	
1192	マエハバ	前幅	.016	-	-	-	.086	-	
1572	マエワキ	前脇	.016	-	-	.012	.074	-	
2367	マカセル	任	.071	.087	.078	.060	.062	.073	
	マカセラレル		.068	.065	.078	.060	.062	.073	
	マカセラレル		.002	.022	-	-	-	-	
23761	マカナイ・ウ		.027	-	.026	.119	-	-	
	マカナワレル		.023	-	.026	.095	-	-	
	マカナワレル		.005	-	-	.024	-	-	
21570	マガリ・ル		.052	.043	.052	.012	.025	.093	
1209	マキ	[人]牧	.016	.022	.013	-	.025	.020	
13160	マキ	巻	.023	-	.026	-	.049	.027	
21570	マキ・ク	巻	.078	.065	.078	.024	.172	.060	
	マカレル		.071	.043	.052	.024	.172	.060	
	マカレル		.007	.022	.026	-	-	-	
23393	マキ・ク	撒・蒔	.023	.022	.052	.036	-	.013	
21531	マキコミ・ム		.025	.087	.026	-	.012	.027	
	マキコマレル		.025	.087	.026	-	.012	.027	
21560	マキツケル		.016	.022	.013	-	.037	.013	
1209	マキノ	[人]牧野	.032	-	.065	.012	.012	.047	
1446	マク	幕	.037	.087	.026	.012	.012	.053	
12410	マクシタ	幕下	.016	-	-	-	-	.047	
1171	マクラモト		.018	.043	.013	-	-	.033	
1564	マグル	[魚]	.027	-	.013	.048	.025	.033	
2353	マケル	負	.096	.043	.118	.024	.062	.159	
	マケラレル		.094	.043	.118	.024	.062	.153	
	マケラレル		.002	-	-	-	-	.007	
21570	マゲル	曲	.030	.022	.026	.012	.037	.040	
1213	マゴ	孫	.018	.043	.013	.024	-	.020	
2301	マゴツキ・ク		.018	-	.013	-	.012	.040	
	マゴツカセル		.014	-	.013	-	-	.033	
	マゴツカセル		.002	-	-	-	-	.007	
	マゴツカセラレル		.002	-	-	-	.012	-	
13046	マコト		.103	.152	.065	.060	.049	.159	
3101	マサに		.080	.152	.078	.060	.074	.073	
4311	マサカ	[副]	.030	.022	.026	.036	.025	.033	
219	マサリ・ル		.025	.022	.065	.012	-	.027	
11580	マシ	増	.027	-	.013	.036	.062	.020	
21580	マシ・ス	増	.169	.022	.039	.060	.653	.080	
4315	マシテ	[副]	.044	.065	.039	.048	.049	.033	
3342	マジメ		.071	.130	.039	.048	.074	.080	
	マジメ		.068	.130	.039	.048	.074	.073	
	マジメ		.002	-	-	-	-	.007	
2113	マジリ・ル		.027	.065	.013	.024	.012	.033	
3165	マズ	先	.468	.348	.601	.572	.333	.452	
3505	マズイ	拙・不味	.048	.022	.105	.036	.025	.047	
1425	マスク		.018	.022	-	-	.012	.040	
337	マズシ		.050	.065	.078	-	.099	.033	
	マズシ		.041	.043	.065	-	.074	.033	
	マズシ		.009	.022	.013	-	.025	-	
1209	マスダ	[人]升田	.023	-	.039	-	-	.047	
1209	マスダ	[人]増田	.018	-	.026	.024	.012	.020	
31992	マスマス	[副]	.096	.109	.144	.107	.025	.100	
2113	マゼル		.046	-	.013	.024	.209	-	

(第1表)

意味 分類	見出し	使 用 率 (‰)					備 考	
		全 体	一 層	二 層	三 層	四 層		五 層
2113	マゼアワセル	.021	-	-	-	.099	.007	
3162	マタ	1.728	3.286	1.777	1.591	1.574	1.382	0 *1 *2 *3 *4 *5
4114	マタは	.246	.174	.105	.513	.394	.113	0 3 4
3165	マダ	.599	.869	.640	.465	.554	.593	0 1 2 3 4 #5
1424	マタガミ	.027	-	-	.024	.123	-	
1424	マタシタ	.032	-	.013	.012	.148	-	
3165	マダマダ	.046	-	.105	.048	.037	.033	
1222	マダム	.037	.022	.052	-	.025	.060	
1255	マチ	.396	.348	.536	.119	.271	.563	0 2 #5
1424	マチ	.023	-	-	-	.123	-	
2351	マチ・ツ	.416	.196	.287	.155	.308	.754	0 #5
	～	.389	.196	.287	.143	.308	.684	
	マタセル	.016	-	-	.012	-	.040	
	マタレル	.007	-	-	-	-	.020	
	マテル	.003	-	-	-	-	.010	
13072	マチガイ	.137	.174	.196	.131	.111	.113	0
2307	マチガイ・ウ	.052	.130	.039	.036	.062	.040	
	～	.050	.130	.039	.036	.049	.040	
	マチガワレル	.002	-	-	-	.012	-	
2307	マチガエル	.025	.065	.026	.012	.025	.020	
	～	.023	.065	.026	.012	.025	.013	
	マチガエラレル	.002	-	-	-	-	.007	
1421	マチギ	.016	-	.013	-	.074	-	
13841	マチツケ	.016	-	-	-	.086	-	
1510	マツ	.096	-	.039	.370	-	.053	3
1552	マツ	.041	.109	.039	.012	.012	.053	
1209	マツ	.021	-	.105	-	-	.007	
1209	マツイ	.037	-	.118	.012	.049	.013	
1209	マツオカ	.021	.022	.013	-	.025	.033	
3502	マツカ	.039	.022	.039	-	.012	.080	
1209	マツキ	.027	.022	-	-	.037	.053	
11620	マツキ	.016	.022	.039	-	.012	.013	
3501	マツクラい, な	.021	.022	-	.024	.025	.027	
11730	マツコウ	.018	-	.026	.012	-	.033	
13831	マツサアジ	.021	-	-	-	.099	.007	
1209	マツシタ	.018	-	-	.012	-	.047	
3502	マツシロい, な	.018	-	.039	-	.037	.013	
3182	マツスグ	.041	.109	-	-	.148	.007	
1209	マツダ	.027	.022	.052	.012	.037	.020	
1209	マツダイラ	.016	-	.013	-	-	.040	
31990	マツタク	.329	.391	.457	.334	.172	.326	0 2 5
1209	マツノボリ	.023	-	.013	-	-	.060	
1209	マツモト	.071	.087	.118	.072	.074	.040	
1259	マツヤマ	.016	-	.065	-	.012	.007	
1336	マツリ	.055	.065	.078	-	.049	.073	
238	マツリ・ル	.116	-	.091	-	.542	-	0 4
21551	マツリツケル	.021	-	-	-	.111	-	
1458	マト	.016	.022	-	.012	.037	.013	
1444	マト	.155	.282	.131	.060	.123	.199	0 5
1184	マトグチ	.016	-	.026	.024	.012	.013	
21551	マトマリ・ル	.046	.022	.052	.095	.025	.033	
21551	マトメル	.073	.022	.026	.083	.148	.066	
	～	.068	.022	.026	.060	.148	.066	
	マトメラレル	.005	-	-	.024	-	-	
3101	マトモ	.021	.022	-	.012	.012	.040	
2305	マナビ・フ	.052	.174	.039	.048	.037	.033	
1209	マナベ	.021	-	.013	-	.037	.033	
2353	マスカレル	.034	.043	.039	.036	.025	.033	
13050	マネ	.048	.022	.052	.012	.012	.093	
12411	マネエジャア	.016	-	.013	-	-	.040	

意味分類	見出し	使用率 (‰)					備考	
		全体	一層	二層	三層	四層		五層
2351	マネキ・ク マネカレル	.082 .057 .025	.065 .043 .022	.065 .039 .026	.131 .119 .012	.086 .037 .049	.066 .047 .020	
1586	マヒ	.018	.022	.013	.012	.049	.007	
1571	マブタ	.027	.043	-	-	.025	.053	
3114	ママ	.611	.652	.614	.322	.653	.734	0 1 2 4 #5
12120	ママ	.044	.022	.052	-	.086	.047	
1552	マメ	.021	.043	-	.012	.037	.020	
2353	マモリ・ル マモラセル マモラレル マモレル	.132 .116 .002 .007 .007	.196 .174 - - .022	.196 .170 - .013 -	.083 .072 .012 - -	.111 .099 - .012 -	.120 .106 - .007 .007	0
1436	マヤク	.021	-	.026	-	-	.047	
1575	マユ	.041	-	.013	-	.025	.100	
1575	マユゲ	.018	.065	-	-	.025	.020	
23060	マヨイ・ウ	.044	.043	.013	.024	.025	.080	
1433	マヨネエズ	.016	-	-	.012	.062	.007	
1259	マラヤ	.018	-	.052	.048	-	-	
1209	マリコ	.023	-	.013	-	.037	.040	
1182	マル ^ロ	.121	.022	.078	.262	.049	.133	0
3182	マルイ	.048	.087	-	.024	.123	.033	
1209	マルクス	.032	.130	.039	.048	.012	-	
3114	マルデ	.192	.391	.118	.024	.123	.299	0 5
1259	マルノウチ	.018	-	.039	-	-	.033	
1183	マルミ	.037	-	-	.012	.136	.027	
218	マルメル	.021	-	-	-	.074	.020	
3120	マレ	.041	-	.052	.036	.037	.053	
1209	マレエ	.016	-	.013	-	.025	.027	
21511	マワシ・ス マワサセル マワサレル	.116 .107 .002 .007	.065 .065 - -	.131 .105 .013 -	.060 .060 - -	.172 .172 - -	.126 .113 - .013	0
1178	マワリ	.132	.152	.105	.012	.333	.100	0
21511	マワリ・ル マワレル	.157 .153 .005	.152 .130 .022	.183 .183 -	.072 .072 -	.099 .099 -	.226 .219 .007	0 5
11950	マン	2.191	.804	1.476	7.490	.554	.857	0 1 2 #3 4 5
31990	マン	.034	-	.039	.012	.037	.053	
4315	マンイチ	.016	-	.013	-	.037	.020	
3195	マンイン	.023	.022	.039	-	.012	.033	
1322	マンガ	.039	.065	.091	.012	.025	.027	
1324	マンザイ	.027	-	.026	-	.012	.060	
1259	マンシュウ	.034	.043	.078	-	.037	.027	
11330	マンセイ	.025	-	.013	-	.062	.033	
13012	マンゾク マシゲ	.089 .087 .002	.174 .174 -	.091 .091 -	.048 .048 -	.086 .074 .012	.086 .086 -	
1209	マンタロウ	.016	-	.091	-	-	-	
11742	マンナカ	.059	.022	.065	.048	.037	.086	
1323	マンボ	.018	-	.026	-	.012	.033	
11950	ミ	.030	-	.039	-	.025	.053	
1554	ミ	.050	.043	.026	.083	.012	.066	
1570	ミ	.313	.522	.235	.012	.283	.473	0 1 #5
3165	ミ	.046	.022	.026	.119	.037	.027	
23090	ミル ミラレル	3.393 3.148 .245	3.680 3.483 .197	3.317 3.120 .197	3.218 2.708 .510	2.999 2.849 .150	3.660 3.477 .183	0 *1 *2 #3 *4 *5
13520	ミアイ	.032	-	.013	-	.074	.047	
23090	ミアゲル	.046	.065	.013	-	.025	.093	

1) マルデは別。マルごとは含む。

(第1表)

意味 分類	見出し	使 用 率 (‰)					備 考	
		全 体	一 層	二 層	三 層	四 層		五 層
23062	ミアタリ・ル	.025	-	.052	.036	-	.027	
23040	ミアワセル	.027	.043	.013	.024	.012	.040	
23062	ミイダシ・ス	.050	.065	.052	.060	.037	.047	
	～	.039	.043	.052	.036	.025	.040	
	ミイダサレル	.009	-	-	.024	.012	.007	
	ミイダセル	.002	.022	-	-	-	-	
23090	ミウケル	.025	.065	.026	.012	.037	.013	
	～	.009	-	-	.012	.012	.013	
	ミウケラレル	.016	.065	.026	-	.025	-	
1209	ミウラ	.016	-	.013	.012	-	.033	
1259	ミエ	.037	-	.065	.048	.012	.040	
23090	ミエル ¹⁾	.589	.847	.536	.179	.505	.811	0 1 2 4 5
	～	.587	.847	.536	.179	.493	.811	
	ミエラレル	.002	-	-	-	.012	-	
13521	ミオクリ	.021	.022	.013	.060	-	.013	
2351	ミオクリ・ル	.048	.065	-	.024	.037	.086	
	～	.046	.065	-	.024	.025	.086	
	ミオクラレル	.002	-	-	-	.012	-	
23090	ミオロシ・ス	.018	-	-	-	.012	.047	
1459	ミカエシ	.396	-	.013	-	2.113	-	0 #4
2384	ミガキ・ク	.023	.022	-	.024	.025	.033	
23090	ミカケル	.023	-	.052	.012	.025	.020	
	～	.018	-	.052	.012	.012	.013	
	ミカケラレル	.005	-	-	-	.012	.007	
12200	ミカタ	.039	-	.091	-	.012	.060	
1552	ミカン	.044	-	.013	.060	.074	.047	
1209	ミキ	.052	.022	.131	.036	.012	.053	
11740	ミギ	.338	.239	.248	.417	.271	.405	0 3 5
11740	ミギガワ	.025	.065	-	.012	.062	.013	
1573	ミギテ	.041	.022	.026	-	.062	.066	
3134	ミゴト	.098	.043	.091	.024	.086	.166	
	～	.091	.043	.065	.024	.086	.159	
	～サ	.007	-	.026	-	-	.007	
13066	ミコミ	.071	-	.013	.346	-	.007	
23062	ミコミ・ム	.044	.043	.026	.143	-	.020	
	～	.016	.043	-	.024	-	.020	
	ミコマレル	.023	-	.026	.095	-	-	
	ミコメル	.005	-	-	.024	-	-	
1424	ミゴロ	.787	-	-	-	4.189	.020	0 #4
1209	ミサワ	.016	-	-	-	-	.047	
31920	ミジカイ	.094	.043	.078	.083	.111	.113	
1209	ミシマ	.018	.065	-	-	.012	.027	
33011	ミジメ	.016	.043	.052	-	-	.007	
23060	ミシリ・ル	.016	-	.026	-	.012	.027	
1463	ミシン	.071	.043	.013	.060	.283	-	
1186	ミジン	.030	.043	-	-	.086	.027	
1202	ミス	.034	-	.052	-	.025	.060	
1513	ミズ	.383	.109	.287	.310	.789	.339	0 4 5
1502	ミズイロ	.016	-	-	-	.062	.013	
1525	ミズウミ	.025	-	.039	-	.025	.033	
3346	ミズカラ	.126	.217	.144	.143	.062	.113	0
1422	ミズギ	.023	-	.026	-	.025	.040	
1513	ミズケ	.030	-	-	-	.148	.007	
1209	ミズノエ	.018	-	-	-	-	.053	
1209	ミズハラ	.041	-	.013	-	.012	.106	
1265	ミセ	.269	.326	.248	.358	.185	.259	0 3 5
23091	ミセル	.438	.478	.379	.083	.246	.757	0 1 5
	～	.425	.413	.379	.072	.234	.751	
	ミセラレル	.014	.065	-	.012	.012	.007	
1433	ミソ	.030	-	.013	.012	.062	.040	

1) 敬語用法を含む。

意味 分類	見出し	使 用 率 (‰)					備 考	
		全 体	一層	二層	三層	四層		五層
1431	ミソシル	.018	.022	.013	-	.049	.013	
3114	ミタイ [接尾]	.288	.435	.183	.060	.222	.458	0 1 5
1192	ミタケ 身丈	.030	-	-	-	.160	-	
21580	ミタシ・ス	.032	.022	.013	.048	.049	.027	
	ミタサレル	.023	-	-	.048	.025	.027	
	ミタセル	.007	.022	-	-	.025	-	
	ミタセル	.002	-	.013	-	-	-	
21551	ミダシ・ス	.018	.022	.052	-	.012	.013	
21551	ミダレル	.037	.065	.026	.012	.012	.060	
1471	ミチ 道・途	.377	.565	.379	.286	.222	.452	0 1 5
3306	ミチ 未知	.018	.065	.013	.012	.012	.013	
21580	ミチル 満	.055	.087	.065	.048	.037	.053	
1209	ミチオ [人]道雄	.021	.022	.013	-	.025	.033	
1209	ミチコ [人]道子	.030	-	.065	-	.049	.027	
1209	ミチコ [人]美智子	.023	-	.026	-	.012	.047	
2364	ミチビキ・ク	.059	.065	.065	.083	.037	.053	
	ミチビカレル	.055	.065	.065	.060	.037	.053	
	ミチビカレル	.005	-	-	.024	-	-	
1209	ミチヒコ [人]道彦	.023	.022	-	-	.111	-	
1209	ミチヨ [人]三千代	.016	-	-	-	.012	.040	
1209	ミツイ [人]三井	.062	-	.091	.226	-	.007	
1157	ミツオリ 三折	.044	-	.039	.012	.185	-	
11950	ミツカ 三日	.116	.152	.209	.024	.049	.146	0
23062	ミツカリ・ル	.041	.022	.078	-	.012	.066	
1209	ミツクニ [人]光国	.037	-	.209	-	-	-	
23062	ミツケル	.089	.065	.105	.036	.037	.146	
	ミツケラレル	.080	.043	.078	.036	.037	.140	
	ミツケラレル	.009	.022	.026	-	-	.007	
1209	ミツコ [人]光子	.018	.043	.013	-	.025	.020	
11950	ミツツ ¹⁾	.119	.087	.222	.060	.086	.126	0
1264	ミツビシ [団体名]三菱	.059	.022	.013	.274	-	.007	
23090	ミツメル	.084	.087	.065	.012	.062	.146	
1259	ミト [地]水戸	.048	.043	.144	-	.012	.047	
13083	ミトオシ	.073	-	.065	.262	.012	.027	
23060	ミトメル	.260	.326	.300	.525	.099	.159	0 3
	ミトメラレル	.167	.196	.248	.274	.037	.126	
	ミトメセラレル	.091	.109	.052	.250	.062	.033	
	ミトメセラレル	.002	.022	-	-	-	-	
1502	ミドリ	.071	.087	.078	.012	.136	.060	
1209	ミドリ [人]	.041	.043	.026	-	.074	.053	
3198	ミナ ²⁾	.634	.978	.575	.167	.661	.804	0 1 2 4 5
23090	ミナオシ・ス	.023	-	.026	.072	-	.013	
	ミナオサレル	.011	-	.026	.012	-	.013	
	ミナオサレル	.011	-	-	.060	-	-	
23061	ミナン・ス 見做	.023	.022	.039	.036	.025	.007	
	ミナサレル	.016	.022	.013	.024	.025	.007	
	ミナサレル	.007	-	.026	.012	-	-	
1472	ミナト	.046	.043	.105	-	.012	.060	
11731	ミナミ 南	.121	.065	.261	.107	.025	.126	0
1209	ミナミ [人]南	.018	.022	.013	.012	.012	.027	
1209	ミナミダ [人]南田	.016	-	.026	-	-	.033	
13050	ミナライ 見習	.018	-	.026	-	.025	.027	
3502	ミニクイ	.021	.065	.013	-	-	.033	
1524	ミネ 峯	.018	.043	-	-	.037	.020	
1259	ミノ [地]美濃	.018	-	.013	.012	.012	.033	
13410	ミノウエ 身上	.018	.022	-	-	.037	.027	
23062	ミノガシ・ス	.037	.087	.026	.072	.012	.020	
	ミノガセル	.023	.087	.026	.024	-	.013	
	ミノガセル	.014	-	-	.048	.012	.007	
1209	ミノル [人]実	.023	.065	-	.012	-	.040	

1) ミツを含む。 2) ミンナを含む。

(第1表)

意味 分類	見出し	使 用 率 (‰)					備 考		
		全 体	一層	二層	三層	四層		五層	
1209	ミノル	[人]稔	.018	-	-	-	-	.053	
1209	ミハシ	[人]三橋	.021	-	-	-	-	.060	
1192	ミハバ	身幅	.016	-	-	-	.086	-	
1209	ミハラ	[人]三原	.030	-	-	.012	-	.080	
23090	ミハリ・ル		.041	-	.026	.012	.049	.073	
	~		.039	-	.026	-	.049	.073	
	ミハラセル		.002	-	-	.012	-	-	
23090	ミヒラキ・ク		.016	.043	-	-	-	.033	
	~		.014	.043	-	-	-	.027	
	ミヒラカレル		.002	-	-	-	-	.007	
13410	ミブン	身分	.027	.043	.039	.012	.012	.033	
1211	ミボウジン	未亡人	.037	.022	.052	-	-	.073	
1104	ミホン	見本	.023	.022	.078	.012	.025	-	
13520	ミマイ	見舞	.027	-	.039	.024	.012	.040	
2351	ミマイ・ウ		.039	-	.039	.012	.074	.047	
	~		.018	-	.026	-	.049	.013	
	ミマワレル		.021	-	.013	.012	.025	.033	
23090	ミマモリ・ル		.023	.065	.013	.012	.012	.027	
23090	ミマワシ・ス		.027	.043	.013	.012	-	.053	
1571	ミミ	耳	.171	.304	.183	.012	.148	.226	0 5
1338	ミモノ	見物	.018	-	.013	.012	-	.040	
1440	ミヤ	宮	.023	-	.026	-	.025	.040	
1209	ミヤガワ	[人]宮川	.027	.087	.039	.012	-	.027	
1209	ミヤギ	[人]宮城	.044	.022	.052	-	.086	.047	
1209	ミヤケ	[人]三宅	.027	-	.013	.012	-	.066	
1254	ミヤコ	都	.018	.022	.039	-	.012	.020	
1209	ミヤコ	[人]美也子	.016	-	-	-	.074	.007	
1209	ミヤザキ	[人]宮崎	.030	.022	-	.012	.025	.060	
1259	ミヤザキ	[地]宮崎	.016	-	.013	.012	.049	.007	
1209	ミヤザワ	[人]宮沢	.016	-	-	-	-	.047	
1209	ミヤタ	[人]宮田	.021	.022	.026	-	.012	.033	
1209	ミヤモト	[人]宮本	.052	.022	.105	.024	.012	.073	
1324	ミュウジカル		.041	-	.039	-	.074	.060	
3132	ミョウウ	妙	.080	.065	.091	.012	.012	.153	
11643	ミョウネン	明年	.068	-	.026	.322	-	.007	
11643	ミライ	未来	.046	.109	.052	-	.037	.053	
11961	ミリ	mm	.151	.022	.065	.048	.616	.040	0 4
11961	ミリメートル		.071	-	.013	.012	.357	-	
13422	ミリョク	魅力	.135	.130	.131	.036	.136	.193	0
1435	ミルク		.016	-	.013	-	.025	.027	
23090	ミワタシ・ス		.025	-	.026	.012	.049	.027	
	~		.023	-	.026	.012	.049	.020	
	ミワタセル		.002	-	-	-	-	.007	
12301	ミン	民	.027	-	.105	.036	.012	-	
1440	ミンカ	民家	.021	.065	.039	-	-	.020	
1250	ミンカン	民間	.048	-	.105	.119	.012	.013	
13080	ミンシュ	民主	.075	.196	.131	.119	.012	.020	
1231	ミンシュウ	民衆	.052	.304	.078	.024	-	.007	
12300	ミンゾク	民族	.078	.196	.196	.036	.012	.040	
13211	ミンヨウ	民謡	.039	.043	.013	-	.025	.080	
3120	ム	無	.233	.391	.287	.226	.222	.166	0
11950	ムイカ	六日	.034	-	.052	-	.025	.060	
13004	ムウド	mood	.016	-	.026	-	-	.033	
217	ムカイ・ウ	向	.231	.522	.314	.107	.111	.233	0 1 5
	~		.228	.522	.300	.107	.111	.233	
	ムカワセル		.002	-	.013	-	-	-	
217	ムカイアイ・ウ		.018	.043	.026	-	-	.027	
13521	ムカエ	迎	.025	.022	.026	-	.037	.033	
2351	ムカエル	迎	.157	.130	.274	.119	.062	.179	0
	~		.139	.109	.248	.107	.037	.166	

意味 分類	見 出 し	使 用 率 (‰)					備 考	
		全 体	一層	二層	三層	四層		五層
11642	ムカエラレル	.018	.022	.026	.012	.025-	.013	0 1 2 5
11730	ムカシ	.338	.435-	.457	.179	.333	.339	
217	ムキ・ク 向	.130	.087	.118	.119	.259	.086	
21573	ムキ・ク 向	.089	.043	.078	.024	.172	.100	
1552	ムギ 麦	.032	.022	-	-	.123	.020	
3113	ムキダシ 剝出	.030	.022	.065	.060	.012	.007	
11730	ムケ 向	.021	-	-	.036	.012	.033	
217	ムケル 向	.025	-	.013	.119	-	-	
	ムケサセル	.107	.065	.118	.024	.123	.153	
	ムケラレル	.094	.043	.105-	.024	.123	.126	
	ムケサセラレル	.002	-	-	-	-	.007	
	ムケサセラレル	.009	.022	.013	-	-	.013	
1211	ムコ 竿	.002	-	-	-	-	.007	
11731	ムコウ 向	.002	-	-	-	-	.007	
3110	ムコウ 無効	.009	.022	.013	-	-	.013	
331	ムゴン 無言	.002	-	-	-	-	.007	
1209	ムサン [人]武蔵	.025	-	.039	-	.012	.047	
3302	ムザシ 無慚	.132	.109	.118	.107	.074	.193	
1565	ムシ 虫	.023	-	.013	.107	-	-	
13092	ムシ 無視	.027	.022	.026	-	.012	.053	
1180	ムジ 無地	.032	-	.052	-	.012	.060	
3101	ムジツ 無実	.016	.022	-	.012	.012	.027	
1242	ムシヤ 武者	.052	.065	.105-	.036	.062	.027	
11130	ムシユン 矛盾	.032	.065	.052	.048	.025-	.007	
1374	ムシヨウ 無償	.034	-	.013	-	.136	.020	
4312	ムシロ [副]	.016	.043	.026	-	-	.020	
3195	ムスウ 無数	.023	.043	.013	.012	.012	.033	
3123	ムズカシイ	.041	.087	.039	.095	.025-	.007	
	ムシヨウ	.091	-	-	.477	-	-	
	ムシロ	.201	.282	.222	.292	.209	.106	
	ムスウ	.030	.109	.026	-	.049	.013	
	ムズカシイ	.194	.152	.222	.215	.283	.133	
	ムズカシイ	.187	.130	.222	.215-	.259	.133	
	ムズカシイ	.007	.022	-	-	.025-	-	
1213	ムスコ 息子	.098	.087	.078	-	.062	.186	
11651	ムスビ ¹⁾ 結	.021	.065	-	.012	.049	.007	
21554	ムスビ・ブ	.221	.087	.105-	.095	.678	.146	
	ムスビ・ブ	.199	.087	.105-	.095	.641	.100	
	ムスバレル	.023	-	-	-	.037	.047	
21554	ムスビツキ・ク	.021	.065	.039	.024	-	.007	
21554	ムスビツケル	.030	.087	.013	.036	-	.033	
	ムスビツケル	.027	.065	.013	.036	-	.033	
	ムスビツケラレル	.002	.022	-	-	-	-	
1213	ムスメ	.493	.500-	.300	.012	.628	.784	
1209	ムセイ [人]夢声	.030	-	.170	-	-	-	
337	ムセン 無線	.016	.022	.013	.048	-	.007	
337	ムダ	.052	.087	.039	.036	.062	.053	
3304	ムチ 無知	.016	.022	.026	.024	-	.013	
3341	ムチャ 無茶	.016	.043	.013	.024	.012	.007	
13040	ムチュウ 夢中	.078	.043	.091	.024	.074	.113	
11950	ムツツ ²⁾ 六	.023	.022	.026	-	.012	.040	
3120	ムナシイ	.027	.043	-	-	.025-	.053	
	ムナシイ	.023	.022	-	-	.025-	.047	
	ムナシイ	.005-	.022	-	-	-	.007	
13070	ムネ 旨	.037	.109	-	.072	.012	.027	
1572	ムネ 胸	.294	.304	.209	.012	.382	.445	
1374	ムハイ 無配	.018	-	-	.095	-	-	
337	ムヨウ 無用	.023	.022	.013	.048	.012	.020	
1255	ムラ 村	.189	.109	.274	.083	.123	.266	
1209	ムラカミ [人]村上	.023	.022	.026	.048	.025-	.007	
1502	ムラサキ 紫	.025	.043	.013	.012	.025-	.033	
13072	ムリ 無理	.187	.174	.209	.179	.185-	.186	
11981	ムレ 群	.018	.043	.039	-	.012	.013	

1) 握り飯の意を含む。 2) 暮れムツなどのムツを含む。

(第1表)

意味 分類	見出し		使 用 率 (%)					備 考	
			全 体	一 層	二 層	三 層	四 層		五 層
3101	ムロン	無論	.084	.130	.144	.036	.049	.086	
1571	メ ¹⁾	目・眼	2.665	1.209	.797	.346	8.771	2.094	0 #1 2 3 *4 *5
11960	メ	[接尾]目	.446	.413	.562	.334	.345	.513	0 2 #5
1202	メ	[接尾]奴	.025	.022	-	.012	-	.060	
1553	メ	芽	.016	.065	-	.024	.012	.007	
11113	メアテ	目当	.018	-	.039	.012	.025-	.013	
13102	メイ ²⁾	名	.037	-	.091	.024	.025-	.033	
3330	メイ ³⁾	名	.064	-	.039	-	.012	.159	
11960	メイ	[助数]名	.221	.152	.549	.167	.025-	.213	0 2 5
11623	メイ	明治の略	.025	-	-	.072	-	.033	
3306	メイカク	明確	.018	.065	-	.048	.012	-	
13102	メイガラ	銘柄	.034	-	.013	.167	-	-	
1320	メイサク	名作	.018	.022	.039	-	-	.027	
11623	メイジ	明治	.180	.282	.366	.203	.037	.120	0
2367	メイジ・ズル	命	.048	.022	.091	.012	-	.080	
	~		.034	.022	.039	.012	-	.066	
	メイゼラレル		.014	-	.052	-	-	.013	
1234	メイシユ	名手	.018	-	.026	-	.012	.033	
13102	メイシヨウ	名称	.018	-	.039	.036	.025-	-	
13047	メイシン	迷信	.023	.043	.065	-	.037	-	
1234	メイジン	名人	.071	.087	.039	-	-	.159	
1263	メイダイ	[明治大学の略]	.021	-	-	-	.012	.053	
3501	メイハク	明白	.018	-	.013	.083	-	-	
1400	メイブツ	名物	.030	-	.039	.012	.025-	.047	
12410	メイユウ	名優	.016	-	.013	-	-	.040	
13041	メイヨ	名譽	.034	.022	.065	.012	.037	.033	
3501	メイリョウ	明瞭	.016	.087	-	.024	-	.007	
12670	メイレイ	命令	.071	.087	.144	.095	.012	.047	
3345	メイロウ	明朗	.018	-	-	.012	-	.047	
13011	メイワク	迷惑	.041	.043	.026	.024	.049	.053	
12412	メエカア	maker	.062	.022	.052	.203	.025-	.020	
11961	メエトル		.196	.043	.327	.095	.357	.146	0
23062	メガケル		.016	.022	-	-	-	.040	
1461	メガネ		.025	-	-	-	.074	.033	
2111	メキ・ク	[接尾]	.023	.022	.026	-	.012	.040	
1259	メキシコ	[国名]	.044	.087	.052	.012	.012	.060	
2365	メグミ・ム		.064	.087	.065	.024	.049	.086	
	メグマレル		.064	.087	.065	.024	.049	.086	
21570	メクリ・ル		.016	-	.013	.012	.037	.013	
	~		.014	-	-	.012	.037	.013	
	メクラレル		.002	-	.013	-	-	-	
11523	メグリ		.016	.022	-	-	.012	.033	
21511	メグリ・ル		.084	.174	.078	.083	.037	.086	
	~		.082	.174	.065	.083	.037	.086	
	メグラセル		.002	-	.013	-	-	-	
1259	メグロ	[地]目黒	.021	-	.013	-	-	.053	
23062	メザン・ス		.057	.043	.078	.048	-	.086	
3132	メザマシイ		.034	.022	.013	.072	.037	.027	
	~		.032	.022	.013	.060	.037	.027	
	~サ		.002	-	-	.012	-	-	
1431	メシ	飯	.059	.065	.078	.012	.074	.066	
1209	メジロ	目白[ペンネーム]	.018	-	-	.024	-	.040	
1550	メス	雌	.025	.022	.013	.024	.025-	.033	
3120	メズラシイ		.151	.196	.170	.048	.012	.259	0 5
2501	メダチ・ツ		.105-	.043	.157	.119	.111	.086	
13030	メツキ	目付	.023	.043	.013	-	.012	.040	
3335	メデタイ		.032	.022	.026	-	.025-	.060	
13154	メモ		.037	.022	.026	.024	.062	.040	
13841	メリヤスアミ		.126	-	-	-	.678	-	0 4
1503	メロディイ		.023	.043	.026	-	.025-	.027	

1) 三人目などのメは別。 2) 名称の意の。 3) メイ演奏等の。会社メイ / 定員三メイ等はそれぞれ別。

意味 分類	見 出 し		使 用 率 (%)					備 考		
			全 体	一層	二層	三層	四層		五層	
1457	メン	面	.265	.391	.235	.560	.197	.113	0	3
14200	メン	綿	.034	-	-	.119	.062	-		
1554	メンカ	綿花	.018	-	.013	.083	-	-		
13520	メンカイ	面会	.034	-	.052	.012	.062	.033		
13532	メンキョ	免許	.016	.022	-	.072	-	-		
217	メンシ・スル	面	.021	.043	.013	.024	.012	.020	0 1 2	4 #5
13671	メンゼイ	免税	.018	-	.013	.083	-	-		
11921	メンセキ	面積	.046	.043	.013	.167	.012	.013		
3130	メンドウ	面倒	.050	.043	.065	.024	.049	.060		
1240	メンバア	面	.027	.065	.026	.012	-	.040		
13041	メンボク ¹⁾	面目	.023	.022	-	.024	.025	.033		
3165	モウ	[副]	.955	1.021	1.006	.346	.813	1.328		
2375	モウカリ・ル	設	.021	.022	-	.060	.012	.013		
2385	モウケル ²⁾	設	.068	.043	.078	.191	.025	.027		
	モウケラレル		.055	.043	.065	.143	.025	.020		
	モウケラレル		.014	-	.013	.048	-	.007		
2375	モウケル	備	.055	.043	.078	.083	.025	.047		
	モウケサセル		.046	.043	.065	.083	.025	.027		
	モウケラレル		.007	-	-	-	-	.020		
	モウケラレル		.002	-	.013	-	-	-		
2312	モウシ・ス	申	.235	.282	.131	.060	.123	.432	0	5
	モウサレル		.217	.282	.105	.048	.086	.419		
	モウセル		.007	-	.026	-	.012	-		
	モウセル		.011	-	-	.012	.025	.013		
23130	モウシアゲル		.066	.043	.026	.036	.086	.100		
	モウシアゲラレル		.064	.043	.026	.036	.086	.093		
	モウシアゲラレル		.002	-	-	-	-	.007		
13141	モウシイレ		.018	.022	.013	.060	-	.012		
13141	モウシコミ		.025	-	.013	.095	.025	-		
2352	モウシコミ・ム		.025	.022	.026	-	.012	.047		
2352	モウシデル		.021	.022	.039	.012	.012	.020		
13134	モウシワケ		.030	.043	.026	-	.012	.053		
1574	モウチヨウ	盲腸	.021	-	.013	.012	.012	.040		
314	モウレツ	猛烈	.023	-	.078	.024	-	.013		
25161	モエル		.078	.022	.026	-	.099	.153		
25161	モエアガリ・ル		.021	-	.026	-	.025	.033		
1463	モオタア		.041	-	.013	.143	.049	.007		
1209	モオツアルト	[人]	.016	.043	-	-	.025	.020	0	3
11960	モク	[撥尾]目	.025	-	.026	-	-	.060		
3164	モクカ	目下	.075	.043	.091	.143	.037	.060		
11113	モクテキ	目的	.185	.130	.222	.370	.074	.140		
11113	モクヒョウ	目標	.091	.022	.118	.250	.012	.053		
21531	モグリコミ・ム		.018	.043	.026	-	-	.027	0	5
4315	モンシ	[副]	.317	.326	.300	.310	.259	.359		
13113	モンジ ³⁾	文字	.062	.109	.052	.024	.099	.053		
4114	モンクは		.023	.043	.013	.083	-	-		
1259	モスクワ	[地]	.057	.065	.039	.155	.037	.020		
21521	モタラシ・ス		.050	.022	.039	.095	.062	.033	0 *1 *2 #3 *4 *5	
	モタラサレル		.046	-	.039	.095	.049	.033		
	モダシ		.005	.022	-	-	.012	-		
3166	モダン		.021	-	.013	-	.062	.020		
13701	モチ	持	.016	-	.013	.024	-	.027		
2370	モチ・ツ	持	1.529	1.774	1.540	1.037	1.762	1.606		
	モチセル		1.426	1.709	1.540	.967	1.537	1.484		
	モチレル		.055	-	-	-	.187	.061		
	モチル		.003	-	-	.018	-	-		
	モチル		.045	.066	-	.053	.037	.061		
2111	モチ・ツ	用	.192	.282	.392	.179	.111	.113	0 2	4
2386	モチイル	用	.185	.109	.144	.274	.394	.066		
	モチイル		.142	.065	.131	.191	.296	.060		

1) メンモクは別。 2) 金をモウケルは別。 3) モンジも含む。

(第1表)

意味 分類	見出し	使 用 率 (%)					備 考	
		全 体	一 層	二 層	三 層	四 層		五 層
1373	モチイラレル	.044	.043	.013	.083	.099	.007	
21531	モチカブ 持株	.018	-	-	.072	-	.013	
	モチコミ・ム	.030	.043	.026	.036	.012	.033	
	~	.018	.043	.013	.024	-	.020	
	モチコマレル	.009	-	.013	.012	-	.013	
	モチコメル	.002	-	-	-	.012	-	
11530	モチダシ 持出	.052	-	-	-	.283	-	
21530	モチダシ・ス	.041	.087	.026	.036	.037	.040	
	~	.032	.043	.013	.036	.037	.033	
	モチダサレル	.005	.043	-	-	-	-	
	モチダセル	.005	-	.013	-	-	.007	
12452	モチスン	.030	.022	.052	-	-	.053	
4311	モチロン	.342	.543	.314	.417	.308	.272	0 1 3 5
31992	モット [副]	.292	.522	.366	.191	.296	.239	0 1 5
31992	モットモ ¹⁾	.301	.413	.327	.525	.123	.226	0 3 5
4116	モットモ ²⁾	.146	.109	.170	.119	.086	.193	0
3100	モッバラ	.039	.065	.026	.024	.025	.053	
23681	モデル ³⁾	.016	-	.013	-	-	.040	
11100	モデル	.096	.109	.026	.012	.259	.086	
1171	モト 下・許	.119	.239	.196	.119	.086	.060	0
11642	モト ⁴⁾ 元	.087	.065	.144	.048	.062	.100	
11111	モト 元・基	.064	.043	.052	.036	.123	.060	
21526	モドシ・ス	.025	-	.013	.024	.049	.027	
	~	.021	-	.013	.012	.049	.020	
	モドサレル	.005	-	-	.012	-	.007	
2111	モトヅキ・ク	.066	.065	.065	.226	-	.013	
23041	モトメル	.194	.239	.261	.167	.148	.186	0
	~	.185	.239	.235	.167	.148	.173	
	モトメラレル	.009	-	.026	-	-	.013	
3164	モトモト	.055	.109	.052	.024	.037	.066	
3164	モトヨリ [副]	.027	.043	.013	.060	.012	.020	
21526	モドリ・ル	.162	.391	.091	.060	.074	.233	0 5
	~	.155	.391	.078	.060	.074	.219	
	モドラセル	.002	-	.013	-	-	-	
	モドラレル	.002	-	-	-	-	.007	
	モデル	.002	-	-	-	-	.007	
1101	モノ 物・者	6.717	7.951	7.937	7.140	5.935	5.896	0 *1 *2 *3 #4 *5
13212	モノガタリ	.144	.043	.209	.012	.160	.199	0 5
23133	モノガタリ・ル	.050	.065	.039	.072	.012	.060	
	~	.046	.065	.039	.072	.012	.047	
	モノガタラセル	.002	-	-	-	-	.007	
	モノガタラレル	.002	-	-	-	-	.007	
1101	モノゴト	.016	.043	.013	.024	-	.013	
314	モノスゴイ	.030	-	.052	-	-	.060	
3165	モハヤ [副]	.080	.152	.039	.036	.062	.113	
23393	モミ・ム 揉	.039	.022	-	.024	.037	.073	
	~	.025	-	-	.012	.037	.047	
	モマセル	.002	-	-	.012	-	-	
	モマレル	.011	.022	-	-	-	.027	
14201	モメン 木綿	.068	.022	.039	.012	.296	.007	
1552	モモ 桃	.016	-	-	.048	-	.020	
1209	モモコ [人]百子	.018	-	-	-	.012	.047	
1209	モモコ [人]桃子	.018	-	-	-	.037	.033	
1209	モモタロウ [人]桃太郎	.016	-	-	-	-	.047	
25161	モヤシ・ス 燃	.027	-	.052	.012	-	.047	
1185	モヨウ 模様	.201	.065	.065	.060	.825	.053	0 4
13510	モヨオン 催	.016	-	-	.036	.025	.013	
2342	モヨオン・ス	.021	.043	-	.012	.012	.033	
	~	.014	.022	-	-	.012	.027	
	モヨオサレル	.007	.022	-	.012	-	.007	

1) 接続詞は別。 2) 最の意は別。 3) 女にモテルなどの。 4) 下・本は別。

意味分類	見出し	使用率 (%)					備考	
		全体	一層	二層	三層	四層		五層
23762	モライ・ウ ～ モラワレル モラエル	.529 .490 .005 .034	.478 .369 - .109	.692 .692 - -	.238 .215 - .024	.357 .308 .012 .037	.718 .678 .007 .033	0 1 2 5
21532	モラシ・ス ～ モラサレル	.057 .055 .002	.043 .043 -	.091 .078 .013	.012 .012 -	.012 .012 -	.093 .093 -	
1527	モリ	.034	-	.026	-	-	.086	
1209	モリ	.066	.174	.091	.012	.037	.066	
21554	モリ・ル ～ モラレル	.030 .021 .009	- - -	.039 .013 .026	- - -	.099 .086 .012	.013 .007 .007	
214	モリアガリ・ル	.021	.022	.013	.012	.012	.033	
1209	モリシダ	.018	-	.052	-	-	.020	
1209	モリシタ	.018	-	.026	-	-	.033	
1209	モリタ	.021	.109	.013	.012	.012	.007	
21532	モレル	.037	-	.026	.024	.012	.073	
1209	モロキ	.018	-	-	-	-	.053	
11961	モン ¹⁾	.023	-	.013	.012	.037	.033	
1442	モン	.094	.152	.065	.036	.025	.159	
13132	モン	.021	-	.039	.012	.012	.027	
13111	モンク	.066	.022	.065	.072	.049	.086	
1176	モンゼン	.018	-	.039	-	.012	.020	
13070	モンダイ	1.098	1.804	.993	2.298	.678	.558	0 1 2*3 4 5
13132	モンドウ	.018	.043	.026	-	-	.020	
1271	モンブ	.021	.022	.052	.012	-	.020	
11961	モンメ	.087	-	.039	.095	.308	.013	
1209	モンロオ	.023	-	.039	-	-	.047	
14551	ヤ	.041	.022	.026	-	.025	.086	
1265	ヤ	.390	.261	.496	.155	.333	.538	0 2 5
11635	ヤ	.041	.022	.039	.012	.025	.073	
-	ヤ	.226	-	-	-	-	.658	0 5
4320	ヤア	.025	-	.026	-	.025	.047	
11961	ヤアル	.144	-	.026	-	.752	-	0 4
1192	ヤアルハバ	.052	-	-	-	.283	-	
4320	ヤイ	.018	-	-	-	-	.047	
1209	ヤエ	.018	-	-	-	.025	.033	
13050	ヤガク	.018	-	.078	-	.012	-	
3161	ヤガテ	.196	.087	.209	.048	.148	.332	0 5
3503	ヤカマシイ	.023	.022	.013	.036	.037	.013	
435	ヤガリ・ル ²⁾	.080	.022	.065	-	.012	.186	
11635	ヤカン	.021	-	.026	-	.025	.033	
13843	ヤキ	.023	-	.026	-	.049	.027	
25161	ヤキ・ク ～ ヤカレル	.078 .071 .007	.043 .022 .022	.091 .091 -	- -	.160 -	.080 .066 .013	
1431	ヤキモチ	.018	.087	-	-	-	.020	
13374	ヤキユウ	.185	.022	.144	-	.025	.445	0 5
13400	ヤク	.267	.217	.261	.143	.099	.445	0 5
31992	ヤク	.290	.152	.300	.679	.197	.159	0 3
1436	ヤク	.032	-	.091	.060	.012	.007	
1427	ヤグ	.018	.043	.052	-	-	.007	
12450	ヤクイン	.018	-	.013	.048	-	.013	
1365	ヤクカイ	.034	.022	.039	.012	.025	.053	
1234	ヤクザ	.016	-	.013	-	-	.040	
1436	ヤクザイ	.023	-	-	.095	.025	-	
12410	ヤクシャ	.048	.043	.052	-	.037	.080	
1271	ヤクショ	.016	.022	.026	-	.012	.020	
13530	ヤクソク	.126	.196	.105	.048	.074	.186	0
2111	ヤクダチ・ツ	.037	.022	.039	.131	-	.007	

1) モン無し / +モン三分等の。 2) 言ってヤガル等の。

(第1表)

意味 分類	見 出 し		使 用 率 (‰)					備 考	
			全 体	一層	二層	三層	四層		五層
12411	ヤクニン	役人	.027	.022	.065	-	.012	.033	
1436	ヤクヒン	薬品	.046	-	.065	.119	.049	.007	
13400	ヤクメ	役目	.034	.022	.026	.024	.062	.033	
13400	ヤクワリ	役割	.052	.043	.078	.072	.062	.027	
25161	ヤケル	焼・妬	.041	.087	.039	-	.062	.040	
1551	ヤサイ	野菜	.050	.043	.025	.095	.049	.027	
3345	ヤサシイ	優・易	.105 ⁻	.022	.091	.024	.136	.166	
	～		.103	.022	.091	.024	.123	.166	
	～サ		.002	-	-	-	.012	-	
435	ヤシ・ス ¹⁾		.016	.022	.013	-	.012	.027	
1440	ヤシキ		.078	-	.105 ⁻	-	.012	.166	
2364	ヤシナイ・ウ		.018	-	.026	.024	.049	-	
13114	ヤジルシ	矢印	.025	-	-	-	.136	-	
13043	ヤシン	野心	.025	.065	.026	-	.012	.033	
3195	ヤスイ	安・易・廉	.353	.239	.274	.501	.625 ⁻	.199	0 3 #4 5
	～		.345	.239	.261	.489	.606	.199	
	ヤスカラシメル		.002	-	-	.012	-	-	
	～サ		.006	-	.013	-	.018	-	
1209	ヤスイ	[人]安井	.021	.087	-	-	.025 ⁻	.020	
1209	ヤスコ	[人]康子	.023	.087	-	-	-	.040	
1209	ヤスシ	[人]踏	.016	.022	.026	-	.025 ⁻	.013	
1332	ヤスミ	休	.037	-	.091	-	.037	.040	
21502	ヤスミ・ム		.094	.022	.078	-	.209	.113	
	～		.062	.022	.078	-	.049	.106	
	ヤスマセル		.032	-	-	-	.160	.007	
21502	ヤスメル	休・安	.032	.043	.013	-	.136	-	
2582	ヤセル		.062	.087	.065	-	.074	.080	
31993	ヤタラ		.016	.022	.013	.012	-	.027	
1209	ヤタロウ	[人]弥太郎	.018	-	-	.012	.012	.040	
1202	ヤツ	奴	.199	.391	.209	.060	.012	.332	0 5
11950	ヤッツ ²⁾	八	.023	-	.026	-	.049	.027	
2353	ヤッツケル		.032	.087	.026	.012	-	.047	
	～		.030	.087	.026	.012	-	.040	
	ヤッツケラレル		.002	-	-	-	-	.007	
3165	ヤット ³⁾	[副]	.137	.109	.105 ⁻	.036	.160	.206	0 5
1266	ヤド	宿	.089	.109	.065	.024	.037	.159	
2363	ヤトイ・ウ		.018	.022	.065	-	.012	.007	
	～		.069	.022	.026	-	.012	-	
	ヤトワレル		.009	-	.039	-	-	.007	
1265	ヤドヤ	宿屋	.023	-	.026	-	-	.053	
1444	ヤネ		.055 ⁻	.109	.039	.048	.025 ⁻	.066	
4313	ヤハリ ⁴⁾		.650 ⁻	.804	.523	.417	.505	.875	0 1 2 3 4 #5
21572	ヤブリ・ル	破・敗	.071	.022	.052	.012	.037	.146	
	～		.055 ⁻	.022	.039	.012	.025 ⁻	.113	
	ヤブラレル		.016	-	.013	-	.012	.033	
21572	ヤブレル	破・敗・傷	.046	.043	.039	-	.037	.080	
1524	ヤマ	山	.428	.739	.418	.072	.456	.523	0 1 2 4 #5
1585	ヤマイ	病	.023	.043	.013	.024	.012	.027	
1209	ヤマウチ	[人]山内	.018	-	-	-	-	.053	
1259	ヤマガタ	[地]山形	.030	-	.026	.024	-	.060	
1209	ヤマグチ	[人]山口	.055 ⁻	.043	-	.036	.012	.120	
1259	ヤマグチ	[地]山口	.034	-	.052	.036	.049	.027	
1209	ヤマザキ	[人]山崎	.030	-	.026	.024	.025 ⁻	.047	
1209	ヤマシタ	[人]山下	.046	.043	.065	.024	.012	.066	
1209	ヤマダ	[人]山田	.066	-	.091	.024	.074	.093	
1259	ヤマト	[地]大和	.023	.065	.026	-	.037	.013	
1259	ヤマナシ	[地]山梨	.021	-	.026	.048	.012	.013	
1209	ヤマモト	[人]山本	.157	.130	.196	.083	.074	.233	0 5
1524	ヤマヤマ	山々	.025	.022	.052	-	-	.040	
1501	ヤミ	闇	.037	.130	.039	-	.025 ⁻	.033	

1) 勘忍しとくれヤス等の。 2) 時刻のヤツを含む。 3) 掛け声は別。 4) ヤツパリ / ヤツパンを含む。

意味 分類	見出し	使 用 率 (%)					備 考			
		全 体	一層	二層	三層	四層		五層		
21502	ヤミ・ム	止・巳	.066	.065	.039	.048	.012	.120	0	
2585	ヤミ・ム	病	.046	.174	.052	.012	.037	.027		
21502	ヤメル		.160	.239	.287	.060	.123	.146		
	～		.142	.196	.248	.060	.123	.126		
	ヤメサセル		.009	.022	.026	-	-	.007		
	ヤメラレル		.009	.022	.013	-	-	.013		
31993	ヤヤ	稍	.126	.109	.078	.215	.197	.066		0
14550	ヤリ	槍	.016	-	.052	-	-	.020		
23762	ヤリ・ル		1.866	1.927	2.290	1.049	1.380	2.353		0 #1 *2 3 4 #5
	～		1.758	1.862	2.211	.942	1.281	2.213		
	タリ・ル		.003	-	-	-	-	.010		
	ヤラセル		.013	-	-	.012	.037	.010		
	ヤラレル		.039	-	-	.036	.025	.080		
	ヤラセラレル		.007	-	.039	-	-	-		
	ヤレル		.044	.065	.039	.060	.037	.040		
2342	ヤリキレル ¹⁾		.016	-	.052	-	-	.020		
12040	ヤロウ	野郎	.050	.087	.026	-	-	.106		
1259	ヤワタ	[地]八幡	.021	-	.013	.036	.012	.027		
3506	ヤワラかい、な		.110	.022	.039	.048	.333	.086		
	～		.107	.022	.039	.048	.333	.080		
	～サ		.002	-	-	-	-	.007		
1513	ユ	湯	.050	.043	.065	-	.074	.060		
1414	ユ	油	.025	.065	.026	.060	.012	-		
3198	ユイイツ	唯一	.044	.022	.052	.048	.025	.053		
13701	ユウ	有	.016	.043	.013	.012	.025	.007		
1344	ユウカイ	誘拐	.037	-	.052	.036	-	.060		
11635	ユウガタ		.064	.065	.065	.012	.062	.093		
1510	ユウキ	有機	.023	.022	.026	.083	-	-		
13041	ユウキ	勇氣	.059	.065	.078	.012	.062	.073		
11635	ユウグレ		.016	.022	-	-	.012	.033		
1259	ユウゴ	[国名略称]	.021	.043	.026	.060	-	-		
3110	ユウコウ	有効	.050	-	.065	.167	.012	.013		
13700	ユウシ	融資	.030	-	.013	.143	-	-		
2370	ユウシ・スル	有	.048	.022	.078	.167	-	-		
1209	ユウジ	[人]雄二	.030	-	.013	-	.037	.060		
3134	ユウシユウ	優秀	.055	.065	.078	.048	.025	.060		
	～		.050	.065	.078	.036	.025	.053		
	～サ		.005	-	-	.012	-	.007		
337	ユウシヨウ	有償	.015	-	-	.131	-	-		
1357	ユウシヨウ	優勝	.139	-	.091	-	-	.359	0 5	
1320	ユウジヨウ	友情	.062	-	.118	-	.012	.113		
13332	ユウシヨク	夕食	.032	.043	.013	-	.074	.033		
1221	ユウジン	友人	.105	.217	.118	.036	.111	.100		
11563	ユウズウ	融通	.030	-	.013	.060	.049	.020		
1521	ユウビ	夕日	.021	.022	.013	-	.025	.033		
13830	ユウビン	郵便	.037	.022	.026	.083	.025	.027		
11635	ユウベ	夕・昨夕	.052	.043	.052	-	.012	.106		
3340	ユウボウ	有望	.021	-	-	.072	-	.020		
3330	ユウメイ	有名	.153	.130	.235	.060	.172	.159	0	
13004	ユウモア		.025	.022	.026	.012	-	.047		
33010	ユウユウ	悠々	.016	.043	-	-	-	.033		
337	ユウリ	有利	.075	.043	.065	.179	.037	.053		
337	ユウリョク	有料	.016	-	.013	.048	-	.013		
314	ユウリョク	有力	.044	.065	.039	.107	-	.027		
1203	ユウレイ	幽霊	.016	.022	.026	.024	.025	-		
13671	ユウワク	誘惑	.027	.022	.013	-	.012	.060	0	
11113	ユエ	故	.116	.152	.091	.072	.037	.186		
11113	ユエン	所以	.016	.022	.052	-	.012	.007		
1444	ユカ	床	.041	.087	.039	-	.025	.060		
33010	ユカイ	愉快	.030	.022	.026	.024	.025	.040		

1) ヤリキレない / ヤリキレませんの。

(第1表)

意味 分類	見出し	使用率 (%)					備考	
		全体	一層	二層	三層	四層		五層
1422	ユカタ	.016	-	.039	.012	.025	.007	
15153	ユキ	.098	.130	.118	.012	.025	.166	
11528	ユキ	.048	-	.026	-	.037	.106	
21526	ユキ・ク	3.070	4.182	2.685	1.477	3.073	3.842	0 #1 *2 #3 *4 *5
	～	2.919	3.953	2.567	1.354	2.961	3.660	
	ユカセル	.003	.033	-	-	-	-	
	ユカレル	.014	-	.039	-	-	.020	
	ユケル	.135	.196	.079	.123	.112	.163	
1209	ユキコ	.044	.043	-	-	.099	.060	
11972	ユキスギ	.021	.022	.026	.048	-	.013	
2130	ユキトドキ・ク	.016	-	.026	.012	.012	.020	
11731	ユクエ	.025	.043	.013	-	.012	.047	
13761	ユシュツ	.239	.022	.118	1.090	.012	.007	0 #3
21511	ユスプリ・ル	.021	.022	.026	-	.025	.027	
	～	.016	.022	.026	-	.025	.013	
	ユスブラレル	.005	-	-	-	-	.013	
2352	ユスリ・ル	.018	-	.013	-	-	.047	
23762	ユズリ・ル	.039	.043	.091	.048	-	.027	
	～	.037	.043	.078	.048	-	.027	
	ユズラレル	.002	-	.013	-	-	-	
13830	ユソウ	.016	-	.039	.048	-	-	
3195	ユタカ	.057	.043	.039	.036	.099	.060	
	～	.055	.043	.026	.036	.099	.060	
	～サ	.002	-	.013	-	-	-	
13062	ユダン	.018	-	.013	-	.012	.040	
3194	ユックリ	.071	.109	.039	-	.074	.113	
25161	ユデル	.041	-	-	-	.222	-	
11972	ユトリ	.027	-	.013	.024	.086	.013	
13761	ユニユウ	.180	.022	.026	.882	.025	-	0 3
1573	ユビ	.082	.087	.039	.024	.172	.086	
1573	ユビサキ	.025	.022	.013	-	.049	.033	
23393	ユビサン・ス	.018	-	-	.012	.012	.040	
1428	ユビワ	.018	.022	-	-	.049	.020	
1209	ユミ	.025	-	-	-	.062	.040	
1209	ユミコ	.016	.130	-	-	.012	-	
13002	ユメ	.253	.152	.261	.024	.246	.412	0 5
1330	ユライ	.016	.022	.013	.024	-	.020	
1209	ユリコ	.025	-	.026	-	.037	.040	
2352	ユルン・ス	.215	.239	.287	.143	.111	.266	0 5
	～	.135	.109	.196	.083	.049	.186	
	ユルサレル	.066	.087	.078	.060	.037	.073	
	ユルセル	.014	.043	.013	-	.025	.007	
11341	ユルミ	.032	-	.013	-	.160	-	
21511	ユレル	.048	.152	.013	.012	.012	.073	
11623	ヨ	.132	.174	.091	.048	.099	.206	0 5
11635	ヨ	.105	.196	.065	-	.086	.166	
11972	ヨ	.087	.065	.131	.155	.037	.060	
1200	ヨ	.041	.022	.091	.012	-	.060	
11950	ヨ(ン) ¹⁾	1.750	.826	1.228	1.909	3.413	1.308	0 1 2 *3 4 *5
3133	ヨイ	3.711	3.088	3.672	2.757	4.085	4.269	0 *1 *2 *3 *4 *5
	～	3.656	2.957	3.672	2.722	4.010	4.208	
	～サ	.055	.131	-	.035	.075	.061	
11635	ヨアケ	.032	.022	.013	-	.062	.047	
2300	ヨイ・ウ	.052	.043	.052	-	.037	.093	
	～	.050	.043	.039	-	.037	.093	
	ヨエル	.002	-	.013	-	-	-	
1346	ヨウ	.402	.174	.183	.572	.850	.246	0 3 4 5
337	ヨウ	.021	.022	.026	.024	-	.027	
1526	ヨウ	.080	.087	.144	.083	.037	.066	
3130	ヨウ	5.963	6.900	4.936	4.595	7.754	5.998	0 *1 *2 *3 *4 *5

1) <シ>は別。

意味 分類	見 出 し	使 用 率 (%)					備 考		
		全 体	一 層	二 層	三 層	四 層		五 層	
13083	ヨウイ	用意	.098	.152	.065	.036	.123	.120	
3123	ヨウイ	容易	.059	.043	.052	.143	.012	.047	
11112	ヨウイン	要因	.025	.022	-	.119	-	-	
11950	ヨウカ	八日	.032	.022	.052	.012	.037	.033	
1322	ヨウガ	洋画	.037	.109	-	-	.012	.066	
14510	ヨウキ	容器	.018	-	.013	.036	.037	.007	
15150	ヨウキ	陽気	.021	.022	.013	-	-	.047	
1366	ヨウキユウ	要求	.121	.261	.144	.119	.086	.086	0
1450	ヨウグ	用具	.039	-	-	.024	.185	-	
11112	ヨウケン	要件	.016	-	-	.083	-	-	
1209	ヨウコ	[人]洋子	.044	-	.039	-	.025	.093	
1209	ヨウコ	[人]薬子	.052	.043	.026	-	.099	.073	
1365	ヨウゴ	擁護	.018	.022	.065	.012	-	.007	
13841	ヨウサイ	洋裁	.050	.022	-	.036	.185	.020	
1213	ヨウシ	養子	.016	.022	.013	.012	-	.027	
2121	ヨウシ・スル ¹⁾	要	.114	.196	.078	.250	.037	.073	0
1346	ヨウジ	用事	.030	.065	.026	.012	.049	.020	
1205	ヨウジ	幼児	.030	-	-	.024	.136	-	
11100	ヨウシキ	様式	.021	.043	.013	.060	.012	-	
1192	ヨウジャク	用尺	.057	-	-	.012	.296	-	
13062	ヨウジン	用心	.025	.022	.026	.012	.037	.027	
11300	ヨウス	様子	.132	.130	.118	.072	.086	.199	0
1366	ヨウセイ	要請	.016	.065	-	.048	-	-	5
13642	ヨウセイ	養成	.021	-	.026	.024	-	.033	
1132	ヨウソ	要素	.094	.174	.065	.226	.062	.027	
3304	ヨウチ	幼稚	.037	.043	-	.048	.086	.020	
13070	ヨウテン	要点	.057	-	.013	.024	.259	.007	
11113	ヨウト	用途	.021	.022	.013	.048	.025	.007	
1421	ヨウフク	洋服	.084	-	.052	-	.246	.086	
1366	ヨウボウ	要望	.027	.022	.026	.083	-	.013	
1420	ヨウモウ	羊毛	.034	-	.039	.083	.049	.007	
3165	ヨウヤク	漸	.098	.130	.052	.072	.074	.140	
13070	ヨウリョウ	要領	.046	.022	.013	.024	.185	.007	
1424	ヨオク	[裁縫]	.030	-	-	-	.160	-	
1259	ヨオロッパ		.046	.065	.078	.024	.037	.040	
1332	ヨカ	余暇	.016	-	-	.024	.037	.013	
13066	ヨキ	予期	.018	-	.026	.048	.012	.007	
13701	ヨキン	預金	.044	.013	-	.179	-	.013	
13042	ヨク	欲	.021	.022	-	.012	.012	.040	
3160	ヨク ²⁾		.160	.109	.209	.095	.222	.153	0
11671	ヨクアサ	翌朝	.037	.022	.052	-	.025	.060	
11671	ヨクジツ	翌日	.075	.065	.131	.024	.049	.093	
13671	ヨクセイ	抑制	.023	-	-	.119	-	-	
11671	ヨクネン	翌年	.032	.065	-	.024	.037	.040	
13042	ヨクボウ	欲望	.034	.022	.026	-	.074	.040	
31992	ヨケイ	余計	.066	-	.052	.060	.086	.086	
11730	ヨコ	横	.121	.022	.118	.024	.209	.159	0
1571	ヨコガオ		.016	.022	.039	-	-	.020	
21524	ヨコギリ・ル		.018	.043	.026	-	.012	.020	
21521	ヨコシ・ス		.025	.043	.013	-	.025	.040	
1185	ヨコジマ	横縞	.021	-	-	-	.111	-	
1259	ヨコスカ	[地]横須賀	.025	.022	.052	-	.025	.027	
12410	ヨコツナ		.071	-	.039	-	.012	.179	
11523	ヨコバイ		.032	-	.026	.143	-	-	
1259	ヨコハマ	横浜	.055	.065	.026	.072	-	.086	
1209	ヨコヤマ	[人]横山	.032	.022	.052	.012	.049	.027	
15111	ヨゴレ		.027	.022	.052	-	.086	-	
2502	ヨゴレル		.027	.043	.039	-	.037	.027	
13064	ヨサン	予算	.064	.109	.026	.179	.062	.007	
1102	ヨシ	由	.025	-	.039	-	.012	.047	

1) ヨウスルニを含む。 2) しばしばの意。

(第1表)

意味 分類	見 出 し	使 用 率 (%)					備 考	
		全 体	一 層	二 層	三 層	四 層		五 層
21502	ヨシ・ス	.041	.043	.039	-	.025	.073	
4310	ヨシ	.046	.022	.039	-	.012	.100	
1209	ヨシカワ	.032	.022	.065	.036	.012	.027	
1209	ヨシダ	.107	.130	.065	.083	.049	.166	
1259	ヨシノ	.018	.022	.065	-	.012	.007	
1209	ヨシバヤマ	.052	-	-	-	-	.153	
1209	ヨシムラ	.023	-	.013	-	.086	.013	
1259	ヨシワラ	.030	-	.065	-	-	.053	
1265	ヨセ	.016	-	.026	-	-	.033	
21560	ヨセル	.119	.109	.091	.036	.259	.106	0
	～	.105	.043	.078	.024	.259	.100	
	ヨセラレル	.014	.065	.013	.012	-	.007	
11771	ヨソ	.032	.065	.039	.012	.012	.040	
13066	ヨソウ	.180	.130	.078	.644	.037	.066	0
13333	ヨソオイ	.016	-	-	-	.062	.013	3
2333	ヨソオイ・ウ	.018	.022	.039	-	.037	.007	
	～	.014	.022	.026	-	.025	.007	
	ヨソオワレル	.002	-	-	-	.012	-	
	ヨソオエル	.002	-	.013	-	-	-	
11972	ヨチ	.048	.022	.026	.167	.012	.020	
11950	ヨッカ	.121	.043	.144	.131	.086	.146	0
11950	ヨッツ	.052	.065	.026	.012	.136	.040	
13067	ヨテイ	.116	.043	.105	.250	.037	.113	0
1280	ヨトウ	.016	.022	.039	.024	-	.007	
11635	ヨナカ	.034	.022	.026	-	.062	.047	
1260	ヨノナカ	.082	.043	.144	.024	.074	.100	
13083	ヨビ	.034	.065	.065	.024	.012	.027	
2310	ヨビ・ブ	.361	.522	.366	.226	.209	.465	0 1
	～	.237	.326	.209	.143	.123	.339	5
	ヨバレル	.119	.196	.157	.083	.086	.113	
	ヨベル	.005	-	-	-	-	.013	
2310	ヨビカケル	.023	-	.013	-	.012	.053	
	～	.021	-	.013	-	.012	.047	
	ヨビカケラレル	.002	-	-	-	-	.007	
2351	ヨビダシ・ス	.021	.022	.039	-	.025	.020	
	～	.016	-	.026	-	.025	.020	
	ヨビダサレル	.005	.022	.013	-	-	-	
11972	ヨブン	.016	-	.013	.012	.062	-	
11563	ヨボウ	.041	-	.013	.119	.086	-	
31993	ヨホド	.073	.130	.052	.060	.049	.086	
23151	ヨミ・ム	.288	.826	.536	.036	.234	.166	0 1 2
	～	.262	.782	.523	.036	.148	.159	
	ヨマセル	.005	.002	-	-	.012	-	
	ヨマレル	.007	-	.013	-	.025	-	
	ヨメル	.014	.022	-	-	.049	.007	
1264	ヨミウリ	.016	.022	-	-	.012	.033	
25810	ヨミガエリ・ル	.021	.022	.013	-	.012	.040	
	～	.018	-	.013	-	.012	.040	
	ヨミガエラレル	.002	.022	-	-	-	-	
1213	ヨメ	.064	-	.078	.012	.136	.066	
11972	ヨユウ	.068	.087	.091	.083	.012	.073	
2111	ヨリ・ル	1.625	2.234	1.816	3.111	1.050	.805	0 *1 *2 *3 *4 *5
2156	ヨリ・ル	.080	.152	.065	.012	.037	.126	
	～	.075	.152	.052	.012	.037	.120	
	ヨラレル	.002	-	-	-	-	.007	
	ヨレル	.002	-	.013	-	-	-	
31992	ヨリ	.052	.087	.039	.048	.086	.033	
11530	ヨリキリ	.091	-	-	-	-	.266	
11513	ヨリタオン	.016	-	-	-	-	.047	5
1209	ヨリトモ	.016	-	.026	-	-	.033	

1) ヨツを含む。

意味分類	見出し	使用率 (‰)					備考		
		全体	一層	二層	三層	四層		五層	
1209	ヨリフサ	[人]頼房	.037	-	.196	-	-	.007	
11635	ヨル	夜	.339	.369	.366	.012	.333	.503	0 #5
13010	ヨロコビ		.089	.043	.065	.012	.136	.133	
2301	ヨロコビ・ブ		.162	.087	.144	.048	.209	.233	0 5
	～		.107	.065	.105	.024	.111	.166	
	ヨロコバセル		.014	-	.013	-	-	.033	
	ヨロコバレル		.039	.022	.026	.024	.099	.027	
	ヨロコベル		.002	-	-	-	-	.007	
3133	ヨロシイ		.162	.174	.105	.060	.222	.213	0 5
314	ヨワイ		.119	.152	.118	.119	.160	.086	0
	～		.107	.130	.091	.119	.148	.080	
	～サ		.011	.022	.026	-	.012	.007	
11950	ヨンセン	四千	.267	.065	.078	1.132	.025	.073	0 3
11950	ヨンヒヤク	四百	.420	.065	.183	1.424	.160	.219	0 #3 5
11981	ラ	等	1.000	2.628	1.384	.787	.382	.764	0*1 #2 3 4 5
1433	ラアド	lard	.018	-	-	-	.099	-	
3164	ライ	来	.034	-	-	.095	.012	.040	
11620	ライキ	来期	.034	-	-	.179	-	-	
1209	ライデン	[力士名]	.016	-	.091	-	-	-	
11527	ライニチ	来日	.032	.022	.065	.012	.012	.040	
11643	ライネン	来年	.048	.022	-	.167	.012	.033	
1181	ライン	line	.046	.065	.026	.036	.148	-	
33010	ラク	楽	.080	-	.078	.107	.136	.060	
13212	ラクゴ	落語	.030	-	.078	.012	-	.040	
12413	ラクノウ	酪農	.016	-	.026	.060	-	-	
1457	ラケット	[芸名]	.018	-	.013	-	-	.047	
3114	ラシ	[接尾]	.178	.109	.196	.024	.222	.252	0 5
	～		.167	.109	.196	.024	.185	.239	
	～サ		.011	-	-	-	.037	.013	
1462	ラジオ		.126	.087	.157	.060	.111	.166	0
1570	ラタイ	裸体	.021	-	-	-	.025	.047	
1186	ラン	欄	.039	.043	.026	.036	.037	.047	
1574	ランソウ	卵巢	.025	-	.013	.083	.025	.007	
1460	ランブ		.034	.022	.078	.024	.025	.027	
1338	ランボウ	乱暴	.025	.043	.039	-	.012	.033	
13852	ランヨウ	乱用	.016	-	.013	.036	.037	-	
1196	リ	里	.037	.022	.052	-	.012	.066	
1209	リ	[人]李	.027	.065	.026	.024	.012	.027	
1280	リーグ	league	.023	-	-	-	-	.066	
11525	リード	lead	.018	-	.013	.024	-	.033	
1375	リエキ	利益	.304	.152	.105	1.371	.012	.013	0 3
13062	リカイ	理解	.132	.174	.170	.155	.185	.060	0
13074	リガク	理学	.037	-	-	.179	-	.007	
12410	リキシ	力士	.052	-	.039	-	-	.133	
1524	リク	陸	.023	-	.052	.012	-	.033	
1274	リクゲン	陸軍	.066	.022	.222	.012	.062	.033	
11741	リクジョウ	陸上	.021	-	.039	.024	-	.027	
13072	リクツ	理屈	.050	.043	.026	.036	.148	.020	
3304	リコウ	利口	.025	-	.026	-	.025	.047	
1344	リコウ	履行	.025	-	.013	.119	-	-	
1335	リコン	離婚	.048	.043	.052	.072	.086	.013	
12450	リジ	理事	.055	.065	.052	.179	-	.013	
1375	リジュン	利潤	.021	.022	.039	.060	-	-	
1194	リズム		.030	.022	.052	-	.025	.040	
13066	リソウ	理想	.084	.130	.118	.072	.062	.073	
1374	リソク	利息	.016	-	.026	.036	-	.013	
1209	リチャアド	[人]	.016	-	-	-	-	.047	
1362	リツ ¹⁾	立	.021	-	.039	.012	-	.033	
11970	リツ	率	.282	.022	.144	1.125	.099	.053	0 #3
1263	リツキョウ	立教[大学の]	.018	-	.013	-	-	.047	

1) リツ候補 / 京都市リツ等の。

(第1表)

意味 分類	見出し	使 用 率 (%)					備 考			
		全 体	一 層	二 層	三 層	四 層		五 層		
3134	リップ	立派	.162	.152	.105	.095	.172	.226	0	5
1320	リップ	立法	.027	.022	.026	.107	-	-	-	-
1428	リボン		.032	-	-	-	.136	.020	-	-
1374	リマワリ	利廻	.084	-	-	.429	-	.007	-	3
1175	リメン	裏面	.016	-	-	-	.074	.007	-	-
11113	リュウ	理由	.187	.217	.222	.334	.049	.153	0	-
11100	リュウ	流	.169	.109	.183	.083	.062	.286	0	5
1413	リュウアン	硫酸	.030	-	.013	.143	-	-	-	-
1334	リュウガク	留学	.016	.043	.013	.012	.012	.013	-	-
1330	リュウコウ	流行	.155	.065	.183	.072	.357	.106	0	-
11510	リュウドウ	流動	.027	-	.013	.131	-	-	-	-
1209	リュウノスケ	[人]竜之介	.021	-	.039	-	-	.040	-	-
13852	リュウ	利用	.246	.065	.235	.584	.197	.146	0	3
3198	リュウ	両[二つの意の]	.100	.109	.131	.083	-	.146	-	-
11961	リュウ	両	.037	-	-	.012	-	.100	-	-
1410	リュウ	料	.130	.152	.131	.143	.160	.100	0	-
1266	リュウ	寮	.034	.022	.052	-	.037	.047	-	-
11900	リュウ	量	.157	.022	.118	.536	.099	.040	0	3
1209	リュウ	[人]良	.018	-	-	-	.012	.047	-	-
1573	リュウアシ	両足	.016	.022	-	-	.012	.033	-	-
11720	リュウイキ	領域	.023	.043	.013	.036	.012	.020	-	-
1209	リュウイチ	[人]良一	.016	.022	.026	.012	-	.020	-	-
13062	リュウカイ	了解	.018	.043	.013	.024	.012	.013	-	-
1175	リュウガワ	両側	.064	.022	.039	.072	.172	.027	-	-
1374	リュウキン	料金	.037	-	.118	.060	-	.013	-	-
13060	リュウケン	料簡	.018	-	.052	-	-	.027	-	-
3133	リュウコウ	良好	.018	-	.013	.083	-	-	-	-
1253	リュウコク	両国	.041	.063	.091	.083	-	.007	-	-
1200	リュウシ	両氏	.025	.043	.065	-	-	.027	-	-
11981	リュウシヤ	両者	.046	.087	.052	.083	.037	.013	-	-
13046	リュウシン	良心	.021	-	.026	-	.012	.040	-	-
12120	リュウシン	両親	.075	.022	.131	.024	.086	.086	-	-
1573	リュウテ	両手	.087	.043	.065	-	.062	.173	-	-
1255	リュウド	領土	.044	.130	.013	.072	.062	.007	-	-
1176	リュウハシ	両端	.016	-	-	-	.086	-	-	-
11981	リュウホウ	両方	.055	.174	.026	.012	.062	.053	-	-
13081	リュウホウ	療法	.041	.022	.065	.107	.025	.007	-	-
13334	リュウヨウ	療養	.071	.043	.026	.262	.025	.020	-	-
13843	リュウリ	療理	.171	.087	.183	.024	.357	.173	0	-
1572	リュウワキ	両脇	.018	-	-	.012	.086	-	-	-
1234	リュウカク	旅客	.030	-	.026	.072	-	.033	-	-
1265	リュウカン	旅館	.055	.087	.091	-	.025	.073	-	-
11400	リュウク	方	.393	.326	.470	1.085	.172	.106	0	2 3
13371	リュウコウ	旅行	.162	.217	.222	.060	.197	.153	0	-
1209	リュイ	[人]	.018	-	.013	-	-	.047	-	-
13072	リロン	理論	.091	.174	.052	.262	.012	.033	-	-
11961	リン	厘	.057	-	-	.155	-	.080	-	-
14150	リング	ring	.027	.022	.013	.012	.025	.047	-	-
1552	リンゴ	林檎	.041	-	.013	.060	.123	.013	-	-
15110	リンサン	磷酸	.016	-	-	.083	-	-	-	-
11613	リンジ	臨時	.018	.022	.026	.048	-	.007	-	-
11100	ルイ	類	.110	.043	.118	.250	.086	.060	-	-
1209	ルイ	[人]Louis	.021	.022	.013	.012	-	.040	-	-
11242	ルス	留守	.041	.087	.052	-	.012	.060	-	-
14200	レ	rayon の略	.018	-	-	.095	-	-	-	-
2111	レル, ラレル	被	8.037	9.528	8.490	7.388	6.372	8.620	0*1*2*3*4*5	-
13080	レイ	令	.078	.022	.026	.358	-	.007	-	3
13681	レイ	札	.064	.043	.091	.012	.012	.113	-	-
11950	レイ	零	2.162	.022	.105	1.591	2.674	4.053	0	*3 4 5
11100	レイ	例	.262	.196	.327	.310	.246	.233	0	5

1) 黄金五十リヨウ等の。◎ リョキヤク→リョカク

意味 分類	見 出 し		使 用 率 (‰)					備 考	
			全 体	一 層	二 層	三 層	四 層		五 層
13510	レイカイ	例会	.016	-	.013	-	.049	.013	
11100	レイガイ	例外	.027	-	.052	.048	.025-	.013	
13422	レイギ	礼儀	.018	.022	.026	-	.025-	.020	
3368	レイコク	冷酷	.016	.022	-	-	.012	.033	
	～		.011	-	-	-	.012	.027	
	～サ		.005-	.022	-	-	-	.007	
1213	レイジョウ	令嬢	.030	-	.026	.012	.037	.047	
1513	レイスイ	冷水	.016	-	.013	.036	.025-	.007	
3344	レイセイ	冷靜	.025	.043	.039	-	-	.040	
	～		.021	.022	.039	-	-	.033	
	～サ		.005-	.022	-	-	-	.007	
13850	レイゾウ	冷蔵	.037	-	.039	.119	.025-	.007	
1517	レイトウ	冷凍	.018	-	-	.083	.012	-	
14203	レース	lace	.025	-	-	.012	.123	-	
13374	レース	race	.021	-	.039	-	-	.040	
1209	レニン	[人]	.018	.065	.039	.024	-	-	
14200	レヨン		.027	-	-	.119	.012	.007	
1330	レキシ	歴史	.142	.413	.274	.072	.062	.073	0
1456	レコオド		.100	.022	.183	.048	.025-	.153	
1186	レツ	列車	.037	.174	.026	-	.025-	.027	
1465	レツシャ	列車	.075	.043	.209	-	.037	.080	
3134	レットウ	劣等	.025	.022	.065	-	.037	.013	
1461	レフ	[reflex の略]	.016	-	.039	.024	-	.013	
1280	レン	連	.034	.043	.039	.024	-	.053	
13020	レンアイ	恋愛	.139	.043	.118	-	.382	.126	0
14121	レンガ	煉瓦	.025	.022	.039	.024	.049	.007	4
11550	レンゴウ	連合	.064	.043	.105-	.179	.012	.013	
13832	レンサイ	連載	.046	.065	.065	.012	.062	.040	
11613	レンジツ	連日	.018	-	.026	.012	.025-	.020	
13050	レンジユウ	練習	.110	.022	.157	.012	.099	.173	
1461	レンズ		.073	-	.105-	.060	-	.126	
13066	レンソウ	連想	.034	.109	.036	-	.025-	.033	
11507	レンゾク	連続	.075	.065	.065	.060	.037	.113	
1202	レンチュウ	連中	.130	.174	.196	.060	-	.193	0
1461	レントゲン		.016	-	.039	.036	-	.007	
1253	レンボウ	連邦	.025	-	.039	.072	-	.013	
1280	レンメイ	連盟	.048	.043	.091	.012	.012	.053	
11131	レンラク	連絡	.091	.152	.091	.048	.037	.126	
	ロ	[符号]	.123	-	.144	.036	.172	.173	0
1447	ロ	炉	.030	.022	.026	.107	-	.007	
1471	ロ	路	.025	.022	.039	-	-	.047	
1205	ロウ	老	.039	.043	.078	.036	.025-	.027	
1443	ロウカ	廊下	.087	.087	.065	-	.111	.133	
1261	ロウシ	劳使	.018	-	-	.095	-	-	
1205	ロウジン	老人	.132	.261	.091	.024	.062	.213	0
1280	ロウソ	劳組	.021	.043	.065	.024	-	-	5
1332	ロウドウ	労働	.306	.391	.366	.823	.136	.053	0
1234	ロウニン	浪人	.016	-	.026	.012	-	.027	
1205	ロウバ	老婆	.018	.022	.039	-	.012	.020	
13012	ロウバイ	狼狽	.021	.043	.013	-	.012	.033	
13700	ロウヒ	浪費	.023	.043	.039	-	.037	.013	
1332	ロウム	勞務	.027	-	.026	.083	-	.020	
11402	ロウリョク	勞力	.032	.022	.026	.095	.037	-	
1422	ロオウエスト	[裁縫]	.023	-	-	-	.123	-	
1259	ロオマ	[地]	.027	.065	.013	-	.025-	.040	
1463	ロオアラ		.021	-	.020	.048	.025-	.007	
11950	ロク	六	3.522	1.086	1.855	6.362	5.285-	2.565	0 1 2*3*4 5
3120	ロク	録音	.018	.022	.026	-	.012	.027	
13851	ロクオン	録音	.041	.087	.013	.024	.025-	.060	
11950	ロクシチ	六七	.016	.022	-	.036	.012	.013	

1) ロクに / ログでもない等の。

(第1表)

意味 分類	見 出 し	使 用 率 (‰)					備 考		
		全 体	一層	二層	三層	四層		五層	
11950	ロクジュウ	六十	.986	.478	.353	2.837	1.035	.405	0 1 3 4 5
11950	ロクセン	六千	.255	.043	.078	1.125	.049	.027	0 #3
13832	ロケ		.034	-	.039	-	.012	.073	
13832	ロケエション		.021	.022	-	-	.037	.033	
1467	ロケット	rocke	.023	.043	.013	.060	-	.013	
331	ロコツ	露骨	.027	.043	.026	.01	.037	.027	
1471	ロジ	露地	.030	.065	.013	-	.012	.053	
1259	ロシア		.082	.217	.183	.083	-	.033	
11120	ロシユツ	露出	.018	-	.026	.012	-	.033	
11950	ロピャク	六百	.249	.043	.248	.739	.086	.126	0 3
1209	ロバアト	[人]	.021	-	.026	-	-	.047	
3307	ロマンチック		.021	.022	-	-	-	.053	
13075	ロン	論	.137	.261	.261	.143	.049	.080	0
23130	ロンジ・ズル	論	.034	.109	.065	.048	-	.007	
	～		.027	.087	.065	.024	-	.007	
	ロンゼラレル		.007	.022	-	.024	-	-	
13133	ロンソウ	論争	.018	.152	.013	-	-	-	
1259	ロンドン	[地]	.055	.065	.078	.060	.025	.053	
1315	ロンブン	論文	.030	.087	.026	.060	.012	.007	
13072	ロンリ	論理	.016	.065	-	.036	-	.007	
11960	ワ ¹⁾	羽	.039	.022	.105	.012	.037	.027	
1415	ワ	輪	.317	.087	.026	.012	1.565	.033	0 4
3100	ワが		.427	.695	.457	.656	.246	.299	0 1 2 3 5
4310	ワ,ワア	[感]	.044	.022	.026	-	.037	.086	
1423	ワイシャツ		.025	-	.052	.012	.074	-	
31660	ワカ	若	.030	.022	.026	-	.037	.047	
31660	ワカイ	若	.613	.608	.483	.155	.801	.835	0 1 2 4 #5
	～		.582	.565	.470	.155	.764	.785	
	～サ		.031	.043	.013	-	.037	.050	
2517	ワカシ・ス	湧・沸	.023	-	.013	-	.074	.020	
1234	ワカテ	若手	.030	-	.013	-	-	.080	
1209	ワカノハナ	[力士名]	.055	-	.039	-	-	.140	
1209	ワカバヤシ	[人]若林	.021	.043	.013	-	.062	.007	
13045	ワガママ		.027	.022	.026	.012	.012	.047	
1552	ワカメ	[植物]	.016	-	-	.012	.074	-	
1205	ワカモノ		.039	.043	.013	-	.025	.080	
1259	ワカヤマ	[地]和歌山	.030	.022	.052	.024	-	.040	
23060	ワカリ・ル	分	.971	1.369	1.123	.644	.616	1.147	0 1 2 3 4 #5
	～		.963	1.369	1.110	.644	.604	1.137	
	ワカラセル		.008	-	.013	-	.012	.010	
13521	ワカレ		.059	.043	.065	-	.074	.086	
21552	ワカレル		.162	.304	.078	.060	.123	.239	0 5
3111	ワカレワカレ		.016	-	.026	-	.012	.027	
3581	ワカワカシ		.039	-	.013	-	.099	.053	
	～		.037	-	.013	-	.086	.053	
	～サ		.002	-	-	-	.012	-	
1572	ワキ	脇	.226	-	.026	-	1.035	.086	0 4
2122	ワキ・ク	湧	.062	.065	.091	-	.037	.093	
	～		.055	.065	.078	-	.037	.080	
	ワカセル		.007	-	.013	-	-	.013	
1184	ワキアキ	[裁縫]	.048	-	-	-	.259	-	
11771	ワキガワ	脇側	.021	-	-	-	.111	-	
14550	ワキザシ		.016	-	.026	-	-	.033	
1181	ワキセン	脇線	.062	-	-	-	.333	-	
1192	ワキタケ	[裁縫]	.041	-	-	-	.222	-	
13841	ワキヌイ	脇縫	.021	-	-	-	.111	-	
1424	ワキヌノ	[裁縫]	.039	-	-	-	.209	-	
1186	ワク	枠	.032	.065	.013	.036	.086	-	
13070	ワケ	訳	1.232	2.037	1.106	1.414	.690	1.240	0*1*2*3 4*5
21552	ワケル		.082	.152	.131	.072	.099	.033	

1) 三バ等も含む。 © ロクヒャク→ロピャク

意味 分類	見出し	使用率 (‰)					備考	
		全体	一層	二層	三層	四層		五層
	～	.078	.130	.131	.060	.099	.033	
	ワケラレル	.005-	.022	-	.012	-	-	
1343	ワザ 業・技	.027	.022	.052	.012	-	.040	
3346	ワザと	.041	.065	.013	-	.074	.053	
3346	ワザワザ [副]	.046	.043	.026	.024	.025-	.080	
1200	ワシ [代]	.219	.196	.157	.012	.111	.432	0 5
1259	ワシントン [地]	.030	.043	.065	-	.012	.033	
3195	ワスカ [副]	.180	.217	.144	.250	.172	.153	0
2305	ワスレル	.324	.565-	.353	.048	.296	.405	0 1 5
	～	.272	.478	.300	.036	.246	.339	
	ワスレサセル	.005-	.043	-	-	-	-	
	ワスレラレル	.048	.043	.052	.012	.049	.066	
1259	ワセダ [地]早稲田	.021	.022	-	.024	-	.040	
14200	ワタ 綿	.041	.022	.013	-	.185-	.007	
13071	ワダイ 話題	.084	.087	.105-	.024	.037	.133	
1200	ワタクシ 私	3.666	5.980	5.449	.985-	3.785	3.517	0 *1 *2 #3 #4 *5
1200	ワタシ ¹⁾	.587	.391	.771	.024	.554	.884	0 2 4 5
21521	ワタシ・ス	.078	.022	.118	.024	.062	.113	
	～	.066	-	.105-	.024	.062	.093	
	ワタサレル	.009	.002	.013	-	-	.013	
	ワタセル	.002	-	-	-	-	.007	
1209	ワタナベ [人]渡辺	.091	.109	.052	.083	.037	.140	
21521	ワタリ・ル	.194	.130	.261	.191	.172	.193	0
	～	.192	.130	.261	.191	.160	.193	
	ワタレル	.002	-	-	-	.012	-	
11962	ワット watt	.018	-	.013	.072	-	.007	
1200	ワテ [代名]私	.025	-	-	-	.074	.033	
1454	ワナ 異・輪奈	.016	-	.039	-	.012	.020	
23681	ワビル 詠	.023	-	.052	.024	-	.027	
1421	ワフク 和服	.037	-	-	-	.136	.033	
1553	ワラ	.021	-	.013	.024	-	.040	
13030	ワライ 笑	.260	.217	.274	.024	.148	.458	0
2303	ワライ・ウ	.271	.369	.209	.024	.234	.433	0 #5
	～	.239	.304	.183	.024	.197	.392	
	ワラワセル	.017	.065	.026	-	.012	.010	
	ワラワレル	.015-	-	-	-	.025-	.030	
11970	ワリ ²⁾ 割	.641	.022	.183	2.575-	.283	.179	0 3
21572	ワリ・ル	.064	-	.026	.012	.222	.047	
11970	ワリアイ	.080	-	.052	.167	.148	.033	
11552	ワリアテ	.023	.065	.013	.072	-	-	
219	ワリキリ・ル	.018	.022	.013	.048	.012	.007	
	～	.014	.022	.013	.024	.012	.007	
	ワリキラレル	.002	-	-	.012	-	-	
	ワリキレル	.002	-	-	.012	-	-	
13841	ワリヌイ 割縫	.050	-	-	-	.271	-	
3133	ワルイ	.531	.435-	.509	.417	.357	.731	0 1 2 3 5
	～	.520	.413	.509	.417	.345-	.711	
	～サ	.011	.022	-	-	.012	.020	
13130	ワルグチ	.025	.043	.039	.012	-	.033	
1200	ワレ [代]	.160	.369	.157	.024	.148	.179	0
21572	ワレル 割	.025	-	.026	.012	.025-	.040	
1200	ワレワレ 我々	.399	.934	.549	.370	.111	.332	0 1 2 3 5
1452	ワン 腕・腕	.037	.065	.026	.012	.086	.020	
1422	ワンピイス	.094	-	-	-	.456	.027	4
—	A, a	.276	.087	.078	.286	.554	.279	0 4 5
—	B, b	.240	.174	.131	.274	.431	.193	0 4
—	C, c	.116	.022	.026	.167	.222	.106	0
1249	Cコ C子[人名を伏せた]	.016	-	-	-	-	.047	
—	D, d	.068	-	.039	.083	.074	.093	
—	E, e	.046	-	.026	.060	.074	.047	

1) アタシを含む。ワ(ア)タクシ / アタイは別。 2) ワリに / ーワリ等を含む。

(第1表)

意味 分類	見出し	使 用 率 (‰)					備 考	
		全 体	一 層	二 層	三 層	四 層		五 層
—	F, f	.098	—	.105	.060	.099	.146	
—	G	.018	—	—	.024	.062	.007	
—	H	.037	—	.026	.048	.049	.040	
—	J	.018	.065	.013	.036	.012	—	
—	K, k	.044	.022	.039	.036	.074	.040	
—	L	.018	.022	—	.072	.012	—	
13231	L P	.016	.022	.039	—	—	.020	
—	M	.062	.065	.013	.012	.049	.120	
1264	MGM	.025	—	—	—	—	.073	
—	N ¹⁾	.050	.087	.026	—	.099	.053	
—	N	.027	—	—	.012	—	.073	
1280	NHK	.075	.065	.131	—	.037	.113	
—	P	.023	—	—	.060	.049	.007	
—	S	.066	.022	.065	.095	.062	.066	
—	T, t	.041	.043	.052	.060	.025	.033	
13122	Tel.	.016	—	—	—	—	.047	
13161	T S ²⁾	.018	—	—	—	—	.053	
—	X	.018	—	—	.024	.012	.033	
—	Y	.034	.022	.065	.012	.012	.047	
—	+	.148	—	.026	.155	.591	.013	0 4
—	-	.044	—	—	.083	.143	—	
—	×	.037	—	.026	.083	.062	.013	
—	=	.073	—	—	.083	.283	.013	
—	× ³⁾	.030	—	.026	—	.136	—	
—	○	.285	—	—	—	—	.830	0 5
—	●	.338	—	—	—	—	.983	0 5
—	〃 ⁴⁾	.452	.196	.091	.930	.825	.246	0 3 4 5
—	○ ⁵⁾	.023	.043	.013	.048	.025	.007	
—	○○	.027	.043	.091	.012	.012	.007	

1) 固有名詞を伏せた用法としての。 2) トルーストリーの略。 3) 乗法記号は別。 4) 同じくの符号(固有名詞についての繰り返しも区別しない)。 5) ○月○日 / ○印などの。

第2表 使用率順語彙表 (全体)

順位	見出し	使用率 %/100	95%の信頼区間 %/100	精度 %	順位	見出し	使用率 %/100	95%の信頼区間 %/100	精度 %
1	シ・スル	29.820	28.229	31.411	41	ヒト	2.384	2.081	2.687
2	イル	17.326	15.826	18.825	42	キユウ	2.361	2.013	2.709
3	イイ・ウ	14.326	12.888	15.764	43	ソウ	2.260	1.975	2.544
4	イイチ	11.444	10.402	12.487	44	ヒヤク	2.212	1.810	2.615
5	コト	11.161	10.236	12.086	45	マン	2.191	1.760	2.621
6	ナリ・ル	9.274	8.817	9.732	46	デキル	2.190	1.971	2.409
7	レル、ラレル	8.037	7.628	8.447	47	レイ	2.162	1.554	3.770
8	ニ	7.405	6.616	8.194	48	カタ	2.127	1.801	2.452
9	アリ・ル	7.201	6.553	7.849	49	ガツ	2.061	1.752	2.371
10	ソノ	7.125	6.604	7.646	50	ココロ ³⁾	2.049	1.811	2.287
11	モノ	6.717	6.016	7.417	51	ニッポン	1.983	1.764	2.203
12	ユウ	5.963	5.518	6.404	52	ナカ	1.906	1.726	2.086
13	ジユウ	5.929	5.366	6.493	53	ヤリ・ル	1.865	1.706	2.025
14	サン	5.721	5.161	6.282	54	マエ	1.830	1.635	2.024
15	コノ	5.363	4.999	5.727	55	ゴジユウ	1.778	1.420	2.136
16	ゴ	4.893	4.269	5.517	56	タチ	1.756	1.531	1.981
17	ソレ	4.860	4.393	5.328	57	ヨ(ン)ウ	1.750	1.459	2.041
18	オ	4.616	4.108	5.123	58	カレ	1.747	1.538	1.957
19	ナイ	4.444	4.047	4.896	59	マダ	1.728	1.482	1.973
20	キ・カル	4.122	3.709	4.535	60	テンゴ	1.719	1.155	2.282
21	ヨイ	3.711	3.369	4.054	61	タメ	1.714	1.532	1.895
22	ニジユウ	3.702	3.304	4.100	62	ダイ	1.689	1.446	1.932
23	コレ	3.671	3.293	4.049	63	イマ	1.682	1.500	1.864
24	ワタタシ	3.666	3.144	4.189	64	デル	1.630	1.457	1.803
25	サン	3.648	3.240	4.057	65	ヨリ・ル	1.625	1.484	1.766
26	ロク	3.522	3.135	3.908	66	シキ	1.615	1.379	1.851
27	ミル	3.393	3.095	3.691	67	シジユウ	1.606	1.307	1.905
28	テキ	3.207	2.929	3.485	68	ホウ	1.600	1.426	1.774
29	オモイ・ウ	3.183	2.808	3.557	69	シマイ・ウ	1.581	1.428	1.734
30	ネン	3.143	2.822	3.463	70	トウ	1.577	1.382	1.773
31	ユキ・ウ	3.070	2.651	3.490	71	トリ・ル	1.531	1.319	1.744
32	ナニ	2.874	2.515	3.233	72	モチ・ウ	1.529	1.356	1.702
33	ハチ	2.795	2.413	3.178	73	タイ	1.485	1.327	1.664
34	メド	2.665	2.254	3.076	74	カンガエル	1.409	1.252	1.567
35	サレル	2.625	2.268	2.981	75	シカシ	1.406	1.237	1.575
36	トキ	2.617	2.327	2.907	76	ジブン	1.372	1.227	1.517
37	サンジユウ	2.553	2.173	2.932	77	オオキ・ウ	1.286	1.113	1.458
38	シチ	2.545	2.175	2.915	78	ニン	1.261	1.048	1.474
39	シカ	2.492	2.081	2.903	79	ワケ	1.232	1.061	1.402
40	エン	2.403	2.163	2.643	80	オウ	1.221	0.877	1.565

1) 三人目などのメは別。 2) <ヨ(ン)>は別。 3) トロを含む。接続のトロコガ/トロコロデは別。 4) <シ>は別。

(第2表 全表)

順位	見出し	使用率	95%の信頼区間	精度	順位	見出し	使用率	95%の信頼区間	精度
81	ツクリ・ル	1.211	1.091	3.81	121	ツキ・ク	.902	.798	4.44
82	ウエ	1.206	1.044	5.16	122	センチメエトル	.901	.774	5.39
83	ダシ・ス	1.186	1.028	1.344	123	コウ	.891	.756	5.81
84	セン	1.169	.896	5.60	124	イレル	.889	.753	5.89
85	ボク	1.115	.939	1.292	125	セイカツ	.888	.617	7.28
86	シリアル	1.108	.968	4.84	126	ツキ・ク	.878	.749	5.64
87	ペアイル	1.105	.973	1.236	127	アイ・ウ	.872	.729	6.31
88	モンダイ	1.098	.969	4.51	128	コゴ	.863	.733	5.79
89	ケル	1.097	.953	1.240	*129	コゴ	.831	.708	5.68
90	セル、サセル	1.069	.984	1.153	*130	イ	.831	.726	5.83
91	ツケル	1.054	.863	1.246	131	ヒトリ	.812	.693	5.64
92	クライル	1.052	.906	1.198	*132	キ	.809	.694	5.47
*93	ホト	1.041	.902	1.180	*133	キ・ク	.809	.689	5.71
*94	オンナ	1.041	.849	1.233	134	コゴ	.807	.697	5.22
95	ハイリ・ル	1.034	.888	1.180	135	ニヒモヤク	.799	.678	5.81
96	キキ・ク	1.032	.919	1.145	136	アナタ	.795	.628	8.07
97	カノジヨ	1.029	.862	1.197	137	シチジュウ	.792	.582	10.23
98	オオキイ、ナ	1.007	.883	1.131	138	セ	.791	.638	7.46
*99	ラ	1.000	.870	1.130	*139	ア	.787	.667	5.90
*100	ヒト	1.000	.824	1.176	*140	ミゴロ	.787	.605	8.86
*101	センチ	1.000	.608	1.391	*141	ソナ	.776	.645	9.07
102	オオイ	.994	.858	1.130	*142	オトリ・ル	.776	.674	6.09
103	ロクジュウ	.986	.673	1.299	143	ダイ	.771	.648	5.03
104	テ	.984	.973	.994	144	サセル	.770	.649	6.18
*105	オトコ	.981	.798	1.165	145	ソウ	.767	.656	6.05
*106	ソシテ	.981	.832	1.129	146	ゴ	.766	.587	5.58
107	ニチ	.977	.759	1.194	147	カエリ・ル	.759	.653	9.00
108	ワカリ・ル	.971	.830	1.113	148	ヒ	.758	.631	5.36
109	カオ	.963	.842	1.084	149	カイ	.753	.629	6.45
110	ダン	.956	.664	1.249	150	ウチ	.747	.634	8.20
111	モウ	.955	.806	1.105	151	チュウ	.746	.639	5.79
112	ハナシ	.949	.785	1.113	152	コケル	.737	.606	5.47
113	タイシ・スル	.942	.813	1.070	153	ホウ	.734	.639	6.81
114	トウキョウ	.930	.793	1.068	154	ホウ	.712	.490	5.00
115.5	エイガ	.929	.744	1.114	155	ブツ	.708	.556	12.00
ク	シ	.929	.704	1.154	156	ズ	.707	.587	8.27
117	ド	.921	.783	1.060	157	ハチジュウ	.705	.480	6.53
118	ソコ	.910	.759	1.060	158	サマ	.701	.543	12.31
119	オナシ	.908	.801	1.016	159	アイダ	.695	.602	8.67
120		.906	.782	1.031	160	サイ	.689	.531	5.10

1) 副助詞を含む。 2) 副助詞を含む。 3) 「日本」等の略は別。 4) 接続のソコを含む。 5) 「茲に」を含む。 6) 「～そうだ」等を含む。

順位	見出し	使用率	95%の信頼区間	精度
		%	%	%
161	キユウヒヤク	.685-	.447	13.38
162	イエ	.678	.562	6.60
163	ホカ	.676	.541	7.69
164	セン	.673	.504	9.88
165	ココロ	.672	.558	6.55-
166	アト ¹⁾	.669	.552	7.86
167	アマリ ²⁾	.662	.561	7.63
168	アゲル	.658	.741	4.90
169	テン	.657	.538	7.77
170	ツカイ・ウ	.651	.530	7.72
171	ヤハリ ³⁾	.650-	.525	7.74
172	ツギ	.648	.544	6.14
173.5	キユウジユウ	.641	.420	8.63
〃	ワリ ⁴⁾	.641	.511	7.72
175	エル	.635-	.530	6.36
176	ミナ ⁵⁾	.634	.516	7.14
177	シロ	.632	.474	7.90
*178	ユエ	.630	.529	7.31
*179	ダレ	.630	.524	8.36
180	オコナイ・ウ	.628	.509	7.29
181	トモ	.627	.529	7.25
*182.5	オキ・ク	.621	.488	8.21
〃	タチ・ツ	.621	.517	7.25-
*184	タダ ⁶⁾	.621	.484	7.57
185	タコ	.614	.479	7.49
186	ワカイ	.613	.503	7.23
187	ゴ	.612	.515	7.08
188	ママ	.611	.501	6.88
189	カイジヤ	.603	.486	7.20
*190	シレル ⁷⁾	.601	.493	7.10
*191	ヒヨウウ	.601	.508	6.94
192	アマリ	.599	.511	6.87
193	マダカ	.598	.503	6.92
194	トコ	.597	.501	6.93
195.5	スギル	.596	.490	7.02
〃	センセイ	.596	.459	7.33
197	ジカン	.593	.466	7.21
198	ニンゲン	.592	.480	7.05-
199	カンケイ	.591	.469	7.14
200	ミエル ⁸⁾	.589	.479	6.99
201	ワダジ ⁹⁾	.587	.447	6.73
202	ジダイ	.585	.474	6.97
203	ココロ	.582	.489	6.72
*204	クダサリ・ル ¹⁰⁾	.582	.439	7.25-
*205	シヨ	.582	.470	6.76
206	シヨ	.573	.464	6.77
207	シヨ	.571	.464	6.77
208	シ	.568	.401	7.35
209	ツヨイ	.566	.466	7.67
210	セカイ	.565-	.487	6.43
211	ジゴト	.557	.447	6.67
212	キリル	.556	.470	6.43
213	キ	.553	.466	6.39
214	サンビヤク	.547	.410	6.85-
215	コント	.546	.447	6.46
*216	ゴビヤク	.545	.430	6.61
*217	チヨット ¹¹⁾	.545	.459	6.31
218	カ	.541	.429	6.53
*219	セイ ¹²⁾	.536	.407	6.66
*220	アル	.536	.456	6.16
221	ジ	.534	.396	6.72
222	ワルイ	.531	.414	6.50-
223	マイ	.530	.397	6.62
224	モライ・ウ	.529	.428	6.30
225	ジシ	.525-	.440	6.09
226	ウケル	.523	.431	6.15-
227.5	カン	.520	.400	6.41
〃	ホン	.520	.412	6.29
229	コトバ	.517	.433	6.03
230	ゴウ	.511	.347	6.76
231	トオリ	.509	.422	5.95-
*232.5	ケン	.502	.349	6.55
〃	ゲンザイ	.502	.406	5.98
*234	トコロが、マ	.502	.428	5.76
235	サナヒ	.500-	.399	6.00
236	ナスメ	.493	.390	5.94
237	フ	.491	.388	5.94
238	タ	.487	.387	5.87
239	ケツコン	.482	.376	5.82
240	シタ	.480	.399	5.61

1) 順序に関する方。痕跡は別。 2) アンマリを含む。 3) ヤッパリ/ヤッパンを含む。 4) ワリニも一割も。 5) ミンナを含む。 6) タツタを含む。 7) 「〜かも知れない」を含む。 8) 敬語用法を含む。 9) アタジを含む。 10) タクジ/アタイは別。 11) クダサレルを含む。 12) sexの意は別。等を含む。

(第2表 全体)

順位	見出し	使用率	95%の信頼区間	精 度	順位	見出し	使用率	95%の信頼区間	精 度
		%	%	%			%	%	%
241	直意味	.475-	.355-	9.74	281	イロイロ ³⁾	.425-	.336	7.99
242	〔接尾〕	.474	.385-	7.22	282.5	トク ⁴⁾	.422	.347	6.81
243	非常	.470	.309	13.20	〃	サカカイ	.422	.336	7.83
*244	バアセン ¹⁾	.469	.380	7.31	*284	サカケヒソク	.420	.306	10.05-
*245	ヒジヨウ	.469	.386	6.78	*285	ヨソヒヤク	.420	.340	7.30
248	ウツクシイ	.468	.368	8.21	286	ハハ	.418	.294	11.31
〃	カカリル	.468	.373	7.79	〃	マシ	.416	.327	8.24
〃	ケンキユウ	.468	.367	8.32	*288.5	マキ	.413	.262	14.04
〃	ブ	.468	.371	8.00	〃	チガイ	.413	.287	11.73
〃	マズ	.468	.383	7.01	*290	ゼンゴ	.413	.297	10.76
252	キヤカイ	.466	.307	13.15-	291	アタラシイ	.411	.329	7.64
〃	シソトウ	.466	.357	8.98	292	オレ	.406	.314	8.67
〃	トウ	.466	.325	606	293.5	クニ	.404	.309	9.04
255	カキ	.463	.362	8.39	〃	ドソナ	.404	.329	7.24
〃	キ	.463	.342	10.04	295	ウチ	.403	.316	8.30
〃	チュウオウ	.463	.387	539	297	カラダ	.402	.315-	8.33
257	ハヤイ	.462	.387	537	〃	カワリ	.402	.319	7.87
258.5	ジヨウ	.461	.387	585	〃	ヨウ	.402	.324	7.41
〃	シンブ	.461	.327	577	299	ワレ	.399	.310	8.65
*260.5	カンジ	.456	.357	8.39	*300	ニセン	.397	.295-	9.94
〃	シゴ	.456	.361	8.32	*301.5	イロ	.397	.309	8.52
*262	ハジメル	.456	.382	530	〃	コ	.397	.297	9.65
263	カントク	.455-	.380	6.33	*303	マチ	.396	.292	10.14
264	メ	.452	.150-	754	*304	ミカエシ	.396	.275	11.68
265	ナガイ	.446	.326	565	306	クン	.395-	.305	8.75
266	ミセル	.445	.359	531	〃	シヨウ	.395-	.293	9.67
267.5	ジユウ	.438	.343	534	〃	フ	.395-	.322	7.06
〃	アタマ	.435-	.356	521	309.5	クチ	.393	.320	7.13
269	カネ	.434	.340	530	〃	スガタ	.393	.309	8.23
270	イチバン	.432	.351	516	〃	ベシ	.393	.220	10.73
271	カイ	.431	.342	522	〃	リヨク	.393	.286	10.45
272.5	ツヅケル	.431	.352	511	312.5	シン	.390	.301	8.76
〃	アイテ	.429	.343	520	〃	ヤ	.390	.290	9.84
276	キモチ	.429	.338	520	314	ケイザイ	.386	.304	8.12
〃	サキ	.429	.317	541	316	ガクコウ	.383	.266	12.74
〃	シヤン	.429	.323	535	〃	サイキン	.383	.296	8.72
〃	ホン	.429	.290	568	〃	イズキン	.383	.266	11.74
279	ヤマ	.428	.336	523	*319	アルキ	.377	.282	9.66
280	ワガ	.427	.323	534	〃	チチ	.377	.300	7.78
			.345	508	〃	ミチ	.377	.278	10.04

1) チンを含む。チャマは別。 2) 同じくの符号 (固有名詞についての繰り返しも区別しない) 3) イロソナは別。 4) トクニを含む。

順位	見出し	使用率	95%の信頼区間	精度
		0/100	0/100	%
*321	式救長[chiefの意の]	.377	.307	7.13
323.5	スグナイ	.374	.446	8.12
〃	シキウ	.374	.453	7.89
〃	スウ	.374	.451	7.68
〃	チキウ	.374	.580	10.85
〃	ヒキウ	.374	.483	11.19
326	スデに	.372	.450	8.06
327	セイサン	.367	.485	12.26
328	アンの	.365	.486	12.71
330	チイサい、な	.363	.444	8.61
〃	ハズ	.363	.445	8.69
〃	ハヤ	.363	.445	8.72
332	ヨビ、ブ	.361	.458	10.38
333	カタチ	.358	.443	9.06
334.5	イタダキ、ク	.354	.464	11.94
〃	セイネン	.354	.439	9.22
336	ヤスイ	.353	.292	6.66
*337	ケイカク	.349	.419	7.66
*338	ツマリ	.349	.425	8.31
339.5	フカイ	.347	.434	9.67
〃	アナル	.347	.463	12.82
*341	イツシヨ	.345	.263	5.97
*343	ゼンシユ	.345	.427	9.17
〃	ソウシユ	.345	.451	11.88
〃	グイガク	.345	.459	12.76
345	ワラ	.343	.454	12.21
*346	ジョウ	.342	.420	8.60
*348.5	オヨビ	.342	.414	8.00
〃	ゴセン	.342	.426	9.35
〃	シカモ	.342	.414	8.08
〃	モチロン	.342	.405	6.99
〃	コオサカ	.342	.422	8.99
351.5	コウジヨウ	.340	.249	5.58
〃	ヨル	.340	.431	10.25
353	カウジ	.339	.529	21.42
356.5	カウジ	.338	.422	9.41
〃	トウシヤ	.338	.422	9.64
〃	ナサリ、ル	.338	.452	13.03
〃	ミギ	.338	.263	6.53
〃	ムカシ	.338	.413	8.53
〃	ハジメテ	.338	.435	11.17
360.5	ハジメテ	.333	.261	5.75
		.333	...	37.89
		.333	.418	9.75

順位	見出し	使用率	95%の信頼区間	精度
		0/100	0/100	%
360.5	バシヨブ	.333	.225	4.42
362.5	ジュエテ	.331	.397	7.39
〃	スベテ	.331	.265	4.10
366	イキル	.329	.247	4.10
〃	オンガク	.329	.232	4.26
〃	センソウ	.329	.256	4.46
〃	ハジメ	.329	.340	5.17
〃	マツタ	.329	.255	4.03
369	オモテ	.327	.241	4.13
*370	アモレ	.326	.262	3.91
*371.5	アシ	.326	.236	4.17
〃	アシ	.326	.227	4.26
374.5	ソレ	.324	.245	4.04
〃	テイド	.324	.254	3.94
〃	マ	.324	.246	4.03
〃	ワスレル	.324	.250	3.99
378.5	キル	.322	.223	4.21
〃	シヤシヤ	.322	.230	4.13
〃	タテ	.322	.236	4.08
〃	ハナ	.322	.234	4.09
382.5	オモエ	.320	.239	4.01
〃	カナラズ	.320	.256	3.83
〃	グン	.320	.207	4.04
〃	ハツビヤク	.320	.248	3.91
385.5	モシ	.317	.242	3.92
〃	ワ	.317	.210	4.24
388.5	ガワ	.315	.234	3.95
〃	ク	.315	.216	4.14
〃	チュウシヤ	.315	.241	3.89
〃	フタツ	.315	.243	3.87
*391.5	ジツ	.313	.247	3.79
〃	チカラ	.313	.250	3.75
*393	ミ	.313	.236	3.90
394	ツツキ	.310	.227	3.92
397	キヤク	.308	.237	3.79
〃	ジケン	.308	.215	4.01
〃	ヌイ、ウ	.308	.179	4.38
〃	ノリ、ル	.308	.225	3.92
〃	ハン	.308	.248	3.68
*400	セイフ	.306	.236	3.77

1) 式典の意も型式の意も。 2) 分敷を表わす言い方の。 3) ブン教場/いせこみブンの。 4) カナラズシモノを含む。

(第2表 全体)

順位	見出し	使用率	95%の信頼区間	精度	順位	見出し	使用率	95%の信頼区間	精度
*401	トウ	.306	.236	8.76	441	ハナシ	.283	.358	10.15
*402	アラワレル	.306	.200	13.28	442	リツ	.289	.375	12.64
406	アミ・ム	.304	.229	7.52	444	オウリ	.281	.356	10.37
〃	イケル	.304	.194	13.78	〃	カイゴ	.281	.209	9.52
〃	オク	.304	.235	8.67	〃	スカアト	.281	.333	7.17
〃	トウジ	.304	.227	3.80	446	ザイリョウ	.280	.345	8.88
〃	ナオ	.304	.224	3.83	448.5	オタリ	.278	.345	9.18
〃	リエキ	.304	.221	3.86	〃	オオリ	.278	.353	10.31
411	カブ	.301	.201	4.06	〃	カガツ	.278	.188	12.40
〃	ノミ・ム	.301	.165	17.35	〃	セイ	.278	.191	12.12
〃	モットモ	.301	.213	3.89	452	ゴト	.276	.339	8.77
413.5	アル(イ)は	.299	.236	8.35	〃	ヒトビト	.276	.201	10.77
415.5	アタリ	.299	.241	3.57	〃	A, a	.276	.198	10.85
〃	ナツ	.297	.226	9.33	455	チ	.274	.202	10.03
〃	シニ	.294	.240	3.53	〃	ハタラキ	.274	.202	10.05
〃	シキ	.294	.204	12.06	〃	ヒラキ	.274	.201	10.27
〃	ハツキリ	.294	.228	8.61	*457	ケツカ	.272	.213	8.33
423	胸	.293	.202	3.87	*458.5	ツマ	.272	.195	10.88
425	アタ	.292	.215	10.42	460	フウ	.272	.207	9.18
〃	チホウ	.292	.218	3.71	462	ワライ	.271	.332	8.58
〃	キツ	.290	.237	7.52	〃	トシ	.269	.199	10.09
〃	イッパン	.290	.232	8.14	〃	フジン	.269	.181	12.56
〃	オモシロイ	.290	.225	8.91	〃	ミセ	.269	.182	12.51
〃	カタ	.290	.234	3.50	466.5	ケイ	.267	.188	11.46
〃	シホン	.290	.215	3.69	〃	セン	.267	.172	13.76
〃	ヤク	.290	.226	8.66	〃	タベル	.267	.182	11.71
434.5	クワ	.288	.221	3.59	〃	アブ	.267	.183	12.10
〃	コク	.288	.218	3.62	〃	ヤク	.267	.190	11.11
〃	ソウ	.288	.202	3.78	〃	ヨク	.267	.197	10.12
〃	ソウ	.288	.187	3.38	471.5	ゴト	.265	.194	10.31
〃	ミタイ	.288	.210	10.62	〃	フツ	.265	.199	9.62
〃	ウタ	.285	.210	10.43	〃	ホウ	.265	.191	10.76
〃	サン	.285	.213	3.62	*474	メウ	.265	.197	9.91
〃	〇	.285	.232	11.91	*475	フジン	.264	.200	9.41
			.213	10.00		シメシ	.264	.205	8.51
			.232	7.48	*479.5	アワ	.262	.202	8.93
			.208	10.63	〃	イカ	.262	.313	7.41
			.196	11.99	〃	キョウ	.262	.198	9.50
			.210	9.81	〃	ダト	.262	.190	10.61
			...	46.62	〃	チガイ	.262	.330	9.89

1) イケナイ/イケマセンの。イカンも含む。 2) 接続詞は別。 3) カタヲツケルのカタも含む。 4) 「最期」は別。 5) 高校セイ/門下セイ等の。 6) あうことをさせる意は別。

順位	見出し	使用率	95%の信頼区間	精度
		%	%	%
*479.5	ハイトウ	.262	.167	13.99
〃	ブンガク	.262	.358	15.63
〃	レイ	.262	.369	15.63
484.5	カタ	.262	.341	11.56
485.5	ウマイ	.262	.321	8.62
〃	マイ	.261	.325	9.42
488	タイヘン	.260	.331	10.30
〃	マイニチ	.260	.335	10.98
〃	ミトメル	.260	.341	11.98
〃	ワライ	.260	.335	11.09
*490	コクサイ	.258	.204	8.04
〃	イズレ	.258	.187	10.64
*492.5	カギリ	.258	.185	10.95
〃	ガクセイ	.258	.150	16.12
〃	ヒズリ	.258	.177	12.14
〃	サイショ	.256	.200	8.35
496	ズツ	.256	.184	10.78
〃	ナ	.256	.183	10.92
498	ロクセン	.255	.211	6.68
501.5	チカイ	.253	.192	9.24
〃	ドウ	.253	.156	14.75
〃	ハバ	.253	.156	14.84
〃	ブンダイ	.253	.192	9.34
〃	ブンカ	.253	.171	336
〃	ユメ	.253	.183	10.73
505.5	ウマレル	.251	.183	10.48
〃	サケ	.251	.178	11.14
508	イヤト	.249	.180	10.58
〃	オツ	.249	.177	11.11
〃	ロツビヤク	.249	.179	10.84
513	イン	.246	.192	8.47
〃	カク	.246	.185	9.51
〃	スイシロ	.246	.128	365
〃	ハイン	.246	.154	14.19
〃	ヒノ	.246	.173	11.38
〃	マタは	.246	.179	10.42
〃	リヨウ	.246	.169	324
517.5	シヤク	.244	.174	314
〃	オクサリル	.244	.179	309
*522.5	ア、アア	.242	.178	306
〃	アキ	.242	.173	310

順位	見出し	使用率	95%の信頼区間	精度
		%	%	%
*522.5	イタシ・ス	.242	.177	307
〃	エリ	.242	.133	350
〃	サツエイ	.242	.179	305
〃	ソフ	.242	.168	315
〃	シ	.242	.181	303
〃	ペエジ	.242	.161	323
*527	ウエスト	.242	.190	293
529	キツヤ	.240	.151	328
〃	ダズネル	.240	.177	303
〃	B, b	.240	.149	330
531	ユシユツ	.239	.180	298
537	カアウ	.237	.169	305
〃	カアウ	.237	.160	315
〃	コマリ	.237	.176	298
〃	ジソン	.237	.182	293
〃	ジギョウ	.237	.127	348
〃	ジゼン	.237	.171	304
〃	スノ	.237	.142	333
〃	ノコリ	.237	.182	293
〃	ハゲシイ	.237	.179	296
〃	ヒ	.237	.150	325
〃	ホシイ	.237	.189	286
545.5	アカルイ	.235	.174	296
〃	カゼ	.235	.149	321
〃	ジドウ	.235	.139	331
〃	タチ	.235	.153	317
〃	ナカナカ	.235	.169	301
〃	モウシ	.235	.157	313
552.5	アサ	.233	.153	313
〃	ウナドウ	.233	.161	304
〃	クワン	.233	.141	325
〃	キタイ	.233	.167	298
〃	コタエ	.233	.169	296
〃	シエジン	.233	.168	297
〃	トチモ	.233	.180	286
〃	ム	.233	.163	303
*557	アガリ	.231	.186	277
*560	タシカ	.231	.177	284
〃	ナゼ	.231	.174	288
〃	ニサン	.231	.176	285

1) オカアサン等の。 2) トッチモを含む。

(第2表 単位)

順位	見出し	使用率	95%の信頼区間	精度	順位	見出し	使用率	95%の信頼区間	精度
		0/100	0/100	%			0/100	0/100	%
*560	フランス	.231	.153	12.96	598.5	トニカク ³⁾	.217	.162	9.78
〃	ムカライ・ル	.231	.170	10.08	〃	dollar	.217	.327	19.54
566.5	企業編	.228	.180	8.05	606	次第	.215	.278	11.33
〃	今日	.228	.157	12.06	〃	条	.215	.315	17.94
〃	状況	.228	.151	13.06	〃	進	.215	.279	11.51
〃	戦後	.228	.158	11.76	〃	番	.215	.313	17.66
〃	大衆	.228	.166	10.48	〃	[副・感]	.215	.279	11.55
〃	手紙	.228	.173	9.25	〃	後	.215	.275	10.79
〃	ハル	.228	.154	12.57	612	工業	.212	.278	11.39
573.5	シヨウ	.226	.146	13.94	〃	二	.212	.272	10.76
〃	シヨウ	.226	.152	12.63	〃	音	.212	.276	11.52
〃	ヤ	.226	.155	12.03	〃	技術	.212	.322	19.89
〃	ワキ	.226	...	40.99	618	[接]	.212	.276	11.57
577	キヨウ	.224	.177	8.86	〃	政治	.210	.242	12.68
〃	ケツ	.224	.158	11.25	〃	全	.210	.281	12.98
〃	スミ・ム	.224	.160	10.88	〃	後	.210	.279	12.56
〃	ハジマリ	.224	.156	11.69	〃	工業	.210	.292	14.93
〃	カタ	.224	.140	14.35	〃	二	.210	.293	15.30
583.5	コ	.221	.171	9.07	〃	音	.210	.276	12.13
〃	シキン	.221	.150	12.34	〃	技術	.210	.293	15.20
〃	セイ	.221	.128	16.31	〃	政治	.210	.279	15.20
〃	トン	.221	.142	12.44	624	全	.210	.285	13.68
〃	ナイ	.221	.151	12.24	〃	二	.208	.266	10.81
〃	ムスビ	.221	.133	15.32	〃	音	.208	.333	13.75
591	メイ	.219	.149	12.57	〃	技術	.208	.263	10.29
〃	イク	.219	.154	11.37	〃	政治	.208	.258	9.27
〃	ワチ	.219	.162	10.11	〃	全	.208	.281	15.20
〃	エ	.219	.149	12.24	629.5	二	.205	.275	14.23
〃	ジツ	.219	.169	8.80	〃	努力	.205	.281	13.53
〃	ゼン	.219	.158	10.81	〃	発展	.205	.259	10.00
〃	ダイ	.219	.075	25.26	〃	古・旧	.205	.263	10.74
〃	ワシ	.219	.141	13.77	686.5	癖・厭	.205	.273	12.61
598.5	ウゴ	.217	.164	9.35	〃	食	.205	.252	10.00
〃	クミ	.217	.146	12.54	〃	増加	.205	.148	26.30
〃	シヨウ	.217	.141	13.52	〃	注意	.205	.138	12.61
〃	スソ	.217	.141	11.42	〃	一部	.203	.265	11.23
〃	マチ	.217	.126	16.05	〃	界	.203	.279	14.40
〃	経	.217	.162	9.69	〃	今	.203	.288	16.13
					〃	後	.203	.264	11.60
					〃	税	.203	.263	11.27
					〃	目	.203	.384	34.24
					〃	八	.203	.264	11.51
					〃	千	.203	.269	12.44
					〃	千	.203	.262	11.10

1) あいざつのエコンニチハは別。 2) イクラカを含む。 3) トカク/トモカクは別。 4) シタガツテ/シタガイマシテの。

順位	見出し	使用率	95%の信頼区間	精度
		%	%	%
641	シチヒヤク	.202	.166	6.89
648	イン	.201	.136	12.41
〃	イッポウ	.201	.243	8.14
〃	オコシ・ス	.201	.266	12.55-
〃	カエル	.201	.135-	12.61
〃	カナリ	.201	.146	10.39
〃	キボウ	.201	.130	11.57
〃	ゼンダイ	.201	.136	12.41
〃	タイド	.201	.142	11.31
〃	ツレル	.201	.133	12.99
〃	ドウヨウ	.201	.137	12.14
〃	ハツビヨウ	.201	.144	10.81
〃	ムシロ	.201	.149	9.95
〃	モヨウ	.201	.089	21.46
658	イライ	.199	.141	11.09
〃	キョク ²⁾	.199	.109	17.39
〃	ギンコウ	.199	.082	31.5
〃	ジョウウネン	.199	.125-	273
〃	シロイ	.199	.134	263
〃	ソトメル	.199	.128	269
〃	ヤツ	.199	.136	261
666.5	イケン	.196	.136	256
〃	キマリ・ル	.196	.138	254
〃	ダイ	.196	.129	263
〃	ツイ ³⁾	.196	.139	253
〃	デンワ	.196	.124	268
〃	ト	.196	.098	294
〃	ニオンキ	.196	.135-	258
〃	ヒドイ	.196	.140	253
〃	メエトル	.196	.138	254
〃	ヤガテ	.196	.132	261
675	イヨイヨ	.194	.129	259
〃	ダン	.194	.126	262
〃	モロリ	.194	.135	253
〃	ヒロイ	.194	.141	247
〃	ムズカシイ	.194	.130	258
〃	モトメル	.194	.138	250
〃	ワタリ・ル	.194	.134	254
681.5	カゲ	.192	.133	250
〃	ジョウケン	.192	.111	273
681.5	トウゼン	.192	.166	239
〃	ノセル	.192	.124	261
〃	マルテ	.192	.124	261
〃	モチ・ツ	.192	.136	247
689	エキ	.189	.125-	254
〃	カソウ	.189	.102	277
〃	コソカ	.189	.133	246
〃	サイパン	.189	.114	265
〃	シツ	.189	.125-	254
〃	ダシ	.189	.125	254
〃	テンシチ	.189	.098	281
〃	ホウソウ	.189	.109	270
〃	ムラ	.189	.114	265
702.5	アケル	.187	.133	241
〃	イガイ	.187	.115	259
〃	ウシナイ・ウ	.187	.126	249
〃	ユラビ・ブ	.187	.132	242
〃	カルイ	.187	.128	250-
〃	クミアイ	.187	.099	275
〃	ゲンイン	.187	.125-	249
〃	コク	.187	.110	264
〃	シバラク	.187	.140	234
〃	シム	.187	.108	267
〃	シムウ	.187	.114	260
〃	セツマイ	.187	.130	244
〃	テン	.187	.132	242
〃	トオイ	.187	.136	238
〃	ナイヨウ	.187	.127	248
〃	ノベル	.187	.140	235-
〃	ムリ	.187	.135	239
〃	リエウ	.187	.136	238
718	イオンキ	.185-	.123	251
〃	エリグ	.185-	.148	222
〃	カワ	.185-	.125-	245
〃	カン	.185-	.118	251
〃	ケツシ	.185-	.131	239
〃	シチ	.185-	.111	259
〃	ダイヒョウ	.185-	.127	243
〃	ダクサン	.185-	.128	242
〃	デザイン	.185-	.092	278

1) ~ニツレテを含む。 2) 葦の「一局」なども含む。 3) ツイも含む。

(第2表 全体)

順位	見出し	使用率	95%の信頼区間	精度
		%	%	%
718	フシギキ	.185-	.121	13.20
"	モクテイル	.185-	.248	10.72
"	ヤキユウ	.185-	.236	13.39
"	イキ	.183	.249	16.01
730.5	イキ	.183	.262	9.38
"	エガキ・ク	.183	.227	10.04
"	カエキ・ス	.183	.230	14.38
"	キカイ	.183	.251	13.88
"	ゲンジツ	.183	.248	15.47
"	サ	.183	.256	16.40
"	サ	.183	.260	8.40
"	テンサン	.183	.222	10.90
"	ドウジ	.183	.234	18.06
"	トウシユ	.183	.268	14.57
"	トオン・ス	.183	.252	12.17
"	ハナレル	.183	.240	11.62
"	ピョウキ	.180	.227	15.21
740	ケツウキ	.180	.252	11.18
"	ツウウサ	.180	.233	13.78
"	ナクナリ・ル	.180	.236	11.86
"	メイジ	.180	.225-	13.78
"	ユウウ	.180	.116	13.72
"	ヨソウ	.180	.116	12.77
"	ワズカ	.180	.240	12.56
747	イカ	.178	.228	12.06
"	イッタイ	.178	.236	13.54
"	オオイトに、なる	.178	.241	10.75
"	オオイトに、なる	.178	.228	8.96
"	オオイトに、なる	.178	.219	15.02
"	オオイトに、なる	.178	.248	12.06
"	オオイトに、なる	.178	.234	14.43
753	オオイトに、なる	.176	.245-	13.78
"	オオイトに、なる	.176	.232	12.40
"	オオイトに、なる	.176	.239	20.85-
"	オオイトに、なる	.176	.270	19.02
"	オオイトに、なる	.176	.222	9.69
"	オオイトに、なる	.176	.263	11.16
760	オオイトに、なる	.173	.217	15.06
"	オオイトに、なる	.173	.224	10.14
"	オオイトに、なる	.173	.241	10.43
"	オオイトに、なる	.173	.219	10.43
"	オオイトに、なる	.173	.220	10.43

順位	見出し	使用率	95%の信頼区間	精度
		%	%	%
760	サンシヨウ	.173	.120	11.82
"	セキニン	.173	.227	12.27
"	タイ	.173	.229	14.35-
"	チヨウド	.173	.238	13.05
771.5	アミ	.171	.115-	15.17
"	イチオウ	.171	.104	12.78
"	ホシ・ス	.171	.114	13.25
"	ガク	.171	.228	12.77
"	カメ	.171	.253	18.41
"	スナワチ	.171	.089	14.27
"	ゼツタイ	.171	.108	235-
"	タチバ	.171	.231	13.49
"	ハリ	.171	.107	236
"	ヒ	.171	.236	14.47
"	フリ	.171	.083	19.73
"	ヘラシ・ス	.171	.114	229
"	ミミ	.171	.171	12.90
"	オサエル	.169	.106	14.64
784	キカシ	.169	.171	22.57
"	ゲンダイ	.169	.113	22.62
"	シユウエン	.169	.118	11.60
"	シヨウライ	.169	.098	239
"	ダツ	.169	.117	16.07
"	タイセツ	.169	.221	11.78
"	タイセツ	.169	.093	225-
"	タイセツ	.169	.225	17.32
"	タイセツ	.169	.122	10.66
"	タイセツ	.169	.216	10.66
"	ニル	.169	.105	14.54
"	マシ・ス	.169	.118	233
"	ジュウ	.169	.097	220
"	オチル	.169	.240	16.26
"	カン	.167	.109	13.68
"	キコエ	.167	.106	227
"	ケラケラ	.167	.114	14.03
"	セイミン	.167	.219	12.09
"	ナカマ	.167	.108	226
"	ヒバウ	.167	.125	13.62
"	アホ	.167	.208	9.60
803	アホ	.167	.122	211
"	アホ	.167	.167	10.20
"	アホ	.167	.115	11.90
"	アホ	.167	.218	14.30
"	アホ	.167	.105-	229
"	アホ	.167	.229	10.96
"	アホ	.164	.110	15.13
"	アホ	.164	.229	10.13
"	アホ	.164	.109	200
"	アホ	.164	.109	12.95-

1) 推量や推測の意は別。 2) 飲むフリ / 飲みフリ / 五年フリ等。

順位	見出し	使用率	95%の信頼区間	精度	順位	見出し	使用率	95%の信頼区間	精度
		%	%	%			%	%	%
808	オヤ	.164	.104	14.09	846	カワリ	.157	.205	11.57
〃	カンゼン	.164	.104	16.23	〃	ゴ	.157	.205	16.30
〃	ケ	.164	.122	9.92	〃	シヨウ	.157	.262	25.41
〃	ケイサツ	.164	.115	11.52	〃	セイメイ	.157	.212	13.30
〃	ケン	.164	.110	12.61	〃	セイコウ	.157	.212	13.28
〃	ザツシ	.164	.090	17.35	〃	セイサク	.157	.224	16.30
〃	シユミ	.164	.100	15.02	〃	ツキ	.157	.208	12.38
〃	シメル	.164	.095	16.22	〃	ツンレイ	.157	.287	31.75
〃	ナガメル	.164	.109	12.89	〃	トイッ	.157	.214	13.70
800	ウリアダ	.163	.116	11.06	〃	ハ	.157	.235	18.91
817.5	オオク	.162	.123	9.37	〃	アツ	.157	.235	19.02
〃	シヤチ	.162	.098	15.14	〃	マツリ	.157	.208	12.31
〃	ズツ	.162	.114	11.36	〃	ムカエ	.157	.205	11.56
〃	セイカク	.162	.127	13.63	〃	ヤマモト	.157	.218	14.68
〃	ダイジン	.162	.082	19.02	〃	ヨウ	.157	.099	14.38
〃	ツウジ	.162	.121	9.86	864	アイシ	.155	.207	12.85
〃	トクベツ	.162	.121	9.81	〃	アツマリ	.155	.203	11.94
〃	フウア	.162	.112	11.82	〃	カモイ	.155	.109	20.22
〃	フタタビ	.162	.116	10.98	〃	オカク	.155	.096	14.59
〃	フネ	.162	.106	13.29	〃	キケン	.155	.113	10.53
〃	モトリ	.162	.081	19.25	〃	キモノ	.155	.068	21.50
〃	ヨロコビ	.162	.117	10.80	〃	キユウ	.155	.110	11.25
〃	ヨロコビ	.162	.099	14.94	〃	キユウケン	.155	.075	19.83
〃	リッパ	.162	.113	11.56	〃	キョウサン	.155	.075	19.84
〃	リョコウ	.162	.081	19.15	〃	キョウツ	.155	.109	11.34
〃	ワカレル	.162	.112	11.90	〃	キョウジン	.155	.078	19.15
831.5	カイギ	.160	.117	10.32	〃	シヤク	.155	.089	16.50
〃	クビ	.160	.110	12.03	〃	ジヨウ	.155	.103	12.89
〃	コジン	.160	.096	15.25	〃	ソナ	.155	.107	12.04
〃	コロシ	.160	.099	14.57	〃	ナキ	.155	.105	12.55
〃	シユ	.160	.092	16.31	〃	ナミダ	.155	.104	12.69
〃	ジユウ	.160	.094	15.90	〃	ハカリ	.155	.106	12.22
〃	センコク	.160	.090	16.71	〃	マド	.155	.096	14.65
〃	ソウダ	.160	.106	13.04	〃	ウレシイ	.155	.102	13.21
〃	タカ	.160	.092	16.32	878.5	エイキョウ	.153	.098	13.88
〃	ヤメル	.160	.114	14.85	〃	キョウタン	.153	.095	14.47
〃	ヨク	.160	.111	11.79	〃	クルマ	.153	.116	9.19
〃	イト	.160	.106	13.00	〃	コウ	.153	.082	17.96
846	イ	.157	.101	13.87	〃	コウ	.153	.081	17.99
〃	ウチ	.157	.106	12.48	〃	コウ	.153	.102	12.75

1) オオクを期待する / 人のオオクは等。 2) タカガ / タカシマダ / ウリアダガ等の。 3) しばしばの意。

順位	見出し	使用率	95%の信頼区間	精度
		%	%	%
878.5	コブアブク	.153	.084	17.44
〃	ブタイ	.153	.202	12.43
〃	ホン	.153	.217	16.02
〃	モウメイ	.153	.219	16.54
89.5	アキラカ	.151	.211	15.33
〃	イ	.151	.215	16.34
〃	イギリス	.151	.209	14.86
〃	カガク	.151	.211	15.39
〃	キヌメル	.151	.203	13.34
〃	ケンボウ	.151	.236	21.79
〃	ジキ	.105	.196	11.54
〃	ソング	.098	.203	13.38
〃	ダダシイ	.107	.194	11.14
〃	ナガレル	.151	.093	20.14
〃	ミリ	.151	.097	13.75
〃	メズラシイ	.151	.091	15.23
905.5	アタリ	.148	.077	22.00
〃	ウマ	.148	.098	19.93
〃	オソラク	.148	.104	11.58
〃	カイセイ	.148	.086	21.10
〃	カンセイ	.148	.087	20.99
〃	クライ	.148	.099	19.77
〃	グン	.072	.225	19.75
〃	ケイケン	.148	.094	20.03
〃	ジュウ	.103	.193	11.67
〃	スツカリ	.148	.097	20.00
〃	セン	.148	.097	19.99
〃	ゼン	.148	.102	19.95
〃	デグチ	.148	.101	19.96
〃	チュウゴク	.148	.091	20.06
〃	テキ	.148	.083	21.14
〃	ノビル	.148	.100	19.96
〃	ハコビ	.148	.100	19.97
〃	フト	.148	.100	19.96
〃	ヘイケン	.148	.099	19.98
〃	+	.148	.072	22.25
921	カチ	.146	.088	20.04
〃	ツギ	.146	.097	19.95
〃	ガク	.146	.104	18.88
〃	ズイ	.146	.096	13.27
〃	ン	.146	.098	19.94

順位	見出し	使用率	95%の信頼区間	精度
		%	%	%
921	タナカ	.146	.082	21.00
〃	トオリ	.146	.210	17.01
〃	ネガ	.146	.088	20.14
〃	バシ	.146	.093	15.24
〃	バカ	.146	.090	14.00
〃	モット	.146	.096	20.22
〃	アカイ	.144	.103	13.17
934.5	エン	.144	.088	13.99
〃	コウ	.144	.101	14.89
〃	コウシヨウ	.144	.089	11.35
〃	ソウ	.144	.087	14.67
〃	ソウ	.144	.090	15.11
〃	タイ	.144	.084	14.41
〃	タイ	.144	.090	15.99
〃	ハタシ	.144	.090	14.44
〃	ハラ	.144	.084	15.98
〃	フユ	.144	.085	20.03
〃	ヘイ	.144	.100	15.85
〃	ヘン	.144	.096	11.82
〃	ホウ	.144	.099	12.83
〃	ホウ	.144	.099	18.11
〃	ホウ	.144	.098	11.96
〃	モノ	.144	.098	12.24
〃	ヤ	.144	.096	12.81
〃	ア	.144	.093	13.58
948.5	ア	.142	.100	11.22
〃	イ	.142	.077	20.66
〃	イ	.142	.087	14.92
〃	ガク	.142	.088	14.52
〃	キ	.142	.098	11.91
〃	ケン	.142	.082	16.04
〃	ケン	.142	.069	19.70
〃	セイ	.142	.091	13.78
〃	トビ	.142	.078	17.18
〃	ナ	.142	.097	12.22
〃	バ	.142	.082	16.31
〃	レイ	.142	.082	20.16
〃	ケン	.139	.089	16.20
959.5	カズ	.139	.089	13.89
〃	ケン	.139	.087	14.47
〃	サ	.139	.092	13.18
〃	シ	.139	.090	13.59
〃	ス	.139	.094	12.53
〃	タ	.139	.086	14.77
〃	ナ	.139	.099	11.20

1) 最の意は別。

順位	見出し	使用率	95%の信頼区間	精度	順位	見出し	使用率	95%の信頼区間	精度
		0/100	0/100	%			0/100	0/100	%
959.5	ペンキヨウ	.139	.096	11.92	997.5	タヨリ	.135-	.055	22.81
〃	エウシヨウ	.139	.086	14.76	〃	ナンカイ	.135-	.238	29.47
972.5	レンアイ	.139	.094	12.60	〃	ネル	.135-	.091	12.57
〃	アンテイ	.137	.080	19.4	〃	ハ	.135-	.083	14.76
〃	インシヨウ	.137	.079	16.27	〃	バンバイ	.135-	.223	25.18
〃	オイ・ウ	.137	.095	11.75	〃	ミリヨク	.135-	.082	15.08
〃	オカシイ、な	.137	.082	19.2	1020	アニ	.132	.086	17.9
〃	カギル、ル	.137	.074	20.0	〃	アナル	.132	.081	13.41
〃	カブシキ	.137	.035	25.82	〃	アイソキ・グ	.132	.092	14.90
〃	キエール	.137	.089	18.4	〃	キョウジユ	.132	.081	11.69
〃	キツト ¹⁾	.137	.088	13.74	〃	サイコウ	.132	.081	14.96
〃	キヨク	.137	.058	22.27	〃	サビシイ	.132	.090	15.08
〃	クリカエシ・ス	.137	.090	13.12	〃	シユチヨウ	.132	.090	12.43
〃	ソラ	.137	.096	17.8	〃	ソバ	.132	.094	12.35
〃	ヒカク	.137	.090	18.4	〃	ダイ ³⁾	.132	.092	11.66
〃	ヒクイ	.137	.087	14.11	〃	チカタ ⁴⁾	.132	.087	13.28
〃	フエル	.137	.092	12.62	〃	トモダチ	.132	.089	12.71
〃	マチガイ	.137	.085-	14.65-	〃	ノゾミ・ム ⁵⁾	.132	.085-	13.79
〃	ヤット ²⁾	.137	.087	14.03	〃	バス	.132	.088	13.48
〃	ロン	.137	.092	12.61	〃	ヒヨウゲン	.132	.057	13.01
997.5	アイ	.135-	.091	13.01	〃	表現	.132	.207	21.82
〃	イラツシヤリ・ル	.135-	.084	14.46	〃	捨	.132	.088	13.04
〃	ウチアワセ	.135-	.082	15.01	〃	返事	.132	.082	14.64
〃	オオ	.135-	.090	12.81	〃	報告	.132	.086	13.46
〃	カイケツ	.135-	.101	9.66	〃	北海道	.132	.085-	13.88
〃	カタタイ	.135-	.083	14.64	〃	周・回	.132	.076	16.45-
〃	キレイ	.135-	.090	12.64	〃	向	.132	.093	11.44
〃	コウクウ	.135-	.086	13.96	〃	世	.132	.080	15.23
〃	コック	.135-	.056	22.35-	〃	機子	.132	.089	12.56
〃	サツ	.135-	.084	15.46	〃	理解	.132	.081	14.88
〃	サ	.135-	.084	14.35-	〃	老人	.132	.092	11.65-
〃	ジュウカン	.135-	.089	15.60	1042.5	一層	.130	.077	16.61
〃	シヨウカイ	.135-	.086	13.83	〃	活動	.130	.077	16.1
〃	スズキ	.135-	.088	13.40	〃	高役	.130	.083	13.82
〃	スン	.135-	.070	18.35	〃	高 ¹⁾ 佐藤	.130	.079	15.20
〃	タガイ	.135-	.086	14.01	〃	重要	.130	.084	13.74
〃	ダマリ・ル	.135-	.086	13.81	〃	信	.130	.088	12.47

1) 必ず、確かにの意。 2) 掛け声は別。 3) orderの意は別。 4) 二年チカクの / 屋チカクまで等。 5) ~ラノゾムの場合。 ~ニノゾムは別。

(第2表 全体)

順位	見出し	使用率	95%の信頼区間	精度	見出し	使用率	95%の信頼区間	精度
		%/100	%/100	%		%/100	%/100	%
1042.5	スタア	.130	.072	17.97	ヘンカト	.126	.088	11.47
〃	スボオツ	.130	.065	18.90	ボケラ	.126	.079	14.22
〃	セイイサク	.130	.078	15.44	ミズカヲ	.126	.078	14.70
〃	ダシダシ	.130	.091	11.49	メリヤスマ	.126	.070	17.00
〃	チ	.130	.084	13.61	ヤクソク	.126	.084	12.87
〃	テレビ	.130	.059	20.98	ヤシ	.126	.083	12.90
〃	ドモ	.130	.085	13.32	ラジヲ	.126	.073	16.04
〃	ヒカリ	.130	.086	13.14	イタク	.123	.070	16.67
〃	ムキウ	.130	.082	14.28	ウツリ	.123	.074	15.51
〃	リョウ	.130	.082	14.36	ウツリ、ル	.123	.078	14.09
〃	〔接尾〕	.130	.083	13.79	オボエル	.123	.075	14.92
1057	連中	.128	.058	19.96	カエテ	.123	.075	15.07
〃	契約	.128	.085	12.78	カコ	.123	.072	16.11
〃	昏、心	.128	.087	12.28	カツテ	.123	.078	14.22
〃	殊	.128	.084	13.31	ガリ、ル	.123	.077	14.38
〃	サガシ、ス	.128	.074	16.26	カイ	.123	.061	19.53
〃	サスガ ²⁾	.128	.089	11.73	シオ	.123	.081	13.18
〃	ゼンイ	.128	.062	19.76	シヨウ	.123	.062	19.13
〃	織維	.128	.076	15.66	シヨウヒ	.123	.072	15.87
〃	選考	.128	.092	13.89	スジ	.123	.086	11.53
〃	読者、難	.128	.074	16.26	ダノミ、ム	.123	.075	14.45
〃	ニクイ	.128	.081	14.11	ツメタイ	.123	.068	17.38
〃	晩	.128	.067	18.16	ニゲル	.123	.067	17.48
〃	米	.128	.079	14.33	ハリ、ル	.123	.083	12.70
1075	院	.126	.061	19.65	ア、ル	.123	.083	16.14
〃	売	.126	.072	16.28	ロ	.123	.077	14.30
〃	亮	.126	.081	13.63	ア、ナ	.121	.057	20.26
〃	第	.126	.073	16.10	ア、ネ	.121	.071	15.98
〃	下	.126	.069	17.31	ア、ン、ナ	.121	.072	15.63
〃	降	.126	.082	13.45	オ、ン、エ、ル	.121	.073	15.24
〃	階	.126	.082	13.45	カ、フ	.121	.057	20.20
〃	競争	.126	.031	28.89	キ、ム、ラ	.121	.057	20.31
〃	際	.126	.065	18.60	キ、ヨ、カ、エ	.121	.071	15.92
〃	士	.126	.076	15.11	ギ、リ、カ、エ	.121	.065	17.75
〃	死	.126	.084	16.74	ゲ、ン、リ、ョ、ウ	.121	.082	12.43
〃	専門	.126	.066	18.27	ゲ、ム、ア、ミ	.121	.054	21.34
〃	玉	.126	.066	18.27	ゴ、ム、編	.121	.054	21.34
〃	球	.126	.079	14.31	カ、シ、ス ³⁾	.121	.076	14.17
〃	弾丸	.126	.075	15.48	シ	.121	.064	18.01
〃	為	.126	.076	15.06	シ、ン	.121	.070	16.12
〃	成	.126	.078	14.59	シ、ン、ソ	.121	.065	17.73
〃	表情	.126	.081	13.54	シ、ン、ソ、ビ	.121	.074	14.82
〃	触	.126	.081	13.54				

1) 名詞も副詞も。 2) ～ニ/～ノ/～ハ等。 3) 他動詞。日がサス等を含みず。

順位	見 出 し	使用率	95%の信頼区間	精 度	順位	見 出 し	使用率	95%の信頼区間	精 度
1120	ショク タカハシ タニ チイム チヨウシ	.121 .121 .121 .121	.088 .070 .079 .072	16.89 16.05 13.43 15.46	1177	ウスイ オコリル オモイ オモイダシ オモル	.116 .116 .116 .116	.076 .069 .078 .066	13.48 15.65 14.59 16.75
	デンキ トノコ ハヤシ ホテル マル	.121 .121 .121 .121	.073 .075 .070 .056	15.22 14.57 16.22 20.73		オロシ オンセン カゾク クロウ ケイキ	.116 .116 .116 .116	.071 .052 .070 .061	15.13 21.36 15.17 18.47
	ミナミ ウキユウ ヨコ アツカ アツイ	.121 .121 .121 .119	.070 .076 .082 .078	16.36 14.35 12.48 13.80		ケイコウ ウエジ コシ コノゴロ ジヨウ	.116 .116 .116 .116	.065 .090 .065 .082	16.94 8.76 16.93 11.46
1147.5	アリガタイ オドリル カサネル カナシイ クセ	.119 .119 .119 .119	.075 .061 .080 .079	15.23 14.20 18.76 12.67		スワリ セイド ソツギ トウ ナルベク	.116 .116 .116 .116	.069 .074 .069 .061	15.82 14.16 15.63 18.45
	クワイ コウイ コクカ サゲル シユシ	.119 .119 .119 .119	.069 .064 .065 .076	15.20 17.82 17.50 13.74		ネツ ネライ セライ ビョウ アツ	.116 .116 .116 .116	.063 .067 .070 .066	17.78 16.35 15.33 16.68
	シヨク スンボウ タマリル チヨク ツキ	.119 .119 .119 .119	.072 .062 .074 .070	21.14 15.14 18.26 14.39		ボタン マイリ マツリ マツシ ミツカ	.116 .116 .116 .116	.059 .057 .077 .064	19.00 19.56 12.90 17.30
	ツタエ ツネ トモナイ ナラビ ネン	.119 .119 .119 .119	.069 .077 .074 .073	16.11 12.87 13.60 14.37		button 参 [裁縫] 三日 故 予定	.116 .116 .116 .116	.082 .062 .062 .048	17.88 17.88 16.36 22.20
	ホケン ミット セト ヨセル ヨウイ	.119 .119 .119 .119	.045 .076 .068 .060	23.93 13.83 16.51 19.18		キン ケイ ゲン コイ コウ	.114 .114 .114 .114	.073 .058 .072 .067	13.93 19.02 14.12 15.88
		.119	.076	13.87			.114	.054	20.23

1) タンニ/タンナル/タン細胞等。 2) ~ドノを含む。 3) マルデは別。マルゴトは含む。 4) そのクセ/〜たクセに等を含む。 5) ナラビニは別。
6) ミツを含む。 7) オトウサン等の。

(第2表 全体)

順位	見出し	使用率	95%の信頼区間	精度	順位	見出し	使用率	95%の信頼区間	精度
1207	サアロ	.114	.072	14.24	1207	ニオイ	.114	.062	17.63
〃	サンギョウ	.114	.074	18.88	〃	ヒビョウ	.114	.050	21.46
〃	ジヨウ	.114	.074	13.62	〃	ヒョウ	.114	.067	15.89
〃	ソコ	.114	.074	13.50	〃	ヒョウメン	.114	.033	27.47
〃	ダイシヨウ	.114	.067	15.86	〃	フクミ	.114	.068	15.49
〃	ダマゴ	.114	.061	17.79	〃	ホウ	.114	.058	19.06
〃	ダンナ	.114	.068	15.39	〃	ホウメン	.114	.153	13.23
〃	チカゴ	.114	.075	13.35	〃	ホソイ	.114	.080	11.48
〃	チヨウ	.114	.063	17.21	〃	ホンシ	.114	.066	16.10
〃	トチユウ	.114	.073	13.74	〃	ヨウシ	.114	.062	17.53

順位	見出し	使用率	95%の信頼区間	精度	順位	見出し	使用率	95%の信頼区間	精度
イ	ケンズ	.114	.072	14.24	イ	イ	.114	.062	17.63
キ	シユウ	.114	.074	18.88	キ	ウ	.114	.050	21.46
ゲ	シユル	.114	.074	13.62	ウ	ソ	.114	.067	15.89
ゲ	セケン	.114	.074	13.50	ソ	ロ	.114	.033	27.47
キ	セケン	.114	.067	15.86	ロ	シ	.114	.068	15.49
キ	タタキ	.114	.061	17.79	シ	イ	.114	.058	19.06
キ	タタキ	.114	.068	15.39	イ	ウ	.114	.153	13.23
コ	タレ	.114	.075	13.35	ウ	エ	.114	.080	11.48
サ	ナ	.114	.063	17.21	エ	イ	.114	.066	16.10
シ	ヒガシ	.114	.073	13.74	イ	ウ	.114	.062	17.53
タ	アララ	.114	.072	14.24	ウ	エ	.114	.050	21.46
カ	アララ	.114	.074	18.88	エ	イ	.114	.067	15.89
カ	アララ	.114	.074	13.62	イ	ウ	.114	.033	27.47
カ	アララ	.114	.067	15.86	ウ	エ	.114	.068	15.49
タ	アララ	.114	.061	17.79	エ	イ	.114	.058	19.06
ツ	アララ	.114	.068	15.39	イ	ウ	.114	.153	13.23
ツ	アララ	.114	.075	13.35	ウ	エ	.114	.080	11.48
マ	アララ	.114	.063	17.21	エ	イ	.114	.066	16.10
リ	アララ	.114	.073	13.74	イ	ウ	.114	.062	17.53

1) サも含む。 2) ヨウスルニを含む。 3) ツイこりする等の。 4) ツマラナイを含む。 5) 救世シユノシユとして等。 6) タリル系の活
用も含む。 7) 一のセイだ等の。 8) にもカカワラズを含む。 9) イシシユ独得ノイシシユの商品たり得る等の。

(第2表 全体)

人工 心臓 宣傳 増産 [副]第一 台所 絶

シ ョン
ソ ョン
ゼ ョン
ゾ ョン

元・基
予算

メグト
モウガダ
ユウガワ
ヨメ

決心
結論

ケツ
ケツ
ケツ

door

ドア
ドウ
トヨタ
トントン
ナル

説
水綿
余給

モウケル
モメン
ヨユ
D, d

r=2027
r=.0669/00

アジ
イガク
イハ
イハ
ウツ

医学
[人]石原
[人]伊藤

出入 電力 堂

ダ
ト
ド
ト
ト

側
礼
運
合
衝

ア
ア
ア
ア
ア
ア

新瀉
肉

ネ
ヒ
ヒ
ヒ

根
美人
各
評

ネ
ヒ
ヒ
ヒ

裏布
終外
終外
係掛

ウ
オ
オ
オ
オ
オ

士儀 羅目 [感]

ハ
ハ
ハ
ハ

關・聖
当・苑
案内

ア
ア
ア
ア
ア

巡査
商業

ス
セ
セ

[人]森
文句
[人]山田

モ
モ
モ
モ

俵
卷
稽古
消公

カ
カ
カ
カ
カ

部隊 陸軍 便利 暴力

ブ
ブ
ブ
ブ

演劇
幕
幕
幕

エ
オ
オ
オ
オ

次々
時計
都市

タ
ツ
ツ
ツ

止
已
余計
陸軍

ヤ
ヤ
ヤ
ヤ

佐
卷
稽古
消公

ケ
ケ
ケ
ケ
ケ

毎月 前立

マ
マ
マ
マ

一
売

エ
オ
オ
オ
オ

日曜
農村

ト
ト
ト
ト

[人]阿部
石

ア
タ
ア
イ
ウ

自習
慣戦
出版
生涯

ジ
シ
シ
シ
シ

友情 週 脇線

ヤ
ウ
ウ
ウ

[接尾]勝
記憶
規準
基準

カ
ガ
キ
キ
キ

映・写
温度
開始
加減

ハ
ハ
ハ
ハ

映・写
温度
開始
加減

ウ
ウ
ウ
ウ

政党
相輝
田
外週
大根

セ
ソ
ソ
ソ
ソ

マ
ミ
メ
モ

マ
マ
マ
マ

記
気付
教師
作
見当
構
栽培

キ
キ
キ
キ
キ

日
発
反
[地]福岡
不祥

ハ
ハ
ハ
ハ

映・写
温度
開始
加減

ウ
ウ
ウ
ウ

政党
相輝
田
外週
大根

セ
ソ
ソ
ソ
ソ

文字

モ
モ
モ
モ

[地]英国の略
演劇
幕
幕
幕

カ
ガ
キ
キ
キ

日
発
反
[地]福岡
不祥

ト
ト
ト
ト

[人]阿部
石

ア
タ
ア
イ
ウ

自習
慣戦
出版
生涯

ジ
シ
シ
シ
シ

マ
ミ
メ
モ

マ
マ
マ
マ

[接尾]勝
記憶
規準
基準

キ
キ
キ
キ
キ

日
発
反
[地]福岡
不祥

ハ
ハ
ハ
ハ

映・写
温度
開始
加減

ウ
ウ
ウ
ウ

政党
相輝
田
外週
大根

セ
ソ
ソ
ソ
ソ

人
心臓
宣傳
増産

シ
ソ
ゼ
ゾ

元・基
予算

メ
モ
ユ
ヨ

決心
結論

ケ
ケ
ケ

door

ド
ト
ト
ト
ナル

説
水綿
余給

モ
メ
ヨ
D, d

人
心臓
宣傳
増産

シ
ソ
ゼ
ゾ

元・基
予算

メ
モ
ユ
ヨ

決心
結論

ケ
ケ
ケ

door

ド
ト
ト
ト
ナル

説
水綿
余給

モ
メ
ヨ
D, d

人
心臓
宣傳
増産

シ
ソ
ゼ
ゾ

元・基
予算

メ
モ
ユ
ヨ

決心
結論

ケ
ケ
ケ

door

ド
ト
ト
ト
ナル

説
水綿
余給

モ
メ
ヨ
D, d

人
心臓
宣傳
増産

シ
ソ
ゼ
ゾ

元・基
予算

メ
モ
ユ
ヨ

決心
結論

ケ
ケ
ケ

door

ド
ト
ト
ト
ナル

説
水綿
余給

モ
メ
ヨ
D, d

人
心臓
宣傳
増産

シ
ソ
ゼ
ゾ

元・基
予算

メ
モ
ユ
ヨ

決心
結論

ケ
ケ
ケ

door

ド
ト
ト
ト
ナル

説
水綿
余給

モ
メ
ヨ
D, d

人
心臓
宣傳
増産

シ
ソ
ゼ
ゾ

元・基
予算

メ
モ
ユ
ヨ

決心
結論

ケ
ケ
ケ

door

ド
ト
ト
ト
ナル

説
水綿
余給

モ
メ
ヨ
D, d

人
心臓
宣傳
増産

シ
ソ
ゼ
ゾ

元・基
予算

メ
モ
ユ
ヨ

決心
結論

ケ
ケ
ケ

door

ド
ト
ト
ト
ナル

説
水綿
余給

モ
メ
ヨ
D, d

1) 金をモウケルは別。2) ドチから出たもの。3) ナンラの問題もない等の。4) したトタンに等の。5) ハツ/ハアを含む。6) メイ演奏等の。会社メイ/定員三メイ等はそれぞれ別。7) トオクの方/トオクから等の。8) ハツ/ハアは別。9) モンジも含む。10) マダは別。

アフリカ	服装	カネナル	兼	シンサ	真査	ママネ	狛・不味	カキヤク	観客
アフリカ	夫妻	ガマン	我慢	センセイ	新辭	マニ	真似	カキヤク	感覺
アフリカ	文章	ガンバ	観	ゼンシト	勢刀	ミミ	(地)水戸	カキヤク	関東(日本の)
ホシ	捕手	カンバ	幹部	ゼンシト	全身	ミン	民間	カキヤク	球
ホシ	補助	カンバ	議會	ゼンシト	前途	ミン	命者	カキヤク	球場
ホシ	保障	カンバ	危機	ゼンシト	増大	ミン	役者	カキヤク	牛乳
ホシ	毎	カンバ	規程	ゼンシト	大統領	ミン	行・往	カキヤク	拒否
マシ	実	カンバ	[人]木下	タイ	type	ミン	擣	カキヤク	霧切
マシ	面倒	カンバ	春妙	タイ	打撃	ミン	余地	カキヤク	警戒
ミミ		カンバ	強制	タイ	担当	ミン	來年	カキヤク	結成
モモ		カンバ	切	タイ	[地]千島	ミン	離連	カキヤク	現行
モモ		カンバ	議論	タイ	中共	ミン	連盟	カキヤク	嚴重
ヤサ	野	カンバ	菌	タイ	注射	ミン	[裁縫]	カキヤク	(指)
ヤサ	湯	カンバ	金額	タイ	長官	ミン	p=1.048% ⁰⁰	カキヤク	高級
ヤサ	有	カンバ	慶応	タイ	長官	ミン	願・頭	カキヤク	高等
ユウ	有	カンバ	芸者	タイ	長官	ミン	庄	カキヤク	小使・小遣
ユウ	効	カンバ	芸者	タイ	長官	ミン	荒	カキヤク	視類
ユウ	洋	カンバ	系統	タイ	[代]手前	ミン	如何	カキヤク	地獄
ユウ	理	カンバ	gauge	タイ	寺	ミン	[人]石井	カキヤク	支度
ユウ	割	カンバ	限度	タイ	投書	ミン	衣裳	カキヤク	指定
ユウ	割	カンバ	高	タイ	東京大学の略	ミン	一	カキヤク	(地)上海
ユウ		カンバ	合	タイ	習	ミン	日	カキヤク	宗敎
ユウ		カンバ	交際	タイ	日本	ミン	做	カキヤク	主權
ユウ		カンバ	後	タイ	習	ミン	做	カキヤク	純益
ユウ		カンバ	好	タイ	習	ミン	日本	カキヤク	商
ユウ		カンバ	才能	タイ	習	ミン	日本	カキヤク	障害
ユウ		カンバ	魔	タイ	習	ミン	日本	カキヤク	食糧
ユウ		カンバ	刺	タイ	習	ミン	日本	カキヤク	人進
ユウ		カンバ	師	タイ	習	ミン	日本	カキヤク	澄
ユウ		カンバ	匠	タイ	習	ミン	日本	カキヤク	酒
ユウ		カンバ	[地]静岡	タイ	習	ミン	日本	カキヤク	飲
ユウ		カンバ	下	タイ	習	ミン	日本	カキヤク	令被
ユウ		カンバ	支	タイ	習	ミン	日本	カキヤク	
ユウ		カンバ	配	タイ	習	ミン	日本	カキヤク	
ユウ		カンバ	種	タイ	習	ミン	日本	カキヤク	
ユウ		カンバ	集	タイ	習	ミン	日本	カキヤク	
ユウ		カンバ	出	タイ	習	ミン	日本	カキヤク	
ユウ		カンバ	現	タイ	習	ミン	日本	カキヤク	
ユウ		カンバ	招	タイ	習	ミン	日本	カキヤク	
ユウ		カンバ	待	タイ	習	ミン	日本	カキヤク	
ユウ		カンバ	正	タイ	習	ミン	日本	カキヤク	
ユウ		カンバ	面	タイ	習	ミン	日本	カキヤク	
ユウ		カンバ	分	タイ	習	ミン	日本	カキヤク	
ユウ		カンバ	所	タイ	習	ミン	日本	カキヤク	
ユウ		カンバ	有	タイ	習	ミン	日本	カキヤク	

1) 固有名詞を伏せた用法としての。 2) ~しカネナルは別。 3) キロメートル/キログラム/キロワット等の略。 4) 景品ツッキ/縣長ツッキ等を含む。 5) テメエを含む。 6) イカニ/イカナナル等は別。 7) 浜松商など、商業(高校)の略。

タビ	〔人〕谷	ラン	欄	カレン	関連	ソル	汁	トバシ	登山
タテ	探偵	ワコ	老	キカシク	開国	シン	真	トビラト	鳥・鶏
タチ	超	ワカ	羽	キヌ	焔	ス	眞重	トトリ	取〔人〕中野
ツツ		カシ		ヨ	綱	スス	酢	トナカ	荷人柱
チ		ワカシイ		ウ	力	スス	水	ニモ	人參
チン		カシ		ユ	空襲	セ	背〔身長〕	ニユ	〔感〕上々
トウ		ノ		ウ	苦心	セ	正	ニシ	年々
トウ		ワ		ウ	〔人〕黒田	セ	縦	ニシ	菌
トシ		カシ		ウ	訓練	セ	製紙	ニシ	破旗
トシ		シ		ウ	計上	セ	石鹼	ニシ	果
トシ		ケ		ウ	決意	セ	接	ニシ	灯
トシ		ケ		ウ	現地	セ	筋	ニシ	日頃
トシ		ケ		ウ	権力	セ	述	ニシ	秘書
トシ		ケ		ウ	飲業	セ	進	ニシ	百姓
トシ		コ		ウ	高原	セ	進	ニシ	〔人〕平野
トシ		コ		ウ	course	セント	cent	ニシ	不展
トシ		コ		ウ	水産	ソ	庄	ニシ	附屬
トシ		コ		ウ	越	ソ	掃除	ニシ	Franceの略
トシ		コ		ウ	小僧	ソ	損	ニシ	下手
トシ		コ		ウ	〔人〕後藤	ソ	害	ニシ	法
トシ		コ		ウ	坂	ソ	害	ニシ	方式
トシ		コ		ウ	令為	ソ	害	ニシ	報
トシ		サ		ウ	参議院	ソ	害	ニシ	抛
トシ		ジ		ウ	官	ソ	害	ニシ	boat
トシ		ジ		ウ	支	ソ	害	ニシ	保守
トシ		ジ		ウ	出	ソ	害	ニシ	
トシ		ジ		ウ	事	ソ	害	ニシ	
トシ		ジ		ウ	態	ソ	害	ニシ	
トシ		ジ		ウ	着	ソ	害	ニシ	
トシ		ジ		ウ	行	ソ	害	ニシ	
トシ		ジ		ウ	執	ソ	害	ニシ	
トシ		ジ		ウ	行	ソ	害	ニシ	
トシ		ジ		ウ	実	ソ	害	ニシ	
トシ		ジ		ウ	情	ソ	害	ニシ	
トシ		ジ		ウ	〔地〕渋谷	ソ	害	ニシ	
トシ		シ		ウ	泌	ソ	害	ニシ	
トシ		シ		ウ	shirts	ソ	害	ニシ	
トシ		シ		ウ	出張	ソ	害	ニシ	
トシ		シ		ウ	主	ソ	害	ニシ	
トシ		シ		ウ	票	ソ	害	ニシ	
トシ		シ		ウ	順	ソ	害	ニシ	
トシ		シ		ウ	調	ソ	害	ニシ	
トシ		シ		ウ	仕	ソ	害	ニシ	
トシ		シ		ウ	様	ソ	害	ニシ	
トシ		シ		ウ	上	ソ	害	ニシ	
トシ		シ		ウ	象	ソ	害	ニシ	
トシ		シ		ウ	徴	ソ	害	ニシ	
トシ		シ		ウ	商店	ソ	害	ニシ	
トシ		シ		ウ	商	ソ	害	ニシ	
トシ		シ		ウ	売	ソ	害	ニシ	
トシ		シ		ウ	角	ソ	害	ニシ	
トシ		シ		ウ	内	ソ	害	ニシ	
トシ		シ		ウ	藤	ソ	害	ニシ	
トシ		シ		ウ	女	ソ	害	ニシ	
トシ		シ		ウ	将	ソ	害	ニシ	
トシ		シ		ウ	歌	ソ	害	ニシ	
トシ		シ		ウ	謡	ソ	害	ニシ	
トシ		シ		ウ	観	ソ	害	ニシ	
トシ		シ		ウ	光	ソ	害	ニシ	

1) 何某パリのしぐさ / 強情っパリ等を含む。 2) 三ハ等も含む。 3) 夜がアケル / 年がアケルの。 4) オマケがつく / オマケに雨まで降って来た等の。 5) ホカナラ無い等の。

ホリ、ル	堀			
ホルモン	本書			
ホンシヨ	幕			
ホマク		[人]松井		
マヅム		丸味		
マジイ		[地]三重		
マルミ		[人]光国		
エレク				
ニシ				
シノガジ、ス				
ミボウジ				
ムネ				
メモ				
モレク、チ、ツ		未亡人		
キヤ		官名		
ヤ				
エウ				
ウウ				
ヨウ				
ヨウ				
ヨウ				
リ				
リ				
リ				
レ				
レ				
ワフク				
ワフン				
H				
×				

ゴシヨ	御所			
コシヨ	嫔			
サザイ	今尊			
サイクン	刺			
サクズ、ル	君			
サツ	作			
サツ	札			
サンベ	蔡			
サンサ	酸			
シキ、ク	化			
シジン	強			
シナ	敷			
シス	布			
イ	詩			
イ	[国名]			
イ	地			
イ	姉			
ウ	妹			
ウ	重			
ウ	修			
ウ	業			
ウ	授			
ウ	業			
ウ	術			
ウ	將			
ウ	棋			
ウ	証			
ウ	券			
ウ	将			
ウ	校			
ウ	[人]君			
ウ	諸			
ウ	處			
ウ	置			
ウ	銅			
ウ	料			
ウ	新			
ウ	創			
ウ	告			
ウ	社			
ウ	神			
ウ	真			
ウ	相			
ウ	診			
ウ	斷			
ウ	人			
ウ	民			
ウ	推			
ウ	薦			
ウ	湯			
ウ	soop			
ウ	[国名]			
ウ	[写]			
ウ	砂			
ウ	精			

セイキ	正式			
セキ	石			
セキ	[人]節子			
コ	全			
コ	員			
コ	前			
ク	染			
ク	全			
ク	版			
ク	[指]			
ク	定			
ク	素			
ク	朴			
ク	村			
ク	手			
ク	才			
ク	協			
ク	縦			
ク	抽			
ク	象			
ク	後			
ク	放			
ク	積			
ク	立			
ク	糖			
ク	投			
ク	動			
ク	員			
ク	略			
ク	同			
ク	情			
ク	[副]			
ク	選			
ク	分			
ク	有			
ク	間			
ク	屋			
ク	[人]中川			
ク	失			
ク	亡			
ク	納			
ク	得			
ク	[人]西村			
ク	俄			
ク	價			
ク	燃料			
ク	[人]野口			
ク	俵			
ク	額			

ハク	白鳥			
ハク	管			
ハク	車			
ハク	発			
ハク	亮			
ハク	明			
ハク	板			
ハク	番			
ハク	組			
ハク	港			
ハク	[接頭]			
ハク	無			
ハク	不			
ハク	不			
ハク	意			
ハク	部			
ハク	下			
ハク	無			
ハク	事			
ハク	blue			
ハク	扮			
ハク	分			
ハク	野			
ハク	別			
ハク	々			
ハク	[符号]			
ハク	防			
ハク	除			
ハク	ball			
ハク	本			
ハク	能			
ハク	前			
ハク	端			
ハク	満			
ハク	州			
ハク	Miss			
ハク	六			
ハク	無			
ハク	地			
ハク	名			
ハク	誉			
ハク	綿			
ハク	面			
ハク	会			
ハク	森			
ハク	厄			
ハク	介			
ハク	[地]			
ハク	山口			
ハク	芋			
ハク	毛			
ハク	欲			
ハク	望			
ハク	中			
ハク	備			
ハク	予			
ハク	来			
ハク	来			
ハク	期			

1) 名称の意の。 2) 黄金五十リョウ等の。 3) キチツとを含む。 4) ニジユウジジュウ等の。 5) スー/スーを含む。 6) テマエにある等の。代名詞は別。

マイクロ	microphone	〔人〕收野	〔地〕岩手	イワテ	コウシ ⁶⁾	甲子	スウジ	トウヨシ	動搖
マキノ	〔人〕收野	右翼	鉛筆	ウウテ	コウシ	香水	スウキ	トカシ	漆
マタシ	〔人〕武蔵	〔人〕大野	応用	ウウセ	コウシ	攻勢	スウキ	トクシ	特集
マリア	〔人〕武蔵	〔人〕大野	〔人〕大野	ウウセ	コウシ	厚生	スウキ	トクセ	特占
ミタシ	無親	遷押出	遷押出	ウウテ	コウシ	固定	スウキ	トクセ	突破
ムキ	〔人〕武蔵	遷押出	遷押出	ウウセ	コウシ	〔人〕北原	スウキ	トクセ	〔地〕富山
ムキ	〔人〕武蔵	遷押出	遷押出	ウウセ	コウシ	〔人〕北原	スウキ	トクセ	〔裁縫〕
ムキ	〔人〕武蔵	遷押出	遷押出	ウウセ	コウシ	〔人〕北原	スウキ	トクセ	〔写〕
ムキ	〔人〕武蔵	遷押出	遷押出	ウウセ	コウシ	〔人〕北原	スウキ	トクセ	南極
ムキ	〔人〕武蔵	遷押出	遷押出	ウウセ	コウシ	〔人〕北原	スウキ	トクセ	〔植物〕
ムキ	〔人〕武蔵	遷押出	遷押出	ウウセ	コウシ	〔人〕北原	スウキ	トクセ	年月
ムキ	〔人〕武蔵	遷押出	遷押出	ウウセ	コウシ	〔人〕北原	スウキ	トクセ	乗物
ムキ	〔人〕武蔵	遷押出	遷押出	ウウセ	コウシ	〔人〕北原	スウキ	トクセ	賠償
ムキ	〔人〕武蔵	遷押出	遷押出	ウウセ	コウシ	〔人〕北原	スウキ	トクセ	piping
ムキ	〔人〕武蔵	遷押出	遷押出	ウウセ	コウシ	〔人〕北原	スウキ	トクセ	生墓
ムキ	〔人〕武蔵	遷押出	遷押出	ウウセ	コウシ	〔人〕北原	スウキ	トクセ	泊
ムキ	〔人〕武蔵	遷押出	遷押出	ウウセ	コウシ	〔人〕北原	スウキ	トクセ	〔裁縫〕
ムキ	〔人〕武蔵	遷押出	遷押出	ウウセ	コウシ	〔人〕北原	スウキ	トクセ	〔人〕早田
ムキ	〔人〕武蔵	遷押出	遷押出	ウウセ	コウシ	〔人〕北原	スウキ	トクセ	〔地〕
ムキ	〔人〕武蔵	遷押出	遷押出	ウウセ	コウシ	〔人〕北原	スウキ	トクセ	左四
ムキ	〔人〕武蔵	遷押出	遷押出	ウウセ	コウシ	〔人〕北原	スウキ	トクセ	必死
ムキ	〔人〕武蔵	遷押出	遷押出	ウウセ	コウシ	〔人〕北原	スウキ	トクセ	微妙
ムキ	〔人〕武蔵	遷押出	遷押出	ウウセ	コウシ	〔人〕北原	スウキ	トクセ	〔人〕平井
ムキ	〔人〕武蔵	遷押出	遷押出	ウウセ	コウシ	〔人〕北原	スウキ	トクセ	店品
ムキ	〔人〕武蔵	遷押出	遷押出	ウウセ	コウシ	〔人〕北原	スウキ	トクセ	復興
ムキ	〔人〕武蔵	遷押出	遷押出	ウウセ	コウシ	〔人〕北原	スウキ	トクセ	不審
ムキ	〔人〕武蔵	遷押出	遷押出	ウウセ	コウシ	〔人〕北原	スウキ	トクセ	厥肉
ムキ	〔人〕武蔵	遷押出	遷押出	ウウセ	コウシ	〔人〕北原	スウキ	トクセ	〔人〕横太郎

1) ヲハハを含む。 2) 悪さの意は別。 3) 副詞ケ(ッ)シテは別。 4) 梳などの。 5) コウシ圖の。 6) あいざつを含む。 7) それはトモアレ等の。

キツギ	切符	三角	スアツ	素敵	ツキガタ	(人)月形	スミキ	寝巻
ギヤウ	急激	産経	スタツ	製鋼	ダシ	釣	マキ	寝巻
キヤウ	寄与	(指)然	スツキ	製鉄	シ	(人)釣	アチ	寝巻
キヨ	脅迫	saloon	コウ	製鉄	シ	(他動)釣	ノ	寝巻
キヨ	漁船	(人)	イコ	製鉄	シ	低	ウ	寝巻
キヨ	Christ	jet	イコ	製鉄	シ	停止	ウ	寝巻
キヨ	(人)金	四角	イコ	製鉄	シ	訂正	ウ	寝巻
キヨ	緊急	四角	イコ	製鉄	シ	手先	ウ	寝巻
キヨ	(団体名)近鉄	時	イコ	製鉄	シ	鉄砲	ウ	寝巻
キヨ	(人)久保田	時	イコ	製鉄	シ	(地)東証	ウ	寝巻
キヨ	軍縮	時	イコ	製鉄	シ	同期	ウ	寝巻
キヨ	艦光	地蔵	イコ	製鉄	シ	峠	ウ	寝巻
キヨ	経費	下手	イコ	製鉄	シ	同旗	ウ	寝巻
キヨ	景色	実態	イコ	製鉄	シ	同動	ウ	寝巻
キヨ	血清	(人)柴田	イコ	製鉄	シ	峠	ウ	寝巻
キヨ	健全	四半	イコ	製鉄	シ	同動	ウ	寝巻
キヨ	(閉塞)劫	使命	イコ	製鉄	シ	得	ウ	寝巻
キヨ	高師	地元	イコ	製鉄	シ	特異	ウ	寝巻
キヨ	鋼管	勺	イコ	製鉄	シ	閑	ウ	寝巻
キヨ	小唄	借地	イコ	製鉄	シ	突如	ウ	寝巻
キヨ	(感)	車載	イコ	製鉄	シ	内野	ウ	寝巻
キヨ	衣	十面	イコ	製鉄	シ	(地)中野	ウ	寝巻
キヨ	今週	流	イコ	製鉄	シ	(地)辰野	ウ	寝巻
キヨ	混用	上流	イコ	製鉄	シ	(人)永田	ウ	寝巻
キヨ	債	順序	イコ	製鉄	シ	中味	ウ	寝巻
キヨ	再	消極	イコ	製鉄	シ	(植物)	ウ	寝巻
キヨ	細工	上品	イコ	製鉄	シ	七生	ウ	寝巻
キヨ	境	渡島	イコ	製鉄	シ	何	ウ	寝巻
キヨ	錯	女王	イコ	製鉄	シ	南方	ウ	寝巻
キヨ	作詞	食物	イコ	製鉄	シ	(写)	ウ	寝巻
キヨ	差引	所食	イコ	製鉄	シ	日露	ウ	寝巻
キヨ	里	心宛	イコ	製鉄	シ	二枚目(役者の)	ウ	寝巻
キヨ		信仰	イコ	製鉄	シ	鶏人数	ウ	寝巻
キヨ		新設	イコ	製鉄	シ	主	ウ	寝巻
キヨ		深夜	イコ	製鉄	シ		ウ	寝巻
キヨ		(人)白石	イコ	製鉄	シ		ウ	寝巻
キヨ		代物	イコ	製鉄	シ		ウ	寝巻
キヨ		水分	イコ	製鉄	シ		ウ	寝巻
キヨ		水面	イコ	製鉄	シ		ウ	寝巻
キヨ		杉	イコ	製鉄	シ		ウ	寝巻
キヨ		(人)杉村	イコ	製鉄	シ		ウ	寝巻
キヨ		桐	イコ	製鉄	シ		ウ	寝巻

1) 遠山のキンさん等の。 2) 産業経済新聞(社)の略。 3) 日本労働組合総評議会の略。 4) 手紙一ツウ等の。 5) ドウカ仕合せになりすますように等の。
6) ナンテ面白くないだろ等の。 7) 代名詞を除く。 8) ハハーン/ハハッ/ハハンを含む。

トウガラン	唐辛子	ノゾミ・ム	一先	ポサツ	菩薩	メイロウ	目明
トウキョウ	投機	ノブコ	火花	ホラレ	〔感〕	メン	白
トウゴウ	洞窟	ノリコ	美観	ホア	本國	メンゼイ	〔人〕ペンネーム
トウシヤ	同社	バイコ	日焼	マア	mark	モウシイ	綿花
ドウシヨク	同色	ハイコウ	春	マアサ	〔人〕Martha	モリコ	免稅
ドウシヤク	同色	バカバ	評	マアチン	〔人〕Martin	モリカブ	持株
ドウシヤク	同色	ハクサ	屏	マアロン	〔人〕Marlon	モモコ	〔人〕桃子
ドウシヤク	同色	ハクシヤク	風	マアララ	孫	モロキ	〔人〕梁樹
ドキョウ	道楽	ハクリヨク	貧弱	マゴ	〔人〕増田	ヤシナイ	〔人〕弥太郎
ドクキョウ	毒害	ハクシヤク	品	マゴツキ	〔人〕真向	ヤタロウ	〔人〕山内
ドクキョウ	毒害	ハクシヤク	不在	マゴツク	〔人〕松下	ヤトイ	籍・強請
ドクキョウ	毒害	ハクシヤク	〔人〕富士子	マゴツク	麻痺	ヤマウチ	油断
ドクキョウ	毒害	ハクシヤク	物産	マゴツク	〔地〕丸の内	ヤマスリ	容器
ドクキョウ	毒害	ハクシヤク	扶養	マゴツク	〔地〕三島	ユビウ	擁護
ドクキョウ	毒害	ハクシヤク	武力	マゴツク	〔芸名〕水の江	ユビウ	予期
ドクキョウ	毒害	ハクシヤク	古	マゴツク	未知	ユビウ	〔地〕吉野
ドクキョウ	毒害	ハクシヤク	憤慨	マゴツク	〔人〕光子	ユビウ	lard
ドクキョウ	毒害	ハクシヤク	文庫	マゴツク	〔人〕南	ユビウ	〔芸名〕lead
ドクキョウ	毒害	ハクシヤク	分隊	マゴツク	見習	ユビウ	立教〔大学の〕
ドクキョウ	毒害	ハクシヤク	分担	マゴツク	見習	ユビウ	了解
ドクキョウ	毒害	ハクシヤク	分別	マゴツク	峰	ユビウ	料簡
ドクキョウ	毒害	ハクシヤク	米ソ	マゴツク	〔地〕美濃	ユビウ	良好
ドクキョウ	毒害	ハクシヤク	〔地〕北京	マゴツク	〔人〕稔	ユビウ	面皴
ドクキョウ	毒害	ハクシヤク	片弁	マゴツク	見物	ユビウ	臨時
ドクキョウ	毒害	ハクシヤク	〔感〕	マゴツク	都	ユビウ	rayonの略
ドクキョウ	毒害	ハクシヤク	奉公	マゴツク	無記	ユビウ	礼儀
ドクキョウ	毒害	ハクシヤク	報	マゴツク	群	ユビウ	冷硬
ドクキョウ	毒害	ハクシヤク	防止	マゴツク	目当	ユビウ	〔人〕連日
ドクキョウ	毒害	ハクシヤク	法則	マゴツク	明確	ユビウ	考察
ドクキョウ	毒害	ハクシヤク	包圍	マゴツク	各手	ユビウ	勞使
ドクキョウ	毒害	ハクシヤク	豊當	マゴツク	名手	ユビウ	露出
ドクキョウ	毒害	ハクシヤク	保溫	マゴツク	名手	ユビウ	論争
ドクキョウ	毒害	ハクシヤク	埃	マゴツク	明白	ユビウ	

1) トックに / トックの昔などの。 2) トックの気転などの。 3) 一文ナシ等の。 4) 彼は彼ナリに等の。 5) ロックに / ロックでもない等の。

卓 託 (人) 竹内 (人) 武習 (人) 田島 (人) 裁切 脱退 (人) 達也 (人) 縦地 東 多忙 (人) 珠子 (人) 力士名 (人) 疾 (人) 談弾 短期 炭鉱 断定 鍛練 (人) 千恵子 (人) 着色 茶屋 中在 中途 中等 (人) 張超

肥 曹 (人) 仙子 先刻 巖災 出衛 専属 喘息 洗面 夜戰 友略 沿創 早藤 式葬 相 裝飾 進 (ton) 繪 装 備 (人) 曾我 即座 続々 狙撃 (感) 存 田 対 志 大家 大star 対 日 待 望 題 名 対面 (人) 妙子 (人) 高崎 (人) 隆

女 兒 所 屬 (人) 処 罰 (芸 名) 白 米 (人) 白 木 自 立 進 学 診 察 親 戚 人 体 進 展 伸 展 振 動 震 動 辛 抱 身 心 信 略 一 水 仙 花 睡 醒 推 墨 (人) 菅 原 透 空 (地) 形 並 製 糖 声 聞 製 菓 (席 上) 閑 席 世 説 教 接 近 著 盜 抽 絲 綫

下 側 支 柱 の 略 失 点 実 家 次 男 暫 地 町 (接 尾) 写 実 喋 周 銃 就 床 shoot 柔 軟 就 任 周 辺 収 録 主 眼 鏡 暗 室 寄 諾 出 血 出 勤 所 出 品 樹 立 準 純 潔 (人) 俊 二 巡 視 (大 臣 の 意) 情 上 位 商 人 段 上 場 内 (人) Joe 除 外 除 去 職 權 女 工

高 野 交 友 姫 路 講 和 環 国 税 (人) 孤 兒 (接 尾) 越 (芸 名) 越 路 古 代 木 立 壽 張 (力 士 名) 拳 分 (地) 駒 沢 然 僱 權 僱 促 (人) 嘘 嚇 詐 欺 (人) 佐 助 左 派 (人) 佐 山 (人) 小 夜 子 (人) 障 三 地 鹿 野 (会 社 名) 三 和 住 人 志 賀 仕 掛 磁 器 死 後 次 号 (人) 志 津 子

コウヤク コウコク コウワク コオウコク コクゼイ コクゼイ ココロゴシ コシ コシダ イコト コトサラ コブツ コブツ コマゴマ ササガ ササガ ササガ ササキ ササケ サハヤ マサヨウ ナハラ サラバ(イ) サラバ(イ) サンシ ユウチ サンレ シンガ シカケ ジキゴ ジゴフ ジゴフ シス ママリ

1) いざさらば / おさらば等の。 2) 始中終のなまり。

マエハバ	前幅	ハバ	身幅	モモ	桃	リョウ	有料	リョウ	利息
マエキ	前幅	ヒ	〔人〕美也子	モロウ	〔人〕桃太郎	ウ	幽霊	リョウ	〔人〕良一
マキケル	〔人〕牧	ヤ	〔地〕壹橋	オシ	〔人〕森繁	レ	所以	メ	裏面
マクシタ	〔人〕壹橋	ガ	〔人〕宮沢	シ	〔人〕森下	タ	浴衣	ウ	留學
マチギ	〔人〕宮沢	ザ	mood	ダ	門前	キ	輸送	ク	商學
マツケ	〔義経〕	ワ	無慚	ゼン	問答	ド	〔人〕由美子	ウ	商端
マツキ	末朝	ド	無実	トウ	〔感〕入重	キ	由來	ウ	燦爛
マツシヤ	〔人〕松平	ガ	無縁	エ	〔人〕夜半	ク	要件	ウ	燦爛
マツヤマ	〔地〕松山	ク	無知	ガ	夜員	シ	要請	ウ	燦爛
マト	的	ク	無茶	ク	役員	ケ	余暇	ウ	冷水
マドグチ	窓口	ク	茅名	ク	役所	セ	寄席	ウ	reflexの略
マネエ	〔人〕Marrais	ク	明瞭	ク	〔人〕晴	イ	与余	ウ	浪人
マノエ	〔副〕万一	ク	免許	シ	槍	イ	〔新聞名〕読売	ウ	六七
マンイ	〔人〕万太郎	ク	〔人〕持	シ	有	ウ	〔人〕頼朝	ウ	論理
マンチ	〔人〕三浦	ク	持	タ	悠々	ウ	〔力士名〕齋藤	ウ	〔植物〕
マンロウ	〔人〕三沢	ク	見知	ラ	悠々	ウ	亂用	ウ	畏・輪奈
マンラ	見知	ク	1) 女にモテル等の。 2) 勘忍しとくれヤス等の。 3) ヤリキレない/ヤリキレませんの。	リ		ウ		ウ	C子〔人名を伏せた〕
マンサフ	〔人〕三千代	ク		オ		ウ		ウ	〔電話の意〕
マンシメ	〔人〕南田	ク		オ		ウ		ウ	
マンシリ		ク		ウ		ウ		ウ	
マンズイ		ク		ウ		ウ		ウ	
マンチヨ		ク		ウ		ウ		ウ	
マンミダ		ク		ウ		ウ		ウ	

第3表 使用率順語彙表 (第一層…評論・芸文)

順位	見出し	使用率 %/100	95%の信頼区間 %/100	精 度 %
1	シ・スル	34.827	26.974	*8.67
2	イイ・ウ	20.765-	18.704	*3.82
3	コト	20.436	15.315	*9.64
4	ソノ	15.639	12.492	*7.74
5	レ	10.580	8.763	*6.61
6	ラ	9.528	6.254	*13.22
7	アリ	9.331	7.601	*7.13
8	ナリ	8.608	7.866	*3.31
9	モノ	7.951	6.179	*8.57
10	テキ	7.360	5.513	*9.65-
11	ヨウ	6.900	6.546	*1.97
12	ソレ	6.571	4.121	*14.34
13	ナイ	6.505	4.805-	*10.06
14	コト	6.440	5.957	*2.88
15	ワタ	5.980	5.190	*5.08
16	イチ	5.257	4.110	*8.39
17	キ	5.126	4.321	*6.04
18	エ	4.182	3.102	*9.33
19	ナニ	4.051	3.480	*5.42
20	ネン	3.986	3.495	*4.73
21	トキ	3.746	3.016	*7.49
22.5	コレ	3.680	3.303	*3.93
23	ミル	3.660	2.522	*12.11
24	カレ	3.561	2.684	*9.47
25	ソウ	3.560	2.828	*7.92
26	オモイ	3.548	2.667	*9.45
27	マタ	3.286	3.037	*2.91
28	ジュウ	3.234	2.187	*12.46
29	サレ	3.136	2.327	*9.92
30	ヨイ	3.088	2.454	*6.58
31	ナカ	2.890	2.214	9.00
32	オ	2.694	2.177	*7.38
33.5	ニッポン	2.628	1.893	*10.80
34	ラ	2.628	2.137	*7.19
35.5	サン	2.450	1.590	*13.51
36	デキル	2.450	1.790	*10.36
37	サン	2.434	1.500	*14.75-
38	ゴ	2.431	1.470	*15.20
39	トコロ	2.366	2.015-	*5.70
40	ヒト	2.254	1.891	*6.20

順位	見出し	使用率 %/100	95%の信頼区間 %/100	精 度 %
41	ヨリ	2.234	1.858	*6.48
42	ニ	2.189	1.960	*4.02
43	ナチ	2.156	1.436	*12.84
44	シカシ	2.151	1.521	*11.27
45	ボク	2.058	1.548	*9.54
46	ワケ	2.037	1.422	*11.62
47.5	ガ	2.025	1.347	*12.89
48	ケ	2.025	1.794	*4.40
49.5	カキ	1.999	1.433	*10.90
50	ク	1.999	1.413	*11.27
51	ドウ	1.984	1.206	14.47
52	ヤリ	1.927	1.401	*10.51
53	カタ	1.895-	1.187	*13.45-
54	シヤ	1.890	1.249	13.06
55	シヤ	1.847	1.410	9.10
56.5	ニ	1.804	.439	29.10
57	モ	1.804	.969	17.79
58	モチ	1.774	1.220	*12.02
59	トク	1.717	.909	18.11
60.5	シマ	1.673	1.119	12.74
61	ホウ	1.673	1.121	12.69
62	イマ	1.666	1.237	*9.90
63	タイ	1.651	1.247	9.42
64.5	ガツ	1.643	1.510	*3.11
65	ジブン	1.643	1.457	*4.36
66	シユギ	1.565-	1.183	9.37
67	マエ	1.521	1.033	12.34
68	セン	1.499	.457	26.74
69	ソコ	1.478	.335	11.69
70	タイ	1.456	.881	15.19
71.5	シ	1.434	.369	28.57
72	ン	1.434	.741	18.59
73	ソシテ	1.412	.697	19.49
74	キキ	1.372	1.137	*6.60
75.5	オ	1.369	.792	16.22
76	ワ	1.369	.814	15.58
77	サ	1.347	.797	15.71
78.5	シヤ	1.304	.767	15.82
79	タイ	1.304	.741	16.61
80.5	オ	1.282	.720	16.87

1) トコを含む。接続のトコロガ/トコロデは別。 2) 接続のソコロデを含む。

順位	見出し	使用率	95%の信頼区間	精度	順位	見出し	使用率	95%の信頼区間	精度
80.5	ヒトツ	1.282	0.890	1.675	121.5	クレル	0.913	0.605	1.222
82	セル, サセル	1.274	0.984	1.564	〃	センソウ	0.913	0.491	1.332
83	トリル	1.249	1.056	1.441	124	カエリル	0.891	0.491	1.291
84	ツキク	1.239	0.782	1.695	〃	キカイ	0.891	0.485	1.297
86	オオキイ, な	1.217	0.742	1.692	〃	セウイ	0.891	0.493	1.289
〃	サンジユウ	1.217	0.400	2.034	127	ダシ, ス	0.869	0.218	1.520
〃	サンゲン	1.217	0.840	1.794	〃	ホカ	0.869	0.455	1.284
88	メロ	1.209	0.711	1.707	〃	マダ	0.869	0.490	1.248
89	カオ	1.195	0.661	1.730	129	アイダ	0.854	0.601	1.903
90	オキク	1.152	0.595	1.708	131	カンジ, スル	0.847	0.365	1.330
91	コウ	1.143	0.822	1.465	〃	ド	0.847	0.343	1.352
92	オンナ	1.130	0.488	1.772	〃	シ	0.847	0.508	1.187
93.5	キユウヒヤク	1.108	136.5	アル	0.826	0.485	1.166
〃	コトコ	1.108	0.764	1.452	〃	イツ	0.826	0.571	1.080
96.5	コトコ	1.086	0.623	1.550	〃	オオイ	0.826	0.421	1.230
〃	カ	1.086	0.616	1.557	〃	カンケイ	0.826	0.483	1.168
〃	バアイ	1.086	0.615	1.558	〃	クライ	0.826	0.325	1.327
〃	ロク	1.086	0.646	1.528	〃	シユウ	0.826	0.294	1.358
99.5	オンナ	1.065	0.626	1.504	〃	ヨミ, A	0.826	0.302	1.350
〃	ハイリル	1.065	0.507	1.623	〃	ヨ(ソ)	0.826	0.547	1.105
101	ハナシ	1.051	0.905	1.198	141	エトル	0.817	0.521	1.113
102.5	ウエ	1.043	0.713	1.559	145	アト	0.804	0.503	1.105
〃	キ	1.043	0.627	1.459	〃	アメリカ	0.804	0.415	1.194
105.5	セイカイツ	1.021	0.390	1.653	〃	カノジヨ	0.804	0.507	1.101
〃	ハチ	1.021	0.308	1.735	〃	ココロ	0.804	0.335	1.010
〃	ヒトリ	1.021	0.582	1.460	〃	シレル ¹⁰⁾	0.804	0.358	1.250
〃	ホト ³⁾	1.021	0.666	1.377	〃	マン	0.804	0.430	1.178
108	モウ	1.021	0.655	1.387	〃	ヤハリ ¹¹⁾	0.804	0.272	1.336
109	イミ	1.013	0.773	1.253	151.5	ゴジ	0.782	0.550	1.015
110.5	アイ, ヲ	1.000	0.595	1.404	〃	ウチ	0.782	0.192	1.373
〃	セイ ⁴⁾	1.000	0.500	1.499	〃	コトモ	0.782	0.398	1.167
112.5	ジン	0.980	0.661	1.299	〃	サセル	0.782	0.421	1.144
〃	ツキク	0.980	0.749	1.211	〃	シセ	0.782	0.384	1.180
114.5	カイ	0.978	0.417	1.538	〃	ヒジヨウ	0.782	0.380	1.185
〃	ミナ ⁵⁾	0.978	0.147	1.809	156	ウチ	0.761	0.510	1.011
116.5	イエ	0.965	0.639	1.274	〃	コトバ	0.761	0.458	1.063
〃	オナジ	0.965	0.599	1.313	〃	ソウバ ¹²⁾	0.761	0.329	1.192
119	ア	0.934	0.671	1.198	159	コウ	0.739	0.629	1.314
〃	ニン	0.934	0.436	1.433	〃	タダ	0.739	0.425	1.052
〃	ワレワレ	0.934	0.484	1.385	〃	ヤマ	0.739	0.126	1.352

1) 三人目などのメは別。 2) 「教に」を含む。 3) 副助詞を含む。 4) sexの意は別。 5) ミンナを含む。 6) 敬語用法を含む。 7) 副助詞を含む。
 8) <ソ>は別。 9) 順序に関する方。痕跡は別。 10) 「〜かも知れない」を含む。 11) ヤツパリ/ヤツパシを含む。 12) 「〜もうだ」等を含む。 13) タツ
 タを含む。

順位	見出し	使用率	95%の信頼区間	精度	順位	見出し	使用率	95%の信頼区間	精度
163	サクカ	.717	.444	14.63	199.5	スギル	.608	.348	16.49
〃	シズベテ	.717	.468	13.39	〃	ワカイ	.608	1.102	31.18
〃	ハジメタル	.717	.458	13.88	〃	トウキョウ	.588	.945	21.28
〃	ビジュ	.717	.437	15.02	204	イレル	.587	.706	7.72
〃	サラに	.695	1.137	31.14	206	エイガ	.587	.884	19.49
169	シヨウセツ	.695	.470	12.48	〃	サキ	.587	.321	17.45
〃	スエシ	.695	.302	21.76	〃	アタマ	.587	.318	17.61
〃	女子	.695	1.033	18.67	212.5	イロイロ	.565	1.002	29.74
〃	立	.695	.139	30.75	〃	絵	.565	.305	17.68
〃	共	.695	.440	14.15	〃	国民	.565	.290	18.73
〃	先生	.695	.292	22.29	〃	道	.565	.223	23.31
176.5	先生	.674	.409	15.86	〃	貴方	.565	.306	17.61
〃	大	.674	.421	14.43	〃	以上	.565	.169	26.96
〃	点	.674	1.183	20.58	〃	俺	.565	.382	12.48
〃	研究	.674	.183	12.78	〃	掛	.565	.198	24.97
〃	野	.674	.450	12.75	〃	形	.565	.063	34.14
〃	身	.674	.546	8.01	〃	後	.565	.824	23.12
183.5	日	.652	.500	9.93	〃	青年	.565	.225	30.14
〃	健	.652	.439	13.38	〃	表現	.543	.947	28.59
〃	委	.652	.313	20.58	〃	部	.543	.139	29.36
〃	今	.652	.214	26.23	〃	本	.543	.129	29.36
〃	度	.652	.143	30.01	〃	当	.543	.223	22.70
〃	時間	.652	.196	26.92	〃	論	.543	.292	17.78
〃	所	.630	.285	24.61	〃	化	.522	.223	22.70
〃	次	.630	.106	29.07	〃	現	.522	.063	34.14
〃	不	.630	.206	25.86	〃	在	.522	.377	11.80
〃	[指]	.630	.289	20.84	〃	最	.522	.295	17.54
〃	[名・副]	.630	.116	31.39	〃	近	.522	.343	14.18
199.5	アラリ	.608	.474	8.47	〃	策	.522	.291	17.89
〃	アルキ	.608	1.022	26.17	〃	政	.522	.264	19.71
〃	アイ	.608	.406	12.80	〃	論	.522	.282	18.50
〃	意識	.608	.348	16.45	〃	精	.522	.377	11.80
〃	集	.608	.372	8.45	〃	神	.522	.207	23.18
〃	新聞	.608	.845	14.96	〃	中	.522	.315	15.20

1) <ヨ(ン)>は別。 2) 「日本」等の略は別。 3) アンマリを含む。 4) イロノナは別。 5) チョイト / チット / チト等を含む。

順位	見出し	使用率	95%の信頼区間	精 度
		0/100	0/100	%
238	ハツキリ アカイ ミ ムカイ・ウ モット	.522 .522 .522 .522 .522	.240 .803 .533 .170 .776 .662	20.77 13.80 13.80 25.94 18.78 10.39
252	ヨビ・ブ イイ イキル イロ カゼ	.522 .500 .500 .500 .500	.252 .334 .289 .711 .288 .035	19.88 12.75 16.26 16.31 16.31 35.76
265	ガワ カン スデに ハナ ハハ	.500 .500 .500 .500 .500	.222 .245 .155 .160 .132	21.39 19.61 26.57 26.13 28.33
265	ヒトビト ムスメ アケル アソ ウソドウ	.500 .500 .478 .478 .478	.778 .845 .681855	27.47 24.19 16.72 39.14 30.30
265	カワリ・ル クチ ゲンダイ シゴト 自身	.478 .478 .478 .478 .478	.130 .193 .198 .205 .289	27.99 22.91 22.53 21.96 15.18
265	シタ タトエバ ヒ アタリ ミセル	.478 .478 .478 .478 .478	.196 .222 .195 .214 .255	22.74 20.57 22.76 21.27 17.96
265	モライ・ウ ロクジユウ	.478 .478	.731 ...	20.38 66.21

アル(い)は
イチバン
エ
コンナ

$r=313$ $p=.413\%$

一番
円[金額の]
[指]

サトウ
セイサイ
チガイ
チカラ
ツツケル

[人]佐藤
政治
建

ハズ
ヒビョウ
フダイワ
ヘメ
モットモロ

管批評
二平和
[接尾]目
最

レキシ
 $r=331$
アタエル
オコリ・ル
カイ

歴史
 $p=.391\%$

起興
回

ゴトシ
ダイカク
タタル
チホウ
トワイ
トシ

大学・建
立・地方
地・統
一・年・齡

1) あいさつのエモンニチハは別。 2) トクニを含む。 3) 接続詞は別。

利益派
立料連絡
論争

リエキ
リリン
レロ
ワケル

〔助教〕名

〔劇〕用約故 夢 擧 用 意 寄 弱

メイ
モヤ
ユエ
ユメ
ユヨ
ヨヨ

雲田氣
分析
放送

周・回
三日

フリ
フリン
フア
マホ
マコ
マサ
マワ
マワ
ミマ
ムズ
ムカ
ムシ
ムシ

薬計・測・図
〔人〕鷗山
灘 張・貼
〔sunの〕
非難 複難

ハカリ
ハタ
ハヤ
ハナシ
ハハ
ハリ
ヒナ
フク
フク
フク
フク
ムル

電話
突然
〔指〕
流 憎・難
認識
寝
除

デン
トオ
トツ
ドツ
ナガ
ニク
ニク
ニク
ニク
ネル
ノゾ

1) 飲むフリ / 飲みフリ / 五年フリ等。

第4表 使用率順語彙表(第二層…庶民)

順位	見出し	使用率 %/100	95%の信頼区間 %/100	精 度 %
1	シ・スル	32.223	30.559	33.887
2	イイル	19.586	14.655	24.517
3	イト	18.283	14.696	21.870
4	コト	12.636	11.486	13.787
5	ナリ	9.635	7.761	11.509
6	イチ	8.529	6.330	10.776
7	レ	8.490	7.738	9.242
8	モノ	7.937	6.688	9.186
9	ソノ	7.463	7.164	7.763
10	アリ	7.226	5.723	8.729
11	ソレ	5.923	5.290	6.556
12	コノ	5.686	4.594	6.779
13	ワタ	5.449	3.761	7.138
14	ナイ	5.015	4.148	5.882
15	ヨウ	4.936	3.745	6.127
16	コレ	4.724	3.493	5.956
17	キ	4.660	3.307	6.012
18	オ	3.841	3.295	4.387
19	カン	3.676	2.292	5.052
20.5	ジュウ	3.672	3.397	3.947
ク		3.672	3.617	3.728
22	テキ	3.672	3.183	4.162
23	ヨイ	3.558	2.525	4.591
24.5	ニ	3.317	2.558	4.162
ク		3.317	2.941	3.692
26	ネン	3.278	3.015	3.540
27	オモイ	3.080	2.268	3.892
28	ヒト	2.945	2.030	3.860
29	テキ	2.900	1.997	3.803
30	トキ	2.846	2.084	3.609
31	サレル	2.843	1.865	3.822
32	ニッポン	2.841	2.229	3.453
33	カン	2.807	1.722	3.891
34	エキ	2.685	2.176	3.195
35	タチ	2.570	1.751	3.388
36	ヤリ	2.290	1.887	2.693
37	ゴ	2.251	1.447	3.055
38	ソウ	2.135	1.725	2.545
39	シヤ	2.129	1.536	2.723
40	カレ	1.973	1.303	2.642

1) トロを含む。接続のトロロガ/トロロデは別。 2) 「日本」などの略は別。

(第4表 二層)

順位	見出し	使用率 %/100	95%の信頼区間 %/100	精 度 %
*41	イマ	1.957	1.689	2.225
*42	デジタル	1.957	1.522	2.391
43	デ	1.766	1.766	2.108
44	トロ	1.933	1.244	2.623
45	ロク	1.855	1.204	2.506
46	タメ	1.838	1.445	2.232
48.5	ガ	1.816	1.279	2.352
ク	ダイ	1.816	1.198	2.434
ク	ナカ	1.816	1.974	2.657
ク	ヨリ	1.816	1.546	2.087
51	マタ	1.777	1.237	2.317
52	シマイ	1.740	1.333	2.146
53	カタ	1.737	1.537	1.938
54	シカ	1.724	1.217	2.232
55	トリ	1.720	1.170	2.270
56	エン	1.700	.989	2.411
57	トウ	1.698	1.487	1.909
58	ホウ	1.659	1.117	2.201
59	ジブン	1.621	1.168	2.074
60	ジブン	1.581	1.130	2.032
61	シ	1.568	1.139	1.997
62	モチ	1.540	1.387	1.693
63	ニン	1.528	.812	2.245
64	ダイ	1.502	1.147	1.858
65	マン	1.476	.689	2.264
66	カン	1.463	.982	1.943
67	クレル	1.443	1.130	1.756
68	ラ	1.384	.993	1.775
69.5	ダシ	1.346	.867	1.824
ク	ニ	1.346	1.164	1.527
71	キ	1.343	1.076	1.609
72	マ	1.324	1.075	1.574
73	ホ	1.319	.876	1.762
74	ハチ	1.280	.694	1.867
75	オキ	1.264	1.052	1.476
76	キ	1.241	.757	1.725
77	ヨ	1.228	.880	1.626
78	カ	1.224	1.115	1.333
81.5	オ	1.189	.892	1.486
ク	シ	1.189	.719	1.659

3) 副助詞を含む。 4) <シ>は別。

順位	見出し	使用率	95%の信頼区間	精度
		‰	‰	%
81.5	セイカツ	1.189	.739	14.54
〃	ソシテ	1.189	.786	13.05-
83	タイシ・スル	1.163	.853	10.26
84.5	コウ	1.150-	.829	10.74
〃	サンジュウ	1.150-	.619	17.72
86	シリル	1.137	.774	12.26
87.5	シロ	1.123	.624	17.11
〃	ワカリル	1.123	.883	12.04
89	ワケ	1.106	.741	*12.69
90	ツクリル	1.087	.755-	*11.76
91	カイ	1.071	.509	20.18
92	セル, サセル	1.048	.805	1.290
93.5	ダイ	1.019	.824	1.215-
〃	テ	1.019	.748	10.24
95	ハナシ	1.008	.835-	*6.61
96	モウ	1.006	.657	13.36
98	ウエ	.993	.796	1.189
〃	クワイ ²⁾	.993	.656	7.61
〃	モンダイ	.993	.676	1.300
100	セカイ	.988	.817	1.160
101	ヒトリ	.980	.607	1.352
102	オオキい, な	.969	.788	*7.15
103	バライ	.954	.626	1.149
104.5	シンブ	.941	.395	13.20
〃	ソウ ³⁾	.941	.669	22.29
106	キ	.929	.700	1.212
107	キ	.928	.700	1.158
108.5	ジダイ	.914	.455	*9.47
〃	ジキ・ク	.914	.618	12.42
110	ヒ	.909	.752	19.31
111.5	カエリル	.890	.665-	12.48
〃	ハイリル	.890	.627	*6.66
113.5	アル	.888	.615	*9.71
〃	カイ	.888	.665	*11.33
115	アイ・ウ	.875	.529	11.82
117	イツ	.862	.620	9.67
〃	スギル	.862	.453	15.23
〃	エイガ	.849	.423	10.82
120.5	カキ・ク	.849	.569	18.24

1) <ヨ(ン)>は別。2) 副助詞を含む。3) 「~そうだ」等を含む。4) 三人目などのメは別。5) 接続のソコデを含む。6) アタシを含む。7) 「茲に」を含む。クシ/アタイは別。

順位	見出し	使用率	95%の信頼区間	精度
		‰	‰	%
120.5	サセル	.849	.582	1.116
〃	ボク	.849	.348	1.351
124	オナジ	.836	.492	1.180
〃	サイ	.836	.395	1.277
〃	ニンゲン	.836	.473	1.200
127.5	オリル	.823	.556	1.091
〃	ダン	.823	.608	1.038
〃	ジン	.823	.378	1.268
*129	ジン	.810	.607	1.014
*131.5	イエ	.810	.518	1.102
〃	オンナ	.810	.491	1.130
〃	トウ	.810	1.255-	21.14
〃	ホカ	.810	.366	21.09
134.5	セン	.797	.291	1.303
〃	メウ	.797	.494	1.100
136	キ	.791	.600	.981
138	ウチ	.784	.604	.964
〃	ソコル	.784	.505	1.062
〃	ツケル	.784	.500-	1.068
*140	アウ	.771	.585-	.957
*143.5	アイダイ	.771	.485	1.056
〃	アナタ	.771	.238	1.306
〃	コトモ	.771	.470	1.072
〃	チュウ	.771	.419	1.097
〃	ヒヤク	.771	.510	1.066
〃	ワタシ ⁴⁾	.771	.407	1.108
150.5	カン	.758	.488	1.054
〃	ゴジユウ	.758	.528	.987
〃	ジカシユ	.758	.319	1.197
〃	ジジュウ	.758	.419	1.097
〃	シヤカイ	.758	.347	1.168
〃	チヨウ	.758	.370	1.145
153	セイフ	.751	.546	.956
155	ソレン	.745-	.412	1.077
〃	ド	.745-	.398	1.092
〃	ブ	.745-	.410	1.080
157.5	カ	.732	.324	1.139
〃	ダレ	.732	.480	.983
159.5	アマリカ	.731	.580	.883
〃	ココロ	.731	.614	.849

合為 僕 人間 居 軍時人家 女 男 他 平 目・眼 気 内・中・裡 [指・接] 付 [指] 間 費 方 子 供 中 百 アイダイ アナタ コトモ チュウ ヒヤク ワタシ⁴⁾ カン ゴジユウ ジカシユ ジジュウ シヤカイ チヨウ セイフ ソレン ド ブ カ ダレ アマリカ ココロ

(第4表 二部)

順位	見出し	使用率 %/100	95%の信頼区間 %/100	精度 %	順位	見出し	使用率 %/100	95%の信頼区間 %/100	精度 %
163	アマリ ¹⁾	.718	1.056	18.08	200	ゴズ	.601	.845	16.37
〃	タチ・ツ	.718	.501	11.66	〃	イジヨウ	.601	.865	15.11
〃	ツキ・ク	.718	.541	9.47	204.5	ゲンザイ	.588	.384	13.32
〃	ツン	.718	.464	13.63	〃	シヨ	.588	.779	12.52
〃	フン	.718	.264	24.33	〃	シヨ	.588	.822	15.30
166.5	ゼンセイ	.705	1.135	23.45	〃	シヤル ³⁾	.588	.809	14.45
〃	コトバ	.705	.451	13.90	209	アト ⁴⁾	.575	.324	16.81
*169	ヒツヨイ	.692	.516	9.77	〃	カイシヤ	.575	.806	18.00
〃	ヒツヨウ	.692	.393	16.64	〃	ジケン	.575	.363	14.19
〃	必要	.692	.421	15.08	〃	ミナ ⁵⁾	.575	.351	15.14
*171	カライ・ウ	.692	.486	8.98	〃	サマ	.575	.844	17.99
172.5	顔	.679	.468	11.95	214.5	シヤ	.562	.378	12.56
〃	関係	.679	.441	13.52	〃	シヤ	.562	.865	20.78
175	国民	.666	.396	15.61	〃	シヤ	.562	.394	11.51
〃	心	.666	.503	9.44	〃	ツカイ・ウ	.562	.776	14.74
〃	戦争	.666	.315	20.26	〃	ハジメル	.562	.380	12.46
177.5	掛	.653	.430	13.13	〃	メ	.562	.759	13.50
〃	非常	.653	.376	16.30	218	ゴ	.553	.449	*7.20
179.5	二人	.652	.367	16.82	221.5	イミ	.549	.346	14.21
〃	掛	.652	.523	47.63	〃	コンド	.549	.383	11.63
183	ハヤル	.640	.392	8.93	〃	コンナ	.549	.309	16.82
〃	非常	.640	.473	10.02	〃	ジユウ	.549	.294	17.85
〃	二人	.640	.330	18.62	〃	メイ	.549	.301	17.37
〃	未	.640	.253	23.25	〃	ワレワレ	.549	.845	20.78
〃	男	.640	.466	10.44	229	スウ	.536	.330	14.80
186	研究	.633	.447	11.29	〃	セイネン	.536	.246	20.80
187.5	得	.627	.412	13.18	〃	チチ	.536	.270	19.10
〃	於	.627	.326	18.45	〃	ツギ	.536	.243	20.99
192.5	果	.614	.372	15.18	〃	ツツケル	.536	.372	11.77
〃	少	.614	.276	21.16	〃	ブンカ	.536	.351	13.27
〃	一	.614	.233	23.88	〃	マチ	.536	.279	18.44
〃	儘	.614	.265	21.86	〃	エミル ⁶⁾	.536	.287	17.84
〃	入	.614	.358	16.01	〃	ヨミミ ⁷⁾	.536	.322	15.34
〃	切	.614	.459	9.70	235.5	カンジ・ズル	.523	.196	8.49
〃		.614	.351	16.50	〃	コエ	.523	.324	14.65
〃		.614	.419	12.52	〃	スグ	.523	.188	24.63
197	切	.613	.433	49.29	〃	ヤハリ ⁸⁾	.523	.278	18.03
200	切	.601	.325	17.66	240	イロイロ ⁹⁾	.509	.273	17.83
〃		.601	.222	24.25	〃	サラに ¹⁰⁾	.509	.272	17.91
〃		.601	.398	13.00	〃	チヨウ ¹¹⁾	.509	.291	16.51

1) アンマリを含む。 2) タツタを含む。 3) 「〜かも知れない」を含む。 4) 順序に関する方。痕跡は別。 5) ミンナを含む。 6) 敬語用法を含む。
 7) ヤッパル/ヤッパルを含む。 8) イロんなは別。 9) チョイト/チット/チト等を含む。

順位	見出し	使用率	95%の信頼区間	精度
		0/100	0/100	%
240	テキ	.509	.173	25.38
〃	ワルイ	.509	.846	17.18
246.5	イチバン	.282	.737	17.18
〃	イン	.281	.712	16.70
〃	ガクコウ	.496	.661	12.77
〃	クニ	.496	.245-	19.50-
〃	スガタ	.496	.749	19.58
〃	タガタ	.207	.786	22.42
〃	チガイ	.496	.270	17.52
〃	ヤ	.496	.293	15.78
〃	シヨウワ	.496	.251	19.02
252	ドンナ	.483	.733	19.87
〃	ワカイ	.483	.241	19.32
255.5	トウジ	.483	.208	26.29
〃	ハハ	.470	.211	21.21
〃	フ	.470	.716	20.13
〃	ゴウ	.470	.366	8.57
262	ダイガク	.457	.254	17.70
〃	ムカシ	.457	.116	7.98
〃	フ	.457	.160	25.02
〃	ホウ	.457	.276	15.23
〃	マカシ	.457	...	61.04
〃	ワガ	.457	.278	15.05
269.5	カイゴク	.444	.193	22.22
〃	ケッコク	.444	.721	22.22
〃	コヒヤク	.444	.274	15.41
〃	ハジマリ	.444	.218	20.17
〃	マ	.457	.256	16.95
276.5	クダサリ	.444	.220	19.45-
〃	クチ	.444	.221	19.32
〃	チガイ	.431	.210	20.30
〃	ツマリ	.431	.197	21.44
〃	ハズ	.444	.263	15.69
〃	ヒトビト	.444	.209	23.05
〃		.431	.654	19.86
〃		.431	.192	21.29
〃		.431	.254	6.80
〃		.431	.149	7.14
〃		.431	.328	25.21
〃		.431	.535-	9.24
〃		.431	.308	11.01
〃		.431	.236	17.38
〃		.431	.182	22.19

順位	見出し	使用率	95%の信頼区間	精度
		0/100	0/100	%
284.5	カカリル	.418	.184	652
〃	カキウ	.418	.233	.605
〃	シキキ	.418	.221	11.09
〃	セイジ	.418	.217	619
〃	セン	.418	.237	.599
〃	ヤジメテ	.418	.255	.581
〃	ハヤマ	.418	.206	19.51
〃	アタマ	.418	.147	.689
293.5	イキル	.405-	.155	.655
〃	オオサカ	.405-	.231	.579
〃	カオン	.405-	.236	.574
〃	キミ	.405-	.090	.720
〃	シヨセイ	.405-	.198	.612
〃	セイ	.405-	.148	.662
〃	ニヒヤク	.405-	.154	.656
〃	ハタラキ	.405-	.080	.731
〃	アカイ	.405-	.238	.572
306.5	ウツクシ	.405-	.281	.508
〃	オット	.392	.226	16.29
〃	カナラズ	.392	.124	.660
〃	キン	.392	.238	.546
〃	サキ	.392	.156	.628
〃	シカモ	.392	.183	.601
〃	シジ	.392	.234	.550
〃	スズ	.392	.233	.551
〃	タカイ	.392	.237	.547
〃	チヤンド	.392	.184	.599
〃	トリヨク	.392	.063	.721
〃	ヒコウ	.392	.174	.609
〃	ベツ	.392	.214	.570
〃	ホウソウ	.392	.212	.571
〃	モチツ	.392	.077	.707
〃		.392	.160	.630
〃		.392	.172	.612

1) クダサレルを含む。 2) トクニを含む。 3) 式典の意も形式の意も。 4) 高校セイ / 門下セイ等の。 5) カナラズシモを含む。 6) チンを含む。 チャマは別。

ナカマ ノコシ・ス ハバラ ヒビダリ	仲間 腹吐 左	ケウケン コウケイ サイ	〔副〕 〔地〕 〔會〕	ウリ ²⁾ r=853.5	割	タイジタ, ダイリツ タカノシ テノノウ	大立 〔人〕高橋	コウコ コゴ コシ	高校後 午米
ササ ササ ササ	部 隊 通	ケウケン コウケイ サイ	〔副〕	r=170 ⁰ / ⁰⁰	〔指〕 安心 幾	トビ ハゲ ハゲ	飛・跳 倍	シンダウ クク クク	師尊 指身
フネ フネ	船 編集	ケウケン コウケイ サイ	〔副〕	r=920.5	〔副〕	ヒロ ア	発見 非	ウウ ウウ ウウ	尺 小
マモン マモン	〔接〕 質 社	ケウケン コウケイ サイ	〔接〕 質 社	r=157 ⁰ / ⁰⁰	江戸 大	ムズ ムズ	〔人〕夢声	ウウ ウウ ウウ	聲 国 語
ヤマ ヤマ	民族 下許	ケウケン コウケイ サイ	〔人〕山 〔人〕熊 〔接尾〕 連中	r=920.5	外国	モツ モツ	尤	ウウ ウウ ウウ	心 口 人
アマ アマ	〔感〕 愛情	ケウケン コウケイ サイ	信徒 世間 外	r=183 ⁰ / ⁰⁰	鸞 隊 勤 癖	リカ イ	理解	ウウ ウウ ウウ	心 進 性 政 前
アイ アイ	〔感〕 愛情	ケウケン コウケイ サイ	大 會 性 体 通	r=789.5	音・職音	アケ アケ	開 兄 〔国名〕 一切	ウウ ウウ ウウ	格 尊 後
イシ イシ	雨 〔符号〕 医者	ケウケン コウケイ サイ	都	r=789.5	〔人〕 井上 嫌厭	アケ アケ	〔人〕 井上 嫌厭	ウウ ウウ ウウ	衆 大 切 直 段
イシ イシ	一 心 一 往 入	ケウケン コウケイ サイ	場 配 給	r=789.5	〔人〕 丑之助 及讓 階級 外務	イウ イウ	印象 動	ウウ ウウ ウウ	後
オチ オチ	海 岸 外 陸 数	ケウケン コウケイ サイ	東 批 評 北 海 道	r=789.5	国家 前 酒 三 千 士 寺 想 中 住 宅 主 相 景 軍 將 勝 負 〔副〕 選 手 戰 團	ウウ ウウ	〔人〕 丑之助 及讓 階級 外務	ウウ ウウ ウウ	泣 鳴 西
カキ カキ	〔副〕 代・恋・書 期 危 険	ケウケン コウケイ サイ	〔接尾〕 耳 用 四 百 流 行 料 理	r=789.5	士 寺 想 中 住 宅 主 相 景 軍 將 勝 負 〔副〕 選 手 戰 團	ウウ ウウ	〔人〕 丑之助 及讓 階級 外務	ウウ ウウ ウウ	八 百 晩 病 氣 面 妻 夫 舞 台 和 法 本 誌
キチ キチ	北 共 同	ケウケン コウケイ サイ	〔副〕	r=789.5	酒 三 千 士 寺 想 中 住 宅 主 相 景 軍 將 勝 負 〔副〕 選 手 戰 團	ウウ ウウ	〔人〕 丑之助 及讓 階級 外務	ウウ ウウ ウウ	泣 鳴 西
ケウ ケウ		ケウケン コウケイ サイ		r=789.5	酒 三 千 士 寺 想 中 住 宅 主 相 景 軍 將 勝 負 〔副〕 選 手 戰 團	ウウ ウウ	〔人〕 丑之助 及讓 階級 外務	ウウ ウウ ウウ	泣 鳴 西

1) シダガツテ / シダガイマシテの。 2) ワリに / ーワリ等を含む。 3) あうこと / タンナル / タン細砲等。 4) そのクセ / 一たクセに等を含む。 5) 飲む / フリ / 飲み / プリ / 五年 / プリ等。 6) 最の意は別。 7) 接續詞のオヨビは別。 8) タンニ / タンナル / タン細砲等。 9) 名詞も副詞も。

ラジョ ユウ
レンシ
ワシ

練習
【代】
【代】

r=1012.5 p=.144/00

ジイ
ジツ
ジシ
ジウ
ジキ
ジヤ
ジガ
ジカ
ジク

爺類
日集
団

相
上

相
上

揚・騰

意志・意思

未要

援助
怒

思想

街活動

川・河
岸

技術
記念

會
都

巨
座

暇
苦

加
馬

ズ
ス
セ
セ
ソ
ソ
ソ
タ
チ
チ
ツ
ツ
テ
ト
ド
ト
ナ
ナ
ニ
ノ
ノ
ハ
ハ
ハ

翁類
日集
団

人
物

宛

成長・生長

世
想

底
傍

空・虚

血
中

長
官

突・衝・搗

罪
店

伝
然

同
様

十
日

流
夏

ビ
ヘ
ヘ
ホ
ホ
ホ
ホ
ミ

秒
米
平

凡

要
坊

報
告

方
針

本
部

【副】

【地】水戸

無
論

用
令

元

野
球

洋
求

要
日

世
中

率
【符号】

【劇】

r=1127.5 p=.131/00

明
日

充・衝

穴・孔

姉・姐

Arab

安
案

内
位

息

一
部

家
生

英
國

ベ
ヘ
ヘ
ホ
ホ
ホ
ホ
ミ

秒
米
平

凡

要
坊

報
告

方
針

本
部

【副】

【地】水戸

無
論

用
令

元

野
球

洋
求

要
日

世
中

率
【符号】

【劇】

r=1127.5 p=.131/00

明
日

充・衝

穴・孔

姉・姐

Arab

安
案

内
位

息

一
部

家
生

英
國

エ
ホ
ホ
カ
カ
カ
カ
カ
カ
カ
カ

御
陰

海
学

【指】

去
過

所
難

値

活
躍

利

記
事

【人】木曾

逆

劇
行

為
公

演
告

每
今

後
困

難
作

椽
去

參
謀

自
殺

【使役の】

出
発

女
紹

介
証

人
生

筋
【人】鈴木

勲
連

政
策

綱
度

エ
ホ
ホ
カ
カ
カ
カ
カ
カ

全
然

相
織

台
抗

分
所

互
互

忽

據
目

直
接

出
掛

父
獨

立
途

中
【劇】

止
【停】

泊
友
【指】

熱
望

伸
延

發
達

發
明

【人】花繪

【人】浜子

被
害

低
肥

長
Franceの略

物
二日

團
蒲

冬
養

崇
窓

セ
ソ
ソ
ソ
ダ
ダ
ダ
ダ
ダ
ダ
タ
タ
タ
タ
タ
タ
チ
ツ
チ
ト
ト
ト
ト
ト
ネ
ノ
ハ
ハ
ハ
ハ
ハ
ヒ
ヒ
ヒ

全
然

相
織

台
抗

分
所

互
互

忽

據
目

直
接

出
掛

父
獨

立
途

中
【劇】

止
【停】

泊
友
【指】

熱
望

伸
延

發
達

發
明

【人】花繪

【人】浜子

被
害

低
肥

長
Franceの略

物
二日

團
蒲

冬
養

崇
窓

セ
ソ
ソ
ソ
ダ
ダ
ダ
ダ
ダ
ダ
タ
タ
タ
タ
タ
タ
チ
ツ
チ
ト
ト
ト
ト
ト
ネ
ノ
ハ
ハ
ハ
ハ
ハ
ヒ
ヒ
ヒ

全
然

相
織

台
抗

分
所

互
互

忽

據
目

直
接

出
掛

父
獨

立
途

中
【劇】

止
【停】

泊
友
【指】

熱
望

伸
延

發
達

發
明

【人】花繪

【人】浜子

被
害

低
肥

長
Franceの略

物
二日

團
蒲

冬
養

崇
窓

1) ダキ・クは別。 2) マダは別。 3) 下・本は別。 4) orderの意は別。 5) ツイこりする等の。 6) オトウサン等の。 7) トッチモを含む。 8) ~マ

マロシ・ス	【人】三木	着業	シヨク	職場	フク	不幸	ワリ・ル	稗史	氣分
ミキ	艦方	記録	シヨク	植物	フコ	再	ウエ	英園	九教
リン	主	近代	ユウ	新劇	ママン	米	エン	演技	教組
シユ	申	系	ジユク	【地】新宿	ベイ	軍	ギ	犯	兄弟
ヨ	【余りの意】	行動	ズイ	随分	ヘン	変	カ	侵	雷
ヨリ	翌日	【指】	ス	救	カシ	化	ケ	重	魚
リヨウ	【二つの意の】	六	ス	製造	ホウ	事	カ	降	空襲
リヨウ	同親	政	セ	折角	ホリ	力	サ	始	工暮
ウケ		最大	セ	銭	マ	薙	ト	上	結
B	r=1264	作	モ	門	マ	捕	モ	海	噺
NHK	r=1187/00	戯	シ	大	マ	闘	イ	解	長
アイ	愛	最大	ヘ	使	ケ	闘	イ	観	掛
アカ	愛	作者	ル	【人】太郎	ム	負	シ	係	唇
アマ	赤	作	ル	治	ム	【人】松井	セ	各	地
マ	認識	戯	ル	安	ム	【人】松本	ヨ	確	立
マ	認識	避	ル	【地】千島	ム	【副】	ウ	仮	看
イ	認識	下	ル	寺	ム	負	ウ	部	木
イ	認識	早	ル	【団体名】東宝	ム	【副】	ウ	機	日
イ	認識	速	ル	【人】中野	ム	【副】	ウ	昨	
イ	認識	様	ル	為	ム	【副】	ウ		
ウ	認識	次	ル	成	ム	【副】	ウ		
ウ	認識	塩	ル	海	ム	【副】	ウ		
ウ	認識	金	ル	肉	ム	【副】	ウ		
エ	認識	信	ル	寝	ム	【副】	ウ		
エ	認識	自	ル	農	ム	【副】	ウ		
オ	認識	島	ル	家	ム	【副】	ウ		
オ	認識	始	ル	計	ム	【副】	ウ		
オ	認識	州	ル	剛	ム	【副】	ウ		
オ	認識	西	ル	張	ム	【副】	ウ		
オ	認識	習	ル	貼	ム	【副】	ウ		
カ	認識	慣	ル	犯	ム	【副】	ウ		
カ	認識	終	ル	罪	ム	【副】	ウ		
カ	認識	重	ル	刑	ム	【副】	ウ		
ガ	認識	大	ル	事	ム	【副】	ウ		
ガ	認識	重	ル	反	ム	【副】	ウ		
ガ	認識	要	ル	引	ム	【副】	ウ		
ガ	認識	重	ル	上	ム	【副】	ウ		
カ	認識	出	ル	引	ム	【副】	ウ		
カ	認識	種	ル	揚	ム	【副】	ウ		
カ	認識	類	ル	否	ム	【副】	ウ		
カ	認識	備	ル	定	ム	【副】	ウ		
カ	認識	生	ル	暇	ム	【副】	ウ		
カ	認識	正	ル	【地】広島	ム	【副】	ウ		
キ	認識	少女	ル	殖	ム	【副】	ウ		
キ	認識	【団体名】松竹	ル	増	ム	【副】	ウ		
キ	認識		ル	吹	ム	【副】	ウ		

1) イツシユ 独特 / イツシユの商品たり得る等の意。 2) 必ず、確かにの意。 3) キロメートル / キログラム / キロワット等の略。 4) 太平洋の。 5) ドチカ 出たもの。 6) したトタンに等の。 7) 火をフク / 風がフク等、自他共に。

第5表 使用率順語彙表 (第三層...実用・通俗科学)

順位	見出し	使用率 %/100	95%の信頼区間 %/100	精度 %	順位	見出し	使用率 %/100	95%の信頼区間 %/100	精度 %
1	シ・スル	32.166	29.952	*2.65 ⁻	41	ロクジュウ	2.837	1.208	4.466
2	イチ	15.588	12.468	*7.70	42	ヨイ	2.757	1.908	3.606
3	イト	13.573	9.682	*11.03	43	タメ	2.575 ⁻	1.965	3.185
4	コト	11.594	8.847	*9.11	44	ワケ	2.479	1.939	3.020
5	イイ・ヤ	11.488	7.333	*13.90	45	ホウ	2.468	1.352	3.583
6	ニ	10.339	7.785 ⁻	*9.50	46	シヤ	2.383	1.512	3.154
7	ゴ	9.791	7.695	*11.887	47	モンダイ	2.298	2.262	2.334
8	ナリ・ル	9.720	9.378	*1.36	48	ニヒヤク	2.289	1.538	3.040
9	サン	8.387	8.173	*9.82	49	キ・タル	2.251	1.635	2.866
10	ジュウ	8.024	6.383	*7.86	50	ツキ・ク	2.227	1.924	2.530
11	マン	7.490	5.504	9.477	51	シチジュウ	2.050	1.143	2.958
12	レル, ラレル	7.388	7.062	*1.70	52	ニツボン	2.015 ⁻	1.280	2.750
13	モノ	7.140	4.677	*13.26	53	ハチジュウ	2.003	.958	3.047
14	アリ・ル	6.893	4.995	*10.59	54.5	カンガエル	1.944	1.613	2.275 ⁻
15	ヒヤク	6.875 ⁻	5.066	*10.12	56	デキル	1.944	1.613	2.275 ⁻
16	ニジュウ	6.611	5.741	7.481	57	キユウヒヤク	1.943	.949	2.937
17	エン	6.433	5.622	*7.244	58	オモイ・ウ	1.934	1.232	2.636
18	ロク	6.362	5.721	*7.004	59.5	ヨ(ン)ガ	1.909	1.685 ⁻	2.133
19	ホク	6.008	4.325 ⁻	10.78	61	キユウジュウ	1.907	.889	2.926
20	サンジュウ	5.908	4.376	7.440	62	タイシ・スル	1.907	1.452	2.363
21	ソノ	5.726	4.432	7.021	63	キ	1.800	1.009	2.591
22	コノ	5.620	4.779	6.462	64	ソウシヤ	1.776	1.157	2.395
23	チキ	5.302	4.621	5.983	65	トウシヤ	1.764	1.188	2.341
24	ハチ	5.222	4.041	6.404	66	ペアセント	1.740	1.007	2.474
25	ネン	4.913	3.794	6.032	67.5	ペアイ	1.635	1.256	2.015 ⁻
26	ガツ	4.730	4.595 ⁻	4.865 ⁻	68	オコナイ・ウ	1.633	1.250 ⁻	2.016
27	キユウ	4.661	3.375	5.947	69.5	カイシヤ	1.618	1.162	2.073
28	シチ	4.649	3.408	5.890	70	トキ	1.618	1.150 ⁻	2.085
29.5	コレ	4.595	3.828	5.362	71	メイ	1.591	1.189	1.992
30	ヨウ	4.595	4.378	4.813	72	ライ	1.591	1.505	1.676
31	ゴジュウ	4.232	2.801	5.662	73.5	キン	1.514	.953	2.075 ⁻
32	シウ	3.924	3.184	4.663	74	ア	1.502	1.139	1.865 ⁻
33	サレル	3.711	2.835	4.588	75	イマ	1.477	1.049	1.905
34	シジュウ	3.552	2.425 ⁻	4.679	76	ユキ・ク	1.477	.948	2.006
35	ミル	3.218	2.086	4.350 ⁻	77.5	ゴヒヤク	1.466	1.006	1.926
36	ソレ	3.130	1.994	4.266	78	チユウ	1.454	1.033	1.875
37.5	ナイ	3.111	2.478	3.743	79	セイスン	1.442	.925	1.960
38	ヨリ・ル	3.111	2.618	3.603	80.5	オオイ	1.442	1.051	1.833
39	ゼン	2.956	1.852	4.061		トコロ	1.430	1.105	1.756
40	グイ	2.873	2.224	3.522		サンビヤク	1.424	1.022	1.827

1) <ヨ(ン)>は別。 2) ヲリも一割も。 3) <シ>は別。 4) トコを含む。接続のトコロガ / トコロデは別。

(第5表 川西)

順位	見出し	使用率	95%の信頼区間	精 度	順位	見出し	使用率	95%の信頼区間	精 度
80.5	ヨシヒヤカ	1.424	1.641	#5.85	120	オキ・ク	1.025	.951	1.099
82	ワケ	1.414	1.567	*4.16	122.5	ゼイ	1.013	.080	1.946
83	シカシ	1.369	1.747	#9.92	〃	トン	1.013	.580	1.447
84.5	オキ・ク	1.363	1.885	13.96	124	トウ	1.002	.721	1.284
〃	カ	1.383	1.798	11.56	126	クエイ	1.001	.638	1.365
86.5	ハイトウ	1.371	1.857	13.63	〃	シキン	1.001	.610	1.393
〃	リエキ	1.371	1.862	13.76	〃	セツビ	1.001	.590	1.413
88	セイリ	1.347	1.855	14.05	128.5	ニホン	.989	.422	1.537
89	テル	1.343	1.684	*9.76	〃	ホウ	.989	.646	1.333
90	ソウ	1.323	1.839	14.98	130	ワタクシ	.985	.713	1.256
92	カブ	1.287	1.942	19.54	132.5	キギョウ	.978	.668	1.287
〃	ゴセン	1.287	1.562	8.20	〃	ゲンザイ	.978	.631	1.324
〃	ニセン	1.287	1.729	13.20	〃	ハットビヤク	.978	.699	1.256
94.5	オオキイ、な	1.284	1.579	#8.86	〃	ヒト	.978	.465	1.490
〃	ヒツヨウ	1.284	1.551	#8.01	135	シヨウ	.954	.458	1.449
96	ケイザイ	1.264	1.623	10.95	136	タ	.949	.700	1.199
97	ドウ	1.252	1.628	11.56	137.5	コウギョウ	.942	.377	1.507
98	ゴ	1.240	1.544	9.44	〃	ダク	.942	.718	1.166
99	コウジヨウ	1.228	2.184	29.94	139.5	トウ	.930	.566	1.294
100	ホヨビ	1.180	1.538	11.67	〃	ク	.930
101.5	ケイカク	1.178	1.467	#9.44	141	サン	.919	.639	1.199
〃	カタ	1.178	1.556	#12.33	142	サンゼン	.918	.606	1.230
103	チカ	1.161	1.495	#11.43	143	ゾウカ	.894	.659	1.129
104	カンケイ	1.156	1.663	16.86	144.5	イジヨウ	.882	.534	1.230
105	シホン	1.156	1.627	15.65	〃	ユニョウ	.882	.571	1.193
106.5	ニチ	1.132	1.375	8.23	146	ツクリル	.879	.674	1.085
〃	ヨリ	1.132	1.462	11.18	148	クライ	.870	.518	1.023
108.5	リツ	1.125	1.461	#14.79	〃	ジギョウ	.870	.248	1.492
〃	ロクセン	1.125	1.262	#4.67	〃	トウシ	.870	.483	1.257
110	ケンキョウ	1.121	1.547	14.64	151	カン	.858	.378	1.339
111	エル	1.108	1.481	#12.96	〃	クニ	.858	.544	1.173
112	ユシユツ	1.090	1.351	#9.22	〃	ヒト	.858	.574	1.143
113	リヨク	1.085	1.567	17.10	153.5	ヒキ	.844	.577	1.111
115	オカ	1.049	1.334	10.47	〃	シヨウ	.844	.668	1.020
〃	カイ	1.049	1.477	16.37	155.5	シヨウ	.834	.475	1.194
〃	ヤリル	1.049	1.400	12.88	〃	タイ	.834	.668	1.101
117.5	ナニ	1.037	1.401	#13.47	158	ウチ	.823	.504	1.141
〃	モチ	1.037	1.397	#13.35	〃	ハツ	.823	.581	1.064
120	テシ	1.025	1.346	12.05	〃	ロツト	.823	.363	1.282
〃	トリル	1.025	1.403	14.17	160.5	オナジ	.799	.424	1.174

1) sexの意は別。 2) 「日本」等の略は別。 3) 同じくの符号(固有名詞についての繰り返しも区別しない)。 4) 副助詞を含む。

順位	見出し	使用率	95%の信頼区間	精度	順位	見出し	使用率	95%の信頼区間	精度	
160.5	ジュエウ	.799	.470	1.127	15.81	ヨソウ	.644	.312	.975	19.81
162	ウリアガ	.791	.571	1.011	#10.70	ワカリ・ル	.644	.365	.868	15.02
165.5	アメリカ	.787	.520	1.053	13.03	カキ	.632	.208	1.058	25.93
〃	コウ	.787	.437	1.136	17.08	キユウセン	.632	.206	1.036	24.58
〃	シチセン	.787	.431	1.142	17.39	シヨウウ	.632	.286	.978	21.07
〃	シン	.787	.514	1.059	13.32	ソレン	.632	.447	.817	11.27
〃	ツギ	.787	.571	1.002	10.54	ヘイリ・ル	.632	.316	.947	19.21
〃	ラ	.787	.450	1.124	16.49	ゲンシ	.620	.239	1.001	23.62
169.5	サラバに	.775	.560	.989	10.66	サセル	.620	.331	.909	17.95
〃	タカ	.775	.424	1.125	17.40	ヒ	.620	.323	.916	18.39
171	ククネン	.774	.556	.992	#10.85	ホウホウ	.620	.365	.875	15.82
172	シヤン	.763	.257	1.269	25.51	イチブ	.608	.215	1.001	24.89
173	チンゴ	.751	.330	1.172	21.58	ウエ	.608	.393	.823	13.62
174.5	トオリ	.739	.435	1.044	15.84	ハツテン	.608	.422	.794	11.76
〃	ロツビヤク	.739	.430	1.048	16.10	ココロ	.596	.409	.783	12.08
176	オリ・ル	.738	.572	.905	#8.67	ソシテ	.596	.575	.618	14.14
177.5	チンレイ	.715	.071	1.359	34.62	タイ	.596	46.05
〃	ギンコウ	.715	.151	1.279	30.34	カイセイ	.584	.287	.881	19.55
179.5	マエ	.703	.528	.878	9.56	カク	.584	.338	.831	16.22
〃	ツカイ・ウ	.703	.539	.868	9.00	ギジユツ	.584	.237	.931	22.87
182	イツン	.691	.479	.904	11.83	ジュギ	.584	.339	.829	16.15
〃	ンジン・スル	.691	.356	1.027	18.64	タカイ	.584	.295	.873	19.04
〃	ン	.691	.348	1.035	19.11	トリク	.584	.314	.854	17.77
184.5	ケツカサイ	.686	.481	.891	#11.50	トリヨウ	.584	.244	.925	22.43
〃	コクサイ	.686	.539	.883	#8.25	アタリ	.572	.220	.924	23.65
187	サイキン	.679	.367	.992	17.69	スギル	.572	.343	.802	15.41
〃	ンキョウ	.679	.345	1.014	18.94	ソウトウ	.572	.311	.833	17.55
〃	ン	.679	.415	.944	14.97	トウ	.572	.311	.834	17.56
*189	シチヒヤク	.668	.565	.772	5.97	トウキョウ	.572	.360	.785	14.30
*190	セイヒョウ	.668	.509	.826	9.15	ハンバイ	.572	.113	1.031	30.86
191.5	トモ	.656	.421	.890	13.77	ホト	.572	.333	.812	16.09
〃	ウガ	.656	.421	.891	10.73	マズ	.572	.395	.749	11.90
193.5	ジュウウ	.651	.502	.800	8.81	ヨウ	.572	.371	.774	13.54
〃	スクナイ	.651	.478	.824	#10.22	ヒジヨウ	.563	.476	.650	#5.94
198.5	ゴウ	.644	.257	1.031	23.12	イレル	.560	.298	.822	17.99
〃	コンゴ	.644	.398	.890	14.71	ゲンリョウ	.560	.364	.756	13.45
〃	ステ	.644	.393	.895	14.99	ラン	.560	.286	.835	18.86
〃	チホウ	.644	.344	.943	17.88	ジユウ	.560	.427	.694	9.14
〃	テイド	.644	.509	.778	8.03	ジュウブ	.560	.443	.677	8.03
〃	トコロガ、デ	.644	.383	.904	15.57	セイカク	.560	.275	.846	19.62

1) タカガ / タカシマダ / ウリアガ / カガ等の。 2) 「茲に」を含む。 3) トクニを含む。 4) 副助詞を含む。

(第5表 出題)

順位	見出し	使用率	95%の信頼区間	精度
240	セカイ	.560	.266	20.24
〃	ツケル	.560	.360	13.78
〃	ドウ	.560	.761	21.45
〃	ホカ	.560	.873	18.35
〃	メン	.560	.828	16.76
250.5	アゲル	.548	.805	20.61
〃	ウケル	.548	.255	15.66
〃	カイ・ウ	.548	.315	10.69
〃	カガク	.548	.396	17.62
〃	シヤカイ	.548	.297	17.90
〃	シヨウ	.548	.804	22.89
〃	セイフ	.548	.222	15.74
〃	ソコロ	.548	.324	14.88
〃	ナオ	.548	.939	15.58
〃	ヒト	.548	.326	35.16
259.5	カブシキ	.536	.047	32.87
〃	キタマイ	.536	.078	17.47
〃	クミアイ	.536	.293	28.07
〃	ケン	.536	.145	35.20
〃	ジヨウタイ	.536	1.027	18.20
〃	ベツ	.536	.283	16.59
〃	リヨウ	.536	.790	37.06
〃	シメシ・ス	.527	...	18.56
264	ダシ・ス	.525	.376	#11.07
266	ミトメル	.525	.392	9.74
〃	セツトセ	.525	.249	20.17
〃	シカキ	.525	.305	16.07
270	シヨウヒ	.513	.744	10.78
〃	シヨウヒ	.513	.369	16.07
〃	シヨウヒ	.513	.656	10.78
〃	ハライ	.513	.054	34.43
〃	マタコ	.513	.971	19.92
〃	アト	.513	.247	35.12
276	アママ	.501	.045	16.65
〃	タチ	.501	.291	17.26
〃	ツヨイ	.501	.276	15.99
〃	ヘイキン	.501	.292	16.71
〃	ホウリツ	.501	.283	16.59
〃	ヤスイ	.501	.285	14.42
〃	シ	.489	.313	15.14
282.5			.304	12.52
			.338	6.64
			.188	.789
			.188	23.65

順位	見出し	使用率	95%の信頼区間	精度
282.5	シタガイ・ドル	.489	.836	27.31
〃	ヒン	.489	.664	13.77
〃	ブ	.489	.748	20.43
〃	ブ	.489	.630	11.12
〃	ブ	.489	.662	13.59
289	イロイロ	.477	.708	18.62
〃	カタ	.477	.288	15.23
〃	ケンセツ	.477	.668	15.41
〃	ケンセイチ	.477	.286	21.89
〃	ブツ	.477	.205	7.48
〃	ブツ	.477	.116	.838
〃	ホウシン	.477	.313	29.11
〃	ムシヨウ	.477	.641	13.21
〃	ムシヨウ	.477	.207	7.46
297.5	イズレ	.465	.725	21.53
〃	イミ	.465	.245	18.16
〃	イミ	.465	.186	23.06
〃	サイ	.465	.167	7.63
〃	サイ	.465	.326	24.63
〃	ジツ	.465	.604	11.50
〃	ジツ	.465	.153	25.79
〃	シヨウ	.465	.777	20.56
〃	シヨウ	.465	.216	7.13
〃	シヨウ	.465	.685	18.21
〃	フツウ	.465	.243	6.85
〃	マダ	.465	.286	14.76
〃	マダ	.465	.320	11.96
307	アル(い)は	.453	.610	11.61
〃	イイ	.453	.316	5.90
〃	カイ	.453	.180	7.26
〃	カイ	.453	.271	23.16
〃	キカイ	.453	.453	15.45
〃	ケン	.453	.177	23.47
〃	ケウ	.453	.219	19.91
〃	コウジヨウ	.453	.453	6.87
〃	コクミン	.453	.374	5.32
〃	シユウエキ	.453	.111	7.95
〃	ソウキ	.453	.044	8.62
〃	ソウキ	.453	.237	34.70
315	アタラシイ	.441	.669	18.36
〃	アタラシイ	.441	.270	14.89
〃	アタラシイ	.441	.316	10.94
〃	カンリ	.441	.328	9.89
〃	カンリ	.441	.441	23.60
〃	カンリ	.441	.170	7.12
〃	カンリ	.441	.276	14.36
〃	ケイ	.441	.221	19.22
〃	ケイ	.441	.661	6.61
〃	カタ	.441	.244	6.39
322.5	ギョウ	.429	.128	17.21
〃	ギョウ	.429	.429	26.96
〃	ギョウ	.429	.158	7.00
〃	ギョウ	.429	.429	24.30

1) 接続のソコゴテを含む。 2) 接続詞は別。 3) 順序に関する方。痕跡は別。 4) アンマリを含む。 5) シタガッタ/シタガイマンシテ。 6) イロノハは別。 7) タツタを含む。 8) カマラツケルのカタもを含む。

順位	見出し	使用率	95%の信頼区間	精度
		0/100	0/100	%
322.5	ケツブ	.429	.148	25.21
〃	ジブ	.429	.238	17.10
〃	スウ	.429	.192	21.24
〃	チユウ	.429	.276	13.76
〃	ブアン	.429	.311	10.63
〃	リマワリ	.429	.249	16.17
334.5	ガカク	.417	.193	20.70
〃	キヨウ	.417	.035	35.26
〃	キヨウ	.417	.166	23.17
〃	ジカ	.417	.211	19.04
〃	セイセキ	.417	.238	16.48
〃	ツキ	.417	.227	17.55
〃	ナイヨウ	.417	.209	19.22
〃	ネンダ	.393	.198	20.17
〃	ハナシ	.417	.227	17.58
〃	ヒカク	.417	.218	18.35
〃	ペイコク	.417	.139	24.14
〃	ボウキ	.417	.248	15.58
〃	ミギ	.417	.228	17.46
〃	モテロン	.417	.219	18.29
〃	ヤハリ	.417	.187	21.24
〃	ブルイ	.417	.314	9.50
351.5	カガツ	.405	.074	31.43
〃	ガワ	.405	.231	16.56
〃	キテイ	.405	.132	25.93
〃	ギョウ	.405	.184	20.77
〃	クワエル	.405	.200	19.49
〃	ゴウリ	.405	.116	27.49
〃	コク	.405	.109	28.15
〃	ココ	.405	.223	17.29
〃	ジツ	.405	.154	23.88
〃	スミ	.405	.231	16.52
〃	セキユ	.405	.366	34.99
〃	セキ	.405	.221	17.49
〃	タイサク	.405	.206	18.93
〃	チヨウサ	.405	.232	16.41
〃	テンニ	.405	.222	17.41
〃	ナガイ	.405	.248	14.98
〃	ブアン ²⁾	.405	.214	18.12
〃	ブアン ³⁾	.405	.093	29.68

順位	見出し	使用率	95%の信頼区間	精度
		0/100	0/100	%
361	セル、サセル	.404	.484	47.60
365	カイハツ	.393	.646	24.72
〃	カブリ	.393	.611	21.24
〃	カブカ	.393	.173	21.55
〃	ジゴト	.393	.251	13.97
〃	ジツサイ	.393	.253	13.72
〃	ヒンシュ	.393	.122	26.51
〃	フモン	.393	.621	22.24
372.5	アタエル	.381	.247	13.58
〃	カワリ	.381	.226	15.71
〃	キョウソウ	.381	.216	16.72
〃	キンユウ	.381	.178	20.94
〃	コクナイ	.381	.168	21.48
〃	ザイリヨウ	.381	.218	16.50
〃	ジレル	.381	.229	15.39
〃	トウジ	.381	.187	19.61
386.5	カレク	.370	.225	15.03
〃	キョウテイ	.370	.179	19.86
〃	ケイヤク	.370	.112	26.76
〃	ゴトシ	.370	.040	34.26
〃	ジタイ	.370	.238	13.74
〃	シヤ	.370	.143	23.61
〃	シヤ	.370	.187	18.97
〃	ジュウライ	.370	.207	16.93
〃	ジヨウライ	.370	.222	15.38
〃	ジン	.370	.146	23.32
〃	ズ	.370	.116	26.38
〃	スナワチ	.370	.114	26.58
〃	センイ	.370	.137	24.19
〃	ゼン	.370	.177	20.08
〃	テッコウ	.370	.153	22.54
〃	テシ	.370	.101	27.93
〃	ヒリヨウ	.370	.104	27.66
〃	マツ	.370	.244	13.10
〃	モクテキ	.370	.222	18.31
〃	ワレレ	.370	.230	14.49
405.5	イタリ	.358	.027	35.57
〃	カナリ	.358	.181	19.03
〃	ク	.358	.177	19.42
〃	クラベル	.358	.213	15.58

1) ヤッパリ / ヤッパシを含む。 2) プン教場 / いせこみブン等の。 3) 分敷を表わす言い方の。 4) 「〜かも知れない」を含む。

(第5表 上層)

順位	見出し	使用率	95%の信頼区間	精度
405.5	サイサン	.358	.499	15.25%
〃	シユウ	.358	.532	18.75%
〃	シヤン	.358	.575	23.37%
〃	ジヨウ	.358	.505	15.85%
〃	シヨトク	.358	.602	26.25%
〃	セイサツ	.358	.764	24.39%
〃	セイド	.358	.528	18.35%

順位	見出し	使用率	95%の信頼区間	精度
405.5	チ	.358	.584	24.33%
〃	ツケル	.358	.648	31.18%
〃	ノベルド	.358	.490	14.24%
〃	ホトケン	.358	.527	18.18%
〃	ホケン	.358	.688	35.57%
〃	ミセイ	.358	.126	24.86%
〃	レイ	.358	.029	35.34%

順位	見出し	使用率	95%の信頼区間	精度
r=421.5	採算 施行 資産 上昇 所得 政策 制度	p=.346/100		
アン	案形			
カ	系			
ケ	立			
タ	手			
テ	発			
ト	当			
ト	然			
バ	倍			
ハ	電			
ハ	速			
ホ	早			
ミ	本			
メ	年			
モ	見			
	込			
	目			
	〔副〕			
r=441	一方	p=.334/100		
イ	影			
エ	響			
キ	起			
ケ	興			
コ	結			
ス	核			
ト	cost			
ド	今			
コ	度			
ジ	時			
ジ	持			
ジ	続			
ジ	事			
ジ	務			
ジ	重			
シ	要			
ユ	商			
ウ	品			
ウ	戦			
シ	後			
セ	戦			
ン	後			
ゴ	〔名〕			
ゴ	接			
エ	詰			
リ	詰			

順位	見出し	使用率	95%の信頼区間	精度
405.5	可能			
〃	完成			
〃	情報			
〃	算			
〃	算			
〃	原因			
〃	次			
〃	増			
〃	産			
〃	大			
〃	体			
〃	下			
〃	電			
〃	力			
〃	為			
〃	成			
〃	人間			
〃	page			
〃	水			
〃	〔副〕			
〃	例			
〃	員			
〃	会			
〃	議			
〃	算			
〃	計			
〃	算			
〃	効			
〃	果			
〃	交			
〃	渉			
〃	日			
〃	先			
〃	時			
〃	実験			

順位	見出し	使用率	95%の信頼区間	精度
405.5	航空			
〃	書			
〃	償			
〃	却			
〃	少			
〃	線			
〃	増			
〃	直			
〃	接			
〃	〔国名〕			
〃	特			
〃	殊			
〃	伸			
〃	延			
〃	〔団体名〕			
〃	三			
〃	菱			
〃	p			
〃	=.262/100			
〃	如			
〃	何			
〃	外			
〃	国			
〃	掛			
〃	金			
〃	危			
〃	険			
〃	供			
〃	給			
〃	事			
〃	施			
〃	設			
〃	準			
〃	備			
〃	新			
〃	開			
〃	水			
〃	産			
〃	明			
〃	説			
〃	明			
〃	国			
〃	説			
〃	明			
〃	増			
〃	設			

1) 三人目などのメは別。 2) あいさつのコンニチニチハは別。 3) 「~そうだ」等を含む。 4) 式典の意も型式の意も。

チダウイ・ウ	同様	ワズカ	純益	前期	タツシ・スル	遺長期
ドウヨリウク	能力	r=620.5	職買	戦総	チヨウキト	長期
ハカワルル	計測・図	p=238 ⁰ /100	植理直	[指建]	チヨウキ	一人・独
ヒョウウカ	丸		代・台[orderの意]	立	ヒヒトリ	復配
マル ¹⁾ オシ			立通 ⁹⁾	力目注	フクハイス	歩
ミリヨウウ	療養		東洋	賃金運	ホウコク	報告
リロン	理論		土贖年博範	手続	ホン	[助教]本
r=591	p=250 ⁰ /100		在博士園	同時三	メイジ	明治
アイ・ウ	合・会・逢		法人三井	箱半批	メエカア	maker
アイギリス			無	箱	r=773	p=.191 ¹⁰ /100
アイツ	何時		要素	批判	アイガリル	相上・揚・騰
オオウ ²⁾	多		呼	[蕪物]	アイハン	違反
オオウイ	海外		以外	放射	イワユル	以来
オオウイ ³⁾	張		運転	補助	イワユルト	過程
オオウイ ⁴⁾	教行政		買	稍	エカア	過程
オオウイ ⁵⁾	行政		買	p=.203 ⁶⁾ /100	エカア	巻
オオウイ ⁶⁾	傾向		買	秋	カキ	感菊
オオウイ ⁷⁾	減少	r=690.5	買	動	カキ	規模
オオウイ ⁸⁾	交付	p=.215 ⁹⁾ /100	買	運動	カキ	警察
オオウイ ⁹⁾	殊		買	改善	ケケ	結同
オオウイ ¹⁰⁾	主張		買	限	ケケ	現子・娘・妓
オオウイ ¹¹⁾			買	過剩	ケケ	声国会
オオウイ ¹²⁾			買	規準	ケケ	個人
オオウイ ¹³⁾			買	基礎	ケケ	個人
オオウイ ¹⁴⁾			買	基礎	ケケ	個人
オオウイ ¹⁵⁾			買	基礎	ケケ	個人
オオウイ ¹⁶⁾			買	基礎	ケケ	個人
オオウイ ¹⁷⁾			買	基礎	ケケ	個人
オオウイ ¹⁸⁾			買	基礎	ケケ	個人
オオウイ ¹⁹⁾			買	基礎	ケケ	個人
オオウイ ²⁰⁾			買	基礎	ケケ	個人
オオウイ ²¹⁾			買	基礎	ケケ	個人
オオウイ ²²⁾			買	基礎	ケケ	個人
オオウイ ²³⁾			買	基礎	ケケ	個人
オオウイ ²⁴⁾			買	基礎	ケケ	個人
オオウイ ²⁵⁾			買	基礎	ケケ	個人
オオウイ ²⁶⁾			買	基礎	ケケ	個人
オオウイ ²⁷⁾			買	基礎	ケケ	個人
オオウイ ²⁸⁾			買	基礎	ケケ	個人
オオウイ ²⁹⁾			買	基礎	ケケ	個人
オオウイ ³⁰⁾			買	基礎	ケケ	個人

1) マルズは別。マルごととは含む。2) 多くを期待する/人の多くは等。3) 「質銀」の表記例なし。意味上チンギンとした。4) 救世シユ/シユとして等。5) ヨウスルニを含む。
 6) orderの意は別。7) シメダ1は別。8) 甚の「一局」なども含む。9) 「質銀」の表記例なし。意味上チンギンとした。10) チョイト/ット/ット等を
 含む。

ドクシヤ	読者	キル	起	シブ	仕手	ツイヒ ³⁾	疲	ホンシヤ	本質
トニシ	年・齡	レイ	親女	ユウ	充實	レ	〔自動〕次・繼	ンシヤ	本社
ニチ	日本の略	リ	買物	ウ	中旨	ル	〔農〕次・繼	トマ	本書
ニチ	認知	ヤ	額面	ジュ	越中	ル	〔自働〕次・繼	マシ	矛盾
ネ	根植	ン	領所	シ	取正	ク	土低	ムス	無配
ハバ	植養	ク	箇所	ク	札置	ヲ	〔農〕定植	ム	命令
ヒ	幅引上・引揚	コ	成	フ	外審	ヨ	電機	ム	
ヒ	人々	ヨ	庭	コ	人工	ウ	電源	モ	夕葉
フ	費用	イ	紙	ウ	慎重	ウ	天然	モ	利葉
ホ	付近	カ	〔地〕川崎	カ	究	リ	動力	ヤ	來派
ホ	冬法	リ	〔地〕川崎	リ	政令	ケ	獨立	ヤ	立派
ホ	北洋	サ	間接	ケ	政權	リ	〔副〕	レ	rayon
ホ	本格	キ	期日	リ	製鋼	ツ	直・治	ロ	勞使
ホ	〔副〕	セ	氣分	セ	總對	ケ	似	ロ	勞力
ミ	南向	ヒ	希望	セ	是非	ル	日露	シ	p = .0837/00
ム	無効	メ	急速	セ	cent	ル	入手	シ	〔人〕Ike
ム	有力	ト	業種	セ	全般	ニ	〔地〕	シ	厚板
ム	有業	ン	京都	ソ	早期	ニ	年農	ク	以後
ラ	立法	ウ	區別	ソ	相配	ニ	農民	タ	異常
リ	療法	ウ	繰入	ソ	租稅	ニ	派	タ	一昨
ロ	〔人〕青木	ダ	郡輕	ソ	損村	ノ	繁殖	タ	〔副〕
ア	p = .0957/00	ン	形體	ソ	大正の略	ノ	繁植	タ	精
ア	〔人〕青木	ン	經費	ソ	代	ハ	比	タ	異
ア	表・現・著	ケ	結論	ソ	態勢・體勢	ハ	比	タ	一
ア	案外	ゲ	理論	ソ	大陸	ハ	比	タ	〔副〕
ア	安向	ゲ	建造	ソ	大陸	ハ	比	タ	精
ア	意者	ケ	堅礪	ソ	高植	ハ	比	タ	〔副〕
イ	醫者	ケ	原	ソ	團	ハ	比	タ	幕
イ	移植	コ	高嶺	ソ	興業銀行の略	ハ	比	タ	映
イ	以前	コ	神戶	ソ	〔地名〕中国	ハ	比	タ	益
イ	委託	コ	〔地〕神戶	ソ	注子	ハ	比	タ	圖
イ	一定	コ	國連	ソ	徵收	ハ	比	タ	畫
ウ	巧・美味	コ	災害	ソ	〔副〕	ハ	比	タ	追
ウ	売	ゴ	〔地〕静岡	ソ	〔副〕	ハ	比	タ	王
ウ		ム		ソ	〔副〕	ハ	比	タ	國
ウ		イ		ソ	〔副〕	ハ	比	タ	納
ウ		イ		ソ	〔副〕	ハ	比	タ	收
ウ		イ		ソ	〔副〕	ハ	比	タ	の意。
ウ		イ		ソ	〔副〕	ハ	比	タ	1) トカク / トモカクは別。
ウ		イ		ソ	〔副〕	ハ	比	タ	2) 代金の意。
ウ		イ		ソ	〔副〕	ハ	比	タ	3) ツイゾも含む。
ウ		イ		ソ	〔副〕	ハ	比	タ	4) トッチテモを含む。
ウ		イ		ソ	〔副〕	ハ	比	タ	5) 飲むフリ / 飲むブリ等。
ウ		イ		ソ	〔副〕	ハ	比	タ	6) しばしばの意。

第6表 使用率順語彙表 (第四層...生活・婦人)

順位	見出し	使用率	95%の信頼区間	精度	順位	見出し	使用率	95%の信頼区間	精度
1	シ・スル	28.036	26.602 29.470	*1.97	41	ツクリ・ル	3.036	2.793 3.279	*3.08
2	イチ	20.165	17.180 23.150	*5.69	42	ミル	2.999	2.313 3.684	*8.79
3	ニル	14.792	11.971 17.612	*7.33	43	ヒト	2.913	2.256 3.569	*8.64
4	イル	13.081	8.923 17.239	*12.23	44	ヒトキト	2.811	1.943 3.680	*11.88
5	イルイ・ウ	10.458	7.185 13.730	*12.04	45	ヒト	2.701	2.095 3.307	*8.63
6.5	サン	9.745	8.803 10.687	*3.71	46	レイ	2.674	1.644 3.704	14.82
7	ジユウ	9.745	8.475 11.016	*5.01	47	テキル	2.624	2.506 2.742	*2.61
8	コト	8.996	6.975 11.017	*8.64	48	ツケル	2.586	1.743 3.430	*12.55
9	メ	8.771	6.324 11.218	*10.73	49	ツケル	2.563	1.699 3.427	12.96
10	ナリ・ル	8.433	8.052 8.815	*1.74	50.5	キユウ	2.444	1.903 2.985	*8.52
11	テンゴ	8.230	5.227 11.233	14.03	51	コレ	2.444	1.724 3.164	*11.33
12	ユウ	7.754	5.901 9.607	*9.19	52	イレル	2.278	1.653 2.904	*10.56
13	ゴ	7.047	5.689 8.407	*7.42	53	セン	2.267	1.370 3.164	15.22
14	レル, ラレル	6.372	6.238 6.506	*.81	54	エン	2.249	1.798 2.700	*7.71
15	オ	6.197	4.498 7.896	10.54	55	ウエ	2.242	1.586 2.898	*11.26
16	モノ	5.935	4.744 7.126	*7.72	56	ズ	2.131	1.728 2.535	*7.28
17	アリ・ル	5.922	5.055 6.790	*5.63	57	ミカエシ	2.113	1.528 2.698	*10.65
18.5	ソノ	5.285	4.932 5.638	*2.57	58	オキ・ク	2.107	1.488 2.726	11.30
19	ロク	5.285	4.428 6.142	*6.24	59	タチ	2.040	1.547 2.532	*9.29
20	センチ	5.175	3.103 7.246	15.39	60	ジジュウ	1.996	1.353 2.639	12.39
21	カタ	4.948	3.216 6.680	*13.46	61	コトモ	1.987	1.633 2.340	*6.84
22	センチ・メエトル	4.777	4.087 5.468	*5.56	62	チュウオウ	1.971	1.518 2.424	8.84
23	シ	4.685	3.011 6.360	*13.75	63	トコロ	1.929	1.377 2.481	*11.00
24	ニジュウ	4.497	3.459 5.535	8.88	64	ナカ	1.911	1.515 2.307	*7.96
25	マエ	4.391	3.860 4.923	*4.65	65	ナニ	1.874	1.661 2.239	*5.54
26	ミゴロ	4.189	3.237 5.141	*8.74	66.5	ジブン	1.873	1.465 2.280	8.37
27	ダン	4.090	3.618 4.563	4.44	67	ヒヤク	1.873	1.356 2.389	10.61
28	ヨイ	4.085	2.707 5.464	*12.98	68	ホウ	1.837	1.495 2.180	*7.16
29	ソノ	3.898	3.230 4.566	*6.59	69	ソウ	1.764	1.459 2.069	*6.65
30	ソレ	3.823	2.902 4.745	*9.27	*70	ソウ	1.762	1.377 2.147	8.41
31	ワタカシ	3.785	2.554 5.017	*12.51	71	モチ・ツ	1.762	1.640 1.884	*2.66
32	ハチ	3.730	2.774 4.686	*9.86	72	テキ	1.724	1.582 1.869	*3.18
33	ウシロ	3.675	2.800 4.550	*9.16	73	ゴジユウ	1.639	1.018 2.260	14.57
34	シチ	3.672	2.712 4.631	10.05	74	ダシ・ス	1.635	1.346 1.925	*6.81
35	ヨ(ン) ³⁾	3.413	2.351 4.475	11.97	75	カイ	1.612	1.369 1.855	*5.80
36	サン	3.411	2.896 3.926	*5.81	76.5	ネン	1.574	1.393 1.756	*4.44
37.5	オモイ・ウ	3.186	1.945 4.427	*14.98	77	マタ	1.574	1.277 1.872	*7.27
38	ナイ	3.186	2.532 3.849	*8.00	79	アミ・ム	1.565	1.565 1.988	2.141
39	サンジユウ	3.142	2.250 4.033	10.91	80	マイ	1.565	1.095 2.034	11.54
40	エキ・ク	3.073	2.197 3.950	*10.97	81	ワ	1.565	1.995 2.134	14.00

(第6表 四層)

1) 三人目などのメは別。 2) <ヨ(ン)>は別。 3) <シ>は別。 4) トロを含む。接続のトロコガ / トロコデは別。

順位	見出し	使用率	95%の信頼区間	精 度	
81	タメ	1.562	1.108	2.016	11.18
82	ゼンゴ	1.543	1.122	1.965	#10.51
83	ヌイ・カ	1.540	.864	2.216	16.88
84	クラライ	1.525	1.158	1.893	29.27
85	バライ	1.515	1.154	1.877	9.18
86	ジマイ・ウ	1.499	1.227	1.772	*6.99
87	タイ	1.488	1.079	1.898	#10.58
88	カケル	1.470	1.204	1.736	*6.95
89	スカガト	1.442	1.192	1.691	6.65
91	カンガエル	1.415	1.085	1.745	*8.98
〃	ウラ	1.415	1.079	1.751	*9.14
〃	オモテ	1.415	1.026	1.804	#10.57
93	イマ	1.396	1.162	1.631	*6.47
94	ヤリ・ル	1.380	1.007	1.753	10.40
95	ニッポン	1.349	1.216	1.483	*3.81
96.5	セイカツ	1.294	.959	1.629	9.96
〃	ヌイシロ	1.294	.678	1.909	18.30
98	ウエスト	1.286	.999	1.574	*8.59
99	サレル	1.274	1.059	1.490	*6.50
100	エリ	1.244	.874	1.615	11.44
101	オナジ	1.207	.875	1.540	10.59
102	セル	1.162	1.119	*1.205	*1.44
104	カキ・ク	1.146	.628	1.664	17.39
〃	ヌノ	1.146	.707	1.584	14.71
〃	ソデ	1.133	.667	1.624	16.06
〃	ハバ	1.133	.606	1.661	17.89
〃	ブンの ²⁾	1.133	.635	1.632	16.93
109.5	ツカイ・ウ	1.121	.563	1.704	19.01
〃	ホン	1.121	.648	1.594	#11.15
111	シタ	1.084	.385	1.857	25.25
112	ゴト	1.072	.280	1.888	28.52
113.5	テトル	1.050	.880	1.314	8.69
〃	ヨリ・ル	1.050	.893	1.206	*5.73
115	スソ	1.047	.736	1.363	*11.49
〃	オオイ	1.035	.585	1.509	16.96
118.5	カトイ	1.035	.776	1.293	9.61
〃	ドウ	1.035	.663	1.407	13.82
〃	ニン	1.035	.778	1.292	9.46
〃	ロクジユウ	1.035	.700	1.370	12.44
〃		1.035	.773	1.297	9.72

順位	見出し	使用率	95%の信頼区間	精 度	
118.5	ワキ	1.035	.767	1.303	9.97
123	カレ	1.023	.740	1.305	10.62
〃	ケツコン	1.023	.655	1.390	13.81
125	シヨセイ	1.023	.582	1.463	16.56
127	エリダリ	1.012	.540	1.483	17.93
〃	カノジヨ	.998	.791	1.205	7.98
〃	テ	.998	.545	1.451	17.45
129	ド	.998	.571	1.425	16.46
130	デザイン	.955	.659	1.252	#11.42
〃		.936	.449	1.424	20.01
131.5	アミ	.924	.566	1.283	14.92
〃	ソシテ	.924	.626	1.222	12.39
133	キリ・ル	.919	.648	1.190	#11.34
135.5	オオキイ、な	.912	.659	1.165	10.68
〃	キル	.912	.571	1.252	14.37
〃	クダサリ、ル ³⁾	.912	.466	1.358	18.81
〃	ホド ⁴⁾	.912	.565	1.259	14.64
138.5	アナタ	.900	.680	1.120	*9.40
〃	ハイリ・ル	.900	.705	1.095	*8.33
140	カオ	.900	.738	1.061	*6.90
142	シカシ	.899	.631	1.168	11.49
〃	シヤ	.899	.430	1.368	20.06
〃	ダアツ	.899	.499	1.300	17.13
144	ハイ	.887	.448	1.326	19.02
145	ザイリヨウ	.882	.639	1.125	#10.61
146	ゴ	.875	.539	1.210	14.75
148	シリ・ル	.862	.565	1.160	13.27
〃	ブンの ⁵⁾	.862	.412	1.313	20.09
〃	ヘラジ、ス	.862	.303	1.421	24.93
150.5	ヒ	.850	.608	1.092	10.96
〃	アウ	.850	.551	1.149	20.10
152	アガル	.845	.673	1.017	*7.82
153	イツ	.838	.783	.893	17.33
155	イロ	.825	.528	1.123	13.86
〃	モヨウ	.825	.232	1.419	27.63
〃		.825	44.60
158.5	サセル	.813	.508	1.118	14.44
〃	ズツ	.813	.503	1.123	14.66
〃	ハリ	.813	.344	1.282	22.20
〃	モウ	.813	.581	1.046	11.00

1) 副助詞を含む。 2) 分数を表わす言い方の。 3) クダサレルを含む。 4) 副助詞を含む。 5) プン教場/いせこみブンの。 6) 同じくの符号(固有
名詞)についての繰り返しも区別しない)

順位	見出し	使用率	95%の信頼区間	精度	順位	見出し	使用率	95%の信頼区間	精度
161.5	ツギ	.808	.592	#10.29	200.5	ハチジュウ	.678	.404	15.54
163.5	アジン	.808	.568	#11.45	〃	ムスビ・ブ	.678	1.007	18.67
〃	キ	.801	.490	14.95-	〃	メリヤスアミ	.371	.985-	17.43
165.5	ワカイ	.801	.500	14.43	〃	モンスター	.678	.390	16.32
〃	スロシ	.789	.544	11.91	205	エイガ	.665	1.141	27.49
〃	ミズ	.789	.385	22.12	〃	キユウジユウ	.665	.488	13.15
168	アワセル ¹⁾	.776	.587	9.39	〃	ヒキ・ク	.665	1.007	19.77
〃	ゴウ	.776	.337	1.215-	208	ミナワ	.661	.489	#10.03
〃	ヒトツ	.776	.398	18.73	213.5	アサワ ⁸⁾	.653	.247	1.059
170	チャン ²⁾	.772	.587	#9.19	〃	イト	.653	.375-	16.40
172	ウツクジイ	.764	.452	1.076	〃	ココロ	.653	.377	16.25-
〃	ツチジュウ	.764	.457	15.43	〃	ゴム編	.653	.278	22.10
〃	ホク	.764	.342	21.26	〃	タベル	.653	.286	21.64
176	オトコ	.752	.433	16.30	〃	ハンシチ	.653	.215-	25.80
〃	サイ	.752	.441	15.91	〃	ハナシ	.653	.354	17.64
〃	サンショウ	.752	.509	12.41	〃	ブラウス	.653	.391	15.41
〃	ソダグチ	.752	.499	1.005-	〃	マシ・ス	.653	.291	21.30
〃	ヤアル	.752	.482	13.78	〃	マヤ	.653	.321	19.59
179	オンナ	.750	.687	*3.22	220.5	ココロ ⁹⁾	.641	.434	12.00
180	イタダキ・ク	.739	.325-	21.58	〃	ココロ	.641	.349	17.53
181	カタ	.735-	.577	#8.25	〃	シロ	.641	.269	22.34
183.5	ソゴト	.727	.381	1.072	〃	チンサン	.641	.464	10.62
〃	ソゴ ³⁾	.727	.550	9.35-	223	カエリ・ル	.637	.574	*3.79
〃	アタ	.727	.391	1.063	225	カタチ	.628	.322	18.76
〃	ベエジ	.727	.397	17.47	〃	スンボウ	.628	.313	19.29
186	コンナ	.717	.505	.928	〃	ムスメ	.628	.454	10.69
188	コマ	.715-	.445-	14.54	227	ヤスイ	.625-	.507	#7.25-
〃	ガイ	.715-	.404	16.72	231.5	キリカエ	.616	.320	18.51
〃	ツギ・ク	.715-	.349	19.66	〃	サキ	.616	.396	14.04
190.5	イキチ	.702	.480	12.15-	〃	ナガイ	.616	.349	16.66
〃	ソナナ	.702	.481	.924	〃	フタリ	.616	.304	19.46
194	アイダ	.690	.451	.929	〃	mm	.616	.387	14.30
〃	イエ	.690	.404	15.97	〃	ワカリ・ル	.616	.919	14.24
〃	ココ	.690	.271	1.109	235.5	ウチアワセ	.604	.434	10.81
〃	シキ ⁴⁾	.690	.473	.906	〃	カンジ	.604	.324	17.84
〃	ワケ	.690	.424	14.89	〃	コ	.604	.139	18.22
200.5	カア ⁵⁾	.678	.425-	9.81	〃	ヒトリ	.604	.414	12.13
〃	キキ・ク	.678	.363	17.30	240	カエシ・ス	.591	.352	15.58
〃	センセイ	.678	.305-	21.18	〃	クロ	.591	.336	16.62
〃	ソウ ⁶⁾	.678	.391	.965-	〃	ツヅケル	.591	.380	13.75

1) あうことをさせる意は別。2) チンを含む。チャマは別。3) 接続のソゴダを含む。4) 式典の意も形式の意も。5) オカアサン等の。6) 「〜そう
だ」等を含む。7) ミンナを含む。8) アンマリを含む。9) 「茲に」を含む。

(第6表 四層)

順位	見出し	使用率	95%の信頼区間	精度	順位	見出し	使用率	95%の信頼区間	精度
240	ニチリ	.591	.339	.844	284	アカ	.505	.264	.747
243	アタマ	.591	.215	.968	〃	イジョウ	.505	.305	15.22
246	オク	.588	.427	.749	〃	クレヨウ	.505	.792	21.87
〃	オカラ	.579	.363	.795	〃	シヂ	.505	.259	16.75
〃	オキ	.579	.364	.794	〃	シヂ	.505	.361	10.98
〃	オキ	.579	.256	.902	〃	ミエ	.505	.303	15.39
〃	オキ	.579	.369	.790	〃	ヤハ	.505	.316	14.43
250	ハハ	.579	.134	1.025	290.5	ゲン	.493	.227	20.76
〃	ハハ	.567	.245	.889	〃	ゼレ	.493	.341	11.82
〃	ハハ	.567	.322	.812	〃	チチ	.493	.326	12.99
〃	ハハ	.567	.370	.763	〃	チュウ	.493	.308	14.39
255.5	カイ	.554	.180	.929	〃	トメ	.493	.192	23.50
〃	カイ	.554	.217	.892	〃	ホソ	.493	.307	14.47
〃	カイ	.554	.355	.754	296.5	ゾウ	.481	.293	14.98
〃	カイ	.554	.330	.779	〃	ズ	.481	.148	26.60
〃	カイ	.554	.400	.709	〃	ズ	.481	.264	6.98
〃	カイ	.554	.133	.975	〃	ト	.481	.288	15.39
〃	カイ	.554	.354	.755	〃	ド	.481	.329	6.32
〃	カイ	.554	.294	.815	〃	ニ	.481	.200	22.46
263	ア	.542	.387	.697	303.5	ユリ	.468	.113	29.18
〃	ア	.542	.242	.843	〃	オ	.468	.292	6.44
〃	ア	.542	.316	.768	〃	カ	.468	.311	6.25
〃	ア	.542	.334	.750	〃	キ	.468	.314	6.22
〃	ア	.542	.320	.764	〃	キ	.468	.311	6.25
〃	ア	.542	.376	.708	〃	キ	.468	.244	6.92
〃	ア	.542	.338	.747	〃	キ	.468	.152	7.85
271.5	マ	.530	.290	.770	〃	キ	.468	.295	6.42
〃	マ	.530	.310	.750	312	キ	.456	...	49.12
〃	マ	.530	.244	.816	〃	キ	.456	.346	16.08
〃	マ	.530	.150	.910	〃	キ	.456	.269	15.77
〃	マ	.530	.220	.840	〃	キ	.456	.247	6.64
〃	マ	.530	.264	.796	〃	キ	.456	.304	6.08
〃	マ	.530	.308	.752	〃	キ	.456	.284	6.28
〃	マ	.530	.300	.760	〃	キ	.456	.247	6.67
〃	マ	.530	.323	.737	〃	キ	.456	.206	7.06
〃	マ	.530	.248	.812	〃	キ	.456	.250	6.62
278.5	ウ	.517	.348	.687	322	キ	.444	.212	6.75
〃	ウ	.517	.062	.973	〃	キ	.444	.250	6.37
〃	ウ	.517	.111	.924	〃	キ	.444	.310	5.77
〃	ウ	.517	.309	.726	〃	キ	.444	.179	7.08

1) 「日本」等の略は別。2) チョイト/チット/チト等を含む。3) アタシを含む。4) 順序に関する方。痕跡は別。5) トクニを含む。6) 敬語用法を含む。7) キツパリ/ヤツパシを含む。8) イロシテは別。

順位	見出し	使用率	95%の信頼区間	精 度
322	カラダ シネルル ソダタケ トヒヨウ ニヒヤク	.444 .444 .444 .444 .444	.265- .623 .624 .772 .576 .703	15.52 62.3 15.61 28.50- 11.45 22.51
330.5	フウ ホカ シ タカイ ナサリル	.444 .444 .431 .431 .431	.234 .327 .108 .553 .186	18.20 10.10 28.87 10.88 21.91
336.5	ノセル アツウ B, b アタラシイ オリヤマ	.431 .431 .431 .419 .419	.143 .214 .127 .184 .141	25.74 19.38 27.13 21.56 25.50-
342	ガク カク サンビヤク トラモ オット	.419 .419 .419 .407 .407	.121 .114310 .235-	27.38 27.95 42.83 9.98 16.26
345	コエ ジマイ ジン タダ ³⁾ オマリル	.407 .407 .407 .404 .394	.177 .258 .257 .219 .256	21.68 14.06 14.18 17.76 14.15
353	アジ カサネル キモノ	.394 .394 .394	.164 .271 .280	22.42 12.07 16.07

順位	見出し	使用率	95%の信頼区間	精 度
353	キリヒラキ ステツチ ソダグリ ナイシヨク ヒズリ ヒロイ アカイ ヘヤ マタは モチイル アサ カイ ジュウ シヨウユ	.394 .394 .394 .394 .394 .394 .394 .394 .394 .382 .382 .382 .382 .382 .382 .382 .370 .370 .370 .370	.118 .111 .218 .179 .188 .159 .185- .137 .394 .221 .207 .042 .147 .137 .203 .191 .141 .136 .181 .185- .205- .223 .180 .233 .163 .185 .090 .213 .204	26.96 27.62 17.16 20.98 20.12 22.95- 20.42 26.07 23.53 16.91 18.27 34.22 23.68 24.69 18.01 19.23 24.27 24.79 20.25 19.84 17.86 16.05- 19.69 14.21 21.51 19.21 29.11 16.30 18.21

ウラスノ グレイ ジュウブ ジョン タイン・スル タミ・ム ナツ	r=388 p=.357/100 裏布 grey 主人 対 夏	ノバシ・ス ハナ ヒン フク フセル メリメ エトル メエトル モライ・ウ	伸・延 花 火 品 服	リユウ コウ ウ リ ワ ル イ ウ ケ ル ク チ サ ト ウ シ ロ イ	流行 料理 r=403.5 p=.345/100 口 砂糖	ソトマ ワ リ ド レ ス フ タ ツ ブ ア ン ホ ウ ホ ウ シ イ ス	外廻 分・歩 二 部 分 法 〔接尾〕目	r=419 アルキ ・ク アルキ ル カネ キシ ゴ コ マリ ル	p=.333/100 或 金地 産地 後
--	--	---	-------------------------	---	---	---	--	---	----------------------------------

1) 「〜かも知れない」を含む。 2) トッテモを含む。 3) タツタを含む。

今度 心配	度 心	ハタラキ・ク ハナシ・ス ヒキカエウ フジン	毛糸 布地	アイジョウ アケル ウチワギ クモテエリ クエウ ゴハン	愛精 油	ガタイ ソノ タマ チエウ レネン	世界
費 前立	前 立	マチ・ツ モチロメ r=479.5	不 別	アイケル ウチワギ クモテエリ クエウ ゴハン	家 上	タマ チエウ レネン	玉 中
先 周・回	先 周	アツカイ・ウ イラツシヤリ ル	方 法	クエウ ゴハン	表 君	トウ ハビ ビヨウ ウキ メン	父 張・貼 人病 気表 面
屋・家	屋 家	エオンサカ オカワリ ル	身 〔機械〕	シタマ エミ シツク ケ	表 君	ブミ セム ユウ フク	部
夜 臨線	夜 臨	キリコ ミゴ ヒヤ ク	持 出	トマ ベリ	下 前	ワガ	夢 洋服 例
得	得	セタイ ルセ ツ	割 〔等号〕	ニ ベサ ン	止・泊	r=613	p=2340/00
幸福 最近 新聞 大衆 〔編物〕	幸 福	セタイ ルセ ツ	起・興 感 君	ハカリ ル	計・測・図	アイ シ スル	愛
分	分	タマ クハ バ	君 身 自 身	ハハ シ キ キ ク ウ	強	ア ケル	開 〔符号〕
炒 起・発・興 家	炒 起	タマ クハ バ	写 真	マ イ ニ チ	間 每 日	イ ツ バ イ	〔副〕
機械・器械 綿麗 coat 小匙	機 械	タマ クハ バ	食 事	ム キ ン	向 〔副〕	ウ エ リ	〔副〕
酒 地 社 上 洗濯 卵	酒 地	ソ ノ シ ヤ イ	職 場	モ デ ル	要 点	カ ク ダ ツ	〔裁縫〕
卵 〔名・接〕	卵	ナ オ モ テ	袖 山	ヨ ウ テ ン	繪 思・想	カ ケ イ	〔裁縫〕
〔指〕	〔指〕	ナ ノ ミ ・ ム	〔副〕 中 表	ワ キ ア キ	最 初	カ ン タ ン	節 單
管	管	ハ ヤ イ	飲 but ter	r=585.5	刺 繡	カ ン ト ク	監 督
		ヒ ロ ク オ ク	早・速	ア ラ ワ レ ル	稿	カ ギ ク	〔裁縫〕
		フ ワ ウ フ	製 菓	オ モ イ	所 使 用	コ マ カ イ ナ	作 品
		ミ マ ギ	夫 婦	オ ナ ナ ラ ズ	最 初	サ ク ヒ ン	左 右
		ワ リ ス イ	町・街	サ イ シ ョ ウ	稿	サ ン ゼ ン	自 然
		r=556	智 識	シ マ		ソ ウ ダ ン	相 談
		p=2590/00		シ ヨ ウ		ニ ゼ ン	二 千
				ス カ ア ト タ ケ		ヒ カ エ ル	控

1) sexの意は別。 2) 高校セイ/門下セイ等の。 3) カタヲツケルのカタも含む。 4) ワリニモ一割も。 5) イケナナイ/イケマセンの。イカンも含む。

6) カナララズシモを含む。 7) オトウサン等の。

フランズ ヲミ ワ	アイ イ オ カ カ カ カ コ ゴ ゴ サ シ ス セ ダ ダ ダ ダ ダ ナ ニ バ ミ ミ ム ユ ヨ ラ ワ	読 [指] 一方 表布 下外 出 堅・固・頑 今日 化粧 最下 提[sex] 競争 大根 互 立・建 駄目 電 電話 長編 接 八百 二折 冬 文化 [副] 横 樺 [裁縫] [裁縫] 割	読 r=222%/00 嫌・厭 打合 巧・美味 [接] 音楽 型紙 collar 代・愛・眷 問 粉 校 極細 差 主婦 小学 教 全体 大学 [裁縫]出 尋・訊・訪 [人]田中 [副] 煮 [接尾] 道・途 無 [接尾] 割	イ ア イ オ カ カ カ カ コ ゴ ゴ サ シ ス セ ダ ダ ダ ダ ダ ナ ニ バ ミ ミ ム ユ ヨ ラ ワ	C, c r=688.5 愛 [指] 幾 一方 表布 下外 出 堅・固・頑 今日 化粧 最下 提[sex] 競争 大根 互 立・建 駄目 電 電話 長編 接 八百 二折 冬 文化 [副] 横 樺 [裁縫] [裁縫] 割	ア イ イ オ カ カ カ カ コ ゴ ゴ サ シ ス セ ダ ダ ダ ダ ダ ナ ニ バ ミ ミ ム ユ ヨ ラ ワ	アキド ウラ エ カ ガ ギ ク ク ク ケ ケ ケ ケ コ シ ン ン シ シ ジ ジ ズ セ チ ツ ト ト ニ ハ フ フ ポ ボ ヤ ヤ リ リ ア	下 ラ キ カ ガ ギ ク ク ク ケ ケ ケ コ シ ン ン シ シ ジ ジ ズ セ チ ツ ト ト ニ ハ フ フ ポ ボ ヤ ヤ リ リ ア	「裁縫」 wool 裏編 角柄 感銀 座 国・故郷 毛 原因 健康 現在 胡椒 室 症 文 色 month 問 似合 蓋 [副] 面 約 相 利用 旅行 r=185%/00 秋	ア ア イ イ イ ウ オ カ カ ク ク コ サ シ ジ ジ ズ セ チ ツ ト ト ナ ハ ハ ハ フ フ ポ ボ ヤ ヤ リ リ ア	テ メ イ イ イ ウ オ カ カ ク ク コ サ シ ジ ジ ズ セ チ ツ ト ト ナ ハ ハ ハ フ フ ポ ボ ヤ ヤ リ リ ア	当・赤・衝 穴・孔 雨 如 幾 [裁縫] 写・映 親会社 肩 切開 靴 結果 結集 交差 作 刺 [接] [實際] 地 縫 印 創 [副] 性 格 青年 織 体 大 提 茶 出掛 .6 豆腐 等 分 年 反 對 券 用 氣 文 學 店 三 折 無 理	ヨ ウ ウ ウ ウ ア ア ア ア ア ア イ イ ウ オ カ カ ク ク コ サ シ ジ ジ ズ セ チ ツ ト ト ナ ハ ハ ハ フ フ ポ ボ ヤ ヤ リ リ ア	グ サ リ イ カ イ イ ア ア ア ア ア イ イ ウ オ カ カ ク ク コ サ シ ジ ジ ズ セ チ ツ ト ト ナ ハ ハ ハ フ フ ポ ボ ヤ ヤ リ リ ア	用具 洋裁 要領 解 綿 [感] 空 開 熱 医 師 意 職 一 般 贈 重 限 学 生 家 庭 語 感 傷 希 望 教 育 経 済 島 結 核 査 疫 答 ・ 応 御 覽 手 術 新 神 經 既 精 神 全 部
-----------------	--	---	--	--	---	--	---	---	---	---	---	---	---	--	--

1) しばしばの意。 2) イクヲカを含む。 3) 「最期」は別。 4) ニニツレヲを含む。 5) トカク / トモカクは別。 6) 他動詞の場合。日がサス等を含まず。

製品 選除 外袖 大事 但裁出 立揚 [副] (副) 團男 登女 地方 (国名) 中国 中細 調子 調和 付 抵抗 手入 得意 [指] 友流 (人) 中村 並 日曜 庭 [植物] 接 判断 半分 引上・引揚 藤

セイ ヒシ ヌ セン シ ヅ ト ソ フ ダ イ シ タ タ マ ダン ジン パウ チ ホウ ク ヴ ゴ ボ ソ チ ユ ウ シ ワ チ ヨ ウ 〇 ツ ヤ ミ コウ ヴ テ イ イ レ ケ イ テ ト ク イ ド チ ラ ナ ナ ガ シ ス ナ ナ カ ム ラ ナ ナ ツ ツ ヤ ス ミ ナ ナ ミ ダ ミ ア ナ ナ ラ ヒ ヲ ウ ニ ニ ヲ ニ キ テ イ ハ バ ズ シ ス ハン ダン ハン プ アン ヒ キ ア ゲ ル ヒ ザ 下 イ

5) タトエを含む。 6) 景

記録 近代 家 廠快 cape 行動 焦茶 細編 米 五 隙 財產 判 裁 四 殺 下 着 羨 失敗 失礼 死亡 勺 慣 演 出 書 女 場 正 月 小 年 少年 少量 昭和 信 圖 案 住

キ ロ ク ク ミ ア ワ セ ク ラ シ . ス ケ イ カ イ ケ ウ ト ウ コ ゲ チ ラ ヤ エ ル コ ノ ゴ ロ ミ コ マ ア ク コ ロ ク サ イ ギ イ サ ン サ ラ シ . ス シ ジ ャ ッ シ ヅ タ ギ ン シ ヅ ツ ツ と バ イ シ シ ヱ ヴ ヲ ク カ ウ カ ン シ ヱ ヲ ク ウ ガ ツ シ ヱ ヲ ウ ウ ニ シ ヱ ヲ ウ ウ ネ ン シ ヱ ヲ ウ ワ シ ヱ ヲ ウ ハ ハ ス ジ . ズ ル ズ ア ン ス ズ シ イ ス ヅ ヲ キ リ ス ミ . 〆 ス ラ ヅ ク ス

4) キチツとを含む。

揚・勝 辺 荒・粗 以下 医 者 梳 子 [裁縫] 入 裏 cuffs 液 演 技 沖 繩 音 表 cuffs 科学 化 織 [接尾] 勝 cut 活動 角 川 ・ 河 (人) 川 岸 黄 消 着 丈 牛 乳 教 室 切・裂・布 片

r = 1.453 ア ゲ ア タ リ ア フ レ ル ア ラ イ イ エ , イ イ エ イ カ シ ヤ イ イ セ コ ミ . 〆 イ タ リ . ル イ ウ ケ ト リ . ル ウ ラ ラ フ ア ナ エ キン ギ オ カ ナ オ ト ト シ . ス オ モ イ カ ナ オ カ ノ コ カ ガ タ カ ガ リ カ セ チ カ ツ ツ ト ウ カ ド ワ イ ラ シイ カ ワ ウ キ シ カ ン ガ ナ カ ン ジ ヤ キ キ エ ル ケ (号) キ ケ チ ウ ニ ヅ ヲ キ レ

3) 何某パリのしぐさ / 強情っぱり等を含む。

特別 肉体 煮 込 日常 人 形 [裁縫] 寝 博士 bust 線 張 標 表 情 貧 乏 不 思 議 蒲 団 船 [裁縫] flap 振 返 事 [接尾] 参 (人) 道 彦 向 以 友 人 横 締 廊 下 脇 側 脇 縫 [代] 我々

ト ケ バ ヲ ヲ ナ ガ レ タ ル ニ コ ミ . 〆 ニ チ ジ ヲ ウ ニ シ ヱ ク タ ポ イ ン ト セ ン ネ ル ケ ス ハ バ ス ハ リ 〇 ビ ミ イ ウ ビ ヒ ヱ ヲ ジ ヲ ア フ ア シ ト フ ア ナ ヲ フ ラ リ . ル ポ イ ホ ト ン ホ ネ イ ガ イ マ チ リ ツ ケ ル マ ツ リ . ル マ モ リ . ル ミ ジ カ イ コ ム カ イ . ウ メ ガ チ . ツ モ チ ウ ジ ヱ ヲ ル コ ジ マ ヲ コ ジ オ ロ ウ カ ワ ワ キ ガ イ ワ シ レ

2) 方向ツケ等を含む。

現 実 恋 交 際 水 呼吸 今 日 魚 香 昨 年 様々 三四 紙 地 (植物) 脂肪 高 量 社 長 種 小 白 地 (人) 錦 木 寸 世 紀 存 在 態 宅 他 人 地 近 中 学 通 疲 付 (裁縫) 付 側 電 氣 4

ゲ ン シ ヅ ト イ ビ ア イ コ ウ ヲ サ イ コ キ ヌ ニ カ ナ サ マ マ ヤ イ シン ジン シン ア ア ガ ル セ シイ タ ケ シン ツ ボウ シン マ ヤ ヤ チ ヲ ウ ヨウ セ ヲ ウ シン ロ ゴ シ . ス ス ズ キ ア ト ス ス セ イ キ カ ソ ン ガ イ タ イ ト ナ ザ シン チ カ イ ウ ガ ケ ヲ ウ ケ レ ツ ツ カ レ ツ ケ 〇 ツ ケ 〇 ツ ケ ガ ワ ツ ケ メ タ イ チ ナ キ シ

7) ナラベニは別。

(第6表 四層)

椀・碗

ワン

椀

ワン

六百

ロツビヤク

類

ルイ

両端
両脇

リョウハハシ
リョウハワキ

第7表 使用率順語彙表 (第五層…娛樂・趣味)

順位	見出し	使用率	95%の信頼区間	精度
1	シ・スル	26.653	23.084	*5.15
2	イイル・ウ	19.558	18.155	*2.82
3	コト	14.130	12.632	*4.08
4	ナリ・ル	9.942	8.485	*5.64
5	レ、ラ	9.495	9.207	*3.51
6	イテ	8.620	8.042	*2.58
7	ソノ	7.746	6.381	*6.78
8	アリ・ル	7.685	6.138	*7.74
9	オウ	7.400	6.259	*5.93
10	エ	6.770	5.993	*4.42
11	モノ	5.998	5.430	*3.64
12	サン	5.896	4.807	*7.10
13	コノ	5.716	4.917	*5.38
14	キ・クル	5.510	4.626	*6.12
15	ソレ	5.449	4.609	*5.92
16	ニ	5.347	4.605	*5.34
17	ナイ	5.225	4.744	*3.54
18	ジュウ	4.961	4.093	*6.73
19	サン	4.656	3.496	*9.58
20	ヨイ	4.527	3.682	*7.17
21	イイ	4.269	4.032	*2.14
22	ナニ	4.053	...	48.36
23	オモイ・ウ	3.883	3.133	*7.43
24.5	ユキ・ク	3.842	3.338	*5.05
26	ミル	3.842	2.968	*8.76
27	ワタ	3.660	3.313	*3.64
28	コレ	3.517	2.406	*12.15
29	ゴ	3.273	2.504	*9.04
30	ソウ	3.076	2.289	9.83
31	ネト	3.029	2.118	*11.51
32	ヒト	2.716	2.018	*9.88
33	トキ	2.643	2.262	*5.54
34	ロク	2.635	2.049	*8.56
35	サレ	2.623	2.165	*6.72
36	ハチ	2.565	1.697	*13.01
37	カレ	2.460	1.766	*10.86
38	ハチ	2.424	1.955	*7.45
39	ハチ	2.353	2.056	*4.86
40	ハチ	2.243	1.866	*6.46
		2.226	1.580	*11.16

順位	見出し	使用率	95%の信頼区間	精度
41	メ2)	2.094	1.500	*10.90
42	ナカウ	2.072	1.738	*6.20
43	キユウ	2.053	1.483	10.68
44	シマ	2.022	1.750	*5.18
45	シチ	1.993	1.421	11.04
46	ドウ	1.901	1.563	*6.84
47	デル	1.830	1.549	*5.90
48	イマ	1.821	1.282	*11.38
49	オトナ	1.814	1.301	10.87
50.5	オトコ	1.790	1.327	*9.95
51	タイ	1.790	1.508	*6.07
52	ホウ	1.780	1.466	*6.79
53	タチ	1.770	1.411	*7.81
54	クル	1.748	1.432	*6.96
55	シ3)	1.740	1.111	*13.92
56	ボク	1.701	1.287	9.37
57	エイガ	1.688	1.270	9.51
58	取画	1.680	1.224	*10.43
59	ニッポン	1.667	1.384	*6.53
60	デキル	1.647	1.398	*5.81
61	ガツ	1.643	1.093	*7.25
62	グイ	1.608	1.162	10.67
63	モチ・ツ	1.606	1.179	*10.23
64	カノジョ	1.589	1.181	*9.87
65	カオ	1.579	1.390	*4.60
66	ニン	1.499	1.204	*7.57
67	サンジュウ	1.455	1.007	11.83
68.5	カタ	1.438	1.069	*9.87
69	ジヤン	1.438	1.193	*6.58
70	マエ	1.418	1.146	*7.40
71	テ	1.402	1.097	8.33
72	ハイリル	1.398	1.098	*8.25
73	マタ	1.382	.968	*11.54
74	キキ・ク	1.368	1.149	*6.17
75.5	セル、サセル	1.348	1.115	*6.65
76	ハナシ	1.348	1.036	*11.98
77.5	ダシ	1.328	1.040	*8.32
78	モウ	1.328	.981	*10.05
79	シリル	1.318	1.053	*7.72
80	ゴジユウ	1.309	.885	12.47

1) トロを含む。接続のトロコガ/トロコチは別。 2) 三人目などのメは別。 3) <≡(ン)>は別。

(第7表 田園)

順位	見出し	使用率	95%の信頼区間	精度	順位	見出し	使用率	95%の信頼区間	精度
81	ヨ(シ) ¹⁾	1.308	.815	1.800	121.5	ココロ	.956	.757	1.154
82	シカシ	1.298	1.012	1.574	〃	ヒ	.956	.647	1.264
83	テキ	1.281	.872	1.689	123	ダレ	.943	.655	1.232
84	アロ	1.276	.821	1.731	124	コウ	.935	.698	1.173
85.5	シロ	1.256	.976	1.534	125	カンガエル	.885	.675	1.095
〃	クロ	1.256	.889	1.623	126	ワダシ ⁸⁾	.884	.643	1.124
87	シヤ	1.247	1.025	1.470	127.5	ココロ	.875	.642	1.109
88	マケ	1.242	.907	1.578	〃	ヤハリ ⁹⁾	.875	.622	1.128
89	ホド ²⁾	1.240	.850	1.630	129.5	センシユ	.857	.559	1.155
90	ゴ	1.236	.937	1.535	〃	マン	.857	.541	1.173
91	タメ	1.227	.935	1.520	131.5	オオキ ¹⁾ 、な	.855	.603	1.107
92	アナタ	1.207	.979	1.435	〃	ドコ	.855	.640	1.070
93	アタリ	1.196	.825	1.567	133	シト ¹⁰⁾	.850	.312	1.389
94	ツキ・ク	1.187	.839	1.535	134	アト ¹⁰⁾	.845	.593	1.097
95	エン	1.177	.927	1.427	135	〇	.830
96	ワカリ・ル	1.176	.731	1.621	*136	ウチ・ツ	.824	.605	1.045
97	イッ	1.147	.823	1.470	*137	オナジ	.824	.691	.956
98	ウエ	1.137	.996	1.278	138	イエ	.817	.596	1.088
99	ココロ	1.136	.881	1.391	139.5	クダサリ・ル ¹¹⁾	.811	.506	1.115
100	ヒトリ	1.127	.794	1.456	〃	ミエル ¹²⁾	.811	.562	1.059
101	ソナナ	1.117	.892	1.341	142	ウチ	.805	.585	1.025
102	アイ・ウ	1.103	.803	1.403	〃	コンナ	.805	.623	.987
*103	カエリ・ル	1.096	.797	1.394	〃	ヨリ・ル	.805	.558	1.051
*104.5	ソノコ	1.096	.739	1.454	144	ミナ ¹³⁾	.804	.560	1.048
〃	キ	1.096	.912	1.281	145	ワカイ	.835	.638	1.032
106	シジユ	1.086	.865	1.307	146	オリ・ル	.793	.647	.938
107	トウキヨウ	1.063	.675	1.491	147	サセル ¹⁴⁾	.785	.587	.982
108	ヒヤク	1.063	.712	1.415	148.5	タダ ¹⁴⁾	.784	.461	1.107
109	ヒトツ	1.056	.607	1.506	〃	ムスメ	.784	.540	1.028
110	オキ・ク	1.050	.745	1.355	150	ツケル	.777	.570	.985
111	ニチ ⁵⁾	1.037	.725	1.349	151.5	タチ・ツ	.764	.558	.970
112	コエ	1.010	.659	1.361	〃	ラ	.764	.557	.971
113	クワイ ⁶⁾	1.006	.787	1.225	153	ミセル	.757	.541	.974
114.5	ソウ ⁷⁾	.996	.726	1.266	155	コンド	.754	.548	.961
〃	ソシテ	.986	.813	1.180	〃	シレル ¹⁵⁾	.754	.533	.976
116	度	.983	.750	1.222	〃	マチ・ツ	.754	.540	.969
117	カントク	.977	157	アイダ ^{と¹⁶⁾}	.752	.603	.901
118	サイ	.976	.670	1.283	*158	チヨイト	.744	.573	.916
119		.970	.818	1.133	*159.5	アイテ	.744	.542	.946
120			.680	1.310	〃	アマリ ¹⁷⁾	.744	.563	.925

1) <シ>は別。 2) 副助詞を含む。 3) 「茲に」を含む。 4) 接続詞のソコダを含む。 5) 「日本」等の略は別。 6) 副助詞を含む。 7) 「〜そうだ」等を含む。 8) アタシを含む。 9) (ア)タタシ/アタシを含む。 10) 順序に関する方。痕跡は別。 11) クダサレルを含む。 12) 敬語用法を含む。 13) ミンナを含む。 14) タツタを含む。 15) 「〜かも知れない」を含む。 16) チョイト/チント/チト等を含む。 17) アマリを含む。

順位	見出し	使用率	95%の信頼区間	精 度
162	シ	.737	.381	18.62
〃	ダイ	.737	1.095-	7.27
〃	ホカ	.493	.982	12.87
164	ママ	.737	.984	9.26
165.5	カマ	.734	.911	9.51
〃	カ	.731	.912	14.81
〃	ワルイ	.731	.450-	10.39
*167	オレ	.724	.920	12.05-
*168	一	.724	.494	12.45
169	モライ・ウ	.718	.955-	11.25
170	アゲル	.714	.950-	9.94
171.5	カケル	.714	.505	11.20
〃	クン	.704	.522	14.38
173	ケンセイ	.704	.499	8.94
*174	チャン	.691	.909	11.20
*175	カネ	.684	.433	14.38
〃	キミ	.684	.525	8.94
176	オオイ	.684	.490	10.95-
177	バア	.678	.374	17.22
*178	アア	.671	.446	12.92
*179	ツクリ	.664	.458	11.96
181	シライ	.664	.472	11.10
〃	セイカツ	.658	.444	12.49
〃	ヤ	.658	.395	15.34
183.5	スガタ	.658	...	42.28
〃	ケン	.651	.474	10.49
185.5	キリル	.651	.381	15.93
〃	ケン	.631	.480	9.21
187	ウツクシ	.631	.539	5.64
188	トモトウ	.625-	.441	11.27
189	シ	.611	.430	11.44
190	ジ	.604	.425	11.35-
192.5	ジゴイ	.598	.466	13.64
〃	スゴイ	.593	.441	9.88
〃	ハヤ	.593	.431	10.55
〃	マダ	.593	.446	9.53
195.5	ジ	.593	.419	11.29
〃	ズ	.591	.375-	14.10
197	カキ	.591	.380	13.75-
198	コトバ	.590	.487	6.68
199	オノバ	.583	.420	10.78
200.5	アレ	.578	.414	10.89
〃	アレ	.573	.423	10.09

順位	見出し	使用率	95%の信頼区間	精 度
200.5	コドモ	.573	.378	13.11
〃	シヨ	.571	.380	12.91
〃	スダ	.571	.388	12.32
〃	テン	.571	.337	15.75
205.5	クチ	.565-	.559	11.33
〃	パシヨ	.565-	.323	16.49
〃	マチ	.563	.403	10.95-
207	イレル	.558	.341	14.93
209	カカリル	.558	.484	5.09
〃	モンズイ	.558	.380	12.25
〃	カラダ	.551	.365-	13.03
〃	ゴト	.551	.383	11.74
〃	シチ	.551	.277	19.15-
〃	ジュウ	.551	.374	12.36
216	ジカン	.545-	.345	14.09
〃	チュウ	.545-	.299	17.39
〃	ツギ	.545-	.359	13.13
218.5	トオリ	.543	.402	9.98
〃	ハジメル	.543	.392	10.71
221	オマエ	.538	.348	13.59
〃	ヘヤ	.538	.378	11.41
〃	ヤ	.538	.317	15.83
225.5	キモチ	.532	.308	16.18
〃	サカヒ	.532	.309	16.12
〃	サツエイ	.532	.364	12.13
〃	ジヨセイ	.532	.306	16.29
〃	ナヨリル	.532	.381	10.88
〃	ホソ	.532	.370	11.70
229	カ	.525-	.360	12.05
230.5	アル	.523	.410	8.34
〃	ヤマ	.523	.382	10.39
232.5	アルキ	.518	.310	15.49
〃	ウケル	.518	.362	6.75-
234	メ	.513	.402	8.34
235	ニヒヤク	.512	.285-	17.04
237	アタマ	.505-	.328	13.47
〃	ケツコン	.505-	.368	10.43
〃	アア	.505-	.334	13.05-
239	ヨル	.503	.395-	6.11
241.5	カンジ	.498	.337	8.28
〃	ズル	.498	.337	12.40

1) チンを含む。チャマは別。

順位	見出し	使用率	95%の信頼区間	精 度
順位	見出し	使用率	95%の信頼区間	精 度
241.5	シヤギル	.498	.253	18.35
〃	トウシユ	.498	.663	12.72
244.5	イオンシヨ	.498	.755	19.78
〃	ニンゲン	.493	.628	#10.52
246.5	エル	.493	.636	#11.20
〃	ハハ	.492	.643	11.88
248.5	ウタ	.492	.698	16.10
〃	ノリ	.485	.701	17.15
250.5	イヤ	.485	.688	16.12
〃	ブ	.478	.651	13.90
252	ミア	.478	.676	15.91
253.5	アア	.473	.333	#11.40
〃	トコロ	.472	.631	12.97
256.5	カイ	.472	.330	11.59
〃	カイ	.465	.674	17.28
〃	ノミ	.465	.594	10.66
〃	ヨビ	.465	.646	14.99
260.5	カワリ	.458	.241	18.53
〃	ハジメテ	.458	.312	12.30
〃	ミタイ	.458	.263	16.39
〃	ワライ	.458	.342	9.75
263	シタ	.453	.276	15.32
265	マズ	.452	.339	#9.66
〃	ミチ	.452	.282	14.47
268.5	アメリカ	.452	.310	12.09
〃	ムネ	.445	.380	15.73
〃	ヤキ	.445	.307	11.93
〃	ヤク	.445	.327	10.23
271	タイシ	.443	.246	17.17
273.5	ク	.443	.266	15.47
〃	ゴ	.438	.338	#9.12
〃	マ	.438	.202	20.73
〃	ハ	.438	.275	14.31
276	ワライ	.438	.612	15.21
279.5	イシ	.432	.307	11.57
〃	セイ	.432	.320	10.00
〃	ドン	.432	.283	13.28
279.5	ナツ	.432	.275	14.00
〃	ナツ	.432	.321	9.86
〃	ナツ	.432	.207	20.06

順位	見出し	使用率	95%の信頼区間	精 度
〃	モウシ	.432	.225	18.46
〃	アソ	.432	.278	13.66
285	イタシ	.425	.585	13.52
〃	コ	.425	.221	18.46
〃	セカイ	.425	.268	14.27
〃	チチ	.425	.309	10.51
〃	ウマイ	.425	.556	11.78
288	イチバン	.422	.309	#10.34
289	オオサカ	.412	.300	#10.45
291.5	シニ	.412	.216	18.30
〃	チカラ	.412	.282	5.42
〃	ユメ	.412	.280	12.31
298	イケル	.405	.247	15.38
〃	イミ	.405	.252	14.58
〃	オモイ	.405	.248	14.96
〃	サン	.405	.261	13.74
〃	ダン	.405	.309	7.02
〃	ツカイ	.405	.173	6.38
〃	ミギ	.405	.233	16.36
〃	ロク	.405	.166	22.74
〃	ワスレ	.405	.170	6.40
305	イロ	.399	.249	5.62
〃	キヨ	.399	.235	5.63
〃	スキ	.399	.243	15.82
〃	マア	.399	.236	24.04
〃	マイ	.399	.250	15.70
〃	コト	.399	.214	14.30
309.5	サケ	.392	.176	17.84
〃	ジン	.392	.248	21.16
〃	ダイ	.392	.256	14.08
〃	ガク	.392	.528	13.31
〃	ガク	.392	.168	22.00
315.5	グコ	.385	.191	19.40
〃	シユ	.385	.197	18.85
〃	スウ	.385	.281	57.4
〃	タカイ	.385	.238	18.85
〃	チイ	.385	.240	14.73
〃	チガイ	.385	.211	14.55
〃	ツキ	.385	.186	17.44
〃	ナ	.385	.258	19.90
〃	アキ	.379	.221	12.70
323	アキ	.379	.537	16.04

1) イケナイ/イケマセンの。イカンも含む。

順位	見出し	使用率	95%の信頼区間	精度
順位	見出し	使用率	95%の信頼区間	精度
323	オワリル カイシヤ カン キョジン ハチジユウ	.379 .379 .379 .379 .379	.289 .212 .230 .180 .136	9.13 16.94 15.08 20.21 24.64
330	ヒダリ イキル サキ チガイ トシ	.379 .372 .372 .372 .372	.199 .182 .193 .231 .237	18.24 19.66 17.45 14.62 14.01
335.5	ハシリル マイニチ シユウエン シユウワ	.372 .372 .365 .365	.180 .161 .228 .175	19.88 21.86 14.92 10.94
338	ツヅキク ハナシス アガリル オカ カンケイ	.365 .365 .362 .359 .359	.247 .227 .300 .188 .225	12.45 14.60 46.61 18.30 14.30
341	シンプン モウシヨウ カナラズイ キ	.359 .359 .352 .352	.194 .204 .209 .247	17.72 16.54 16.10 11.50
346	ゲンザイ バン ベツ アタリ オコナイイウ	.352 .352 .345 .345	.222 .192 .107 .204	14.25 17.52 26.82 15.75
353	オドロキク キンヤ サイゴ セイ チカイ	.345 .345 .345 .345 .345	.199 .145 .230 .168 .217	16.34 22.32 12.87 19.80 14.36
361.5	ファン イダダキ ガクセイ キヤク	.345 .339 .339 .339	.169 .144 .128 .145	19.61 22.43 23.88 21.95
361.5	コタエ ツツケル ミズ アズ ムカシ	.339 .339 .339 .339 .339	.194 .214 .167 .236 .217	16.46 14.22 13.73 19.50 11.69
368.5	アラワレル ダテ ハナ ヤガテ ヤツ	.332 .332 .332 .332 .332	.217 .158 .179 .178 .201	13.37 20.14 17.69 17.84 15.22
375	ワレワレ キユウジユウ ゴヒヤク コロシス ナゼ	.332 .326 .326 .326 .326	.211 .100 .202 .161 .210	14.08 26.61 14.63 19.43 13.60
383.5	ナンカイ アジン マツタ イヤ カワ	.326 .326 .326 .319 .319	.028 .148 .169 .125 .195	35.17 21.02 18.54 23.35 14.92
391.5	シカモ ジケン タイヘン タイシイ チイム	.319 .319 .319 .319 .319	.191 .120 .202 .188 .177	15.42 23.93 14.07 15.84 17.16
396.5	テガミ ニヤ ヒジョウ エ オクリル	.319 .319 .312 .312 .312	.222 .209 .189 .208 .187	21.87 11.66 12.73 15.17 12.84
404.5	オト タズネル タガ ハダシイ アタリル	.312 .312 .306 .306 .306	.488 .432 .415 .436 .412	15.46 14.77 12.68 15.27 13.37
404.5	ウゴキ ゲン ツマリ イロイロ カチツ	.306 .306 .299 .299 .299	.411 .528 .446 .427 .409	13.24 27.95 17.54 16.53 14.20

1) カナラズシモを含む。 2) 「最期」は別。 3) 高校セイ / 門下セイ等の。 4) イロンナは別。

(第7表 出願)

順位	見出し	使用率	95%の信頼区間	精度
		0/100	0/100	%
404.5	九百最便	.299	.143	20.03
〃	サイショ	.299	.207	11.77
〃	タニヨリ	.299	.070	29.42
〃	ニシカク	.299	.185	14.65
〃	ニンキ	.299	.165	17.19
〃	ノボリ	.299	.164	17.32
〃	ヒキキ	.299	.126	22.26
〃	ヒラキ	.299	.154	18.59
〃	マルデ	.299	.154	18.59
〃	ワガ	.299	.163	17.55
415.5	アキラシ	.292	.427	17.76
〃	ウチ	.292	.209	10.99
〃	ウデ	.292	.187	13.82
〃	ツマ	.292	.142	19.77
〃	ツモリ	.292	.165	16.73
〃	トナキ	.292	.045	32.58
〃	泣	.292	.172	15.87
〃	半	.292	.182	14.55
〃	分	.292	.193	13.05
〃	歩	.292	.121	22.59
426	ウタイ	.286	.133	20.53
〃	カメ	.286	.197	11.98
〃	カメ	.286	.059	30.57
〃	クミ	.286	.131	20.85
〃	スベテ	.286	.171	15.41
〃	ダメ	.286	.156	17.48
〃	男性	.286	.150	18.31
〃	出掛	.286	.184	13.67
〃	流	.286	.181	14.15
〃	リユウ	.286	.199	11.64
〃	エガキ	.286	.146	18.83
440	エキ	.279	.162	16.17
〃	オキ	.279	.127	20.89
〃	カギ	.279	.138	19.50
〃	カギ	.279	.153	17.31
〃	カン	.279	.125	21.27
〃	ゴウ	.279	.157	16.84
〃	コツ	.279	.136	19.75
〃	シ	.279	.159	16.52
〃	ジツ	.279	.157	16.84
440	九百最便	.299	.143	20.03
〃	サイショ	.299	.207	11.77
〃	タニヨリ	.299	.070	29.42
〃	ニシカク	.299	.185	14.65
〃	ニンキ	.299	.165	17.19
〃	ノボリ	.299	.164	17.32
〃	ヒキキ	.299	.126	22.26
〃	ヒラキ	.299	.154	18.59
〃	マルデ	.299	.154	18.59
〃	ワガ	.299	.163	17.55
415.5	アキラシ	.292	.427	17.76
〃	ウチ	.292	.209	10.99
〃	ウデ	.292	.187	13.82
〃	ツマ	.292	.142	19.77
〃	ツモリ	.292	.165	16.73
〃	トナキ	.292	.045	32.58
〃	泣	.292	.172	15.87
〃	半	.292	.182	14.55
〃	分	.292	.193	13.05
〃	歩	.292	.121	22.59
426	ウタイ	.286	.133	20.53
〃	カメ	.286	.197	11.98
〃	カメ	.286	.059	30.57
〃	クミ	.286	.131	20.85
〃	スベテ	.286	.171	15.41
〃	ダメ	.286	.156	17.48
〃	男性	.286	.150	18.31
〃	出掛	.286	.184	13.67
〃	流	.286	.181	14.15
〃	リユウ	.286	.199	11.64
〃	エガキ	.286	.146	18.83
440	エキ	.279	.162	16.17
〃	オキ	.279	.127	20.89
〃	カギ	.279	.138	19.50
〃	カギ	.279	.153	17.31
〃	カン	.279	.125	21.27
〃	ゴウ	.279	.157	16.84
〃	コツ	.279	.136	19.75
〃	シ	.279	.159	16.52
〃	ジツ	.279	.157	16.84
440	新既権	.279	.130	20.59
〃	スデ	.279	.156	16.91
〃	ワシ	.279	.168	15.28
〃	タイ	.279	.151	17.65
〃	トテ	.279	.161	16.25
〃	ナカ	.279	.151	17.60
〃	ハタ	.279	.125	21.17
〃	A	.279	.121	21.74
454.5	イヨイ	.272	.139	18.87
〃	カゲ	.272	.172	14.15
〃	カゼ	.272	.116	22.02
〃	キル	.272	.103	23.89
〃	キコ	.272	.129	20.30
〃	キユ	.272	.165	15.14
〃	サ	.272	.088	26.09
〃	シミ	.272	.139	18.78
〃	ナカ	.272	.136	19.23
〃	ノコ	.272	.186	12.17
〃	ハジ	.272	.174	13.95
〃	モチ	.272	.127	20.52
466	アケル	.266	.166	14.46
〃	イライ	.266	.132	19.31
〃	オイ	.266	.131	19.48
〃	キウ	.266	.172	13.52
〃	クイ	.266	.161	15.10
〃	シユ	.266	.129	19.84
〃	スダ	.266	.100	24.05
〃	ヒタ	.266	.135	18.86
〃	ムラ	.266	.084	26.29
〃	ユル	.266	.121	20.99
〃	ヨリ	.266	...	58.85
478	イクリ	.259	.166	13.84
〃	ウマ	.259	.118	20.98
〃	クニ	.259	.150	16.21
〃	ゴト	.259	.130	19.23
〃	ジツ	.259	.178	12.09
〃	シユ	.259	.096	24.28
〃	シユ	.259	.113	21.71
〃	スボ	.259	.091	24.99
〃	セン	.259	.159	14.91

1) トカク / トモカクは別。 2) 推量や推測の意は別。 3) ツイゾも含む。 4) トツテモを含む。 5) イクラカを含む。

順位	見出し	使用率	95%の信頼区間	精度	順位	見出し	使用率	95%の信頼区間	精度
478	ダン	.259	.112	21.86	521.5	タチ・ツ	.239	.102	22.11
〃	ズレル	.259	.117	21.08	〃	タマ	.239	.124	18.47
〃	ミセ	.259	.428	25.09	〃	タマ・球・弾丸	.239	.390	24.22
〃	メズラシイ	.259	.125	19.93	〃	地	.239	.131	17.45
489	アサ	.252	.135	17.92	〃	電話	.239	.386	23.60
〃	アンナ	.252	.119	20.36	〃	ナオ	.239	.124	18.54
〃	カタ	.252	.118	20.55	〃	ヒトビト	.239	.322	13.38
〃	クルマ	.252	.080	26.32	〃	ヒヨウシヨウ	.239	.103	21.83
〃	スクナイ	.252	.159	14.17	〃	アソビ	.239	.075	26.42
〃	チヨウ	.252	.155	14.92	〃	モット	.239	.153	13.80
〃	トビ・ブ	.252	.084	25.74	〃	ワカレル	.239	.142	15.59
〃	フンギ	.252	.129	18.83	542	オイ・ウ	.233	.243	16.55
〃	アソビ	.252	.120	20.17	〃	カイ	.233	.138	15.57
502.5	アイシ・スル	.246	.126	18.69	〃	グン	.233	.056	29.15
〃	ウマ	.246	.127	18.65	〃	コイ	.233	.121	18.44
〃	オキ・ウ	.246	.143	17.52	〃	サイケン	.233	.118	18.87
〃	カタ	.246	.121	19.47	〃	サスガ	.233	.146	14.26
〃	カン	.246	.117	20.21	〃	シユウブ	.233	.154	13.04
〃	キロク	.246	.054	29.94	〃	ジユウブ	.233	.113	19.80
〃	キロク	.246	.127	18.63	〃	ダイエイ	.233	.102	21.52
〃	シヤ	.246	.093	23.86	〃	タチアガリ・ル	.233	.136	16.03
〃	尺	.246	.083	25.49	〃	タベル	.233	.119	18.71
〃	少年	.246	.091	24.18	〃	ドウ	.233	.076	25.91
〃	対	.246	.124	19.00	〃	ニケル	.233	.094	22.97
〃	旦那	.246	.121	19.55	〃	ヒドイ	.233	.119	18.72
〃	内	.246	.126	18.81	〃	ホウソウ	.233	.072	26.50
〃	内	.246	.064	28.41	〃	ホシイ	.233	.150	13.71
〃	反対	.246	.132	17.77	〃	ムカイ・ウ	.233	.148	13.98
〃	舞台	.246	.142	16.26	〃	モドリ・ル	.233	.059	28.64
〃	用	.246	.146	15.29	〃	ヤマモト	.233	.095	22.70
〃	兄	.246	...	48.61	〃	ヨロコビ・ブ	.233	.136	15.96
521.5	アニ	.239	.125	18.34	〃	レイン	.233	.104	21.24
〃	イカ	.239	.165	11.86	562	ウン	.226	.128	16.75
〃	イズレ	.239	.119	19.33	〃	オオイに、なる	.226	.115	18.93
〃	ウシナイ・ウ	.239	.110	20.71	〃	オオタル	.226	.097	22.01
〃	カゲツ	.239	.144	15.34	〃	キョク	.226	.068	26.88
〃	ケヨク	.239	.029	33.87	〃	ゲンキ	.226	.117	18.57
〃	ケヨク	.239	.171	30.8	〃	コマヤリ・ル	.226	.126	17.06
〃	サラに	.239	.168	11.40	〃	ジユウ	.226	.108	20.04
〃	シンキ	.239	.131	17.36	〃	シンヨウ	.226	.059	28.46

1) ニツレテを含む。 2) カタラツケルのカタも含む。 3) 同じくの符号(固有名詞についての繰り返しも区別しない) 4) 式典の意も型式の意も。
5) 飲むフリ / 飲みブリ / 五年ブリ等。 6) ニ / ノ / ム等。 7) 基の「一局」なども含む。

順位	見出し	使用率	95%の信頼区間	精度
648.5	ホジウカ シユウカ シヨウセツ ンバ	.199 .199 .199 .199	.058 .113 .109 .097 .117	27.19 16.60 17.40 19.71 15.93
〃	伯叔父・小父	.199	.073	24.36
〃	中紹介	.199	.092	20.74
〃	小説	.199	.064	26.06
〃	磅	.199	.096	19.99
〃	隊	.199	.081	22.84
〃	代表	.199	.103	18.51
〃	太陽	.199		
〃	ダキ・タ ¹⁾	.199		
〃	チヨウド	.199		
〃	テン	.199		
〃	〔副〕店	.199		

順位	見出し	使用率	95%の信頼区間	精度
648.5	トウジウ トチュウ ドモ ニル バス	.199 .199 .199 .199 .199	.100 .102 .289 .099 .070	19.12 18.69 17.28 19.28 24.93
〃	当時途中〔接尾〕	.199	.067	25.47
〃	似	.199	.079	23.28
〃	bus	.199	.107	17.91
〃	火急	.199	.117	15.81
〃	安・易・廉	.199	.123	14.79
〃	様子	.199		
〃	マドガタリ	.199		
〃	モノガイ	.199		
〃	ヤスイ	.199		
〃	ヨウス	.199		

1) イダキ・クは別。 2) 最の意は別。 3) ツイこうする等の。 4) ~ドノを含む。 5) 言ってヤガル等の。 6) ワリにノワーリ等を含む。

〔符号〕

イ
イ
イ
ウ
ウ
エ
エ
オ
オ
オ
カン
ケ
コ
シ
ジ
ダ
ド
ナ
ナ
ナ
ハ
ハ
ハ
フ

〔団体名〕東映
投迎
割
〔代〕
姉・姐
以下
以外
一翼
〔副〕
入
化
幸福
腰
作家

〔人〕林
〔地〕阪神
夫婦
同手
料理
練習
〔符号〕

三聖
寺
示
主演
出場
昭和の略
人物
席
絶対
浜山
男女
地方
止・停・泊
〔人〕林
〔地〕阪神
夫婦
同手
料理
練習
〔符号〕

アイサツ アララシ アイ イラツシヤ ウワサ オカ カナシ ケ ゴ ス ツカ テド ナ ナ ノ バ ビ ヒ	r=800.5 換撥 熱 [感]	作 [人]佐藤 室 賞 [副] [人]高橋 中心 女 [感] 東 病 氣 負 名人 門 約 有 名 積 r=868.5 思 過 去 群 団 交 換 今 日 最 高 方 仕 自 宅 居 城 將 来 性 世 話 金 然 毒 草 早 稲 田 大 学 の 略	サク サツ シヨウ ズ ス チ ニ ハ ヒ ビ マ マ ミ メ メイ メン ヤ ウ ユ	ソ タ タ チ ノ ハ バ モ モ ヨ ヨ リ レ ワ ア ア イ イ ウ エ オ カ カ カ キ ケ サ サ サ ジ シ シ ス ス ゼ ゼ ソ ソ ウ	卒業 大 地 近 二 千 視 晩 讀 辺 妙 向 [力士名] 理由 旅行 [副] r=1460/00 味 息 運 動 演 出 母 各 教 期 待 玄 関 研 究 理 代 作 曲 刺 差 指 挿 ・ 注 早 速 巡 査 使 用 省 筋 背 精神	折 角 [写] 旅 通 詰 登 場 時 々 [地] [感] 類 三 日 破 ・ 敗 四 日 利 用 向 [二 つ の 意 の] r=961.5 当 ・ 充 ・ 衝 演 技 御 蔭 起 ・ 発 ・ 興 表 ・ 面 外 野 限 警 [で き に く い 意 の] 感 着 物 苦 勞 決 定	コ サ シ ム シ ユ シ ン ジ ン ズ セ イ セ イ カ ク ル セ ン ゴ タ ト エ バ ダ ン チ ユ ン カ ト ウ ホ ウ ニ ギ リ ・ ル イ イ ニ ラ ム ・ ウ バ ラ イ ・ ウ ヒ ヨ ウ バ ン フ ツ カ ア ン の 10 モ ク テ キ ヨ カ ノ ハ ナ ワ タ ナ バ ベ r=1014.5 r=1337/00 ア オ イ ア リ ガ ダ イ イ イ キ ナ リ イ イ ケ ン ソ ウ ウ ラ オ チ ツ キ ・ ダ	公 事 務 週 瞬 間 女 新 人 宛 所 為 性 格 戦 後 互 段 々 中 学 下 天 然 [団 体 名] 東 宝 憎 ・ 難 場 面 評 判 普 通 日 化 目 的 漸 [力 士 名] [人 跳 辺 r=1014.5 r=1337/00 有 難 意 外 [副] 意 見 一 層 裏
--	---------------------------	---	---	---	--	--	---	---

1) ナラビニは別。2) ～ヲノゾムの場合、～ニノゾムは別。3) ハツ/ハアを含む。4) メイ演奏等の。会社メイ、役員メイ等はそれぞれ別。5) あいさつのコンニチニハは別。6) sexの意は別。7) 二年チカクノ/屋チカクまで等。8) しばしばの意。9) オカアサン等の。10) 他動詞。日がサス等は別。11) ツマナナイを含む。ツマリは別。12) アルバ公夫人/娘公/主人公などの。13) ～のセイトなどの。14) 名詞も副詞も。15) 分敷を表わす言い方の。

トシ・ス オボ ガリン	【接尾】 完全 簡単	アアラ アワ ワ	ミツナ ミヨ レン	摩寄	トウ トナ トメル	球塲 箇 効果 候補 今後
カン カン カン	【人】 慮子	ア ア ア	レン レ レ	連絡 六百	キウ ウ ウ	作 下・提 【先刻の意】 殺人
キ キ ケ	【人】 結願	ガ キ ケ	レン レ レ	幾 以前	サ サ サ	【接】 適間 出身
ケ ケ ケ	【人】 結願	ガ キ ケ	レン レ レ	院 【感】	サ サ サ	承知 食陣 神怪 大筈
ケ ケ ケ	【人】 結願	ガ キ ケ	レン レ レ	収・納 返却	サ サ サ	大切 単 中央
ケ ケ ケ	【人】 結願	ガ キ ケ	レン レ レ	【指】 合唱	サ サ サ	【moonの】 繼 等【等級の】 到頭
ケ ケ ケ	【人】 結願	ガ キ ケ	レン レ レ	期 銀座	サ サ サ	【地】 長崎
ケ ケ ケ	【人】 結願	ガ キ ケ	レン レ レ	原因 御免	サ サ サ	発 発 匹・疋 不安 奉行 【富士 武士】
ケ ケ ケ	【人】 結願	ガ キ ケ	レン レ レ	山 死	サ サ サ	【力士名】 分 本誌
ケ ケ ケ	【人】 結願	ガ キ ケ	レン レ レ	指導 条件 女子	サ サ サ	
ケ ケ ケ	【人】 結願	ガ キ ケ	レン レ レ	打 台 耐 種 注意	サ サ サ	
ケ ケ ケ	【人】 結願	ガ キ ケ	レン レ レ	month 程度	サ サ サ	

父 土地	止・停・留・泊 【地】 名古屋	トウ トナ トメル	摩寄	トウ トナ トメル	球塲 箇 効果 候補 今後
波	伸・延 博士	ナ ミ キ	連絡 六百	トウ トナ トメル	作 下・提 【先刻の意】 殺人
鼻人 婦景 降	肌	ハ バ ナ	幾 以前	トウ トナ トメル	【接】 適間 出身
觸	捕手 book	ハ バ ナ	院 【感】	トウ トナ トメル	承知 食陣 神怪 大筈
明治 【人】 山口 止・巴 用意		ハ バ ナ	収・納 返却	トウ トナ トメル	大切 単 中央
		ハ バ ナ	【指】 合唱	トウ トナ トメル	【moonの】 繼 等【等級の】 到頭
		ハ バ ナ	期 銀座	トウ トナ トメル	【地】 長崎
		ハ バ ナ	原因 御免	トウ トナ トメル	発 発 匹・疋 不安 奉行 【富士 武士】
		ハ バ ナ	山 死	トウ トナ トメル	【力士名】 分 本誌
		ハ バ ナ	指導 条件 女子	トウ トナ トメル	
		ハ バ ナ	打 台 耐 種 注意	トウ トナ トメル	
		ハ バ ナ	month 程度	トウ トナ トメル	

当 改	入 手	外 国	技 術	【人】 慮子	摩寄	トウ トナ トメル	球塲 箇 効果 候補 今後
【接尾】 完全	【人】 結願	【人】 結願	【人】 結願	【人】 結願	連絡 六百	トウ トナ トメル	作 下・提 【先刻の意】 殺人
【人】 結願	【人】 結願	【人】 結願	【人】 結願	【人】 結願	幾 以前	トウ トナ トメル	【接】 適間 出身
【人】 結願	【人】 結願	【人】 結願	【人】 結願	【人】 結願	院 【感】	トウ トナ トメル	承知 食陣 神怪 大筈
【人】 結願	【人】 結願	【人】 結願	【人】 結願	【人】 結願	収・納 返却	トウ トナ トメル	大切 単 中央
【人】 結願	【人】 結願	【人】 結願	【人】 結願	【人】 結願	【指】 合唱	トウ トナ トメル	【moonの】 繼 等【等級の】 到頭
【人】 結願	【人】 結願	【人】 結願	【人】 結願	【人】 結願	期 銀座	トウ トナ トメル	【地】 長崎
【人】 結願	【人】 結願	【人】 結願	【人】 結願	【人】 結願	原因 御免	トウ トナ トメル	発 発 匹・疋 不安 奉行 【富士 武士】
【人】 結願	【人】 結願	【人】 結願	【人】 結願	【人】 結願	山 死	トウ トナ トメル	【力士名】 分 本誌
【人】 結願	【人】 結願	【人】 結願	【人】 結願	【人】 結願	指導 条件 女子	トウ トナ トメル	
【人】 結願	【人】 結願	【人】 結願	【人】 結願	【人】 結願	打 台 耐 種 注意	トウ トナ トメル	
【人】 結願	【人】 結願	【人】 結願	【人】 結願	【人】 結願	month 程度	トウ トナ トメル	

当 改	入 手	外 国	技 術	【人】 慮子	摩寄	トウ トナ トメル	球塲 箇 効果 候補 今後
【接尾】 完全	【人】 結願	【人】 結願	【人】 結願	【人】 結願	連絡 六百	トウ トナ トメル	作 下・提 【先刻の意】 殺人
【人】 結願	【人】 結願	【人】 結願	【人】 結願	【人】 結願	幾 以前	トウ トナ トメル	【接】 適間 出身
【人】 結願	【人】 結願	【人】 結願	【人】 結願	【人】 結願	院 【感】	トウ トナ トメル	承知 食陣 神怪 大筈
【人】 結願	【人】 結願	【人】 結願	【人】 結願	【人】 結願	収・納 返却	トウ トナ トメル	大切 単 中央
【人】 結願	【人】 結願	【人】 結願	【人】 結願	【人】 結願	【指】 合唱	トウ トナ トメル	【moonの】 繼 等【等級の】 到頭
【人】 結願	【人】 結願	【人】 結願	【人】 結願	【人】 結願	期 銀座	トウ トナ トメル	【地】 長崎
【人】 結願	【人】 結願	【人】 結願	【人】 結願	【人】 結願	原因 御免	トウ トナ トメル	発 発 匹・疋 不安 奉行 【富士 武士】
【人】 結願	【人】 結願	【人】 結願	【人】 結願	【人】 結願	山 死	トウ トナ トメル	【力士名】 分 本誌
【人】 結願	【人】 結願	【人】 結願	【人】 結願	【人】 結願	指導 条件 女子	トウ トナ トメル	
【人】 結願	【人】 結願	【人】 結願	【人】 結願	【人】 結願	打 台 耐 種 注意	トウ トナ トメル	
【人】 結願	【人】 結願	【人】 結願	【人】 結願	【人】 結願	month 程度	トウ トナ トメル	

【接尾】 完全	【人】 結願	【人】 結願	【人】 結願	【人】 結願	摩寄	トウ トナ トメル	球塲 箇 効果 候補 今後
【人】 結願	【人】 結願	【人】 結願	【人】 結願	【人】 結願	連絡 六百	トウ トナ トメル	作 下・提 【先刻の意】 殺人
【人】 結願	【人】 結願	【人】 結願	【人】 結願	【人】 結願	幾 以前	トウ トナ トメル	【接】 適間 出身
【人】 結願	【人】 結願	【人】 結願	【人】 結願	【人】 結願	院 【感】	トウ トナ トメル	承知 食陣 神怪 大筈
【人】 結願	【人】 結願	【人】 結願	【人】 結願	【人】 結願	収・納 返却	トウ トナ トメル	大切 単 中央
【人】 結願	【人】 結願	【人】 結願	【人】 結願	【人】 結願	【指】 合唱	トウ トナ トメル	【moonの】 繼 等【等級の】 到頭
【人】 結願	【人】 結願	【人】 結願	【人】 結願	【人】 結願	期 銀座	トウ トナ トメル	【地】 長崎
【人】 結願	【人】 結願	【人】 結願	【人】 結願	【人】 結願	原因 御免	トウ トナ トメル	発 発 匹・疋 不安 奉行 【富士 武士】
【人】 結願	【人】 結願	【人】 結願	【人】 結願	【人】 結願	山 死	トウ トナ トメル	【力士名】 分 本誌
【人】 結願	【人】 結願	【人】 結願	【人】 結願	【人】 結願	指導 条件 女子	トウ トナ トメル	
【人】 結願	【人】 結願	【人】 結願	【人】 結願	【人】 結願	打 台 耐 種 注意	トウ トナ トメル	
【人】 結願	【人】 結願	【人】 結願	【人】 結願	【人】 結願	month 程度	トウ トナ トメル	

1) 派恣商など、商業(高校)の略。 2) マルゴとは含む。 3) あうことをさせる意は別。 4) ハッ / ハアは別。 5) ミツを含む。 6) そのクセ / 〜たクセに等を含む。 7) orderの意は別。 8) オトウヤン等の。 9) オオクを期待する / 人のオオクは等。 10) シダガッテ / シダガイマシテの。

11) ダンニ / ダンナル / ダン細胞等。 12) プン教場 / いせごみアブン等の。

ミヤケ	飯	〔人〕三宅	オン	ナ	コ	海賊	ラ	ウ	丁	ブ	踏
メシ	用	〔人〕森	カ	ゾク	ガ	階段	サ	ヨ	頂	ツ	舞
モト			カ	エン	カ	加減	ツ	カ	〔人〕司	フ	踏
モリ			カ	ゲ	カ	箇所	ヨ	サ	〔人〕出	フ	踏
ヤネ	〔人〕山下		カ	シヨ	カ	〔人〕片岡	サ	ア	突	フ	踏
ヤマヤ	梢		カ	ゾ	カ	嚙	シ	イ	出	フ	踏
ヨウ	漕		カ	エ	カ	〔人〕島田	シ	キ	会	フ	踏
ヨウ	洋		カ	オ	カ	酒落	シ	ウ	天	フ	踏
ヨソ	想		カ	カ	カ	集	シ	ク	氣	フ	踏
ヨソ	孃		カ	キ	カ	主	シ	ク	問	フ	踏
リ	里		カ	シ	カ	小	シ	ク	究	フ	踏
S	league		カ	ヤ	カ	義	シ	ク	島	フ	踏
			カ	ヤ	カ	談	シ	ク	燈	フ	踏
			キ	シ	カ	女	シ	ク	道	フ	踏
			キ	ン	カ	史	シ	ク	同	フ	踏
			キ	グ	カ	〔人〕慎太郎	シ	ク	志	フ	踏
			ク	ウ	コ	〔人〕中川	シ	ク	道	フ	踏
			ク	ウ	シ	似	シ	ク	路	フ	踏
			ク	シ	マ	合	シ	ク	〔人〕	フ	踏
			ク	リ	マ	入	シ	ク	〔人〕	フ	踏
			ク	ス	ス	幕	シ	ク	〔人〕	フ	踏
			ク	ワ	ス	主	シ	ク	〔人〕	フ	踏
			ケ	イ	セ	熱	シ	ク	〔人〕	フ	踏
			ケ	ン	セ	心	シ	ク	〔人〕	フ	踏
			ゲ	ン	セ	売	シ	ク	〔人〕	フ	踏
			ゴ	イ	セ	春	シ	ク	〔人〕	フ	踏
			コ	ウ	セ	計	シ	ク	〔人〕	フ	踏
			コ	ウ	セ	測	シ	ク	〔人〕	フ	踏
			コ	ウ	セ	圖	シ	ク	〔人〕	フ	踏
			コ	ウ	セ	履	シ	ク	〔人〕	フ	踏
			コ	ウ	セ	〔副〕果	シ	ク	〔人〕	フ	踏
			コ	ウ	セ	遙	シ	ク	〔人〕	フ	踏
			コ	ウ	セ	比	シ	ク	〔人〕	フ	踏
			コ	ウ	セ	較	シ	ク	〔人〕	フ	踏
			コ	ウ	セ	秘	シ	ク	〔人〕	フ	踏
			コ	ウ	セ	書	シ	ク	〔人〕	フ	踏
			コ	ウ	セ	笑	シ	ク	〔人〕	フ	踏
			コ	ウ	セ	秘	シ	ク	〔人〕	フ	踏
			コ	ウ	セ	悲	シ	ク	〔人〕	フ	踏
			コ	ウ	セ	鳴	シ	ク	〔人〕	フ	踏
			コ	ウ	セ	複	シ	ク	〔人〕	フ	踏
			コ	ウ	セ	雑	シ	ク	〔人〕	フ	踏
			コ	ウ	セ	不	シ	ク	〔人〕	フ	踏
			コ	ウ	セ	振	シ	ク	〔人〕	フ	踏
			コ	ウ	セ	部	シ	ク	〔人〕	フ	踏
			コ	ウ	セ	長	シ	ク	〔人〕	フ	踏
			コ	ウ	セ	背	シ	ク	〔人〕	フ	踏
			コ	ウ	セ	性	シ	ク	〔人〕	フ	踏
			コ	ウ	セ	生	シ	ク	〔人〕	フ	踏
			コ	ウ	セ	産	シ	ク	〔人〕	フ	踏
			コ	ウ	セ	任	シ	ク	〔人〕	フ	踏
			コ	ウ	セ	銭	シ	ク	〔人〕	フ	踏
			コ	ウ	セ	先	シ	ク	〔人〕	フ	踏
			コ	ウ	セ	手	シ	ク	〔人〕	フ	踏
			コ	ウ	セ	怒	シ	ク	〔人〕	フ	踏
			コ	ウ	セ	装	シ	ク	〔人〕	フ	踏
			コ	ウ	セ	置	シ	ク	〔人〕	フ	踏
			コ	ウ	セ	打	シ	ク	〔人〕	フ	踏
			コ	ウ	セ	太	シ	ク	〔人〕	フ	踏
			コ	ウ	セ	鼓	シ	ク	〔人〕	フ	踏
			コ	ウ	セ	所	シ	ク	〔人〕	フ	踏
			コ	ウ	セ	捕	シ	ク	〔人〕	フ	踏
			コ	ウ	セ	唯	シ	ク	〔人〕	フ	踏
			コ	ウ	セ	今	シ	ク	〔人〕	フ	踏
			コ	ウ	セ	最	シ	ク	〔人〕	フ	踏
			コ	ウ	セ	中	シ	ク	〔人〕	フ	踏
			コ	ウ	セ	裁	シ	ク	〔人〕	フ	踏
			コ	ウ	セ	判	シ	ク	〔人〕	フ	踏
			コ	ウ	セ	作	シ	ク	〔人〕	フ	踏
			コ	ウ	セ	者	シ	ク	〔人〕	フ	踏
			コ	ウ	セ	昨	シ	ク	〔人〕	フ	踏
			コ	ウ	セ	夜	シ	ク	〔人〕	フ	踏

1) イイカニ/イカナル等は別。 2) イタズラをする/イタズラつっぽい等の。 3) イチジ的/イチジにぞつと等の。 4) オマケがつく/オマケがチ等。 5) 接続詞のオオヨビは別。 6) コウラク國の。 7) あいざつのを含む。 8) タチ往生/午後ダチ/目鼻ダチ等の。 9) スジさん/おスジなどの。

C子〔人名を伏せた〕
〔電話の意〕

Cコ
F,e
Tel.
Y

寮
ring
名義
略〔人〕
若 割

リ ョウ
リ シン
レ イ
ロ バ
ワ カ
ワ ガ
ワ リ

〔芸名〕
裸 体
欄 利
利 口
立 教〔大学の〕
〔人〕 良

ト
ラ ケ
ラ タ
ラ コ
リ チ
リ キ
ア ヲ
ド ヲ
キ ヲ
イ イ
ヨ ヲ

行方
揺・強請
容 易
傷 氣
由 中
夜 中

ユ ク
ユ ス
ヨ ア
ヨ ウ
ヨ ウ
ヨ シ
ヨ ナ
ヨ リ

〔人〕桃太郎
燃 〔人〕
〔感〕
〔感〕
〔人〕山崎

モ タ
モ ヤ
モ シ
モ ロ
ヤ ア
ヤ イ
ヤ ツ
ヤ マ
ユ ヲ

第8表 五十音順語彙表(助詞・助動詞)

全体	順位					見出し	使用率					精度						
	一層	二層	三層	四層	五層		全体	一層	二層	三層	四層	五層	全体	一層	二層	三層	四層	五層
	%	%	%	%	%		%	%	%	%	%	%	%	%	%	%	%	%
16	14	15	11	22	18	ある	14.877	18.830	15.559	24.523	8.127	12.276	3.35	10.66	6.72	6.30	9.80	6.17
68	18.5	21	21	21	54	い,う,よう	.349	.088	.224	-	.124	.751	3.52	4.09	10.87	4.97	7.80	7.85
21	16	16	17	18	15	か	9.795	10.697	10.354	9.239	9.677	9.503	3.99	13.09	13.38	6.71	15.93	2.24
7	7	7	6	7	7	が	13.165	13.702	12.984	13.586	10.794	14.009	1.72	4.06	3.50	5.08	3.53	3.32
19	17	17	16	20	19	が	51.785	52.069	51.377	60.050	40.757	53.522	2.49	2.70	6.25	4.96	6.91	5.07
74	20	20	24	26	75	かしら	12.151	11.492	12.424	14.809	10.298	11.958	3.76	.89	2.12	5.44	8.00	9.29
86.5	25	26.5	24	24	20	かな	.243	.354	.224	.068	.310	.260	4.54	12.47	2.38	7.04	10.99	4.69
20	20	19	18	16	20	から	1.06	.177	.168	-	-	.144	7.30	25.68		17.47	10.61	
25	47	61	51.5	64.5	73.5	から	12.014	9.636	11.921	12.703	13.462	11.871	7.30	25.68		17.47	10.61	
64.5	43	48	47	43	42	きり	6.371	6.100	5.820	7.540	6.700	6.095	7.30	25.68		17.47	10.61	
88.5	55	55.5	55.5	55	55	きり	.370	1.238	.392	-	.248	.289	7.30	25.68		17.47	10.61	
44	58	61	61	61	61	きり	.095	.088	.112	-	-	.173	7.30	25.68		17.47	10.61	
59.5	64.5	61	61	61	61	きり	1.522	1.945	1.119	7.747	1.923	1.733	7.30	25.68		17.47	10.61	
66	64.5	61	61	61	61	きり	.423	.619	.504	.204	.248	.491	7.30	25.68		17.47	10.61	
64.5	55	55.5	55.5	55	55	きり	.359	.265	.392	.136	.434	.433	7.30	25.68		17.47	10.61	
52	55	55.5	55.5	55	55	きり	.370	.796	.056	-	-	.722	7.30	25.68		17.47	10.61	
43	44	42.5	40.5	46	43.5	きり	.581	.796	.504	.272	.310	.809	7.30	25.68		17.47	10.61	
68	36	38.5	37	41	37	きり	1.574	1.680	1.455	1.494	1.489	1.675	7.30	25.68		17.47	10.61	
78	36	38.5	37	41	37	きり	.349	.354	.560	.272	.186	.347	7.30	25.68		17.47	10.61	
62.5	36	38.5	37	41	37	きり	.169	.088	.112	.272	.062	.231	7.30	25.68		17.47	10.61	
38	36	38.5	37	41	37	きり	.402	.530	.336	.068	.062	.693	7.30	25.68		17.47	10.61	
84	36	38.5	37	41	37	きり	2.462	2.917	2.351	2.242	2.171	2.600	7.30	25.68		17.47	10.61	
77	36	38.5	37	41	37	きり	.127	.265	-	.272	.124	.087	7.30	25.68		17.47	10.61	
62.5	36	38.5	37	41	37	きり	.402	.088	.392	-	-	.867	7.30	25.68		17.47	10.61	
91	36	38.5	37	41	37	きり	.085	.088	.392	-	-	-	7.30	25.68		17.47	10.61	
6	5	6	9	6	3	きり	70.814	71.782	72.812	44.834	55.025	87.866	7.30	25.68		17.47	10.61	
8	8	8	7	11	8	きり	45.621	50.831	47.627	50.982	29.467	48.179	7.30	25.68		17.47	10.61	
36	35	33	33	35	34	きり	3.455	3.359	4.030	3.193	3.598	3.235	7.30	25.68		17.47	10.61	
80.5	35	33	33	35	34	きり	.148	.265	.056	-	.124	.231	7.30	25.68		17.47	10.61	
56	50.5	44	43	37	58	きり	.486	.972	.224	.136	.372	.664	7.30	25.68		17.47	10.61	
42	40	44	43	37	47	きり	1.638	2.210	1.943	1.155	2.978	1.184	7.30	25.68		17.47	10.61	
75	50.5	44	43	37	47	きり	.222	.265	.280	.204	-	.289	7.30	25.68		17.47	10.61	
61	50.5	44	43	37	47	きり	.412	.972	.168	.543	.310	.347	7.30	25.68		17.47	10.61	
4	3	4	5	4	5	きり	83.182	83.098	82.550	77.372	89.020	83.360	7.30	25.68		17.47	10.61	
51	53	58	50	47	50	きり	.761	.884	.448	.136	1.241	.924	7.30	25.68		17.47	10.61	
11	13	12	10	12	12	きり	24.780	21.040	22.498	25.678	29.591	24.580	7.30	25.68		17.47	10.61	
17	21	18	22	12	16	きり	13.916	9.547	12.700	9.035	23.635	13.807	7.30	25.68		17.47	10.61	
32	33	31	28	34	33	きり	4.005	4.243	4.197	5.570	3.722	3.293	7.30	25.68		17.47	10.61	
37	39	37	42	38	35.5	きり	2.546	2.387	3.022	1.427	1.730	2.744	7.30	25.68		17.47	10.61	

(第8表 助詞・助動詞)

順		位					見出し	使 用 率					精 度						
全体	一層	二層	三層	四層	五層	全体		一層	二層	三層	四層	五層	全体	一層	二層	三層	四層	五層	
28	31	25	26	25.5	31	と	【相手】	0/00	4.685	6.100	6.861	6.390	4.564	5.65	13.22	8.12	9.31	13.35	8.25
22	22	23	19	22	28	と	【並列】	7.629	8.929	6.940	8.763	10.608	5.690	5.43	13.24	8.41	18.58	10.29	9.46
23	9	24	25	23	22	と	【接続】	7.122	6.188	6.268	6.929	6.886	8.059	5.43	2.64	7.89	14.75-	6.74	3.43
9	9	8	9	9	9	と	【引用】	42.666	43.670	46.116	45.038	32.010	44.511	2.39	2.60	2.68	6.03	3.25-	5.94
48	45.5	49	40.5	44	61	とか		1.035	1.414	.951	1.494	1.613	.491	12.94					
93.5						とて		.074	.056			.062	.116						
71	61			64.5		とは	【接続】	.306	.177	.392	.204	.124	.433						
80.5						とも		.148	.177	.112	.272	.124	.116						
80.5			50		39	ど(も)	【感動】	.148	.177	.224		.248	.116						
45	45.5	45.5				な		1.448	1.414	1.287	.272	.558	2.455	18.58					10.36
73					68	な	【禁止】	.254	.354	.280		.124	.375						
13	12	13	14	15	13	な	【助動】	18.200	23.073	19.812	16.915	17.928	16.464	1.52	4.66	2.98	3.19	4.56	2.93
15	15	14	13	17	14	ない	【動詞】	15.691	16.885-	16.622	18.001	13.151	15.020	3.38	18.71	3.62	11.04	5.29	3.81
26	24	27	27	31	24	ない	【…く、で〜】	6.002	6.984	5.653	6.385	4.777	6.268	5.45	20.76	14.99	11.29	3.07	.98
40	42	41	49	42	35.5	なから		2.050	2.033	1.847	.611	2.109	2.744	5.45	19.13	18.49	11.98	7.49	
33	37.5	34	30	29	38	など		3.592	2.740	3.974	4.483	5.336	2.484	4.73	17.14	2.61	7.42	15.32	7.96
80.5						なり	【並列】	.148		.272	.248	.173							
68		55.5		51.5	70	なんか		.349	.354	.504	.068	.434	.347						
8					56.5	なんて		.444	.354	.280		.558	.693						
2	2	2	2	2	2	に	【格・助動】	101.984	101.220	99.452	112.968	115.323	92.661	1.26	4.23	1.20	.89	1.94	1.80
86.5						に	【並列】	.106		.224		.248	.058						
84						にて	【接続】	.127	.177	.112	.272		.116						
84						ぬ		.127	.088		.068	.372	.116						
27	26.5	28	31	27	25	ぬ	【否定】	5.619	6.100	5.205	4.212	5.955	6.123	2.88	6.51	9.54	12.41	7.17	2.90
91						ぬ	【完了】	.085-	.265	.168		.062	.029						
31	28	32	36	32.5	29	ね		4.543	5.393	4.086	2.649	3.784	5.661	7.01	8.00	14.84	18.87	27.35	8.34
1	1	1	1	1	1	の	【格】	128.072	128.801	129.225	136.947	132.692	121.314	1.23	1.33	1.41	3.29	2.89	2.47
12	11	11	15	14	11	の	【準体】	22.868	25.725	23.842	16.303	19.975	25.591	2.17	6.36	5.76	.78	9.54	2.30
93.5						の	【並列】	.074	.265	.056		.062	.058						
88.5						の	【終】	.095	.088	.112			.173						
39	37.5	38.5	38	39	41	ので		2.293	2.740	2.351	1.902	2.667	2.109	5.54	14.65-	11.35	8.03	9.04	13.90
53					59	のに		.549	.354	.336	.340	.931	.635	11.28					
72	58		48			のみ		.285	.619	.280	.679	.062	.116						
3	4	3	3	5	4	は		84.286	82.037	85.908	95.442	74.504	83.995	.79	.98	.98	1.23	2.41	1.88
24	23	23	19	25.5	27	ばかり		6.984	7.337	6.772	10.054	6.390	5.950	5.04	16.76	15.17	9.08	6.03	6.55-
46.5	50.5	42.5	51	48	46	べし		1.194	.972	1.455	.476	1.117	1.473	11.14					
29	29	29	34	32.5	23	まい		5.135	5.127	4.581	2.853	3.784	6.817	5.39	15.51	2.36	11.73	5.36	15.46
46.5	55	45.5	35	49	49	ます		1.194	.796	1.287	2.717	.372	1.011	11.89					
54	58	51	46	64.5				.518	.619	.728	.883	.062	.433						
14	18.5	20	20	8	17			16.304	10.697	11.865	9.374	39.702	12.478	3.08	16.51	3.71	2.06	.26	8.96

順	位					見出し	使用率					精 度							
	全体	一層	二層	三層	四層		五層	全体	一層	二層	三層	四層	五層	全体	一層	二層	三層	四層	五層
30	32	30	29	30	32	まで	4.617	4.508	4.309	4.891	5.025	4.506	6.28	19.53	20.53	4.47	17.48	3.15	
10	10	10	12	13	10	も	26.711	27.316	28.319	24.387	23.573	28.133	1.35	7.43	7.74	2.77	1.71	4.03	
34	30	35	32	28	40	【並列】	3.571	4.862	3.694	3.397	5.459	2.282	3.11	14.60	10.32	9.61	13.02	11.11	
59.5	55.5	55.5	55.5	61	40	【間投】	.423	.530	.504	.272	.248	.491							
70	52	52	64.5	64.5	40	【断定】	.338	-	.616	-	.372	.433							
76			67	67	40	【疑問】	.201	-	.168	.136	-	.404							
91	31				40	【並列】	.085	.088	-	.068	-	.173							
35	34	36	44	36	30	やら	3.476	3.713	3.134	1.087	3.040	4.795	3.11	11.33	6.02	31.63	6.03	3.94	
41	41	40	39	40	45	よ	1.976	2.122	2.295	1.766	2.419	1.646	6.28	13.07	18.44	8.04	8.04	14.50	
50	48	47	49	48	48	らしい	.951	1.061	1.231	.408	.682	1.126	11.99						
55	50.5	50	45	45	45	り	.507	.972	.784	.951	.186	.173							
57			52.5	52.5	45	ろ	.475	.530	.336	.136	.186	.809							
49			43.5	43.5	45	わ	.993	.530	.224	-	1.613	1.675	12.08						
5	6	5	4	4	4	を	76.791	66.566	75.890	78.867	95.906	70.882	.88	3.53	1.24	1.24	1.22	15.77	
			6	6	6														2.24

第8表付表

見出し	95%の信頼区間(%)					
	全体	一層	二層	三層	四層	五層
ある	13.582	24.048	12.842	20.503	6.056	10.307
う、よう	8.898	11.833	7.743	8.045	7.714	7.564
か	11.799	18.367	8.468	11.216	6.322	13.193
が	49.464	57.562	46.699	52.115	37.013	48.902
が	11.366	12.298	10.405	12.901	8.448	10.380
から	10.838	9.658	11.247	10.907	10.661	9.004
から	5.620	7.123	5.461	6.160	4.786	5.352
けれど(も)	1.233	1.810			1.045	1.255
さえ	.352	.810				
し	1.252	1.897			2.801	2.211
ず	1.880	3.04	.456	.403	.694	1.115
た	69.253	72.376	64.570	40.684	51.913	2.231
ただ	43.446	47.795	45.721	47.935	21.784	85.394
だけ	2.907	4.004	3.470	2.143	3.531	45.686
だけ	1.107	2.168		4.242	3.665	50.672
たり					.877	1.822
て	80.666	85.697	77.415	69.713	88.471	1.662
て	.563	.958				
で	23.512	26.049	18.115	22.136	27.486	77.744
で	12.542	15.290	6.951	6.983	17.832	88.376
です			18.449	18.449	29.219	1.604
			18.449	18.449	29.219	1.244
			18.449	18.449	29.219	22.589
			18.449	18.449	29.219	26.372
			18.449	18.449	29.219	17.158
			18.449	18.449	29.219	10.455

(第8表 助詞・助動詞)

見出し	95%の信頼区間(%)					
	全体	一層	二層	三層	四層	五層
ても	3.399	3.068	3.715	2.339	2.918	2.112
でも	2.123	1.345	2.012	.669	2.331	1.726
と	4.723	3.075	4.813	5.200	4.171	3.762
と	6.552	5.855	5.422	4.530	7.769	6.479
と	6.263	1.948	4.982	4.272	5.680	7.089
と	40.012	40.717	42.905	37.974	29.309	7.341
と	45.320	46.624	49.327	52.102	34.711	8.777
と	1.384					37.639
と	1.748					1.794
と	17.480	25.870	18.277	15.513	15.802	3.116
と	14.313	24.518	15.056	12.833	11.344	17.718
と	5.151	3.214	3.450	4.512	4.395	16.508
と	1.751	1.022	1.164	3.045	1.452	4.668
と	3.151	4.035	3.704	5.348	3.211	7.868
と	98.633	90.097	96.360	110.358	109.517	3.280
と	5.198	5.071	3.914	2.850	4.846	1.970
と	3.715	4.271	2.509	1.419	1.093	2.998
と	123.969	124.337	124.486	125.245	122.706	88.326
と	21.577	21.474	20.272	15.971	15.022	96.995
と	1.963	1.697	1.657	2.850	2.040	5.662
と	.388	.711	3.044	1.505	2.040	6.595
と	82.551	79.955	83.714	92.387	69.834	4.434
と	6.069	4.139	4.102	7.679	5.387	6.889
と	.848	1.540	9.442	12.428	7.392	113.519
と	4.415	5.855	5.443	3.724	3.257	129.109
と	.825	1.563	7.195	1.983	4.311	24.058
と	15.000	17.607	10.719	1.199	69.834	1.346
と	3.863	5.371	2.010	4.359	5.387	79.890
と	25.776	27.647	22.856	22.633	22.526	88.101
と	3.070	4.073	2.703	2.548	3.611	4.318
と	3.196	3.757	2.644	1.93	4.323	1.836
と	1.654	1.401	1.195	3.395	1.913	9.557
と	.655	1.247	73.442	76.332	92.859	1.470
と	.681	1.305	78.338	81.402	98.953	15.385
と	75.027	60.449	72.684	81.402	98.953	4.875
と						31.815
と						2.941
と						5.287
と						4.303
と						1.126
と						2.167
と						.516
と						1.737
と						.988
と						66.745
と						75.018

付録 この調査の標本抽出法と使用率推定法

1 概要

この調査の抽出・推定法の方針は、前回の総合雑誌語彙調査のそれと大体同じである。もちろん前回の経験を生かして細部を改めたし、また今回新たに起こった問題もあるしするが、根本は変わらない。

1・1 推定する使用率の種類

調査対象（本文の総記§1・22参照）は雑誌の性質によって 一）評論・芸文、二）庶民、三）実用・通俗科学、四）生活・婦人、五）娯楽・趣味 の五つの層に分けた。また見出し語も、詞と辞とに分けてそれぞれ別に扱った。この結果、使用率について推定する項目は、次の通りである：（以下、便宜上、この調査で助詞・助動詞として扱った語を「辞」それ以外の語を「詞」と呼ぶ。）

詞である見出し語につき

詞の範囲での、対象全体における使用率、
詞の範囲での、層ごとの使用率；

辞である見出し語につき

辞の範囲での、対象全体における使用率、
辞の範囲での、層ごとの使用率；

更に、使用率が大きな見出し語については、推定精度も算出する。

調査力に余裕があれば、次のものも推定したいと考えている。（これは、実行出来ても、発表は別の分冊。）

大きな使用率を持つ見出し語（詞・辞にかかわらず）につき

詞・辞を合わせた範囲での、同様のもの。

1・2 抽出・推定の方針

この調査で採った抽出法の骨子は、対象をなるべく等質に近づくような集落に操作的に分けて、その集落を幾つか抜き取って、抜かれた集落内では全数調査を行なうことである。かような方式を採る理由は、報告13付録Ⅱに既に述べてある。以下少しく細かい点についてしるす。

(1) 雑誌の $\frac{1}{8}$ ページ大に当たる本文を抽出操作上の単位とするが、それ自身は抽出単位でなく、この操作単位をランダムに組み合わせて作った集落を抽出単位とした。号とかページとかいうものによらずこのような手間をかけた理由は、文脈の拘束による影響を小さくすると共に、集落の延べ語数を（同じ層の中では）余りばらつかせず、またなるべく等質的な集落を形作るためである。

(2) 標本については次の事を考慮した：各層から同数の集落を抜いた時、各層の抽出ページ数（正確には、(1)で述べた操作単位数）が総ページ数（正確には、操作単位の総数）に比例すること。従って各層の集落の大きさは必ずしも一定でない。しかし層内では集落の大きさを一定にす

る。この方針はおもに、集計の際の重みつき合計を避けて集計の手間を省くためのものである。

ただしこの方針を貫くと、第五層の集落が他の層より著しく大きくなるので、第五層に限り集落の大きさを上記の方針によるものの半分にし、その代わり抽出集落数を二倍にした。そこで上記の「各層から同数の集落を抜いた時」は「第一層から順に1：1：1：1：2の比を成すように集落を抜いた時」と改められる。

(3) 標本延べ語数（原則として採集カード枚数と一致する）は五十万ぐらい、ページ数に換算して約一千というのが、われわれの作業能力の現状に照らして適当な分量である。また推定精度から見ても、この程度の分量があれば、使用率の大きい語については十分小さい誤差に押えられる。この事から標本の大きさが大体決まる。次に、過去の経験上、一集落の大きさは15～20ページぐらいにするのが、よさそうである。これらの事と前記の方針とを勘案して、標本を抜く割合などを表6のようにした。

表 6 調査対象・標本・集落の大きさ

層	調 査 対 象			標 本			抽 出 間 隔	集落の大きさ	
	ページ数	操作 単位数	構 成 比 (%)	ページ 数	操 作 単位数	構 成 比 (%)		ページ 数で	操 作 単位数で
一 評論・芸文	2 7267	21 8136	12.046	120 ³ / ₈	963	12.063	226.52	13 ³ / ₈	107
二 庶民	3 9325	31 4600	17.373	173 ¹ / ₄	1386	17.362	226.98	19 ¹ / ₄	154
三 実用・通俗科学	3 1302	25 0416	13.829	138 ³ / ₈	1107	13.867	226.21	15 ³ / ₈	123
四 生活・婦人	4 1631	33 3048	18.392	183 ³ / ₈	1467	18.377	227.03	20 ³ / ₈	163
五 娯楽・趣味	8 6833	69 4664	38.360	382 ¹ / ₂	3060	38.331	227.01	21 ¹ / ₄	170
全 体	22 6358	181 0864	100.000	997 ⁷ / ₈	7983	100.000	226.84	* * *	

(4) 上記の方針は結局、操作的に作った集落を抽出単位とし、これらに等しい抽出確率を与えて母集団を構成し、そこから必要な個数の集落を抜く、層化集落抽出法の一つということになる。

各集落には標識として二種の変量が対応づけられる：その一つはある見出し語の使用度数、他はすべての見出し語の使用度数和つまり延べ語数である。使用率推定に当たっては、もちろん比推定を採る。

(5) 集計は三段階に分けて行なう。標本集落数は、第一ないし第四層が各9個、第五層が倍の18個であるが、これをランダムに三群ずつに振り分ける。すなわち第五層以外各3個、第五層6個、都合18個の集落群が三つ出来る訳である。

初めの段階の18個の集落群につきデータの整理が終わった時、第一回の集計を行なう。この段階では詞・辞共に調べた。辞の使用率調査はここで打ち切る。また詞のうち既に第一次集計で良好な推定精度に達した見出し語も、残りの集落については調べない。その他の見出し語に対しては更に18集落の調査を追加する。

この第二段階まで36集落についての集計結果に基づき、再び、各見出し語に対し更に18集落の調査を追加するか否かを定める。こうして54集落のデータの整理が終わった時、最終集計を行なう。

なお、第一次または第二次集計で、ある層の推定精度だけが悪い場合には、その層に対してだ

け集落を追加する。また詞の延べ語数は(打ち切られた見出し語の分も含めて)54集落のすべてについて測って置く。

このような途中打ち切りは、調査全体を通じて見た時、労働が大局的には節約出来ることをねらったものである。打ち切るか否かを定めるには途中で集計・推定の手間がかかる。この手間と、もし打ち切らずに続けければ要するであろうカード整理の手間とを比べ、前者が後者より少なければ、この仕方は明らかに有利である。前回の総合雑誌調査の例では、一回の中間集計をさしはさみ、これによって約百語が打ち切られたが、整理等の労力は約二割節約出来、中間集計に要した労力を補って余りがあった。そこで今回もこの方式を採った。今回の結果については後述する (§5・4 参照)。

1・3 推定方式

調査対象の延べ語数が不明だから、使用率は比推定によって求める。詳しい議論は §2 に譲って、ここでは推定法の大筋だけを述べる。

母集団でのある見出し語の使用度数を X 、延べ語数を Y とすれば、推定すべき母使用率は $P = X/Y$ である。今標本から X, Y の不偏推定量 x, y を作り、 P の推定量として $p = x/y$ を採る。 $\delta_x = x - X, \delta_y = y - Y$ と置いて、ここに $|\delta_y| < |Y|$ という条件が満たされれば(この条件はわれわれの調査では常に成り立つようにしてある)、周知の通り次の事が導ける：

$$\begin{aligned} p &= \frac{X}{Y} \left(1 + \frac{\delta_x}{X}\right) \left(1 + \frac{\delta_y}{Y}\right)^{-1} = P \left(1 + \frac{\delta_x}{X}\right) \left\{1 - \frac{\delta_y}{Y} + \left(\frac{\delta_y}{Y}\right)^2 - \dots\right\} \\ &= P \left\{1 + \frac{\delta_x}{X} - \frac{\delta_y}{Y} - \frac{\delta_x \delta_y}{XY} + \frac{\delta_y^2}{Y^2} + \frac{\delta_x \delta_y^2}{XY^2} - \dots\right\}. \\ \therefore p - P &= P \left(\frac{\delta_x}{X} - \frac{\delta_y}{Y} - \frac{\delta_x \delta_y}{XY} + \frac{\delta_y^2}{Y^2} + \frac{\delta_x \delta_y^2}{XY^2} - \dots\right). \end{aligned}$$

次に p の片寄り $B(p)$ と平均二乗誤差 $\tau^2(p)$ とを求める。あらかじめ次の事を断わって置こう： $E x = X, E y = Y$ だから $E \delta_x = E \delta_y = 0$ である。また $E \delta_x^2 = V(x), E \delta_y^2 = V(y), E \delta_x \delta_y = \text{Cov}(x, y)$ 。さて δ の三次以上の項は二次以下の項に比べ一般に無視出来るほど小さいから、これを無視すれば、

$$B(p) = E(p - P) = P \left(\frac{E \delta_x}{X} - \frac{E \delta_y}{Y} - \frac{E \delta_x \delta_y}{XY} + \frac{E \delta_y^2}{Y^2} + \dots\right) \quad (1)$$

$$\doteq P \left(\frac{V(y)}{Y^2} - \frac{\text{Cov}(x, y)}{XY}\right) \quad \text{または} \quad \frac{1}{Y^2} (PV(y) - \text{Cov}(x, y)). \quad (1')$$

$$\tau^2(p) = E(p - P)^2 = P^2 \left(\frac{E \delta_x^2}{X^2} + \frac{E \delta_y^2}{Y^2} - 2 \frac{E \delta_x \delta_y}{XY} + \dots\right) \quad (2)$$

$$\doteq P^2 \left(\frac{V(x)}{X^2} + \frac{V(y)}{Y^2} - 2 \frac{\text{Cov}(x, y)}{XY}\right)$$

$$\text{または} \quad \frac{1}{Y^2} (V(x) + P^2 V(y) - 2 P \text{Cov}(x, y)). \quad (2')$$

この P は一般には片寄りのある推定量である。従って信頼区間を定めるには、チェビシェフの不等式のような、分布の型にかかわらないものを使う。今信頼度を α に取った時、それに応じて定まる係数を k_α とし、 $p \pm k_\alpha \tau(p)$ を算出すれば、これが求める信頼区間である。

以下に、詞または辞の範囲で、起こり得る色々の場合に応じた式 (1'), (2') の形、およびそれ

を標本値から推定する式を導こう。その色々な場合というのは、次のように分けられる：

場合ア ある層に対しての推定；

場合イ 対象全体に対して、各層の集落数の比が1：1：1：1：2である場合の推定；

場合ウ 対象全体に対して、上記の比がくずれた場合の推定（辞に関してはこの場合はない）。

2 詞か辞かの範囲での、層に対する使用率推定法

前記のアの場合である。これは国研報告13付録Ⅱの3・2に述べた所と変わらない。ただし計算の便宜上、分散の定義に COCHRAN の流儀を使ったので、改めて述べる。

2・1 記号の約束

ここで使い記号を下記の通り約束する。なお添え字 i は層を、 j は集落を示すことにする。また r_i は第 i 層での拡大乗数であって、抽出比 l_i/L_i の逆数に等しい。

表 7 記号一覧 (1)

項 目	母 集 団	標 本	備 考
集落数	L_i	l_i	
第 i - j 集落の使用度数	X_{ij}	f_{ij}	
第 i - j 集落の延べ語数	Y_{ij}	n_{ij}	
第 i 層の 使用度数	$X_i = \sum_{j=1}^{L_i} X_{ij}$	$f_i = \sum_{j=1}^{l_i} f_{ij}$ $x_i = r_i f_i$	$E x_i = X_i$
延べ語数	$Y_i = \sum_{j=1}^{L_i} Y_{ij}$	$n_i = \sum_{j=1}^{l_i} n_{ij}$ $y_i = r_i n_i$	$E y_i = Y_i$
集落当たり平均使用度数	$\bar{X}_i = X_i/L_i$	$\bar{x}_i = f_i/l_i$	$E \bar{x}_i = \bar{X}_i$
集落当たり平均延べ語数	$\bar{Y}_i = Y_i/L_i$	$\bar{y}_i = n_i/l_i$	$E \bar{y}_i = \bar{Y}_i$
使用度数の分散	$\sigma_{i(\xi)}^2 = \frac{1}{L_i-1} \sum_{j=1}^{L_i} (X_{ij} - \bar{X}_i)^2$	$s_{i(\xi)}^2 = \frac{1}{l_i-1} \sum_{j=1}^{l_i} (f_{ij} - \bar{x}_i)^2$	$E s_{i(\xi)}^2 = \sigma_{i(\xi)}^2$
延べ語数の分散	$\sigma_{i(\eta)}^2 = \frac{1}{L_i-1} \sum_{j=1}^{L_i} (Y_{ij} - \bar{Y}_i)^2$	$s_{i(\eta)}^2 = \frac{1}{l_i-1} \sum_{j=1}^{l_i} (n_{ij} - \bar{y}_i)^2$	$E s_{i(\eta)}^2 = \sigma_{i(\eta)}^2$
両者の共分散	$\gamma_{i(\xi\eta)} = \frac{1}{L_i-1} \sum_{j=1}^{L_i} (X_{ij} - \bar{X}_i)(Y_{ij} - \bar{Y}_i)$	$c_{i(\xi\eta)} = \frac{1}{l_i-1} \sum_{j=1}^{l_i} (f_{ij} - \bar{x}_i)(n_{ij} - \bar{y}_i)$	$E c_{i(\xi\eta)} = \gamma_{i(\xi\eta)}$

なお使用率を推定しようとする語が詞なら、延べ語数は詞について、また辞なら辞について、求める。この事は §3 でも同様。

2・2 場合アでの推定法

層におけるある見出し語の使用率 $P_i = X_i/Y_i$ の推定量として $p_i = x_i/y_i = f_i/n_i$ を採る。 p_i の片寄りと平均二乗誤差とはそれぞれ式 (1'), (2') から求められる。すなわちそれらの式の P, p ;

$X, x; Y, y$ に添え字 i がついていると見て、まず

$$V(x_i) = L_i^2 \frac{L_i - l_i}{L_i} \frac{\sigma_i(\xi)^2}{l_i} = (r_i - 1) L_i \sigma_i(\xi)^2 \doteq r_i L_i \sigma_i(\xi)^2.$$

$V(y_i)$, $\text{Cov}(x_i, y_i)$ についても同様。なお上式の最終辺は $r_i = L_i/l_i$ が大きくて $1/r_i = l_i/L_i$ が無視出来る場合の近似式である。今回の調査ではどの層についても、 $1/r_i$ が二百分の一より小さく、第一次集計の場合でも七十分の一より小さい (表6参照)。従ってこの近似をしてもさしつかえない。そこで以下に掲げる片寄りや平均二乗誤差の式にも、この近似による結果を合わせて示す。さて場合アでは式 (1'), (2') は次の形となる:

$$B(p_i) \doteq P_i (r_i - 1) L_i \left(\frac{\sigma_i(\eta)^2}{Y_i^2} - \frac{\gamma_i(\xi\eta)}{X_i Y_i} \right) = \frac{1}{Y_i^2} (r_i - 1) L_i (P_i \sigma_i(\eta)^2 - \gamma_i(\xi\eta)) \quad (3)$$

$$\doteq P_i r_i L_i \left(\frac{\sigma_i(\eta)^2}{Y_i^2} - \frac{\gamma_i(\xi\eta)}{X_i Y_i} \right) = \frac{1}{Y_i^2} r_i L_i (P_i \sigma_i(\eta)^2 - \gamma_i(\xi\eta)), \quad (3')$$

$$\begin{aligned} \tau^2(p_i) &\doteq P_i^2 (r_i - 1) L_i \left(\frac{\sigma_i(\xi)^2}{X_i^2} + \frac{\sigma_i(\eta)^2}{Y_i^2} - 2 \frac{\gamma_i(\xi\eta)}{X_i Y_i} \right) \\ &= \frac{1}{Y_i^2} (r_i - 1) L_i (\sigma_i(\xi)^2 + P_i^2 \sigma_i(\eta)^2 - 2 P_i \gamma_i(\xi\eta)) \end{aligned} \quad (4)$$

$$\begin{aligned} &\doteq P_i^2 r_i L_i \left(\frac{\sigma_i(\xi)^2}{X_i^2} + \frac{\sigma_i(\eta)^2}{Y_i^2} - 2 \frac{\gamma_i(\xi\eta)}{X_i Y_i} \right) \\ &= \frac{1}{Y_i^2} r_i L_i (\sigma_i(\xi)^2 + P_i^2 \sigma_i(\eta)^2 - 2 P_i \gamma_i(\xi\eta)). \end{aligned} \quad (4')$$

次に式 (3'), (4') の値を標本値から推定するは、 $P_i \sim p_i$, $X_i \sim r_i f_i$, $\sigma_i^2(\xi) \sim s_i^2(\xi)$ 等を代入すればよい。すなわち

$$\begin{aligned} b(p_i) &= \frac{1}{(r_i n_i)^2} r_i L_i (p_i s_i(\eta)^2 - c_i(\xi\eta)) \\ &= \frac{1}{n_i^2} \frac{l_i}{L_i} L_i \left\{ p_i \frac{1}{l_i - 1} \left(\sum n_{ij}^2 - \frac{n_i^2}{l_i} \right) - \frac{1}{l_i - 1} \left(\sum f_{ij} n_{ij} - \frac{f_i n_i}{l_i} \right) \right\} \\ &= \frac{1}{n_i^2} \frac{l_i}{l_i - 1} \left\{ p_i \sum n_{ij}^2 - \sum f_{ij} n_{ij} - \left(\frac{f_i}{n_i} \frac{n_i^2}{l_i} - \frac{f_i n_i}{l_i} \right) \right\} \\ &= \frac{1}{n_i^2} \frac{l_i}{l_i - 1} (p_i \sum n_{ij}^2 - \sum f_{ij} n_{ij}), \end{aligned} \quad (5)$$

$$\tau^2(p_i) = \frac{1}{n_i^2} \frac{l_i}{l_i - 1} (\sum f_{ij}^2 + p_i^2 \sum n_{ij}^2 - 2 p_i \sum f_{ij} n_{ij}). \quad (6)$$

2・3 補説

詞に属するある見出し語の使用率が第一段階または第二段階で十分の精度で推定出来たと認められれば、その段階まででこの見出し語の度数調査は打ち切られるから、以後の標本使用度数は不明である。しかし標本使用度数の方は最終段階まで測る。そこでもし後者の情報を使ってもう一度、打ち切りの語の使用率を推定し直すとするればどうなるかを、一往調べて置こう。

ここで記号をしばらく次のように約束しよう。打ち切り段階までの標本値には添え字 0 を追加する。従って 0 が添わっていない標本値は、すべて最終段階まで調べた (調べれば得られる) 値とする。打ち切り段階までの標本を「打ち切り標本」、最終段階までの標本を「最終標本」、また最終標本から打ち切り標本を除いたものを「広げた部分」と呼ぶ。和の記号に ' をつけた Σ' は

最終標本までの合計を示す。更に、一つの層について論じている事が自明だから、添え字 i を省略する。

さて P (省略しない形で書けば P_i) の推定量として、§2・2 の f_0/n_0 とは違って、 $p' = r_0 f_0 / rn$ を採るとしてみよう。なお $g = r_0 / r$ と置けば、この g は最終標本の集落数が打ち切り標本の集落数の何倍であるかを示す。上記の推定量は、調査対象の使用度数・延べ語数を、得られた限りのデータを使ってそれぞれ推定し、両者の比を取ったものであるが、一方次のようにも解釈出来る：

$$p' = \frac{r_0 f_0}{nr} = \frac{g f_0}{n} = \frac{g n_0}{n} \cdot \frac{f_0}{n_0} = \frac{g n_0}{n} p_0.$$

すなわち p_0 に、広げた部分での延べ語数に関する情報を使って、修正係数を掛けたものである。

この新たな推定量の片寄りと平均二乗誤差とは、まず先の式 (1) と (2) とから

$$B(p') = P \left(\frac{E\delta_{x_0}}{X} - \frac{E\delta_y}{Y} - \frac{E\delta_{x_0}\delta_y}{XY} + \frac{E\delta_y^2}{Y^2} + \dots \right) \doteq P \left(\frac{V(y)}{Y^2} - \frac{E\delta_{x_0}\delta_y}{XY} \right),$$

$$\tau^2(p') = P^2 \left(\frac{E\delta_{x_0}^2}{X^2} + \frac{E\delta_y^2}{Y^2} - 2 \frac{E\delta_{x_0}\delta_y}{XY} + \dots \right) \doteq P^2 \left(\frac{V(x_0)}{X^2} + \frac{V(y)}{Y^2} - 2 \frac{E\delta_{x_0}\delta_y}{XY} \right).$$

ところで $E\delta_{x_0}\delta_y$ は後に §7 で示す通り $\text{Cov}(x, y)$ に等しい。ゆえに

$$B(p') \doteq P(r-1)L \left(\frac{\sigma_i(\eta)^2}{Y^2} - \frac{\gamma_i(\xi\eta)}{XY} \right) \doteq PrL \left(\frac{\sigma_i(\eta)^2}{Y^2} - \frac{\gamma_i(\xi\eta)}{XY} \right), \quad (7)$$

$$\tau^2(p') \doteq P^2 L \left[(r_0 - 1) \frac{\sigma_i(\eta)^2}{X^2} + (r-1) \left\{ \frac{\sigma_i(\eta)^2}{Y^2} - 2 \frac{\gamma_i(\xi\eta)}{XY} \right\} \right]$$

$$\doteq P^2 rL \left(g \frac{\sigma_i(\xi)^2}{X^2} + \frac{\sigma_i(\eta)^2}{Y^2} - 2 \frac{\gamma_i(\xi\eta)}{XY} \right). \quad (8)$$

有限修正項を無視して上記の結果を、打ち切り標本の情報しか使わない場合(甲の場合と略称)および打ち切らず最終標本まで使用度数も調べた場合(乙の場合と略称)とについて比べてみよう。見やすくするため

$$C_\xi = \sigma(\xi)/\bar{X}, \quad C_\eta = \sigma(\eta)/\bar{Y}, \quad \rho C_\xi C_\eta = \gamma(\xi\eta)/\bar{X}\bar{Y}$$

と置こう、そうすれば式 (3), (7); (4), (8) から

$$B(p_0) \doteq \frac{P}{l} g (C_\eta^2 - \rho C_\xi C_\eta), \quad \tau^2(p_0) \doteq \frac{P^2}{l} g (C_\xi^2 + C_\eta^2 - 2 \rho C_\xi C_\eta);$$

$$B(p') \doteq \frac{P}{l} (C_\eta^2 - \rho C_\xi C_\eta), \quad \tau^2(p') \doteq \frac{P^2}{l} (g C_\xi^2 + C_\eta^2 - 2 \rho C_\xi C_\eta);$$

$$B(p) \doteq \frac{P}{l} (C_\eta^2 - \rho C_\xi C_\eta), \quad \tau^2(p) \doteq \frac{P^2}{l} (C_\xi^2 + C_\eta^2 - 2 \rho C_\xi C_\eta).$$

広げた部分の延べ語数に関する情報を使うことにより、片寄りについては甲の場合の $1/g$ に縮み、これは乙の場合と同等である。平均二乗誤差は、甲の場合と比べて

$$\tau^2(p_0) - \tau^2(p') \doteq \frac{P^2}{l} (g-1) C_\eta (C_\eta - 2 \rho C_\xi)$$

の差があり、 $\rho < \frac{1}{2} \frac{C_\eta}{C_\xi}$ である限り甲の場合より小さくなるが、常に甲の場合を上回らないとは言えない。乙の場合に対しては常に $\frac{P^2}{l} (g-1) C_\xi^2$ ほど大きい。

推定量 p' を採れば片寄りは乙の場合と同程度まで引き下げられる。またわれわれの調査では

集落の作り方からして C_η はかなり小さく、ほとんどの見出し語について $C_\eta < C_i$ が成り立つと思われる。一方多くの見出し語では、集落についての使用度数と延べ語数との相関係数 ρ の絶対値が相当小さいから、 $\rho < \frac{1}{2} \frac{C_\eta}{C_i}$ という条件は大概の見出し語について成り立つであろう。従ってこの推定法を採れば概して甲の場合より平均二乗誤差も小さくなるはずである。しかしそのためには、調査終了時にもう一度推定をし直さなくてはならない。となれば、既にかなり高い精度で推定が出来て打ち切った語について、わずかの程度の精度向上のために重ねて改良推定法を採ることが有利か否かには、なお問題が残る。今回は p' による推定のし直しはしなかった。

3 詞か辞かの範囲での、対象全般に対する使用率推定法

先にあげた場合イとウとについて考える。

3・1 記号の約束の追加

§2・1の記号に加えて次の約束をする。記号Sは各層にわたって取った和、つまりある量を第1層から第R層（この調査では $R=5$ ）まで加え合わせる事を意味する。また場合イすなわち標本が比例配分されている時には、 r_i は i にかかわらず一定となって、これは $r=L/l$ に等しい。その他この考察で追加する記号は次の通りである。

表 8 記号一覧 (2)

項目	母集団	標本	備考
集落の総数	$L=SL_i$	$l=Sl_i$	
全般の使用度数	$X=SX_i$	$x=Sx_i=Sr_i f_i$ $=rf, \quad \text{ただし} \quad f=Sf_i$	(一般に) (場合イ)
全般の延べ語数	$Y=SY_i$	$y=Sy_i=Sr_i n_i$ $=rn, \quad \text{ただし} \quad n=Sn_i$	(一般に) (場合イ)
			$\left. \begin{array}{l} Ex=X \\ Ey=Y \end{array} \right\}$

3・2 場合ウでの推定法

便宜上、場合ウから述べることにする。

対象全般での使用率を推定する時、大別して、先にイとウとで区別した二つの場合を生ずる。前記より具体的に言えば、場合イは、どの層も途中で打ち切らず最終段階まで調べたか、打ち切ったとしてもすべての層につき同じ段階でそうしたかの場合である。これは§3・3で論ずる。ここに扱う場合ウは、場合イ以外すなわち打ち切りが異なる段階で行なわれている場合である。

P の推定量として $p=x/y=Sr_i f_i/Sr_i n_i$ を採る。この時式 (1') の $V(y)$ は

$$V(y) = SL_i^2 \frac{L_i - l_i}{L_i} \frac{\sigma_i(\eta)^2}{l_i} = S(r_i - 1)L_i \sigma_i(\eta)^2 \doteq Sr_i L_i \sigma_i(\eta)^2.$$

式 (1'), (2') の $\text{Cov}(x, y)$ や $V(x)$ についても同様の式を得る。従って

$$B(p) \doteq PS(r_i - 1)L_i \left(\frac{\sigma_i(\eta)^2}{Y^2} - \frac{\gamma_i(\xi\eta)}{XY} \right) = \frac{1}{Y^2} S(r_i - 1)L_i (P\sigma_i(\eta)^2 - \gamma_i(\xi\eta)) \quad (9)$$

$$\doteq PSr_i L_i \left(\frac{\sigma_i(\eta)^2}{Y^2} - \frac{\gamma_i(\xi\eta)}{XY} \right) = \frac{1}{Y^2} Sr_i L_i (P\sigma_i(\eta)^2 - \gamma_i(\xi\eta)), \quad (9')$$

$$\tau^2(p) \doteq P^2 S(r_i - 1)L_i \left(\frac{\sigma_i(\xi)^2}{X^2} + \frac{\sigma_i(\eta)^2}{Y^2} - 2 \frac{\gamma_i(\xi\eta)}{XY} \right)$$

$$= \frac{1}{Y^2} S(r_i - 1) L_i (\sigma_{i(\xi)}^2 + P^2 \sigma_{i(\eta)}^2 - 2 P \gamma_{i(\xi\eta)}) \quad (10)$$

$$\doteq P^2 S r_i L_i \left(\frac{\sigma_{i(\xi)}^2}{X^2} + \frac{\sigma_{i(\eta)}^2}{Y^2} - 2 \frac{\gamma_{i(\xi\eta)}}{XY} \right)$$

$$= \frac{1}{Y^2} S r_i L_i (\sigma_{i(\xi)}^2 + P^2 \sigma_{i(\eta)}^2 - 2 P \gamma_{i(\xi\eta)}). \quad (10')$$

これらの値を標本値から推定するには、§ 2・2 で述べたのと同様の考え方で、

$$\begin{aligned} b(p) &= \frac{1}{y^2} S r_i L_i \left\{ p \frac{1}{l_i - 1} \left(\sum n_{ij}^2 - \frac{n_i^2}{l_i} \right) - \frac{1}{l_i - 1} \left(\sum f_{ij} m_{ij} - \frac{f_i n_i}{l_i} \right) \right\} \\ &= \frac{1}{(S r_i n_i)^2} S \frac{r_i^2 l_i}{l_i - 1} \left\{ p \left(\sum n_{ij}^2 - \frac{n_i^2}{l_i} \right) - \left(\sum f_{ij} m_{ij} - f_i \frac{n_i}{l_i} \right) \right\}, \end{aligned} \quad (11)$$

$$t^2(p) = \frac{1}{(S r_i n_i)^2} S \frac{r_i^2 l_i}{l_i - 1} \left\{ \left(\sum f_{ij}^2 - \frac{f_i^2}{l_i} \right) + p^2 \left(\sum n_{ij}^2 - \frac{n_i^2}{l_i} \right) - 2p \left(\sum f_{ij} m_{ij} - f_i \frac{n_i}{l_i} \right) \right\}. \quad (12)$$

実際の算出に当たっては上式の r_i の代わりに、次に定義する a_i を使って、数値計算がもう少し楽に行く式がある。その a_i とは、第 i 層の調査が第 h 次の集計までの段階で打ち切られた時、値 $3/h$ を取る変数である。

$$P = S a_i f_i / S a_i n_i,$$

$$\text{式(11)} = \frac{1}{(S a_i n_i)^2} S a_i^2 \frac{l_i}{l_i - 1} \left\{ p \left(\sum n_{ij}^2 - \frac{n_i^2}{l_i} \right) - \left(\sum f_{ij} m_{ij} - \frac{f_i n_i}{l_i} \right) \right\}, \quad (11')$$

$$\begin{aligned} \text{式(12)} &= \frac{1}{(S a_i n_i)^2} S a_i^2 \frac{l_i}{l_i - 1} \left\{ \left(\sum f_{ij}^2 - \frac{f_i^2}{l_i} \right) + p^2 \left(\sum n_{ij}^2 - \frac{n_i^2}{l_i} \right) - 2p \left(\sum f_{ij} m_{ij} - f_i \frac{n_i}{l_i} \right) \right\}. \\ & \quad (12') \end{aligned}$$

ついでながら、すべての層において a_i が等しければ、次に扱う場合イとなる。

3・3 場合イでの推定法

これは § 3・2 の特別な場合、すなわち各層の抽出間隔 $r_i = L_i/l_i$ が i にかかわらず一定値 $L/l = r$ となる場合である。この場合には P の推定量として前節で採った p は更に簡単な形となり、

$$p = \frac{S r_i f_i}{S r_i n_i} = \frac{r S f_i}{r S n_i} = \frac{f}{n}.$$

またその片寄りや平均二乗誤差も式 (9) ないし (10') から容易に導ける通り、

$$B(p) \doteq \frac{1}{Y^2} (r-1) S L_i (P \sigma_{i(\eta)}^2 - \gamma_{i(\xi\eta)}) \doteq \frac{r^2}{Y^2} S l_i (P \sigma_{i(\eta)}^2 - \gamma_{i(\xi\eta)}), \quad (13)$$

$$\begin{aligned} t^2(p) &\doteq \frac{1}{Y^2} (r-1) S L_i (\sigma_{i(\xi)}^2 + P^2 \sigma_{i(\eta)}^2 - 2 P \gamma_{i(\xi\eta)}) \\ &\doteq \frac{r^2}{Y^2} S l_i (\sigma_{i(\xi)}^2 + P^2 \sigma_{i(\eta)}^2 - 2 P \gamma_{i(\xi\eta)}). \end{aligned} \quad (14)$$

これらの値を標本値から推定するには、今までにしたのと同様に考えを進めて、

$$\begin{aligned} b(p) &= \frac{r^2}{(r n)^2} S l_i \left\{ p \frac{1}{l_i - 1} \left(\sum n_{ij}^2 - \frac{n_i^2}{l_i} \right) - \frac{1}{l_i - 1} \left(\sum f_{ij} m_{ij} - \frac{f_i n_i}{l_i} \right) \right\} \\ &= \frac{1}{n^2} S \frac{l_i}{l_i - 1} \left\{ p \left(\sum n_{ij}^2 - \frac{n_i^2}{l_i} \right) - \left(\sum f_{ij} m_{ij} - f_i \frac{n_i}{l_i} \right) \right\}, \end{aligned} \quad (15)$$

$$t^2(p) = \frac{1}{n^2} S \frac{l_i}{l_i - 1} \left\{ \left(\sum f_{ij}^2 - \frac{f_i^2}{l_i} \right) + p^2 \left(\sum n_{ij}^2 - \frac{n_i^2}{l_i} \right) - 2p \left(\sum f_{ij} m_{ij} - f_i \frac{n_i}{l_i} \right) \right\}. \quad (16)$$

実際の算出には、 $l_1=l_2=l_3=l_4=l_5/2$ の関係などを利用して、もう少し簡単な形の式が使える。例として、途中打ち切りを含まず54個の集落を調べた場合の式(16)がどう書き替えられるかを示そう。この時 l_i は、第五層では18、それ以外では9だから、次の変形が出来る。式中の S^* は第一層から第四層までの和を意味する。また ν_i については後述。

$$\begin{aligned} \text{式(16)} &= \frac{1}{n^2} \left\{ \frac{9}{8} S^* \left\{ \left(\sum f_{ij}^2 - \frac{f_i^2}{9} \right) + p^2 \left(\sum n_{ij}^2 - \frac{n_i^2}{9} \right) - 2p \left(\sum f_{ij} n_{ij} - f_i \frac{n_i}{9} \right) \right\} \right. \\ &\quad \left. + \frac{18}{17} \left\{ \left(\sum f_{5j}^2 - \frac{f_5^2}{18} \right) + p^2 \left(\sum n_{5j}^2 - \frac{n_5^2}{18} \right) - 2p \left(\sum f_{5j} n_{5j} - f_5 \frac{n_5}{18} \right) \right\} \right\} \\ &= \left(\frac{9}{8n^2} \right) \left\{ S^* \left\{ \left(\sum f_{ij}^2 - \frac{f_i^2}{9} \right) + p^2 \nu_i - 2p \left(\sum f_{ij} n_{ij} - f_i \frac{n_i}{9} \right) \right\} \right. \\ &\quad \left. + \frac{16}{17} \left\{ \left(\sum f_{5j}^2 - \frac{f_5^2}{18} \right) + p^2 \nu_5 - 2p \left(\sum f_{5j} n_{5j} - f_5 \frac{n_5}{18} \right) \right\} \right\}. \end{aligned}$$

この式の見掛けは先の式(16)より複雑であるが、実際の数値計算の手間はかなり省ける。ここに一般に ν_i と書いた項 $\sum n_{ij}^2 - n_i^2/l_i$, および n_i/l_i は、計算すべき見出し語が変わっても、各層につき一定である。これらは一度求めて置けば、同じ条件下の他の見出し語に対してもそのまま使える。 $9/8n^2$ についても同様。これらの式の値を求めるには、一定の様式の集計票を用意し、それに指示したプログラムによって数人で手分けし流れ作業として行なうことが出来る。その事は§5・2に述べる。

4 標本の配分と抽出

§1・2の表1に示した標本の配分をどのようにして行なったか、またそれに基づいて実際に抽出箇所をどう決めたかを述べる。なおここでは記述の便宜上、第五層をランダムに折半して第五層と第六層とを立てる。こうすれば新しい六つの擬層において集落が等しく九個ずつ抜かれるものとして扱える。

4・1 標本の配分法

採集を行なうページを一千ページ前後と決めたので、各層に割り振るページ数は一往、母集団構成比の一千倍となる。各擬層から九個ずつ集落を抜くので、割り振ったページ数を9で割った値が、その層の集落の大きさの一往の目安になる。一方ここに言うページは、雑誌の現実の姿で一ページでなく、 $1/8$ ページ大の本文の分量の八倍(つまりそういうものを八個ランダムに組み合わせ、一ページ相当の本文)を考えている。従って集落の大きさは $1/8$ の整数倍である事が望まれる。この条件を入れしかかもなお母集団構成比になるべく近いように、各層の集落の大きさを決めた。それが表6に掲げた「集落の大きさ」である。それを九倍したものが、当然その擬層の(最終)標本の大きさである。

4・2 抽出台帳等の作成

雑誌別・各冊別に、本文を載せていると認められるページをリストした。その中には、グラフィックや漫画のように本文部分が余りなく、全ページ本文のものに比べると分量の著しく少ないものがある。そういうページはその一冊の中で適宜合わせて、全ページ本文のものに分量が近づくように、操作上のページを決めた。もちろん全ページ本文のものはそれがそのまま一操作ページと

なる。また挿し絵等の面積が $\frac{1}{3}$ 以下の場合も、そのまま一操作ページとした。雑誌のサイズがA5かB5か等の別、また9ポで組んであるか6号かというような別は、操作ページの定め方には関係させなかった。こうして各冊とも操作ページの一覧表を作った。これを調査対象の全雑誌について集めたものが「抽出台帳」となる。

雑誌別に各冊の操作ページ数とその累加数とをのしした「抽出台帳総括表」(雑誌ごとに一つ、都合九十)を作り、更にそれに基づいて、ある層の各雑誌の操作ページ数とその累加数とをのしした「抽出台帳要約表」(層ごとに一つ、都合五つ)を作った。これらも抽出作業に役立てられる。

なお表6に母集団のページ数として掲げたのは、この操作ページ数である。

4・3 抽出作業の規則

操作単位をランダムに組み合わせた集落を母集団全体について実際に作ることは、大変手間のかかる仕事である。しかし具体的にそれを作ってから抽出するのではなく、そのような集落を一意的に定める規則を与えさえすれば、抽出作業を行なう上にはさしさわりのない。

そこで集落を指定する上記のような規則を次の通り立てた。

0) 層ごとに、つけた番号が α である操作ページを π_α と表わすことにする。その層の操作ページ数が μ だけあれば、 α は第1番から第 μ 番までのどれか一つの番号である。

任意の π_α は八個の操作単位を含む： $\pi_\alpha = \{\omega_{\alpha 1}, \omega_{\alpha 2}, \dots, \omega_{\alpha 8}\}$. 第 α 操作ページ中の β 番目の操作単位を $\omega_{\alpha\beta}$ で表わす。

1) m をその層の一集落を含むべき操作単位の数とすれば、何らかの方法で作った相異なる m 個の π_α の組 $\{\pi_{(1)}, \pi_{(2)}, \dots, \pi_{(m)}\}$ は、集落八個分に相当する。

2) 上記1)によって得た一つの組 $\{\pi_\alpha\}$ の第1操作ページに属する第 b 操作単位 $\omega_{(1)b}$ と同じ集落になる $\omega_{\alpha\beta}$ は、

$$\omega_{(1)b}, \omega_{(2)(b+1)}, \omega_{(3)(b+2)}, \dots, \omega_{(m)(b+m-1)}$$

である；ただし二番目の添え字 β に当たる番号が8を越える場合には、(1) 8の整数倍なら8、(2) そうでなければ8で割った余りを採る。すなわち

$$(1) \quad \beta \equiv 0 \pmod{8} \text{ なら } \beta = 8,$$

$$(2) \quad \beta \equiv x \pmod{8} \text{ なら } \beta = x$$

と定める。

3) 集落八個分の組 $\{\pi_\alpha\}$ は§4・4に述べる等間隔ジグザグ抽出法によって定める。

4) 上記2)の振り出し番号 b は、1から8までの範囲でランダムに定める。(なお§4・4参照)

5) 任意の π_α における八つの操作単位の定め方は、次の方針による。(1) π_α の行数を勘定する。この場合、挿し絵・写真などがあるため半端になっている行が(二行以上続いて)ある時には、相並ぶ何行かを適宜合わせて操作上の一行とする。逆に普通の一行の字詰めより多い時には、二行以上の適当な行数に換算することもある。(2) こうして求めた行数が8で割り切れる場合には、それに従って八つの操作単位に分ける。すなわち各操作単位は等しい行数になる。(3) 8で割り切れない場合、つまり行数が $\lambda_0 = 8\lambda + y$ (ただし y

は $1 \leq y \leq 7$ を満たす整数) となる場合には、 $(\lambda+1)$ 行の操作単位 y 個と λ 行の操作単位 $(8-y)$ 個とを作る。何番目の操作単位を λ 行のものとするかは、ランダムに決める。

4・4 抽出の実際

各層ごとに、表 1 に掲げた集落の大きさ (ただし操作単位数) で母集団の大きさを割り、各層の理論上の集落数を求めると、表 9 のようになる。表の第二列に見る通り操作単位数に端数が出ているが、この端数は次の扱い方をした: たとえば第一層では 2038 集落のうち 70 集落は 108 個の操作単位を含み (すなわち $13\frac{1}{2}$ 操作ページから成り)、残りは 107 個の操作単位を含む (すなわち $13\frac{3}{8}$ 操作ページから成る) ようにする。この結果、厳密には操作単位数が等大の集落ではなくなる。しかし大きさの差はわずかに 1 にとどまり、どの層でもそれは集落の大きさの百分の一に満たないから、実際上は無視出来よう。かつその差を無視しなくても、集落内での二次的な抽出は行わないから、この差がある事によって新たな片寄りを生ずる恐れはなく、精々のところ等大の場合より幾らか精度が落ちるだけである。

表 9 各層の集落の総数

層	操作単位数	集落数
一	$2038 \times 107 + 70$	2038
二	$2042 \times 154 + 3$	2042
三	$2035 \times 123 + 110$	2035
四	$2043 \times 163 + 39$	2043
五	$(2043 \times 170 + 44) \times 2$	2043×2

さて層につきページの組 $\{\pi_\alpha\}$ を抜くには、等間隔ジグザグ抽出法を使った。振り出し番号は第五層では六つ、他の層では三つ、ランダムに選んだ。ここの意味での抽出間隔を r 、(相異なる) 三つの振り出し番号を $u, v, w (\leq r)$ とすれば、

$\alpha =$	1	2	3	...
第 1 集落の組	u	$u+5r \rightarrow$	$u+6r$	
第 2 集落の組	$u+r$	$u+4r$		
第 3 集落の組	$u+2r \rightarrow$	$u+3r$		
第 4 集落の組	v	$v+5r \rightarrow$	$v+6r$	
第 5 集落の組	$v+r$	$v+4r$		
第 6 集落の組	$v+2r \rightarrow$	$v+3r$		
第 7 集落の組	w	$w+5r \rightarrow$	$w+6r$	
第 8 集落の組	$w+r$	$w+4r$		
第 9 集落の組	$w+2r \rightarrow$	$w+3r$		

として決める。第五層は六つの振り出し番号から出発するから、この二倍の組数が定まる。それをランダムに折半して第 5 層と第 6 層とが出来来る。次に前節 4・3 の 2), 5) に述べた方法で集落を確定する。以上の結果、六つの擬層から一集落あて取ったもの (これを「一回」と呼ぼう) を九つ重ねた、都合 54 集落から成る標本が得られる。一回分の標本操作単位数は、従ってページ数において、母集団構成比をほぼそのまま保つことになる。

上記の r は擬層ごとに理論上次の式で表わせる:

$$r = (\text{母集団の操作ページ}) \div (\text{数標本の操作単位数}) \times 3.$$

実際にはこの式から求めた値の小数部を切り捨てたものを使った。その結果余分が出た場合には、その余分な数だけのページを、その組の中からランダムに選んで捨てた。採算箇所を含むページを決めるには、次の様式の表を使った。

表 10 採集箇所一覧表の様式

乱数 (0) (1) (2)			採集箇所 雑誌号 ページ 部分			カード 番号	
33	33	33	グンゾ	一	34	6	001
453	453	198	〃	二	199	7	002
537	537	75	〃	三	76	8	003
957	957	43	〃	四	53	1	004
⋮	⋮	⋮	⋮	⋮	⋮	⋮	⋮
2637	2637	123	グンゾ	Z	136	8	009
3057	303	128	ゲイン	二	202	1	048
3141	388	22	〃	三	35	2	010
⋮	⋮	⋮	⋮	⋮	⋮	⋮	⋮
8181	52	52	セカイ	一	53	6	022
8601	472	136	〃	二	145	7	022
8685	556	220	〃	〃	237	8	021
⋮	⋮	⋮	⋮	⋮	⋮	⋮	⋮

表の乱数(0)には等間隔ジグザグ抽出法で当たった番号, (1)には抽出台帳要約表で雑誌を決めた時の余りの番号, (2)には抽出台帳総括表で号を決めた時の余りの番号を書く。(1)を記入する時「雑誌」の欄が, (2)を記入する時「号」の欄が書き込まれ, かつ(2)の番号を抽出台帳と引き合わせる事によって, 実際にどの「ページ」になるかが決まる。なお「カード番号」は, その採集箇所が複製される採集カードの下三桁の番号である。採集カードには五桁の番号による記号が打たれるが, その一桁目

は(擬)層を, 二桁目は回を表わし, 続く三桁が表に示した番号になる。たとえば上記の表の第一行目に掲げた『群像』一月号34ページ下段中央辺の本文をリプリントした採集カード用紙の番号は11001である。

5 集計・推定作業の手続き

以上で標本抽出法と詞や辞それぞれの範囲での使用率推定法について述べた。ここでは詞の場合を中心に, その具体的手続きをやや立ち入って述べる。

5・1 作業の進め方

初めに作業の流れについて触れて置く方が, 読者の理解に便かと思う。大まかな所は既に総記

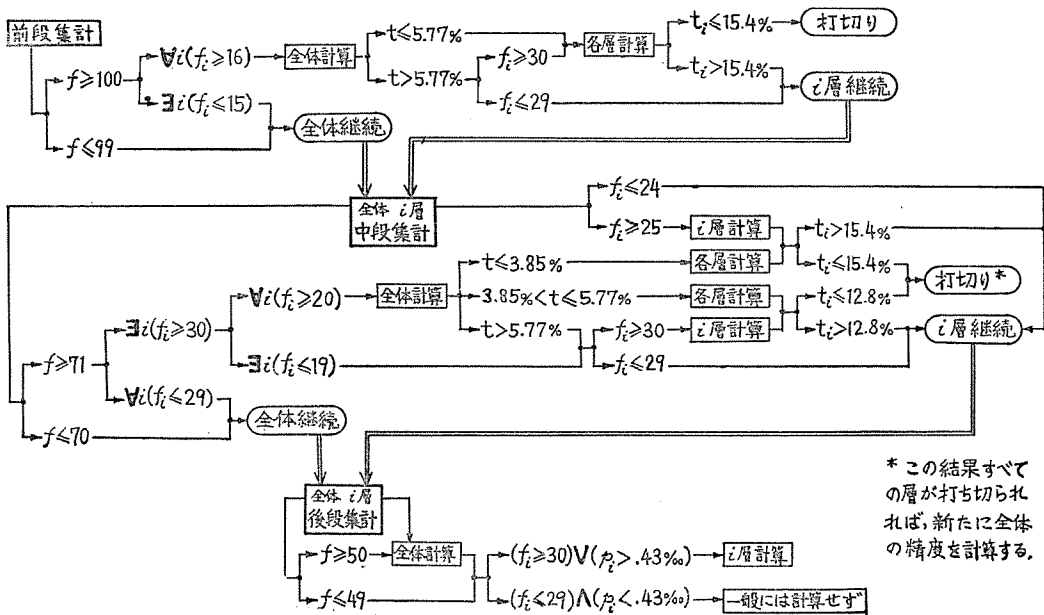

* この結果すべての層が打ち切られれば, 新たに全体の精度を計算する。

図 5 集計・推定の手順

付録 §5・1, §5・2

§3・1で述べ、更に図2をも示したが、ここでは推定精度の計算結果により途中打ち切りをどのように決めて行なったか、この問題を中心にして、作業の流れをもう一度振り返る。(ただし辞については、実査を前段だけでやるから、下記の事は適用されない。)

中間集計の精度計算結果を使った手順系統を図示すれば、図5の通りである。先の図2と対照せられたい。また図5において、 f と f_i とは、その集計段階での90誌全体または第 i 層での標本使用度数、 t と t_i とは、その段階で算出した相対精度(平均二乗誤差平方根÷使用率)をさし、 μ_i は最終段階における第 i 層での標本使用率をさす。 $\forall i()$ は「すべての i について条件()が成り立つ」。 $\exists i()$ は「条件()を満たす i が(少なくとも一つ)ある」の意である。 \vee と \wedge とはそれぞれ、論理的な「または」と「かつ」とを意味する。図の初めの所(第一次集計の所)を言葉で読めば、こうなる:ある語が、

0) 前段集計の結果、全体での標本使用度数が100以上なら、手順1)に移れ; 99以下なら中段の調査を継続せよ。

1) どの層でも標本度数が16以上なら、全体についての精度計算をし、手順2)に移れ。どの層かの標本度数が15以下なら、中段の調査を継続せよ。

2) 全体での相対精度が5.77%以下なら、各層の精度を計算して、手順3)に移れ。また相対精度が5.77%を越えれば、標本度数が30以上の層についてだけその層の精度を計算して、手順3)に移れ; 標本度数が29以下の層については、中段の調査を継続せよ。

3) その層での相対精度が15.4%以下なら、その層についての調査を打ち切れ。また15.4%を越えれば、その層について中段の調査を継続せよ。

途中で打ち切るか否かを定める規準にした t_i の値は、次のようにして定めた: t または $t_i=3.85, 5.77, 12.8, 15.4\%$ という値はそれぞれ、95%の信頼度を持つ推定区間を、係数2.6をもって定める時、その信頼半幅が使用率の一割、一割五分、三分の一、四割となる値である。従って図5に示したそれぞれの場合に応じこの程度以下の揺れを許すという立ち場を執った事になる。標本度数に課した様々の条件は、精度のいい語をなるべく漏らさず、かつ(結局は途中打ち切りとならないような)精度の悪い語に費やす計算の負担を少なくするように、過去の調査経験から定めた。

5・2 集計・推定の具体的手続き

ここでは最終集計の段階について集計・推定の数値例を示す。第二次集計はこれと同様であり、第一次集計も形式的には、最終集計でどの層にも途中打ち切りがない場合に等しい。

例として見出し語《ミエル》と《トコロ》とを取ろう。前者には打ち切り層がなく、後者では第一層が前段で、第四層・第五層が中段で打ち切られている。

さてたとえば、図6のような採集カードから図7のような整理票が作られる(この辺の手続きは、総記§3・1参照)。こういう整理票に基づいて集計が始まるが、ここでわき道ながら採集カードと整理票とについて説明を加えて置く。

採集カードの右肩の五桁の番号は、同じ本文を有するカードに与えたカード番号である。その下の手書きの番号は、その五桁の番号の本文について、単位語の指定に従ってカードを採って行った時の、何番目のものかを表わす。上欄左がそのカードで採集した単位語であり、その出所が



図 6 採集カードの例

本文に付けた囲みで示される。上欄右は、その単位語の前後の一ないし二単位語をしるす欄である。(この欄の用途の一つは、整理の際に見出し語を定めるため本文を読み返す労力を節約することにある、しかしおもな用途は後の分析に役立てることである。)左側の「人地雑」は固有名詞関係の注記であって、たとえば「土橋」が姓なら「人」に○をつけ、地名なら「地」に○をつけ、普通名詞ならどれにも○をつけない。本文・番号・固有名詞注記欄・見出し欄のけいは、セピア色に刷ってあり、採集の際の書き入れには青インキを使うので、色の上でも容易に見分けられる。雑誌原文が横書きの場合には、カードの本文も横書きにした。ただしカードのスペースを節約する目的で、縦書き・横書きいずれの時にも、改行は原文に従わず、その代わりに段落などを示す記号を一定の約束の下に使った。図6について言えば、「§」は段落の始め、「\」は行頭、「M」は採集箇所を範囲を確定するための境目を示す。

図7の整理票は、見出し語《ところ》について、最終集計の精度計算に移る直前の状態を示している。下方左欄が各集落での使用度数を記入する欄、右欄がその累加度数を記入する欄である。表頭が(擬)層、表側が回を表わす。漢数字のものが層であり、5jと6jとの計が第j回の所の第五層の度数となる。この見出し語の実査は、第一層では前段、第四および五層では中段で打ち切られたから、下方左欄でその打ち切りの部分には赤で×が入れている。なお集落度数が0の時(その見出し語がその集落で一度も使われなかった時)には、該当のます目には、0を記入せず、左側に仕切った所に√をしるす。順序が前後したが、左上の線の所が見出し語を示す欄である。線が二本あるが、見出し語は原則として下の方に掲げられる。もしそれが語彙表の二次見出しになる形のものであれば、更にその一次見出しが上の線の所にしるされる。(以上に述べた

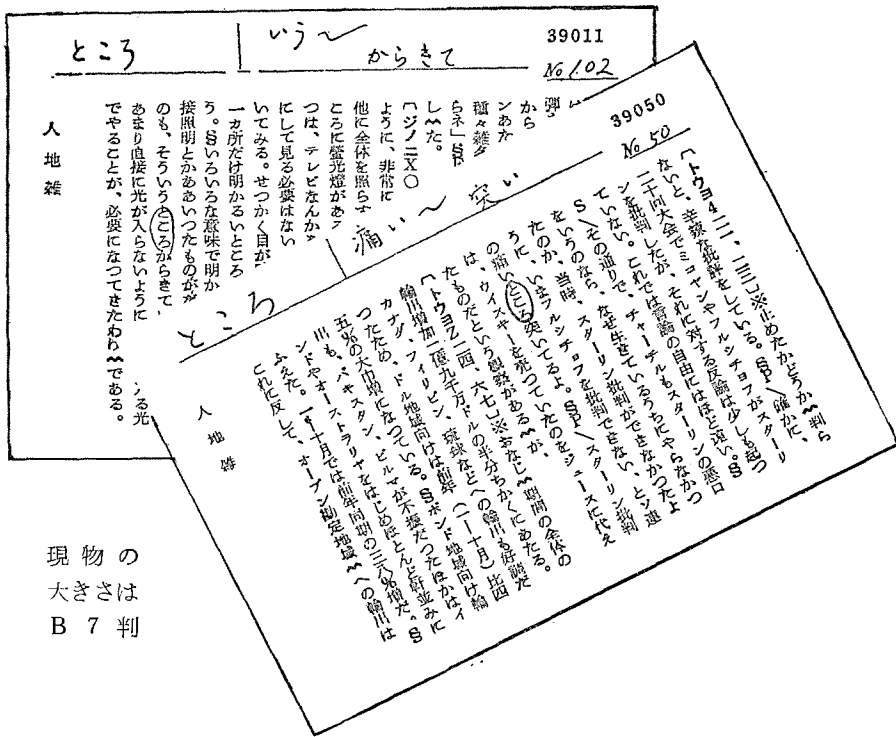

図 7 整理票の例 現物は縦127mm, 横204mm

事柄に関する作業細則は省略。なお一次見出し、二次見出しの別は、本文第一部§2・11参照。))

整理票はエッジ=パンチド=カードを使っている。そのパンチの有無が何を意味するかは、あらかじめ、票に書き添えた。(これらのコードの中には、集計段階で利用するものと分析用のものがある。) これらのうち「部首コード」と「度数コード」とにつき、もう少し詳しく述べる。コードの仕方は、パンチを入れる労力の節約、ソートした結果が欲する排列に近い事、この二点を

表 11 整理票のコード 1と書いてある孔をパンチする。

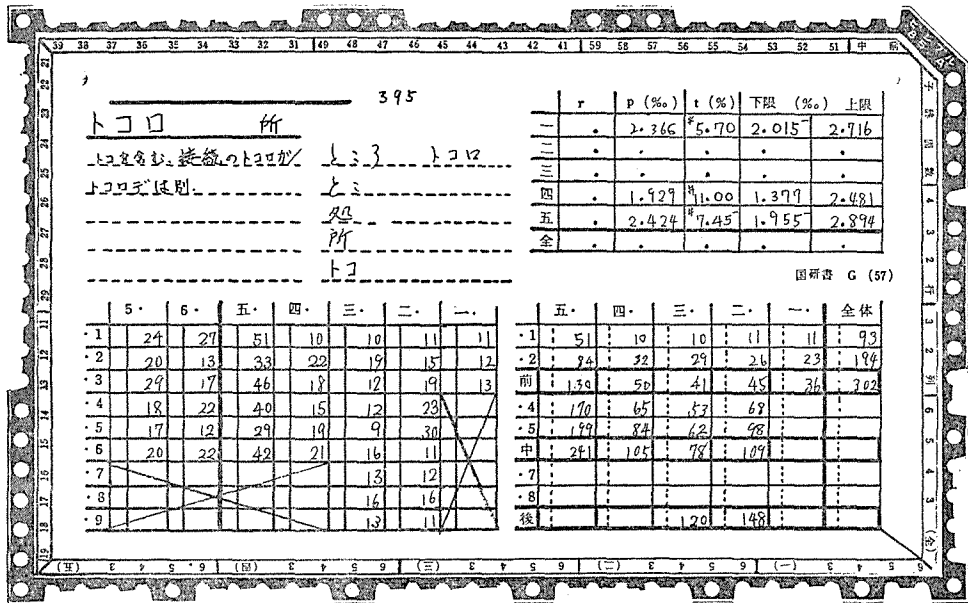
行パンチ	行 2 3 4	度数パンチ	全 3 4 5 6	層 3 4 5 6
ア	○ ○ 1 ○	0	—	○ ○ ○ ○ ○ ○
カ	○ ○ ○ ○	1	○ ○ ○ ○ ○ ○	○ ○ 1 ○ ○ ○ ○ ○
サ	○ 1 ○ ○ ○	2	○ 1 ○ ○ ○ ○ ○	○ ○ 1 ○ ○ ○ ○ ○
タ	○ ○ ○ ○ 1	3	○ ○ 1 ○ ○ ○ ○	○ ○ ○ 1 ○ ○ ○ ○
		4	○ ○ ○ 1 ○ ○ ○	○ ○ ○ ○ 1 ○ ○ ○
ナ	1 ○ ○ ○ 1	5	○ ○ ○ ○ 1 ○ ○	○ ○ ○ ○ ○ ○ 1
ハ	1 ○ ○ ○ ○	6	○ ○ ○ ○ ○ ○ 1	○ 1 ○ 1 ○ ○ ○
マ	1 ○ 1 ○ ○			
ヤ	1 1 ○ ○ ○	7	1 ○ ○ ○ ○ ○ ○	
ラ	1 1 ○ ○ 1	8	1 ○ 1 ○ ○ ○ ○	
ワ, etc.	1 1 1 ○ ○	9	1 ○ ○ ○ ○ 1 ○	
		10	1 ○ ○ ○ ○ ○ 1	
		11	1 ○ ○ 1 ○ ○ ○	
		12	1 ○ ○ 1 ○ ○ 1	
列パンチ	列 2 3			
ア	○ ○ ○ ○	13	1 1 ○ ○ ○ 1 ○	
イ, Rom.	○ ○ 1 ○ ○	14	1 1 ○ ○ ○ ○ ○	
ウ, 記号	○ ○ ○ 1	15	1 1 ○ ○ ○ ○ 1	
		16	1 1 ○ 1 ○ ○ ○	
		17	1 1 ○ 1 ○ ○ 1	
エ	1 ○ ○ 1	18 ~ 19	1 1 1 ○ ○ ○ ○	
オ	1 ○ ○ ○	20 ~ 24	1 1 1 ○ ○ ○ 1	
		25 ~ 29	1 1 1 ○ ○ 1 ○	
		30 ~ 39	1 1 1 ○ ○ 1 1	
		40 ~ 49	1 1 1 1 ○ ○ ○	} 1 1 1 1 ○ ○
		50 ~ 99	1 1 1 1 ○ ○ 1	
		100 ~	1 1 1 1 ○ ○ 1	

左
に
同
じ

考えカテゴリーの分布をも利用して決めた。部首パンチには次の注意が与えてある：

整理票の見出しが一つしか書いてない時はその第一字目、二つ書いてある時は上の欄の第一字目に着目して、別表（表11を見よ）の規定に従ってパンチする。部首は行と列とに分けてあるが、次の要領で決める。

部首	行	列	部首	行	列	部首	行	列
ア	ア	ア	ズ	サ	ウ	特 別	ヲ、ン	ワ ア
イ	ア	イ	ボ	ハ	オ		ローマ字	ワ イ
カ	カ	ア	ワ	ワ	ア		記号	ワ ウ

度数パンチでは、各層の全体とのコードに幾分違いがある。以上のほか、順を乱している整理票を部首の五十音順または使用度数順に並べ替える時の、ソートの仕方についても述べたくは思うが、この本筋ではないので省く。

さて整理票中の必要な数値が整い、またこれによって計上した延べ語数と作業管理上の帳簿から求めた帳尻延べ語数との照合を終えたら、使用率や精度などの算定に必要な定数を求める。次いで、計算を施すべき見出し語につき、その整理票の下方左欄の値を集計票甲の上部該当欄に転記する。この際、中間集計値が使えるものは、それを写す。以上で計算の準備が出来た。

最終集計票甲の様式および記載例を図8と図9とに示す。図8は途中打ち切りを含まない《ミエル》、図9は打ち切りを含む《トロロ》についての票である。まず票の様式の概略を述べよう。

集計表甲の右上のわくは票番号および打ち切り層の有無に関する記号を入れる所、右下のわくは見出し語を書く所である。上部の五・四・三・二・一の欄の f_{ij} の所に、整理票から集落度数を転記する。その右に f_{ij}^2 、 $f_{ij}m_{ij}$ を計算して入れる。表側に「承」とした行は、中間集計結果が使える場合、それより上の f_{ij}^2 、 $f_{ij}m_{ij}$ 欄の記入を省略して直ちにそこまでの合計値を入れるのに使う。これら五つのわくに抱かれたかっこうの、①および⊖から⑤まで番号を打ったわくは、使用率算定と以後の計算の準備とをする箇所である。計算の進め方は、他のわくの場合もそうであるが、表頭に示した番号を追って、そこに指示してある計算を順次行なって進めばよいようになっている。ただし今取り上げているわくでは、番号の打ってない f_i 欄から始めて、左へ①まで、次いで②から右へと計算して行く。このわくの下(1)から(11)までの番号のある所は、90誌全体に対する推定量の精度・片寄りを計算するための欄である。これらの計算はこのわくの範囲だけでは収まり切れず、別に集計票乙がある。この計算に必要な定数 v_i などは、打ち切りをせず最終段階まで実査した場合の値が票に書き込んである。前段または中段で打ち切った場合の同様な定数は、別に定数表を用意してそれを使った。この事は、次に述べる最も下のわくについても同じである。さてその(7)から(11)までの符号をつけたわくは、各層に対する推定量の精度・片寄りを計算するための欄で、この計算はこのわく内だけで終わる。すなわち集計票乙を要しない。

以上に甲票の様式を略述したから、次に《エミル》と《トロロ》との集計票の実例をあげて、説明を補足しよう。まず一般的な事柄を先に述べれば、この集計票はタイガー手動計算器だけでも、計算の途中で得た値を別の紙にメモすることなく、作業が進められることを配慮して設計した。もしたとえばマダスATG電動計算器が数台使えるとすれば、票の様式は更に簡素になった

f_i	f_i^2	$f_i n_i$	$f_i^2 n_i$	f_i^3	$f_i^3 n_i$
15	225	150	2250	3375	50625
12	144	120	1728	1728	20736
10	100	100	1000	1000	10000
8	64	80	512	512	4096
6	36	60	216	216	1296
4	16	40	64	64	256
3	9	30	27	27	81
2	4	20	8	8	40
1	1	10	1	1	10
Σ	687	680	6870	6870	68700

47

f_i	f_i^2	$f_i n_i$	$f_i^2 n_i$	f_i^3	$f_i^3 n_i$
15	225	150	2250	3375	50625
12	144	120	1728	1728	20736
10	100	100	1000	1000	10000
8	64	80	512	512	4096
6	36	60	216	216	1296
4	16	40	64	64	256
3	9	30	27	27	81
2	4	20	8	8	40
1	1	10	1	1	10
Σ	687	680	6870	6870	68700

図 8 最終集計表の例(1) 理物の大きさはB5判

G 調査詞量最終集計票甲

らう。実際の作業は、マダス、マーチャント各1台、オドナ電動加算器1台、タイガー3台、そろばん、計算用数値表を併用して、7名の流れ作業で進めた。従って、使った計算器の特性により、ある欄の記入をせずに次の欄に進める場合には、時間の節約のため、そういう欄の数値記入は省略した（例：図9で f_i の値から直ちに f_i^2/n_i すなわち②欄を記入し、 f_i^2 欄の記入を飛ばす）。

図8の《ミエル》は途中打ち切りを含まず、従って90誌全体に対し前述の§3・3、各層に対し§2・2の推定法が使えらる場合である。まず整理票から集落使用度数 f_{ij} を写し取る。この作業をした者は、今記入した値につき各層の計を取り、それを整理票累加度数欄最下端の値と照合した

541
156

五	f_{ij}	f_{i2}	f_{ijm}	四	f_{ij}	f_{i2}	f_{ijm}	三	f_{ij}	f_{i2}	f_{ijm}	二	f_{ij}	f_{i2}	f_{ijm}	一	f_{ij}	f_{i2}	f_{ijm}
51	24			41	10			31	10			21	11			11	11		
2	20			2	22			2	19			2	15			2	12		
3	29			3	18			3	12			3	19			3	13		
61	27			承				承				承				承			
2	13			44	15			44	12			24	23			14	5		
3	17			5	21			5	9			5	30			5	5		
承				承				承				承				承			
54	18			6	21			6	16			6	11			6	6		
5	17			承				承	78	1086	73 5870	承	107	2577	91,6077	承	12	144	10,9292
6	20			承				承	13	169	11,5024	承	12	144	10,9292	承	8	256	13,6608
64	22			承				承	8	356	13,8432	承	16	256	13,6608	承	8	256	13,6608
5	12			承				承	11	121	9,3291	承	11	121	9,3291	承	9	81	4,2481
6	32			承				承	13	169	12,3682	承	11	121	9,3291	承	9	81	4,2481
承				承				承				承				承			
51	承			承				承				承				承			
8	承			承				承				承				承			
9	承			承				承				承				承			
67	承			承				承				承				承			
8	承			承				承				承				承			
9	承			承				承				承				承			

①は小数
六位まで取る
*の列は打ち切りを含む場合
には切り計算
 $W_i = 3$ 前段
1.5 中,
1 後,
① $P_i (\%)$ * $W_i f_i$ f_i f_i^2
五 2,424,296 241
四 1,927,296 105
三 1,430,496 130
二 1,932,492 148
一 2,365,620 96
② $f_i^2/18$ ③ $f_{ij}W_i/18$ ④ $2f_{ij}^2$ ⑤ $2f_{ij}W_i$
五 4840.083 199,6564,500 5129 199,6071
四 1837.500 95,2420,000 1935 95,0068
三 1600.000 111,8493,333 1686 111,3028
二 2433,778 125,8805,778 2778 125,3248
一 432,000 18,2616,000 434 18,2460

①は小数
六位まで取る
*の列は打ち切りを含む場合
には切り計算
 $W_i = 3$ 前段
1.5 中,
1 後,
① $P_i (\%)$ * $W_i f_i$ f_i f_i^2
五 2,424,296 241
四 1,927,296 105
三 1,430,496 130
二 1,932,492 148
一 2,365,620 96
② $f_i^2/18$ ③ $f_{ij}W_i/18$ ④ $2f_{ij}^2$ ⑤ $2f_{ij}W_i$
五 4840.083 199,6564,500 5129 199,6071
四 1837.500 95,2420,000 1935 95,0068
三 1600.000 111,8493,333 1686 111,3028
二 2433,778 125,8805,778 2778 125,3248
一 432,000 18,2616,000 434 18,2460

五	1281, 9027	1349, 2840	1194, 5655	268, 7863	1354, 8200	1419, 281	2878, 5779	3447, 392	550, 692	27, 115	4844, 135	9677, 975	397, 380	11, 259	257, 264	7, 45	3173, 13, 3	1, 7077	1, 49659
四	2578, 5779	3447, 392	550, 692	27, 115	156, 000	288, 917	2, 908	2, 022	203, 847	912, 781	4930, 574	1	計	9712, 725	6198, 460	133, 115	計	10*	計
三	3447, 392	550, 692	27, 115	156, 000	288, 917	2, 908	2, 022	203, 847	912, 781	4930, 574	1	計	9712, 725	6198, 460	133, 115	計	10*	計	
二	550, 692	27, 115	156, 000	288, 917	2, 908	2, 022	203, 847	912, 781	4930, 574	1	計	9712, 725	6198, 460	133, 115	計	10*	計		
一	27, 115	156, 000	288, 917	2, 908	2, 022	203, 847	912, 781	4930, 574	1	計	9712, 725	6198, 460	133, 115	計	10*	計			

minus と表す回数
小数字三桁まで plus と表す回数
* 打ち切りを含む
場合には計算不要
minus と表す回数

① $X \times Y_i^2$	① $X \times Y_i$	② $Y_i \times X$	③ $(Y_i - 1) \times X$	④ $(Y_i - 1) \times X$	⑤ $(Y_i - 1) \times X$	⑥ $(Y_i - 1) \times X$	⑦ $(Y_i - 1) \times X$	⑧ $(Y_i - 1) \times X$	⑨ $(Y_i - 1) \times X$	⑩ $(Y_i - 1) \times X$	⑪ $(Y_i - 1) \times X$	⑫ $(Y_i - 1) \times X$	⑬ $(Y_i - 1) \times X$	⑭ $(Y_i - 1) \times X$	⑮ $(Y_i - 1) \times X$	⑯ $(Y_i - 1) \times X$	⑰ $(Y_i - 1) \times X$	⑱ $(Y_i - 1) \times X$	⑲ $(Y_i - 1) \times X$	⑳ $(Y_i - 1) \times X$	㉑ $(Y_i - 1) \times X$	㉒ $(Y_i - 1) \times X$	㉓ $(Y_i - 1) \times X$	㉔ $(Y_i - 1) \times X$	㉕ $(Y_i - 1) \times X$	㉖ $(Y_i - 1) \times X$	㉗ $(Y_i - 1) \times X$	㉘ $(Y_i - 1) \times X$	㉙ $(Y_i - 1) \times X$	㉚ $(Y_i - 1) \times X$	㉛ $(Y_i - 1) \times X$	㉜ $(Y_i - 1) \times X$	㉝ $(Y_i - 1) \times X$	㉞ $(Y_i - 1) \times X$	㉟ $(Y_i - 1) \times X$	㊱ $(Y_i - 1) \times X$	㊲ $(Y_i - 1) \times X$	㊳ $(Y_i - 1) \times X$	㊴ $(Y_i - 1) \times X$	㊵ $(Y_i - 1) \times X$	㊶ $(Y_i - 1) \times X$	㊷ $(Y_i - 1) \times X$	㊸ $(Y_i - 1) \times X$	㊹ $(Y_i - 1) \times X$	㊺ $(Y_i - 1) \times X$	㊻ $(Y_i - 1) \times X$	㊼ $(Y_i - 1) \times X$	㊽ $(Y_i - 1) \times X$	㊾ $(Y_i - 1) \times X$	㊿ $(Y_i - 1) \times X$
--------------------	------------------	------------------	------------------------	------------------------	------------------------	------------------------	------------------------	------------------------	------------------------	------------------------	------------------------	------------------------	------------------------	------------------------	------------------------	------------------------	------------------------	------------------------	------------------------	------------------------	------------------------	------------------------	------------------------	------------------------	------------------------	------------------------	------------------------	------------------------	------------------------	------------------------	------------------------	------------------------	------------------------	------------------------	------------------------	------------------------	------------------------	------------------------	------------------------	------------------------	------------------------	------------------------	------------------------	------------------------	------------------------	------------------------	------------------------	------------------------	------------------------	------------------------

図 9 最終集計表の例(2) 現物の大きさは B 5 判

G 調査(詞)最終集計票甲

上で、両者の一致を見ればこれを f_i の欄に記入する。この f_{ij} の値が最も根本的なものだから、転写の誤り(また整理票での検算漏れ)を防ぐ目的で、この段階にもう一度検算をさしはさんだ。次に(普通は別の作業者が) f_{ij}^2 と f_{ijm} との欄を埋め、更にその各層合計を④欄, ⑤欄に記入する。ただし五層は中段で一度中間集計の対象となっている(その結果, 打ち切りとはしなかった)から, 中段「承」の行に中間集計結果を転記する。(これをするため, 最終集計票に見出し語を書き入れた準備段階で, その見出し語を持つ第一次または第二次の集計票があるものはセットして置いた。また前段・中段の値が動いてしまった場合の修正法も, 同時に指示して置い

た。)以上が済んだ票は、使用率算定に回される。《ミエル》は途中打ち切りを含まないから、 $w_i f_i$ 欄を使わない。直ちに $\sum f_i = f$ を求め、これらに $1/n_i$ または $1/n$ を掛けて①および②を算定する。また③および④の計算をする。われわれの調査では、②と④と、および③と⑤との値がそれぞれに概して近くなるから、大きな差を見るようなら、どこかに計算違いのある公算が大きい。そういう場合には、さかのぼって検算をした。(その他、誤算を早く見つけ出すための手は色々打ってあるが、繁雑をいって以下には一々述べることをしない。)あとは票に指示する通りの計算をするだけの事である。なお打ち切り層を含まない場合には、票にしるして置いた定数がすべてそのまま使える。集計票乙については後述。

図9の《トコロ》は、複雑な打ち切り方をした見出し語の例である。中間集計の結果は、もちろん利用出来る限り利用した。しかし今度は全体での使用率を計算するのに f_i 欄の単純な計を使う訳には行かない。すなわち前述 §3・2の推定法によらなければならない。そこで《ミエル》の場合の f に当たるものとしてまず $\sum w_i f_i$ を求める。次いで先の n に当たる n' を(別に)求めて(置いて)、前者を後者で割って①欄の値を得る。(こうした計算の能率を上げるため、打ち切り層と打ち切り段階とがそろそろような集計票を、まとめて置く。かようなグルーピングは、ただに①の計算だけでなく、②の計算についても、作業者の心労を軽減する。)①欄 $p_i = f_i/n_i$ を求める際に使う n_i は、もちろん、 f_i を得た段階までの第 i 層延べ語数である。以下の計算手順は甲票の範囲では(7), (8), (10), (11)を除いて《ミエル》の場合と変わらない。この場合には除いた四欄相当の、別の計算が必要となる訳である。なお甲票記載の定数値は、途中打ち切りを含まない層(この例では二層・三層)に対してはそのまま使える。他の層には別に用意した定数表の値を使わなくてはならない。

各層計算は甲票だけで完了するが、90誌全体については更に乙票を要する。その様式は次の表12の通りである。これは打ち切り層を含まないものと含むものとで様式に小異がある。

表 12 最終集計票乙の様式

見出し	(九) $(8) \times a$	(十) t $\sqrt{(九)}$	(十一) $(+) / \Theta$	(十二) b $(11) \times a$	(十三) $ (十二) / (十) $	$a = 5.8605 \times 10^{-12}$
ミエル	10^{-6} .001790	$\frac{0}{100}$.04231	$\%$ 7.19	10^{-10} 573.29	1.35×10^{-3}	

見出し	(八) $S(6) \frac{w_i l_i}{l_i - 1}$	(九) $(八) / n'^2$	(十) t $\sqrt{(九)}$	(十一) $(+) / \Theta$	(十二) b *	(十三) $ (十二) / (十) $
トコロ	1596.15	10^{-8} .8364	$\frac{0}{100}$.09145	$\%$ 4.46	10^{-10} 1899.7	2.08×10^{-3}

* b の計算は (9) について左の (八), (九) に準ずる。§3・2式 (11) 参照。

辞についても計算方式は《ミエル》の場合と同様である。

5・3 集計・推定の組織化・機械化

§5・2では長々と計算法について述べたが、自動計算機を使わない、すなわち手作業として、

かなり大量でしかも計算内容も煩わしい計算をする場合の、組織的な作業法の一例を示す事が、将来の諸種の計量的調査の参考にならうと考えたからである。

われわれが最終集計で作った集計票甲の枚数は、約一千三百枚であった。使用率のかなり大きな語について、その一枚の甲票を完成するには、マダスを使って半人日ほどかかる。数名のチームワークで作業を進めても、これは人力による限り相当の計算量である。しかも数名の作業者が統一体として働かなければならない。このためには、計算手順のプログラミングを事前によく検討して置き、一度手順を決めた以上は、あとは計算者各人があたかも自動計算機の部品になったつもりで一団となって働かなくてはならない。われわれは今度の作業体験によって、将来、自動計算機に集計・推定作業を委ねる事に対する自信を、ますます強め得た。

5・4 途中打ち切りの効果

前述のように、一回の集計を行なうには大変な労力を要する。にもかかわらず中間集計に要する労力は、途中打ち切りを全くせずに最終段階まで調べる労力と比べれば、引き合うのである。次に途中打ち切りによってどの程度の実査が省けたかをしるそう。

初めに、最終標本までの延べ語数を掲げて置く。それは表13の通りであった。なお念のために言えば、表13に示した各層の構成比は表6に示した構成比と大分違う。表6の構成比は抽出単位

表 13 標本延べ語数
イタリックは構成比を示す

区 分	助詞・助動詞以外			助詞・助動詞
	前 段	中段まで	後段まで	
一層	15218 (.105)	30610 (.105)	46020 (.105)	11312 (.120)
二層	25324 (.175)	50589 (.173)	76549 (.179)	17868 (.189)
三層	28291 (.196)	56873 (.195)	83887 (.191)	14721 (.156)
四層	26680 (.184)	54424 (.186)	81165 (.185)	16120 (.170)
五層	49187 (.340)	99414 (.341)	150514 (.344)	34621 (.366)
全体	144700 (1.000)	291910 (1.000)	438135 (1.000)	94642 (1.000)
倍率	1	2.02	3.03	

によったものであり、表13のそれは調査単位によったものであって、観点が異なる。ここに見られる不一致は、各層のページ平均β単位数(つまり一ページに収めてある語数)が

まちまちな事によって生ずる。しかしこの事は使用率推定に何のゆがみももたらすものではない。

さて打ち切りによって浮く労力を相対延べ語数に換算して評価しよう。これは次の考え方で行なえる。たとえば第一層前段で打ち切った見出し語の、使用率の合計は 234.06‰ である。これらはいずれも使用率推定量の平均二乗誤差が小さいものばかりであるから、残る三分の二の部分にも大体この割合で使っていると見て大過がない。そこで第一層だけに目をつければ、これらの実査を前段で打ち切った事によって浮く労力は、 $0.23406 \times \frac{2}{3} = 0.1560$ すなわち一割六分弱である。同様に、第一層中段打ち切り語の使用率合計 58.18‰ に $\frac{1}{3}$ を掛けて、ここでの打ち切りによって浮く労力を求めれば、約二分である。こういう考え方で評価した結果が表14である。全体の範囲については、各層の延べ語数を重みとして使って算定する。この結果、標本延べ語数約44万のうち一割八分程度すなわち7.8万ほどを実査する手間が省かれた事が分かった。この手間は二度の中間集計に費やした手間を補って優に余りがある。

表 14 途中打ち切りの効用

項 目	一層	二層	三層	四層	五層	全 体
前段打ち切り語の使用率合計	234.06	218.33	216.08	215.03	222.46	…
中段打ち切り語の使用率合計	58.18	58.21	110.88	115.21	110.11	…
前段打ち切りによって浮く労力	.1560	.1456	.1441	.1434	.1483	.1470
中段打ち切りによって浮く労力	.0194	.0194	.0370	.0384	.0367	.0321
上記二項の計	.1750	.1650	.1811	.1818	.1850	.1791
中段の作業軽減率	.2341	.2183	.2161	.2150	.2225	.2204
後段の作業軽減率	.2922	.2865	.3270	.3302	.3326	.3187

中段・後段での作業軽減率を求めれば、次の通りである。中段では二割二分程度、すなわち延べ約14.7万のうち3.2万ぐらいが実査しないでもよくなった。後段では三割二分程度、すなわち延べ約14.6万のうち4.7万ぐらいが実査しないでもよくなった。

ちなみに、前段で各層とも打ち切られた見出し語数は17、どの層かが打ち切られたものは前記のほかに約七十語；中段で新たに各層とも打ち切られたもの23語、少なくとも一つの層が新たに打ち切られたもの約百語であった。

6 詞・辞を合わせた使用率の推定

この調査では辞に属する見出し語の実査を前段（第一次集計の所まで）で打ち切ることにした。このため詞・辞を合わせた使用率の推定にはやや特殊な事情はいる。それは、中段・後段での詞・辞を合わせた標本延べ語数が不明だからである。ここに新しい問題が起こる。

6・1 推定される使用率の定義

初めに、推定すべき使用率の形を述べて置く。層または90誌全体に対して、すべて調べ尽くしたと仮定した時の、ある見出し語の使用度数を X 、詞・辞の延べ語数をそれぞれ Y 、 Z で表わせば、推定すべき量を定義する式は、当然

$$P = \frac{X}{Y+Z}$$

である。ところでこの P は、詞だけの範囲での使用率 X/Y 、または辞だけの範囲での使用率 X/Z に、適当な修正係数を掛ける形にも書き替えられる（ただし X が詞についての度数なら前者、辞についての度数なら後者を選ぶ）。すなわち

$$P = A \frac{X}{Y} \text{ または } B \frac{X}{Z}, \quad \text{ここに } A = \frac{Y}{Y+Z}, \quad B = 1 - A = \frac{Z}{Y+Z}.$$

この二つの形は Y と Z とについて対称だから一括して扱えるが、詞・辞それぞれに記号に一貫性を持たせた方が便利かと思うので、分けて置く。

6・2 記号の約束

付録の§2・1, §3・1に従うが、ただし Y 、 n 系統の記号は詞の延べ語数に関する場合と限定し、それに当たる辞の方には Z 、 m 系統の記号を使う。 $\gamma_{i(\xi)}$ 、 $\gamma_{i(\eta)}$ 等が $\gamma_{i(\xi)}$ 等に準じて定義出来る。更に、前段だけ実査して得られる標本値には、添え字 0 をつける。この範囲の和を表わすのに Σ_0 を使うことがある。最終標本（後段まで）の値または和であることを明示する必要が

あれば, 'をつけて y' , Σ' のようにする。また, $g_i = l_i/l_{i0}$, $g = l/l_0$ と定義する。従って $r_{i0} = g_i/r_i$, $r_0 = g/r$ である。

6・3 原理的な事柄

この問題で, p の推定式には色々のものが考えられる。まず場合を分けて書き上げてみよう。辞 (必ず前段打ち切り)

$$p_0 = \frac{x_0}{y_0 + z_0} = \frac{z_0}{y_0 + z_0} \frac{x_0}{z_0} \quad p_I = \frac{x_0}{y' + z_0} = \frac{z_0}{y' + z_0} \frac{x_0}{z_0}$$

前段打ち切りの詞

$$p_0 = \frac{x_0}{y_0 + z_0} = \frac{y_0}{y_0 + z_0} \frac{x_0}{y_0} \quad p_I = \frac{x_0}{y' + z_0} \quad p_{VI} = \frac{y'}{y' + z_0} \frac{x_0}{y_0}$$

打ち切りを含まない詞

$$p_{IV} = \frac{y_0}{y_0 + z_0} \frac{x'}{y'} \quad p_{II} = \frac{x'}{y' + z_0} = \frac{y'}{y' + z_0} \frac{x'}{y'}$$

それ以外

$$p_V = \frac{y_0}{y_0 + z_0} \frac{x}{y} \quad p_{III} = \frac{x}{y' + z_0} \quad p_{VII} = \frac{y'}{y' + z_0} \frac{x}{y}$$

これらの p の値は, どの列の推定法を採ったかにより, 一般には同じ値とならない。そこで推定法の優劣の問題が生ずる。

上記の諸式は, われわれの調査で実際に満たされているある条件の下に, 多項式に展開出来る。見やすくするため

$$u_0 = \frac{\delta_{x_0}}{X}, \quad u = \frac{\delta_x}{X}, \quad u' = \frac{\delta_{x'}}{X}; \quad v_0 = \frac{\delta_{y_0}}{Y}, \quad v = \frac{\delta_y}{Y}, \quad v' = \frac{\delta_{y'}}{Y};$$

$$C_0 = \frac{\delta_{y_0} + \delta_{z_0}}{Y + Z}, \quad C = \frac{\delta_{y'} + \delta_{z_0}}{Y + Z}$$

と置いて, たとえば p_{VI} を展開すれば,

$$p_{VI} = P \frac{1 + u_0 + v' + u_0 v'}{1 + c + v_0 + v_0 c}$$

$$= P[1 + u_0 - c - u_0 c + c^2 - (v_0 - v') + (v_0^2 - v_0 v') - (u_0 v_0 - u_0 v') + (v_0 c - v' c)$$

$$+ \{(u_0 - c)c^2 - v_0^2(v_0 - v') + (u_0 - c)(v_0 + c)(v_0 - v') + res.\}]$$

他の式も同様に扱える。これらの δ の三次以上の項は無視出来るほど小さいから, 省略することにすれば,

$$p_0 - P \doteq P(u_0 - c_0 - u_0 c_0 + c_0^2),$$

$$p_I - P \doteq P(u_0 - c - u_0 c + c^2),$$

$$p_{II} - P \doteq P(u' - c - u' c + c^2),$$

$$p_{III} - P \doteq P(u - c + u c + c^2),$$

$$p_{IV} - P \doteq P\{u' - c_0 - u' c_0 + c_0^2 + (v_0 - v') - (v_0 v' - v'^2) + (u' v_0 - u' v') - (v_0 c_0 - v' c_0)\},$$

$$p_V - P \doteq P\{u - c_0 - u c_0 + c_0^2 + (v_0 - v) - (v_0 v - v^2) + (u v_0 - u v') - (v_0 c_0 - v c_0)\},$$

$$p_{VI} - P \doteq (p_I - P) - P\{(v_0 - v') - (v_0^2 - v_0 v') + (u_0 v_0 - u_0 v') - (v_0 c - v' c)\},$$

$$p_{VII} - P \doteq (p_{III} - P) - P\{(v - v') - (v^2 - v v') + (u v - u v') - (v c - v' c)\}.$$

まず p_0 の片寄り と平均二乗誤差 とを求めよう。

$$\begin{aligned}
 B(p_0) &\doteq P\left\{\frac{E(\delta_{y_0} + \delta_{z_0})^2}{(Y+Z)^2} - \frac{E\delta_{x_0}(\delta_{y_0} + \delta_{z_0})}{X(Y+Z)}\right\} \\
 &= P\left\{\frac{E\delta_{y_0}^2 + 2E\delta_{y_0}\delta_{z_0} + E\delta_{z_0}^2}{(Y+Z)^2} - \frac{E\delta_{x_0}\delta_{y_0} + E\delta_{x_0}\delta_{z_0}}{X(Y+Z)}\right\} \\
 &= P\left\{\frac{V(y_0) + V(z_0) + 2C(y_0, z_0)}{(Y+Z)^2} - \frac{C(x_0, y_0) + C(x_0, z_0)}{X(Y+Z)}\right\} \quad (17.1)
 \end{aligned}$$

平均二乗誤差についても同様にし、ここでも δ の三次以上の項を省略して、

$$\begin{aligned}
 \tau^2(p_0) &\doteq EP^2(u_0^2 - 2u_0c + c_0^2) \\
 &= P^2\left\{\frac{V(x_0)}{X^2} + \frac{V(y_0) + V(z_0) + 2C(y_0, z_0)}{(Y+Z)^2} - 2\frac{C(x_0, y_0) + C(x_0, z_0)}{X(Y+Z)}\right\} \quad (17.2)
 \end{aligned}$$

次に p_I であるが、 p_0 と同様に考えかつ § 7 の結果を使えば、

$$\begin{aligned}
 B(p_I) &\doteq \left\{\frac{E\delta_{y'}^2 + E\delta_{z_0}^2 + 2E\delta_{y'z_0}}{(Y+Z)^2} - \frac{E\delta_{x_0}\delta_{y'} + E\delta_{x_0}\delta_{z_0}}{X(Y+Z)}\right\} \\
 P &= \left\{\frac{V(y') + V(z_0) + 2C(y', z')}{(Y+Z)^2} - \frac{C(x', y') + C(x_0, z_0)}{X(Y+Z)}\right\} \quad (18.1)
 \end{aligned}$$

$$\tau^2(p_I) \doteq P^2\left\{\frac{V(x_0)}{X^2} + \frac{V(y') + V(z_0) + 2C(y', z')}{(Y+Z)^2} - 2\frac{C(x', y') + C(x_0, z_0)}{X(Y+Z)}\right\} \quad (18.2)$$

p_{II} , p_{III} も同様にして、

$$B(p_{II}) \doteq P\left\{\frac{V(y') + V(z_0) + 2C(y', z')}{(Y+Z)^2} - \frac{C(x', y') + C(x', z')}{X(Y+Z)}\right\} \quad (19.1)$$

$$\tau^2(p_{II}) \doteq P^2\left\{\frac{V(x')}{X^2} + \frac{V(y') + V(z_0) + 2C(y', z')}{(Y+Z)^2} - 2\frac{C(x', y') + C(x', z')}{X(Y+Z)}\right\} \quad (19.2)$$

$$B(p_{III}) \doteq P\left\{\frac{V(y') + V(z_0) + 2C(y', z')}{(Y+Z)^2} - \frac{C(x', y') + C(x, z)}{X(Y+Z)}\right\} \quad (20.1)$$

$$\tau^2(p_{III}) \doteq P^2\left\{\frac{V(x)}{X^2} + \frac{V(y) + V(z_0) + 2C(y', z')}{(Y+Z)^2} - 2\frac{C(x', y') + C(x, z)}{X(Y+Z)}\right\} \quad (20.2)$$

p_{IV} では、 δ の一次の項の期待値がやはり 0 である事と § 7 の結果とから、

$$\begin{aligned}
 B(p_{IV}) &\doteq P\left\{\frac{E\delta_{y_0}^2 + E\delta_{z_0}^2 + 2E\delta_{y_0}\delta_{z_0}}{(Y+Z)^2} - \frac{E\delta_{x'}\delta_{y_0} + E\delta_{x'}\delta_{z_0}}{X(Y+Z)} - \frac{E\delta_{y_0}\delta_{y'} - E\delta_{y'}^2}{Y^2}\right. \\
 &\quad \left. + \frac{E\delta_{x'}\delta_{y_0} - E\delta_{x'}\delta_{y'}}{XY} - \frac{E\delta_{y_0}^2 + E\delta_{y_0}\delta_{z_0} - E\delta_{y_0}\delta_{y'} - E\delta_{y'}\delta_{z_0}}{Y(Y+Z)}\right\} \\
 &= P\left\{\frac{V(y_0) + V(z_0) + 2C(y_0, z_0)}{(Y+Z)^2} - \frac{C(x', y') + C(x', z')}{X(Y+Z)}\right. \\
 &\quad \left. - \frac{V(y_0) - V(y') + C(y_0, z_0) - C(y', z')}{Y(Y+Z)}\right\} \quad (21.1)
 \end{aligned}$$

$$\begin{aligned}
 \tau^2(p_{IV}) &\doteq EP^2\{(u'^2 + c_0^2 - 2u'c_0) + (v_0^2 + v'^2 - 2v_0v') + 2(u'v_0 - u'v' - v_0c_0 + v'c_0)\} \\
 &= P^2\left\{\frac{E\delta_{x'}^2}{X^2} + \frac{E\delta_{y_0}^2 + E\delta_{z_0}^2 + 2E\delta_{y_0}\delta_{z_0}}{(Y+Z)^2} - 2\frac{E\delta_{x'}\delta_{y_0} + E\delta_{x'}\delta_{z_0}}{X(Y+Z)}\right. \\
 &\quad \left. + \frac{E\delta_{y_0}^2 + E\delta_{y'}^2 - 2E\delta_{y_0}\delta_{y'}}{Y^2} + 2\frac{E\delta_{x'}\delta_{y_0} - E\delta_{x'}\delta_{y'}}{XY}\right\}
 \end{aligned}$$

$$\begin{aligned}
 & - 2 \frac{E\delta_{y_0}^2 + E\delta_{y_0}\delta_{z_0} - E\delta_{y_0}\delta_{y'} - E\delta_{y'}\delta_{z_0}}{Y(Y+Z)} \} \\
 = & P^2 \left\{ \frac{V(x')}{X^2} + \frac{V(y_0) + V(z_0) + 2C(y_0, z_0)}{(Y+Z)^2} - 2 \frac{C(x', y') + C(x', z')}{X(Y+Z)} \right. \\
 & \left. + \frac{V(y_0) - V(y')}{Y^2} \right\} \tag{21.2}
 \end{aligned}$$

P_V も同様に,

$$\begin{aligned}
 B(P_V) \doteq & P \left\{ \frac{V(y_0) + V(z_0) + 2C(y_0, z_0)}{(Y+Z)^2} - \frac{C(x, y) + C(x, z)}{X(Y+Z)} \right. \\
 & \left. - \frac{V(y_0) - V(y) + C(y_0, z_0) - C(y, z)}{Y(Y+Z)} \right\} \tag{22.1}
 \end{aligned}$$

$$\begin{aligned}
 \tau^2(P_V) \doteq & P^2 \left\{ \frac{V(x)}{X^2} + \frac{V(y_0) + V(z_0) + 2C(y_0, z_0)}{(Y+Z)^2} - 2 \frac{C(x, y) + C(x, z)}{X(Y+Z)} \right. \\
 & \left. + \frac{V(y_0) - V(y)}{Y^2} \right\} \tag{22.2}
 \end{aligned}$$

更に P_{VI} では,

$$\begin{aligned}
 B(P_{VI}) \doteq & E[(P_I - P) - P\{(v_0 - v') - (v_0^2 - v_0v') + (u_0v_0 - u_0v') - (v_0c - v'c)\}] \\
 = & B(P_I) + P \left\{ \frac{E\delta_{y_0}^2 - E\delta_{y_0}\delta_{y'}}{Y^2} - \frac{E\delta_{x_0}\delta_{y_0} - E\delta_{x_0}\delta_{y'}}{XY} \right. \\
 & \left. + \frac{E\delta_{y_0}\delta_{y'} + E\delta_{y_0}\delta_{z_0} - E\delta_{y_0}^2 - E\delta_{y'}\delta_{z_0}}{Y(Y+Z)} \right\} \\
 = & B(P_I) + P \left\{ \frac{V(y_0) - V(y')}{Y^2} - \frac{C(x_0, y_0) - C(x', y')}{XY} + \frac{C(y_0, z_0) - C(y', z')}{Y(Y+Z)} \right\} \tag{23.1}
 \end{aligned}$$

$$\begin{aligned}
 \tau^2(P_{VI}) \doteq & E[(P_I - P)^2 + P^2\{(v_0^2 + v'^2 - 2v_0v') - 2(u_0v_0 - u_0v') + 2(v_0c - v'c)\}] \\
 = & \tau^2(P_I) + P^2 \left\{ \frac{E\delta_{y_0}^2 + E\delta_{y'}^2 - 2E\delta_{y_0}\delta_{y'}}{Y^2} - 2 \frac{E\delta_{x_0}\delta_{y_0} - E\delta_{x_0}\delta_{y'}}{XY} \right. \\
 & \left. + 2 \frac{E\delta_{y_0}\delta_{y'} + E\delta_{y_0}\delta_{z_0} - E\delta_{y'}^2 - E\delta_{y'}\delta_{z_0}}{Y(Y+Z)} \right\} \\
 = & \tau^2(P_I) + 2P^2 \left\{ \frac{V(y_0) - V(y')}{Y^2} - \frac{C(x_0, y_0) - C(x', y')}{XY} \right. \\
 & \left. + \frac{C(y_0, z_0) - C(y', z')}{Y(Y+Z)} \right\} \tag{23.2}
 \end{aligned}$$

P_{VII} も同様に,

$$\begin{aligned}
 B(P_{VII}) \doteq & B(P_{III}) + P^2 \left\{ \frac{V(y) - V(y')}{Y^2} - \frac{C(x, y) - C(x', y')}{XY} + \frac{C(y, z) - C(y', z')}{Y(Y+Z)} \right\} \tag{24.1}
 \end{aligned}$$

$$\begin{aligned}
 \tau^2(P_{VII}) \doteq & \tau(P_{III}) + 2P^2 \left\{ \frac{V(y) - V(y')}{Y^2} - \frac{C(x, y) - C(x', y')}{XY} + \frac{C(y, z) - C(y', z')}{Y(Y+Z)} \right\} \tag{24.2}
 \end{aligned}$$

以上で、詞・辞を合わせた範囲で行なう推定の、基礎となる式を導き終えた。次には、これらの間の得失を勘案し、またこれらの値を標本値から評価する問題に移るべきである。ただその実施は今後に待たなくてはならないので、上記の方針を述べるにとどめて置く。

付録 §7

7 一部打ち切りを含む場合の共分散

二つの変量 ξ , η があって $E\xi = \bar{X}$, $E\eta = \bar{Y}$ であり, $P = \bar{X}/\bar{Y}$ を推定しようとする。この時大きさ L の母集団から等確率でまず大きさ l_0 の標本を抜き, この標本については ξ と η とを調べる。次いで標本の大きさを $(l-l_0)$ だけ増し, この広げた部分については η だけを調べる。こういう場合に, 標本平均 \bar{x}_0 と \bar{y} との共分散 $E(\bar{x}_0 - \bar{X})(\bar{y} - \bar{Y})$ がどうなるかを考えよう。この知見は §2・3 で必要であった。

まず記号を次の通り約束する。

項目	母 集 団	初めの標本	最 終 標 本
抽出間隔		$r_0 = L/l_0$	$r = L/l$
ξ の総量	$X = \sum X_j$ $Y = \sum Y_j$ } ($j=1, 2, \dots, L$)	$f_0 = \sum f_j$	$n = \sum' n_j$ ($j=1, 2, \dots, l_0, \dots, l$)
η の総量		($j=1, 2, \dots, l_0$)	
ξ の平均	$\bar{X} = X/L$	$\bar{x}_0 = f_0/l_0$	
η の平均	$\bar{Y} = Y/L$		$\bar{y} = n/l$
共 分 散	$\gamma(\xi\eta) = \frac{1}{L-1} \sum (X_j - \bar{X})(Y_j - \bar{Y})$		

そうすれば,

$$\begin{aligned}
 E(\bar{x}_0 - \bar{X})(\bar{y} - \bar{Y}) &= \frac{1}{l_0 l} E(f_0 - l_0 \bar{X})(n - l \bar{Y}) = \frac{1}{l_0 l} E \sum (f_j - \bar{X}) \sum' (n_j - \bar{Y}) \\
 &= \frac{1}{l_0 l} E \sum_{j=1}^{l_0} (f_j - \bar{X}) \left\{ \sum_{j=1}^{l_0} (n_j - \bar{Y}) + \sum_{k=l_0+1}^l (n_k - \bar{Y}) \right\} \\
 &= \frac{1}{l_0 l} E \left\{ \sum_{j=1}^{l_0} (f_j - \bar{X})(n_j - \bar{Y}) + \sum_{j=1}^{l_0} \sum_{j' \neq j}^l (f_j - \bar{X})(n_{j'} - \bar{Y}) \right. \\
 &\quad \left. + \sum_{j=1}^{l_0} \sum_{k=l_0+1}^l (f_j - \bar{X})(n_k - \bar{Y}) \right\} \\
 &= \frac{1}{l_0 l} \left[\sum_{j=1}^{l_0} E(f_j - \bar{X})(n_j - \bar{Y}) + \sum_{j=1}^{l_0} \sum_{j' \neq j}^l E(f_j - \bar{X})(n_{j'} - \bar{Y}) \right. \\
 &\quad \left. + \sum_{j=1}^{l_0} \sum_{k=l_0+1}^l E(f_j - \bar{X})(n_k - \bar{Y}) \right]. \tag{*}
 \end{aligned}$$

ここで式 (*) の右辺を小分けにして計算すれば,

$$\begin{aligned}
 E(f_j - \bar{X})(n_j - \bar{Y}) &= \sum (X_j - \bar{X})(Y_j - \bar{Y}) \cdot \Pr\{f_j = X_j, n_j = Y_j\} \\
 &= \frac{1}{L} \sum (X_j - \bar{X})(Y_j - \bar{Y}) = \frac{L-1}{L} \gamma(\xi\eta).
 \end{aligned}$$

$$\begin{aligned}
 E(f_j - \bar{X})(n_{j'} - \bar{Y}) &= E(f_j - \bar{X}) E^{(j')} (n_{j'} - \bar{Y}) \\
 &= E(f_j - \bar{X}) [\sum (Y_{j'} - \bar{Y})(n_{j'} - \bar{Y})] \cdot \Pr\{n_{j'} = Y_{j'} \neq n_j | f_j, n_j\} \\
 &= E(f_j - \bar{X}) \{ 0 - (n_j - \bar{Y}) \} \frac{1}{L-1} = -\frac{1}{L-1} E(f_j - \bar{X})(n_j - \bar{Y}) \\
 &= -\frac{1}{L-1} \frac{L-1}{L} \gamma(\xi\eta) = -\frac{1}{L} \gamma(\xi\eta).
 \end{aligned}$$

この式と同様の考え方で

$$\begin{aligned} E(f_j - \bar{X})(n_k - \bar{Y}) &= E(f_j - \bar{X})E_k^{(j)}(n_k - \bar{Y}) \\ &= E(f_j - \bar{X})[\{\sum_i (Y_k - \bar{Y}) - (n_j - \bar{Y})\} \cdot \Pr\{n_k = Y_k \neq n_j | f_j, n_j\}] \\ &= -\frac{1}{L} \gamma(\xi\eta). \end{aligned}$$

これらの結果を式 (*) に代入して,

$$\begin{aligned} E(\bar{x}_0 - \bar{X})(\bar{y} - \bar{Y}) &= \frac{1}{l_0 l} \left[\sum_{j=1}^{l_0} \frac{L-1}{L} \gamma(\xi\eta) - \sum_{j=1}^{l_0} \sum_{j' \neq j} \frac{1}{L} \gamma(\xi\eta) - \sum_{j=1}^{l_0} \sum_{k=l_0+1}^l \frac{1}{L} \gamma(\xi\eta) \right] \\ &= \frac{1}{l_0 l} \left[l_0 \frac{L-1}{L} - l_0(l_0-1) \frac{1}{L} - l_0(l-l_0) \frac{1}{L} \right] \gamma(\xi\eta) \\ &= \frac{1}{l_0 l} \frac{l_0}{L} (L-l) \gamma(\xi\eta) = \frac{L-l}{L} \frac{\gamma(\xi\eta)}{l}. \end{aligned} \quad (**)$$

すなわち (ξ, η) の組を l 個調べた時の結果と一致する : $\text{Cov}(\bar{x}_0, \bar{y}) = \text{Cov}(\bar{x}, \bar{y})$ である事が知れた。

なお同様の手続きで

$$\begin{aligned} E(\bar{x}_0 - \bar{X})(\bar{x} - \bar{X}) &= \frac{L-l}{L} \frac{\sigma(\xi)^2}{l}, \\ \text{ここに } x &= \frac{1}{l} \sum' x_j, \quad \sigma(\xi)^2 = \frac{1}{L-1} \sum (X_j - \bar{X})^2 \end{aligned} \quad (**)$$

という結果も得られる。

調査のデータ概略

調査対象 下記の五部門にわたる九十種の雑誌の、昭和31年分の本文全体。

【本文】に対する詳しい規定は、⇒3ページ。

- 一 評論・芸文 12種…世界 群像 短歌
芸術新潮 等
- 二 庶民 14種…文芸春秋 家の光
サンデー毎日 等
- 三 実用・通俗科学 15種…ダイヤモンド 時の
法令 科学朝日 等
- 四 生活・婦人 14種…主婦の友 暮らしの手
帖 装苑 等
- 五 娯楽・趣味 35種…オール読物 アサヒ
カメラ 映画之友 野
球界 囲碁 等

各部門の採択雑誌名、採択規準は、⇒2ページ。

調査方式 ランダムに構成した集落の、層化等確率抽出法。詳細は⇒付録§1・2(295~297ページ)、§4(303~306ページ)。

使用率の推定方式 比推定。ただし各部門の標本をランダムに三分し、中間集計を二度はさむ。中間集計の結果、一定水準の推定精度に達した語の調査は、途中打ち切りとする。詳細は⇒付録§1・2~§3(295~303ページ)、§5(306~315ページ)。

調査の規模

1. 調査対象 延べページ数 226358ページ
延べ語数 約1.6億語(β単位による)
内訳 { 下記以外の語 約1億語
助詞・助動詞 約5600万語
β単位の規定は、⇒総記§3・2(6~14ページ)。

2. 抽出比 標本全体を調べた時、1/227; 前段で打ち切られた時、1/681; 従って助詞・助動詞以外の語に関する抽出比は、この間にある。

助詞・助動詞については、1/681; 漢字については、ほぼ1/340である。

なお⇒296ページ、表6 層ごとの、調査対象・標本・集落の大きさ。

3. 標本延べ語数・異なり語数

	助詞・助動詞以外			助詞・助動詞
	前段	中段まで	後段まで	
全体	144700	291910	438135	94642
延べ語数	一層 15218	二層 25324	三層 28291	四層 26680
	五層 49187	約2.3万	約3.4万	約4.0万
異なり語数	約2.3万	約3.4万	約4.0万	約150

なお⇒314ページ、表13 標本延べ語数。

参考：助詞・助動詞とそれ以外との延べ語数の比率全体の範囲について、下記の表の通り。

	助詞・助動詞	それ以外
助詞・助動詞	1	1.53
それ以外	0.654	1
両者の合計	0.395	0.605

各層については、⇒34ページ、表5。

語彙表の所収語数 標本度数7以上のものを掲げた。

区分	所収語数	左記が延べ語数中で占める割合	全体での推定精度の計算をした語数	どの層かにだけ精度を添えた語数
下記以外	7200	86%	1200	80
助詞・助動詞	99	99.8%	53	0

なお⇒26ページ、表1。

語彙表の利用に当たっては、必ず第一部の解説の部分を読んでいただきたい。

国立国語研究所刊行書目

国立国語研究所年報

1～14 (昭和24年度～昭和37年度)

¥ 200～350

国立国語研究所報告

- 1 八丈島の言語調査 ¥ 290
- 2 言語生活の実態 ¥ 300
—白河市および付近の農村における—
- 3 現代語の助詞・助動詞 ¥ 450
—用語と実例—
- 4 婦人雑誌の用語 ¥ 500
—現代語の彙調査—
- 5 地域社会の言語生活 ¥ 600
—鶴岡における実態調査—
- 6 少年と新聞 ¥ 180
—小学生・中学生の新聞への接近と理解—
- 7 入門期の言語能力 ¥ 200
- 8 談話語の実態 ¥ 200
- 9 読みの実験的研究 ¥ 300
—音読にあらわれた読みあやまりの分析—
- 10 低学年の読み書き能力 ¥ 350
- 11 敬語と敬語意識 ¥ 500
- 12 総合雑誌の用語 (前編) ¥ 250
—現代語の語彙調査—
- 13 総合雑誌の用語 (後編) ¥ 230
—現代語の語彙調査—
- 14 中学年の読み書き能力 ¥ 400
- 15 明治初期の新聞の用語 ¥ 400
- 16 日本方言の記述的研究 (明治書院刊) ¥ 900
- 17 高学年の読み書き能力 ¥ 420
- 18 話しことばの文型 (1) ¥ 450
—対話資料による研究—
- 19 総合雑誌の用字 ¥ 80
- 20 同音語の研究 ¥ 450

- 21 現代雑誌九十種の用語用字 (1) ¥ 800
—総記および語彙表—
- 22 現代雑誌九十種の用語用字 (2) ¥ 800
—漢字表—
- 23 話しことばの文型 (2) ¥ 400
—独語資料による研究—
- 24 横組みの字形に関する研究 ¥ 350
- 25 現代雑誌九十種の用語用字 (3) ¥ 800
—分析—

国立国語研究所資料集

- 1 国語関係刊行書目(昭和17～24年) ¥ 45
- 2 語彙調査 ¥ 80
—現代新聞用語の一例—
- 3 送り仮名法資料集 ¥ 200
- 4 明治以降国語学関係刊行書目 ¥ 300
- 5 沖縄語辞典 (大蔵省印刷局刊) ¥ 2500
- 6 分類語彙表 ¥ 900

国立国語研究所論集

- 1 ことばの研究 ¥ 500

国語年鑑

- | | |
|--------------|--------------|
| 昭和29年版 ¥ 450 | 昭和35年版 ¥ 550 |
| 昭和30年版 ¥ 600 | 昭和36年版 ¥ 800 |
| 昭和31年版 ¥ 450 | 昭和37年版 ¥ 950 |
| 昭和32年版 ¥ 480 | 昭和38年版 ¥ 950 |
| 昭和33年版 ¥ 480 | 昭和39年版 ¥ 980 |
| 昭和34年版 ¥ 500 | |

高校生と新聞 国立国語研究所共著 日本新聞協会 ¥ 280

青年とマス・コミュニケーション 日本新聞協会共著 (金沢書店刊) 国立国語研究所 ¥ 280

現代雑誌九十種の用語用字

第一分冊

—総記および語彙表—

昭和37年9月15日 初版発行

昭和39年11月15日 再版発行

¥ 800

著作者 国立国語研究所

発行者 株式会社 秀英出版

代表者 坂東博人

印刷者 東邦印刷株式会社

発行所 株式会社 秀英出版 東京都新宿区市ヶ谷左内町39
振替東京 119739・電話 (260) 5281

山崎製本